

ՀԱՅԿԱԿԱՆ ԲԱՆԱԿ

2(20)•1999



**ՀԱՆՈՒՆ ԱՆԿԱՍՏՈՒԹՅԱՆ, ՊԵՏԱԿԱՆՈՒԹՅԱՆ, ԱՆԿՏԱՆԳՈՒԹՅԱՆ
ВО ИМЯ НЕЗАВИСИМОСТИ, ГОСУДАРСТВЕННОСТИ, БЕЗОПАСНОСТИ
IN FAVOR OF INDEPENDENCE, STATE ORGANIZATION AND SECURITY**



ՀՀ նախագահ Ռոբերտ Բոչարյանի հանդիպումը ԱՊՀ երկրների պաշտպանության նախարարությունների պատվիրակությունների հետ: Երևան, 1999 թ. մայիսի 20
Встреча президента РА Роберта Кочаряна с делегациями министерств обороны стран СНГ. Ереван, 20 мая 1999 г.

The President of the Republic of Armenia Robert Kocharian meets the delegations of CIS defense ministers. Yerevan, 1999 May 20



ՀԱՅԿԱԿԱՆ ԲԱՆԱԿ

ՈՍՁՄԱԳԻՏԱԿԱՆ ՀԱՆՈՒՄ

Լույս է տեսնում 1995 թվականից տարին չորս անգամ

2 (20) • 1999

ԽՄԲԱԳՐԱԿԱՆ ԿՈԼԵԳԻԱ

- Շիրիսանյան Վ. Գ. (նախագահ)
- Սարգսյան Ա. Ե. (գլխավոր խմբագիր)
- Աբրահամյան Մ. Ա.
- Գասպարյան Վ. Ս.
- Գևորգյան Է. Ս.
- Գորդիենկո Ի. Վ.
- Զինկիչ Ա. Վ.
- Կարապետյան Լ. Ս.
- Հայրապետյան Վ. Ա.
- Հարությունյան Ա. Թ.
- Հարությունյան Գ. Բ.
- Հարությունյան Մ. Հ.
- Հարությունյան Վ. Վ.
- Մարտիրոսյան Ս. Ս.
- Մարտիրոսով Լ. Ա.
- Միլիտոնյան Է. Գ.
- Միրզաբեկյան Ա. Ռ.
- Պալյան Հ. Ս.
- Պետրոսյան Ա. Ա.
- Պետրոսյան Գ. Լ.
- Սարգսյան Ա. Գ.
- Սարգսյան Մ. Ս.
- Տեր-Գրիգորյանց Ն. Գ.
- Տեր-Թադևոսով Ա. Ի.
- Քոբանջյան Հ. Ս.

ԲՈՎԱՆԳԱԿՈՒԹՅՈՒՆ

ԶՈՒՒ ԸՆԴԱՐԱՐՈՒԹՅՈՒՆ

Վ. Գ. Շիրիսանյան, Զինված ուժերի շինարարության պլանավորման մեթոդաբանության հարցեր 5

ՌԱԶՄԱՎԱՐՈՒԹՅՈՒՆ

Մ. Գ. Գրիգորյան, Տեղային պատերազմների և պինված բախումների հնարավոր քաղաքական նպատակները 13

ՍՊԱՅԱԿԱՆ ԿՈՐՊՈՒՍ. ԿԱԳՐԵՐԻ ՊԱՏՐԱՍՏՈՒԹՅՈՒՆ

Ս. Հ. Հարությունյան, Սպայական անձնակազմ. բարոյաևոգև-բանական հիմքերը 23

ՀՐԹԻՌԱՅԻՆ ԶՈՐՔԵՐ ԵՎ ՀՐԵՏԱՆԻ

Վ. Ա. Հայրապետյան, Հրետանու մարտական կիրառումը տեղային պատերազմներում 35

ՍՊԱՌԱՋԻՆՈՒԹՅՈՒՆ

Ռ. Հ. Թումանյան, Ռ. Վ. Միմոնյան, Ռազմական տեխնիկայի մասնակի և համալիր արդիականացման հարցի շուրջ 46

ՌԱԶՄԱԿԱՆ ԲԺՇԿՈՒԹՅՈՒՆ

Ա. Վ. Ղազարյան, Ա. Ս. Աղաբաջյան, Ա. Ա. Խաչատրյան, Արտակարգ իրավիճակներում սանիտարաբաժանամասնաբաժանային ապահովման կազմակերպումը և պլանավորումը 51
Վ. Պ. Ալվալյան, Ա. Գ. Գալստյան, Մ. Գ. Մարգարյան, Մ. Է. Մյրջաչյան, Տեղային պատերազմների ծառայող նախառաջադասային փուլում վիրավորների բուժաբարանումային ապահովման հարցեր 54

ՌԱԶՄԱԿԱՆ ԻՐԱՎՈՒՆՔ

Վ. Գ. Շիրիսանյան, Սպառազինության համակարգի պարզապես ման խնդիրները և իրավական ապահովումը 60

ՌԱԶՄԱԿԱՆ ՊԱՏՄՈՒԹՅՈՒՆ

Մ. Լ. Կարապետյան, Հայկական պինվորական կազմավորումները կրկնապես ռազմաճակատում առաջին համաշխարհային պատերազմի տարիներին 65

ՌԱԶՄԱԿԱՆ ԲՆԱԳԱՎԱՌԻ ՆՈՐՈՒՅԹՆԵՐ 80

ՌԱԶՄԱԳԻՏԱԿԱՆ ՏԵՐՄԻՆԱԲԱՆՈՒԹՅՈՒՆ

Վ. Խ. Բաղդասարյան, Համարի բառարան 83

«АЙКАКАН БАНАК» («АРМЯНСКАЯ АРМИЯ»)

ВОЕННО-НАУЧНЫЙ ЖУРНАЛ
МИНИСТЕРСТВА ОБОРОНЫ РЕСПУБЛИКИ АРМЕНИЯ
№ 2 (20), 1999
Издается 4 раза в год

РЕДАКЦИОННАЯ КОЛЛЕГИЯ

В. Г. Ширханян (председатель); *А. Е. Саркисян* (гл. редактор);
М. А. Абрамян; В. А. Айрапетян; А. Т. Арутюнян; В. В. Арутюнян; Г. Б. Арутюнян;
М. А. Арутюнян; В. С. Гаспарян; Э. С. Геворгян; И. В. Гордиенко; А. В. Зиневич; Л. С. Карапетян;
Г. С. Котанджян; Л. А. Мартиросов; С. С. Мартиросян; Э. Г. Милитонян; А. Р. Мирзабекян;
О. С. Палян; А. А. Петросян; Г. Л. Петросян; А. Г. Саркисян; М. С. Саркисян;
Н. Г. Тер-Григорьянц; А. И. Тер-Татевосов.

СОДЕРЖАНИЕ

СТРОИТЕЛЬСТВО ВС

В. Г. Ширханян. Вопросы методологии планирования строительства Вооруженных сил 5 (11)

СТРАТЕГИЯ

М. Г. Григорян. Возможные политические цели локальных войн и военных столкновений 13 (20)

ОФИЦЕРСКИЙ КОРПУС. ПОДГОТОВКА КАДРОВ

С. Г. Арутюнян. Офицерский корпус. Морально-психологические устои 23

РАКЕТНЫЕ ВОЙСКА И АРТИЛЛЕРИЯ

В. А. Айрапетян. Боевое применение артиллерии в локальных войнах 35 (44)

ВООРУЖЕНИЕ

Р. Р. Туманян, Р. В. Симонян. К вопросу о частичной и комплексной модернизации военной техники 46 (49)

ВОЕННАЯ МЕДИЦИНА

А. В. Казарян, А. С. Агабян, А. А. Хачатрян. Организация и планирование санитарно-эпидемиологического обеспечения при чрезвычайных ситуациях 51 (57)

В. П. Айвазян, С. Г. Галстян, М. Г. Маргарян, М. Э. Мкртчян. Вопросы обеспечения медэвакуации раненых на предгоспитальном этапе во время локальных войн 54 (57)

ВОЕННОЕ ПРАВО

В. Г. Ширханян. Задачи развития и правового обеспечения системы вооружения .. 60 (64)

ВОЕННАЯ ИСТОРИЯ

М. Л. Карапетян. Армянские войсковые формирования на Кавказском фронте в годы первой мировой войны 65 (78)

НОВОСТИ В ВОЕННОЙ ОБЛАСТИ 80

ВОЕННАЯ ТЕРМИНОЛОГИЯ

В. Х. Багдасарян. Словарь номера 83

* Цифры в скобках обозначают страницу, с которой начинается текст на русском языке.

«HAIKAKAN BANAK» («ARMENIAN ARMY»)
MILITARY-SCIENTIFIC QUARTERLY
OF THE MINISTRY OF DEFENSE OF THE REPUBLIC OF ARMENIA
N 2 (20), 1999

EDITORIAL BOARD

V. G. Shirkhanian (Chairman), *A. E. Sarkissian* (Editor-in-Chief),
M. A. Abrahamian, *V. S. Gasparian*, *E. S. Gevorgian*, *I. V. Gordienko*, *V. A. Hairapetian*,
A. T. Haroutunian, *G. B. Haroutunian*, *M. H. Haroutunian*, *V. V. Haroutunian*, *L. S. Karapetian*,
H. S. Kotanjian, *S. S. Martirosian*, *L. A. Martirossov*, *E. G. Miltonian*, *H. S. Palian*,
A. A. Petrossian, *G. L. Petrossian*, *A. G. Sarkissian*, *M. S. Sarkissian*, *N. G. Ter-Grigoriants*,
A. I. Ter-Tatevossov, *A. V. Zinevich*.

CONTENT

MILITARY LAW

V. G. Shirkhanian. Problems of development and legal support to the system of armament 5 (12)*

STRATEGY

M. G. Grigorian. The feasible political purposes of local wars and military collisions . . . 13 (21)

OFFICERS STAFF. TRAINING OF SPECIALISTS

S. H. Harutunian. Officers personnel: the moral-psychological basis 23

ROCKET CORPS AND ARTILLERY

V. A. Hayrapetian. Battle employment of artillery in local wars 35 (45)

ARMS

R. H. Tumanian, *R. V. Simonian*. Question on partial and complex modernization of military engineering 46 (50)

MILITARY MEDICINE

A. V. Kazarian, *A. S. Aghabalian*, *A. A. Khachatryan*. The organization and planning of the sanitary and epidemiological ensuring in extraordinary situations 51 (58)

V. P. Aivazian, *S. G. Galstian*, *M. G. Margarian*, *M. E. Mkrtchian*. Questions on ensuring medical evacuation of the wounded in pre-hospital stage in time of local wars 51 (58)

MILITARY LAW

V. G. Shirkhanian. Problems of development and legal support to the system of armament 65 (79)

MILITARY HISTORY

M. L. Karapetian. Armenian military units in Caucasian front in the first world war . 65 (79)

SOMETHING NEW IN MILITARY ASPECT 80

MILITARY-SCIENTIFIC TERMINOLOGY

V. Kh. Bagdassarian Volume dictionary 83

* Numbers in brackets mean page of text in English.

Ի գիտություն հեղինակների և ընթերցողների

Հոդվածները պետք է ներկայացվեն հայերեն լեզվով, երկու օրինակով՝ մեքենագրված երկու ինտերվալով, մինչև 15 էջ ծավալով, հոդվածին կից պետք է լինի նրա ռուսերեն ամփոփումը մինչև 2 էջ ծավալով:

Հեղինակները պետք է վկայակոչեն օգտագործված առավել կարևոր աղբյուրները:

Հեղինակները պատասխանատու են հոդվածներում բերվող փաստերի հավաստիության և զաղտնիության պահանջների պահպանման համար:

Հեղինակների դիրքորոշումը պարտադիր չէ, որ հանընկնի խմբագրության դիրքորոշման հետ:

Դիագրամները, սխեմաները, գծագրերը, նկարները, լուսանկարները պետք է լինեն հստակ, տպագրության համար պիտանի:

Ձեռագրերը հետ չեն վերադարձվում:

Հոդվածներում պետք է վերծանված լինեն օգտագործվող ռազմամասնագիտական հապավումները:

К сведению авторов и читателей

Статьи следует представлять на армянском языке, в двух экземплярах, в пределах 15 страниц, напечатанных в два интервала, с приложением резюме на русском языке объемом до 2-х страниц.

Авторы должны давать сноски на использованные наиболее важные источники.

Авторы ответственны за достоверность и несекретность фактов, приводимых в статьях.

Позиции авторов не обязательно совпадают с позицией редакции.

Диаграммы, схемы, чертежи, рисунки, фотоснимки должны быть исполнены в четком изображении, пригодными для печати.

Рукописи не возвращаются.

В статьях должны быть раскрыты употребляемые военно-специальные аббревиатуры.

For the information of the authors and readers

The articles should be submitted in Armenian. Please, supply two copies. Articles are to be double spaced and should not exceed 15 pages in length. Provide Russian summaries (2 page maximum).

Authors should give footnotes for the sources used.

Authors are responsible for the accuracy and the non-confidential nature of the facts given in the articles.

Opinion expressed herein are those of the authors and are not necessarily those of the editorial board.

Diagrams, schemes, drawings, pictures, and photos should be of print quality.

Manuscripts are not returned.

Please explain acronyms.

ԶՈՒ-Ի ՇԻՆԱՐԱՐՈՒԹՅՈՒՆ

ԶԻՆՎԱԾ ՈՒԺԵՐԻ ՇԻՆԱՐԱՐՈՒԹՅԱՆ ՊԼԱՆԱՎՈՐՄԱՆ ՄԵԹՈԴԱԲԱՆՈՒԹՅԱՆ ՀԱՐՑԵՐ

Վ. Գ. ՇԻՐՄԱՆՅԱՆ

Ժամանակակից ռազմագիտությունը պինված ուժերի (ԶՈՒ) շինարարությունը սահմանում է որպես փոխկապակցված տնտեսական, սոցիալ-քաղաքական, գաղափարախոսական, ռազմատեխնիկական և այլ միջոցառումների համալիր, որոնք ուղղված են պատերազմի կանխման և պետության պինված պաշտպանությանն արպահովման նպատակով ԶՈՒ-ի ստեղծմանը, պատրաստությանը ու մշտական վարգայմանը: Այդ շինարարությունն իրագործվում է ռազմական շինարարության ընդհանուր համակարգի շրջանակներում:

ԶՈՒ-ի շինարարությունը պահանջում է հետևյալ խնդիրների օպտիմալ լուծումներ.

— ԶՈՒ-ի կազմի և կազմակերպվածքի որոշում,

— վորքերի տեխնիկական պինում,

— վորակոչային ռեզերվների պատրաստում և կուտակում,

— համալրման կարգի սահմանում,

— պինծառայության և պինվորական ու ռազմագիտական կադրերի պատրաստման կազմակերպում,

— վորքերի բնակավորում,

— կառավարման օպտիմալ համակարգերի ստեղծում,

— բոլոր տեսակի վորքերի ապահովման կազմակերպում,

— ԶՈՒ-ի մարտական և վորակոչային պատրաստություն:

Հայաստանի Հանրապետությունում՝ որպես ինքնուրույն պետությունում, ըսկըսվեց ԶՈՒ-ի շինարարությունը, որն ընթացավ կառավարման պետական համակարգի վերակառուցման, ռազմաքաղաքական և տնտեսական բարդ իրադրության,

ժամանակի, փորձի, ֆինանսների, նորմատիվ-իրավական բազայի անբավարարության պայմաններում:

Այդ հանգամանքները որոշակիորեն ապդեցին ԶՈՒ-ի շինարարության օրենսդրական դաշտի ձևավորման տրամաբանության վրա՝ խախտելով դասական կարգը և հաջորդականությունը: Օրինակ՝ «Պաշտպանության մասին» ՀՀ օրենքն ընդունվել է այն ժամանակ, երբ մշակված չէ ազգային անվտանգության հայեցակարգը, մի փաստաթուղթ, որը պետք է ելակետային, հիմնարար լինի ռազմական շինարարության պետական պլանավորման համակարգված գործընթացի կազմակերպման համար:

Այս փաստաթղթում պետք է ձևակերպված լինեն Հայաստանի Հանրապետության ազգային անվտանգությանն արպահովման նկատմամբ պետական մոտեցումները, ռազմաքաղաքականության օրենսդրական, իրավական կարգավորման և իրացման մեխանիզմները: Հայեցակարգը պետք է պատասխանի այն հարցին, թե որ ուղղությամբ է անհրաժեշտ վարգայնել պետության ռազմական կառուցվածքը, պետք է շոշափի ՀՀ պինված ուժերի և այլ վորքերի տեխնիկական պինվածության, սպառապինության և ռազմական տեխնիկայի (ՄՌՏ) կատարելագործման, պետության վորակոչային ծավալման, այդ թվում՝ ռազմակրթված ռեզերվի պատրաստման, և նրման այլ գործունեության հնարավորությունների մեծացման հարցերը: Անկասկած, հայեցակարգը պետք է ելակետային տվյալներ տա պաշտպանարարությունաբերական ներուժի վարգայման պլանավորման, ինչպես նաև պաշտպան

նական կարիքների վրա պետության ծախսերի հաշվարկման համար:

Ելնելով ռազմական շինարարության պլանավորման նկատմամբ համակարգված մոտեցումներից՝ նպատակահարմար է հայեցակարգում, որպես հավելված, բերել այն օրենքների, հայեցակարգերի, ծրագրերի, պլանների նախագծերի ցանկը և մոտավոր բովանդակությունը, որոնք անհրաժեշտ կհամարվեն մշակման և օրենսդիր ու գործադիր իշխանությունների մարմիններում քննարկման համար:

Կարելի է խոսել ռազմական շինարարության պլանավորման հետևյալ երեք հիմնական մեթոդների մասին.

- «ներքևից վերև»,
- «վերևից ներքև»,
- ծրագրանպատակային:

Առաջին մեթոդը ենթադրում է գորատեսակների դիրքորոշումների համաձայնեցման և համադասման մի բարդ սխեմա, որի կենտրոնում գտնվելու պաշտպանության նախարարությունը և ԳՇ-ն: ՁՈՒ-ի շինարարության պլանավորումն ըստ «ներքևից վերև» սկզբունքի հանգեցնում է, օրինակ, այն բանին, որ գորատեսակները յուրաքանչյուր նոր խնդրի լուծման համար պահանջում են լրացուցիչ ֆինանսական հատկացումներ ու թվաքանակ: Այս սկզբունքի կիրառման դեպքում գորատեսակների պարզացումը որպես մեկուսացած համակարգերի ավելի է աատկացնում դրանց տարանջատվածությունը, որոշումների ընդունման գործում առաջ է բերում մենաշնորհություն և վարչակարգադրական մեթոդների գերակայություն¹:

Քանի որ պատվիրատու վարչությունները պատասխանատու են լինում միայն ՍՌՏ կոնկրետ նմուշների մշակման համար, ապա վերանում է պատասխանատվությունը սպառազինության ամբողջ համակարգի մշակման համար,

տեղ է գտնում ՍՌՏ ինքնաբավարարող համակարգի ստեղծման միտումը:

Երկրորդ մեթոդը ենթադրում է ռազմական շինարարության պլանավորման բովանդակությունը հաստատող բոլոր որոշումների ընդունում պետական իշխանության ամենաբարձր մակարդակով: Պլանավորումը չունի հետևողական ու համընդգրկուն բնույթ և, որպես կանոն, շրջափում է ռազմական շինարարության լոկ առանձին հարցեր, որոնք առավել հաճախ կապված են լինում ռազմական գործողությունների ընթացքի հետ: Այս մեթոդը հիմնականում կիրառվում է ամբողջատիրական պետություններում, ընդգրկում է կարճաժամկետ (1–2 տարի), երբեմն՝ միջնաժամկետ (3–5 տարի) շրջաններ, բայց երբեք հաշվի չի առնում երկարաժամկետ (10–15 տարի) հեռանկարը:

Հարկ է նշել, որ այս մեթոդի կիրառման դեպքում ռազմական շինարարության մշակված պլաններից ոչ մեկը սովորաբար չի ապահովում նշված նպատակների լիակատարում, ինչի պատճառ են դառնում՝ ՁՈՒ-ի կիրառում պահանջող նոր խնդիրների ծագման հետևանքով միջոցառումների ամբողջ համալիրի իրականացման համար ժամանակի պակասը, ՍՌՏ կատարելագործման համար անհրաժեշտ գիտատեխնիկական բազայի ցածր մակարդակը, պետական ու ռազմական բարձր շրջաններում տիրող պահպանողականությունը և այլ գործոններ²:

Շուկայական հարաբերությունների և ծայր աստիճան ասիմանափակ ֆինանսական հնարավորությունների պայմաններում նման մոտեցումն անընդունելի է: Այս մեթոդը թույլ չի տալիս կիրառել օպտիմալացման ընթացակարգերը և երկրի պաշտպանության նպատակով հատկացվող ռեսուրսների օգտագործումը առավելագույն արդյունավետությամբ:

Այս երկու մեթոդներից արմատապես տարբերվում է ՁՈՒ-ի շինարարության **ծրագրանպատակային պլանավոր-**

¹ Տևս *В. И. Останков*. О методологии планирования строительства Вооруженных сил. «Вооружение. Политика. Конверсия», 1998, № 3—4; *Խուլիժի*՝ Планирование строительства Вооруженных Сил России: основы методологии. «Военная мысль», 1995, № 3.

² Տևս *В. М. Барышкин*. Планирование военного строительства: опыт и современность. «Военная мысль», 1995, № 3.

ման մեթոդը: Ծրագրանպատակային պլանավորման տեխնոլոգիան ռապիդ-նալ պլանավորման արդյունավետ միջոց է, ենթադրում է սահմանափակ ռեսուրսների պայմաններում պլանի այլընտրանքային տարբերակների, տրված

նրա մեջ մտնող համակարգերի կառուցվածքի և կազմի կատարելագործում: Այդ համակարգերի թվին պետք է դասվեն տեխնիկական փնման, պորակոչային ռեզերվների պատրաստման ու կուտակման, կադրերի պատրաստման ու համա-



ՀՀ զինված ուժերի զորահանդես. Երևան, 1995 թ. սեպտեմբերի 21

որոշակի նպատակների առկայություն և լայնորեն կիրառվում է հիմնարար և կիրառական հետապոտությունների պլանավորման ժամանակ:

Ինչպես ցույց են տալիս տեսությունն ու պրակտիկան, պլանավորման ծրագրանպատակային մեթոդի կիրառությունն իրեն արդարացնում է և առավել մեծ արդյունավետություն է ապահովում գիտաարտադրական ամբողջ ցիկլըն ընդգրկող օբյեկտների պլանավորման դեպքում: ԶՈՒ-ի շինարարության գործընթացում այս տեխնոլոգիայի կիրառումը գործնական հետաքրքրություն է ներկայացնում, որովհետև թույլ է տալիս որոշել պետության ռազմատնտեսական հնարավորությունների սահմաններում ԶՈՒ-ի գործունեության (շինարարության) նպատակներին հասնելու ուղիները:

Պլանավորման այս տեխնոլոգիան ենթադրում է առաջին հերթին ԶՈՒ-ի և

լրման, զինվորական ծառայության նախապատրաստման ու անցկացման, պորքերի բնակավորման, կապիտալ շինարարության ու ենթակառույցների վարգայման, ԶՈՒ-ի մարտական ու պորակոչային պատրաստության, կառավարման ու ապահովման համակարգերը: Այս բոլոր կառուցվածքային տարրերը կազմում են օրգանական միասնություն, այսինքն՝ փոխկապակցված և փոխապայմանավորված են:

ԶՈՒ-ի շինարարության պլանավորումը կարող է լինել երկարաժամկետ (նպատակային), միջնաժամկետ (ծրագրային) ու կարճաժամկետ (ընթացիկ) և իրագործվել «սահող գրաֆիկով», որով նախատեսված լինի մշակված ծրագրերի ու պլանների ամենամյա շտկում ըստ ձևավորվող իրադրության և ընթացիկ ու հերթական ֆինանսական տարում ֆինանսավորման հնարավորությունների: Ներկայիս պայմաններում երկարաժամ-

կետ պլանավորումը նպատակահարմար է կատարել 10 տարով (հետագայում՝ 20 տարով): Միջնաժամկետ պլանավորումը կարող է ընդգրկել 5 տարվա հեռանկար: Ընթացիկ պլանավորմամբ ներառված շրջանի տնտեսությունը նպատակահարմար է վերցնել 1 տարի՝ հաշվի առնելով ամենամյա բյուջեի կազմավորման ՀՀ-ում ընդունված պրակտիկան:

Երկարաժամկետ պլանավորման ժամանակ պետք է ձևավորվի ՁՈՒ-ի ընդհանուր պատկերը (հիմնական կողմնորոշիչները): *Միջնաժամկետ պլանավորման* շրջանակներում նշվում են փուլ առ փուլ կատարվող ձևավորման (կատարելագործման) կոնկրետ ուղիները, ընդամին պետք է հաշվի առնվեն դրա պարզացման գերակայությունները և պաշտպանության համար արվող հատկացումները: *Կարճաժամկետ պլանավորման* ժամանակ կատարվում է մշակված ծրագրերի ու պլանների շտկում ըստ կոնկրետ իրադրության և հերթական ֆինանսական տարում միջոցառումների ֆինանսավորման հնարավորությունների:

ՁՈՒ-ի շինարարության պլանավորումը կարող է բաղկացած լինել հետևյալ հինգ փուլերից.

—պլանավորման համար անհրաժեշտ միասնական ելակետային տվյալների պատրաստում,

—ՁՈՒ-ի պատկերի ռազմատնտեսական հիմնավորում,

—ՁՈՒ-ի պատկերի ռեսուրսատրնտեսական հիմնավորում,

—ՁՈՒ-ի շինարարության ծրագրավորում,

—ազգային պաշտպանության համակարգի համար պետական պաշտպանական պատվերի և բյուջեի ձևավորում:

Առաջին փուլի նպատակն է ՀՀ ՁՈՒ-ի շինարարության գործընթացին ներկայացվող օպերատիվ-ռազմավարական պահանջների հիմնավորումը (ռազմաքաղաքական, ռազմավարական, ռազմատեխնիկական, տնտեսական, նորմատիվ-իրավական և կազմակերպական բնույթի տվյալների բազայի մշակում):

Ռազմաքաղաքական բնույթի ելա-

կետային տվյալների թվին պետք է դասվեն՝ ՀՀ և այլ (առաջին հերթին՝ տարածաշրջանի և առաջատար) պետությունների ազգային շահերը, դրանց միջև հրեճարավոր հակասությունները (արտաքին ռազմական վտանգի աղբյուրներ), ռազմական վտանգը ՀՀ-ի համար ռազմական սպառնալիքի վերաճելու հնարավորության կանխատեսումը և այդ ըսպատնալիքի մասշտաբները, հնարավոր հակառակորդի քաղաքական և ռազմավարական հայեցակարգերը (դոկտրինաները) և այլ տվյալներ: Գրանք պետք է արտացոլեն պաշտոնական տեսակետները և, հետևաբար, նախապատրաստվեն անվտանգության խորհրդի հովանու ներքո և ՁՈՒ-ի ԳՇ, ԱԳՆ-ի, ՆԳ և ԱԱՆ-ի, ինչպես նաև ՀՀ գործադիր իշխանության մարմինների մասնակցությամբ:

Ռազմավարական բնույթի ելակետային տվյալները ներառում են՝ հնարավոր հակառակորդների պիւլված ուժերի վարգայման ուղղվածությունն ու հեռանկարները, գորքերի խմբավորումների ուժեղացման ուղղությամբ դրանց հնարավորությունները, հնարավոր հակառակորդի պիւլված ուժերի և յուրային գորքերի կիրառության պլանավորվող ձևերն ու եղանակները, երկրի համար կենսականորեն կարևոր արդյունաբերական շրջանների (օբյեկտների), ռազմավարական ռեսուրսների բնութագրերը և այլն: Այս ելակետային տվյալները պետք է մշակվեն ՁՈՒ-ի ԳՇ և ՀՀ ֆինանսների և էկոնոմիկայի նախարարության մասնակցությամբ: Այս փուլում կարևոր է ՁՈՒ-ի շինարարության գործընթացի վրա միջազգային համաձայնագրերի ներգործության հաշվառումը:

Ռազմատեխնիկական բնույթի ելակետային տվյալների թվին են դասվում՝ տիպային (հաշվարկային) կազմավորումների կազմակերպահատիքային կառուցվածքը (թվաքանակը, պինվածությունը ԱՌՏ կոնկրետ նմուշներով, մարտական ներուժը), օպերատիվ և մարտական (ապահովման) խնդիրների կատարման հիմնական նորմատիվները, հնարավոր հակառակորդի գորամիավորումների և

գորամասերի մարտական ներուժը, ՍՌՏ վարճացման ուղղությունները և այլն: Այս տվյալների մշակումը նպատակահարմար է հանձնարարել ԶՈՒ-ի ԳՇ-ին:

Տնտեսական բնույթի ելակետային տվյալներն են տնտեսության (այդ թը-

գրերով նախատեսված պարտավորություններն ու սահմանափակումները, ռազմական շինարարության, պինժառայողների և նրանց ընտանիքների սոցիալական պաշտպանության վերաբերյալ նորմատիվ ակտերը, պինժառայողների

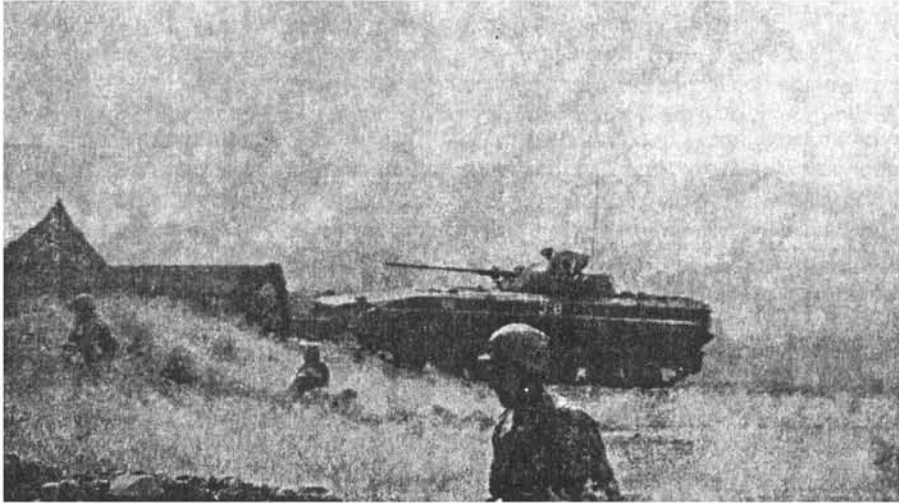

ՀՀ ԶՈՒ-ի գորամասերը գորավարժության ժամանակ. 1998 թ.

վում՝ ռազմաարդյունաբերական համալիրի) վիճակի և վարճացման մակրոտրնտեսական ցուցանիշները պլանավորվող շրջանում, պլանավորվող շրջանում ռազմական բյուջեի փոփոխությունների դինամիկան արտացոլող կողմնորոշիչ տրվյալները, խաղաղ և պատերազմական ժամանակ պետության գորակոչային և տնտեսական լարվածության թուլատրելի աստիճանի կանխատեսումը, ՀՀ ԶՈՒ-ի պահման, սպառազինման և կահավորման արժեքային ցուցանիշները, տիպային հաշվարկային կազմակերպահաստիքային կազմավորումների (գորամիավորումներ, գորամասեր) վրա կատարվող տարեկան ծախսերը և այլն: Այս տվյալները պետք է մշակվեն ՀՀ ֆինանսների և էկոնոմիկայի նախարարության, ՀՀ պաշտպանության նախարարության (ԳՇ) կողմից:

Նորմատիվ-իրավական բնույթի ելակետային տվյալների թվին են դասվում՝ տարբեր միջազգային պայմանա-

սոցիալ-կենցաղային և նյութական ապահովման հիմնական նորմատիվ ցուցանիշները, ՀՀ օրենքները, ՀՀ նախագահի հրամանագրերը (կարգադրությունները), կառավարության որոշումները և այլն: Դրանք պետք է մշակվեն օրենսդիր և գործադիր իշխանության մարմինների կողմից:

Կազմակերպական բնույթի ելակետային տվյալներն են՝ ուժային կառույցների միջև փոխհամաձայնեցվածության ու համագործակցության հաստատումը, պարտականությունների բաշխումը, ռազմական շինարարության վերաբերյալ որոշումների մշակման նպատակով պետության նախագահի, կառավարության, խորհրդարանի և ուժային կառույցների համագործակցման մեխանիզմների մշակումը և այլն:

Ռազմաքաղաքական և ռազմավարական իրադրության, ինչպես նաև հընարավոր սպառնալիքների համալիր գընահատականի հիման վրա մշակվում են

զինված հակամարտությունների սանձակերծման և դրանց ընթացքում մարտական գործողությունների վարման սցենարներ: Գրանց հիման վրա ձևավորվում են Վորքերի խմբավորումներին, ՁՈՒ-ի կազմակերպվածքին ու տեխնիկական զինվածությանը ներկայացվող պահանջները:

Պլանավորման առաջին փուլի ավարտման հետ միաժամանակ պետք է ստեղծվի ՁՈՒ-ի շինարարության համար ռազմաքաղաքական, ռազմավարական, ռազմատեխնիկական, ռազմատնտեսական, նորմատիվ-իրավական և կազմակերպական բնույթի տվյալների միասնական բազա՝ ՀՀ բոլոր ուժային կառույցների մասշտաբով, որոշվեն կամ ճշտվեն ՀՀ ՁՈՒ-ի և այլ Վորքերի խընդիրները խաղաղ և պատերազմական ժամանակ, դրանց շինարարության նպատակները և խնդիրները՝ ուժային կառույցների միջև պատասխանատվության բաշխումով, կատարվի ռազմական շինարարության գործընթացը կանոնակարգող առկա օրենսդրական բազայի վերլուծություն և մշակվեն դրա կատարելագործման վերաբերյալ առաջարկություններ, մշակվի և գործողության մեջ դրվի ռազմական շինարարության իրացման մեխանիզմը որոշող ղեկավար փաստաթղթերի փաթեթ: Հույժ կարևոր են կազմակերպական պայմանների որոշումը, կազմակերպական առումով (աշխատանքների ընթացքի) պլանավորումը:

Երկրորդ փուլի նպատակն է լինի ըստ «արդյունավետություն—արժեք» չափանիշի ՀՀ ՁՈՒ-ի օպտիմալ պատկերի որոշումը, այն է՝ խաղաղ և պատերազմական ժամանակ ՁՈՒ-ի կազմի ու կառույցվածքի, Վորքերի ընդհանրացված և կոտակման համակարգի, Վորքերի բնակավորման, ՁՈՒ-ի ենթակառույցների ու ՀՀ տարածքի օպերատիվ սարքավորման, կադրերի համալրման և պատրաստման համակարգերի օպտիմալ տարբերակների ընտրությունը:

Երրորդ փուլի նպատակները պետք է լինեն ՁՈՒ-ի ռազմավարության համապատասխանեցումը պետության ռազ-

մատնետեսական հնարավորություններին՝ ըստ «ժախսեր—իրացման տևողություն» չափանիշի, և երկարաժամկետ, միջնաժամկետ ու կարճաժամկետ հեռանկարներում ՁՈՒ-ի շինարարության (զարգացման) գործընթացի ծրագրավորման համար ելակետային տվյալների պատրաստումը:

ՁՈՒ-ի շինարարության երկրորդ և երրորդ փուլերի իրականացման ընթացքում առաջ է գալիս երկու խնդիր.

—ՁՈՒ-ի առավելագույն արդյունավետությանը հասնելու ուղիների որոշումն ըստ իրացման տևողության ու ժախսերի տրված արժեքների,

—նվազագույն ծախսերի սուպահովման ուղիների որոշումն ըստ իրացման տևողության տրված արժեքի ու ՁՈՒ-ի պահանջվող աստիճանի արդյունավետության:

Չորրորդ փուլի նպատակը պետք է լինեն երկարաժամկետ, միջնաժամկետ ու կարճաժամկետ հեռանկարում ՁՈՒ-ի շինարարության վերաբերյալ հայեցակարգային, ծրագրային և պլանային փաստաթղթերի պատրաստումը և ձևավորումը:

Շինարարության ծրագրի ընդհանուր մասը և ՁՈՒ-ի զարգացման սլանդ պետք է մշակվեն պաշտպանության նախարարության կողմից, համաձայնեցվեն անվտանգության խորհրդում, քըննարկվեն կառավարությունում (ժախսերի մասով) և հաստատվեն ՀՀ նախագահի կողմից:

Հինգերորդ փուլը պետք է նախատեսի հաջորդ ֆինանսական տարվա համար պետական պաշտպանական պատվերի և պաշտպանության վրա կատարվող ծախսերի հոդվածների կազմավորում:

Ռազմական բյուջեի կառուցվածքի ու բովանդակության կազմավորման ժամանակ անհրաժեշտ է ղեկավարվել հետևյալ պահանջներով. հատկապես ոչ ռեսուրսների (ծախսերի հոդվածների) համապատասխանությունը ՀՀ ՁՈՒ-ի խնդիրներին, ՁՈՒ-ի շինարարության ընթացիկ ու երկարաժամկետ պլանների և դրանց փոխադարձ կապվածությունը, բյուջեական միջոցների ծախսման ուղ-

դրությունների քանակական հիմնավորման և «արդյունավետություն—արժեք» չափանիշի գնահատման հնարավորությունը, բյուջեի կատարման և հատկացված ռեսուրսների նախատեսված օգտագործման նկատմամբ վերահսկողության հնարավորությունը:

Առաջարկվող մեթոդական մոտեցումը և միջոցառումների համալիր պլանավորում պահանջող այս մեթոդաբանությունը, հիմնված ծրագրանպատակային մեթոդի վրա, հնարավորություն է կտան.

—ՀՀ ԶՈՒ-ի շինարարության և պարգայման հեռանկարային ուղիների որոշման համար կիրառելու օպտիմալ մեթոդներ,

—նոր՝ ավելի բարձր, մակարդակի հասցնելու սպառազինության համակարգերի շինարարության ու պարգայման գործընթացների և կազմակերպման ընթացքի փոխհամաձայնեցվածությունը,

—որոշելու ԶՈՒ-ի պահանջվող (տրրվածից բարձր) կամ առավելագույն արդյունավետությանը հասնելու ուղիները:

СТРОИТЕЛЬСТВО ВС

ВОПРОСЫ МЕТОДОЛОГИИ ПЛАНИРОВАНИЯ СТРОИТЕЛЬСТВА ВООРУЖЕННЫХ СИЛ

В. Г. ШИРХАНЯН

РЕЗЮМЕ

Строительство ВС требует оптимального решения следующих задач: определение состава и структуры ВС, техническое оснащение войск, подготовка и накопление мобилизационного резерва, порядок комплектования, организация военной службы и подготовки военных и военно-научных кадров, квартирование войск, создание оптимальных систем управления, организация всех видов обеспечения войск, боевая и мобилизационная готовности ВС.

Основными методами планирования строительства ВС являются: планирование «снизу вверх», «сверху вниз» и программно-целевое. Из них оптимальным является программно-целевое планирование, которое бывает краткосрочным (на 1 год), среднесрочным (на 3—5 лет), долгосрочным (на 10—15, а в будущем и на 20 лет).

Программно-целевое планирование включает следующие этапы: подготовку единых исходных данных, необходимых для планирования; военно-стратегическое обоснование облика ВС; ресурсно-экономическое обоснование облика ВС; программирование строительства ВС; формирование государственного оборонного заказа и бюджета для национальной оборонной системы.

На втором и третьем этапах возникают задачи определения путей достижения максимальной эффективности ВС при заданных времени реализации и затратах, определения путей обеспечения минимальных затрат при заданных времени реализации и требуемой эффективности ВС.

Программно-целевое планирование позволяет использовать оптимальные методы для определения перспективных направлений развития и строительства ВС, поднять на более высокий уровень вопросы координации процессов и хода организации строительства и развития вооружения, определить пути достижения требуемой (больше заданной) или максимальной эффективности ВС.

THE CONSTRUCTION OF ARMED FORCES

PROBLEMS OF METHODOLOGY AND PLANNING OF CONSTRUCTION OF ARMED FORCES

V. G. SHIRKHANIAN

SUMMARY

Armed Forces construction requires optimal solutions of the following problems: to define composition and structure of the Armed Forces, its equipment, preparation and accumulation of mobilization reserves, the system of bringing it to strength, organization of military service and training of military and military-scientific staff, billeting troops, creating optimal system of control, organization of all kinds of support to the forces, battle and mobilization readiness of AF. The basic methods of Armed Forces construction planning are: «From top to bottom» and «From bottom to top» program-purposive planning, some of them appear more optimal which can be short term (for a year), medium term (for 3-5 years), long term (for 10-15 years) and in the future even for 20 years.

Program-purposive planning includes the following stages: the preparation of common starting initial data necessary for planning, military-strategic substantiation of the character of Armed Forces; resource-economic substantiation of the character of AF, planning of AF construction, forming of state defense order and budget for national defense system.

In the second and third stages there appear problems to define ways to achieve maximum effectiveness of AF, in the set period of time for realization and expenditure, to define ways to provide minimum expenditure in the set period of time for realization and required effectiveness of AF.

The program-purposive planning allows to make use of optimal methods to define perspective directions of development and construction of AF, to raise the problems of coordination of process and course of organization of AF construction and development of armaments on higher level, to define ways to achieve required (more often set) or maximum effectiveness of AF.

ՌԱԶՄԱՎԱՐՈՒԹՅՈՒՆ

ՏԵՂԱՅԻՆ ՊԱՏԵՐԱԶՄՆԵՐԻ ԵՎ ԶԻՆՎԱԾ ԲԱՆՈՒՄՆԵՐԻ ՀՆԱՐԱՎՈՐ ԲԱՂԱՔԱԿԱՆ ՆՊԱՏԱԿՆԵՐԸ

Մ. Գ. ԳՐԻԳՈՐՅԱՆ, գեներալ-մայոր

Պատերազմը հին է, ինչպես աշխարհը, սակայն հազիվ թե նույնքան հին է մարդկանց ձգտումը՝ հասկանալու, ըմբռնելու նրա բնույթը, էությունն ու բովանդակությունը: Ըստ մտավոր հաշվարկների, երկրագնդի վրա տեղի է ունեցել մոտ 15000 պատերազմ: Միայն վերջին 50 տարիների ընթացքում սանձազերծվել են մոտ 100 պատերազմ և մեծ պինված բախում: Ներկայումս էլ աշխարհը դեռ խաղաղված չէ: Եվ եթե հաշվի առնենք այն հանգամանքը, որ յուրաքանչյուր պատերազմ իր էությունը անկրկնելի է, որ հավամարտություններն ունեն իրենց ուրույն առանձնահատկությունները և արտահայտման բազմազան ձևերը, ապա պարզ կդառնա պատերազմի՝ որպես հասարակական երևույթի նույնակառուցման բարդությունը, դեռ ավելին՝ պատերազմի համընդհանուր միանշանակ ըմբռնման մշակման ու սահմանման և նրա քաղաքական նպատակների որոշման դժվարությունը:

Ներկայումս քաղաքական լայն բանավեճերի առարկա է դառնում պատերազմների կանխման, ռազմավարական հավասարակշռության կայունացման, բավարար պաշտպանունակության ապահովման, հակամարտային ու ձգնաժամային իրավիճակներում որոշումների կայացման, մի խոսքով՝ ռազմական վտանգի նրվազեցման մեխանիզմների մշակման հարցը: Սակայն վտանգը կարող է գոյություն ունենալ այնքան ժամանակ, քանի դեռ չեն հաղթահարվել հակասությունները և չեն վերացել պետությունների, դասակարգերի ու ազգերի փոխադարձ հավակնությունները, քանի դեռ պահպանվում են բազմաբանակ, լավ սպառազին-

ված ուժերը, քանի դեռ շատ քաղաքական ու ռազմական գործիչների գիտակցությունից չի եկել քաղաքական նպատակներին հասնելու համար պինված բռնության գործադրման գաղափարը: Իսկ քանի որ մարդկությունը դեռևս չի հասունացել պատերազմների առաջացման պատճառներն ու պայմանները վերացնելու համար, ապա դրանց ծագման վտանգը կպահպանվի բավական երկար ժամանակ, իսկ դա նշանակում է, որ յուրաքանչյուր պետություն պետք է կարողանա որոշել, թե ում հետ է հնարավոր պատերազմը, ինչպիսին այն կարող է լինել և ինչ նըպատակներով կարող է մղվել: Առանց դրա չի կարելի հիմնավոր կերպով ընտրել ազգային պինված ուժերի շինարարության ու պատրաստության ուղղությունները, որոշել դրանց կառուցվածքն ու թվաքանակը խաղաղ և պատերազմական ժամանակների համար, պլանավորել տնտեսության և նրա ենթակառուցյների վարձաքանակը, համապատասխան ձևով նախապատրաստել բնակչությանը: Մոտ և հեռու ապագայում հնարավոր չի լինի այս հարցերի հիմնավոր պատասխաններն ստանալ առանց արդի պատերազմների բնույթի, աշխարհում, տարածաշրջանում, ռազմական գործողությունների թատերաբեմում ռազմաքաղաքական իրադրության վերլուծության: Իսկ դա ռազմավարության և ընդհանուր առմամբ ռազմագիտության առաջնակարգ պրոբլեմներից մեկն է:

Ժամանակակից ռազմավարությունը մի գիտական համակարգ է, որում ներառված են գիտելիքներ արդի պատերազմների բնույթի, ռազմական միջոցներով դրանց կանխման ուղիների, ազդեցիկի հետմղմանը երկրի ու նրա պինված ուժե-

րի պատրաստության, ընդհանուր առմամբ պատերազմի և ռազմավարական մասշտաբի ռազմական գործողությունների վարման ձևերի ու մեթոդների մասին, ինչպես նաև պետական ու բարձրագույն պիլոտրական ղեկավարության կողմից այդ նպատակներով կիրառվող միջոցների մասին: Այսինքն՝ ռազմավարությունը միաժամանակ և՛ գիտություն է, և՛ պրակտիկա, նրա բովանդակությունն ունի երկու փոխկապակցված կողմեր՝ տեսական ու գործնական: Ռազմավարական տեսությունը արդի ժամանակաշրջանի և դրան բնորոշ հիմնական հակասությունների բովանդակության վերլուծության հիման վրա, այլ հասարակական գիտությունների հետ համատեղ, տալիս է պատերազմների դասակարգումն ըստ մասշտաբի, տևողության, վարման միջոցների, լարվածության և այլ գործոնների, այսինքն՝ ուսումնասիրում է պատերազմի հավանական բնույթը, իսկ դա ոչ այլ ինչ է, եթե ոչ պատերազմի սոցիալ-քաղաքական և ռազմավարական բովանդակությունը*:

Պատերազմի քաղաքական (ռազմաքաղաքական) նպատակը, ընդհանուր առմամբ, այդ պատերազմի քաղաքական բարձր ղեկավարության կողմից պլանավորված վերջնական կամ միջանկյալ քաղաքական արդյունքն է, որին հասնում են հակառակորդի նկատմամբ ռազմական (ուժային) հարկադրանքի միջոցով:

Անհրաժեշտ է նշել, որ քաղաքական նպատակները էական ազդեցություն են գործում պատերազմի ռազմատեխնիկական կողմի, նրա ռազմավարական բովանդակության վրա: Պատերազմի քաղաքական նպատակը որոշում է ռազմական քաղաքականությունը, որը պետության ընդհանուր քաղաքականության մի բաղկացուցիչ մասն է: Ռազմական քաղաքականությունը կարող է դիտվել որպես պետության քաղաքական նպատակներին հասնելու միջոց:

Ներքին քաղաքականության նպատակներն են՝ պետության ինքնապահպանումը, նրա տարածքային ամբողջականության ապահովումը, տնտեսական համակարգի, քաղաքական իշխանության, որոշակի սոցիալական խմբերի արտոնությունների պահպանումը կամ, ընդհակառակը, գոյություն ունեցող սոցիալ-տնտեսական և քաղաքական համակարգի տալալումը, պայքարը իշխանության, նոր խմբերին արտոնությունների շնորհման համար:

Արտաքին քաղաքականության նպատակները բաժանվում են երկու խմբի՝ պահպանապաշտպանական և վավթողական:

Պահպանապաշտպանական բնույթի նպատակներն են.

- անվտանգության ապահովումը,
- արտաքին վտանգից պաշտպանությունը,
- անկախության (ինքնիշխանության) սահմանների պահպանումը,
- ազդեհիայի կասեցումը կամ հետմղումը:

Չավթողական բնույթի նպատակներն են.

- ազդեցության ոլորտների ընդլայնումը,
- տարածքների նվաճումը,
- իր բնակչության համար նոր արժեքների, իրացման շուկաների նվաճումը,
- այլ պետությունների ինքնիշխանության ոտնահարումը,
- այլ պետությունների և ժողովուրդների հպատակեցումը:

Պատերազմի հիմնական օրենքը բացահայտում է պատերազմի ընթացքի ու ելքի կախվածությունը հակամարտող կողմերի ռազմական հզորության ամբողջական հարաբերակցությունից, ինչպես նաև պետության կողմից մարտական, ռազմատնտեսական և այլ ներուժերի իրացման աստիճանից: Այդ հիմքի վրա գործում է ռազմական քաղաքականության կարևոր սկզբունքներից մեկը՝ ռազմաքաղաքական իրադրության վարգայման ճշգրիտ կանխատեսման

* Այս մասին ավելի հանգամանորեն տես Մ. Գ. Գրիգորյան, Տիպային պատերազմների և վիճված բախումների բնույթն ու բովանդակությունը: «ՀԲ», 1999, հվ. 1: Խմբ.:

սկզբունքը, անհրաժեշտություն է դառնում պետության ներսում կամ պետությունների ռազմական դաշնադրությունների կազմմամբ այնպիսի ռազմական ուժի ստեղծումը, որով նրա ամբողջական ռազմական հպորությունը մոտենա, հավասարվի կամ գերազանցի հնարավոր հակառակորդի հպորությունը: Ուստի և նպատակների ու դրանց հասնելու միջոցների ընտրություն կատարելիս պետք է հաշվի առնել՝

— սեփական ուժերը և հնարավոր հակառակորդի ուժերը,

— պետության ռազմական հպորությունը կազմող ներուժը,

— պատերազմի ընթացքն ու ելքը կանխորոշող գործոնները:

Ռազմական քաղաքականության կառուցվածքում կարելի է առանձնացնել տարրերի հետևյալ երկու հիմնական բրկները.

— ռազմաքաղաքական շահերի, նըպատակների, ելակետային գաղափարների և երկարաժամկետ գործողության սկզբունքների ամբողջությունը (ռազմական քաղաքականության գաղափարատեսական բովանդակություն),

— ընդհանուր գաղափարների և կոնկրետ որոշումների, այդ թվում՝ ընդունված ընթացիկ որոշումների և պրլանների իրականացմանն ուղղված պրակտիկ գործողությունները, որոնք կյանքի են կոչվում ընդհանուր գաղափարներով ու սկզբունքներով:

Ռազմական քաղաքականության նպատակների և միջոցների ընտրության վրա վճռորոշ ազդեցություն են գործում քաղաքական, տնտեսական, ռազմատեխնիկական և ռազմաաշխարհագրական գործոնները, որոնք գտնվում են սերտ փոխադարձ կապի և փոխազդեցության մեջ: Օրինակ՝ անբավարար հընարավորությունների դեպքում մնում է կամ չափավորել շահերը, կամ մեծացնել այդ հնարավորությունները: Արտաքին կամ ներքին պայմանների փոփոխությունը հանգեցնում է ինչպես շահերի, այնպես էլ դրանց ապահովման հնարավորությունների, հետևաբար նաև՝

ռազմական քաղաքականության քաղաքական նպատակների ու միջոցների, գործողությունների կոնկրետ մեթոդների վերանայման անհրաժեշտությունը: Այստեղից կարելի է եզրակացնել, որ միանշանակ, միատեսակ քաղաքական նըպատակներ չեն կարող լինել:

Քաղաքական գործոնների թվին դասվում են.

— հակամարտող կողմերի քաղաքականությունը,

— ռազմաքաղաքական ուժերի բաշխումն աշխարհում,

— հոգնոր գործունը:

Հայտնի է, որ քաղաքականությունն էական ազդեցություն է գործում պատերազմի բնույթի վրա: Այն ոչ միայն ծնում, այլև կանխում է պատերազմները: Նրան վճռորոշ դեր է պատկանում պատերազմի այնպիսի կարևորագույն ցուցանիշների որոշման գործում, որպիսին են նրա քաղաքական ու ռազմավարական նպատակները, մասշտաբները, կիրառվող վիճակները և այլն: Հայտնի է, որ քաղաքականությունն արտահայտում է հակամարտող կողմերի ազգային, պետական շահերի իրականացման մեթոդներն ու ձևերը: Արտաքին կամ ներքին ուժերի հակազդեցությամբ առաջույցած այդ շահերի իրականացման ոլորտում անբավարարվածությունը ծնում է առձակատման իրավիճակներ՝ հետևաբար նաև այդպիսի իրավիճակների լուծման անհրաժեշտություն՝ ընդհուպ մինչև ռազմական ուժի գործադրում:

Պատերազմի քաղաքական նպատակների վրա, քաղաքականությունը բուզընթաց, էական ազդեցություն է ունենում նաև այնպիսի քաղաքական գործոն, ինչպիսին աշխարհում կամ տարածաշրջաններում ռազմաքաղաքական ուժերի դասավորությունն է: Այդ գործոնի ազդեցությունն արտահայտվում է հակամարտող ուժերի հնարավոր կազմի, հետևաբար նաև՝ դրանց ռազմական ու մարտական հպորության հարաբերակցության միջոցով: Սույիալ-քաղաքական ուժերի դասավորությունը ռազմաքաղաքական իրադրության կարևորագույն բաղկացու-

ցիչ մասն է, որը պետք է մշտապես հսկվի և վերլուծության ենթարկվի:

Երրորդ քաղաքական գործոնը՝ *հոգևորը*, պետության ռազմական հզորու-

նությունը չի ընդունի ղեկավարության կողմից ստաջ քաշված քաղաքական նպատակները, բացասաբար կվերաբերվի պատերազմին և մի շարք դեպքերում կարող



Տեղային պատերազմ. Քուվեյթ, 1998 թ.
(«Combattre, Photographs of Magnum Photos», Paris, 1998 գրքից)

թյան և նրա պինված ուժերի մարտական հզորության կարևորագույն բաղկացուցիչ մասն է: Այն կախված է պետության սոցիալական քաղաքականությունից, բընակչության կենսամակարդակից, հայրենասիրական դաստիարակության ընդունված համակարգից, իսկ ռազմական գործողությունների նախաշեմին կամ դրանց սկսվելուն պես՝ պատերազմի քաղաքական նպատակների բովանդակությունից: Եթե պատերազմի քաղաքական նպատակը համապատասխանում է երկրի ազգային շահերին, նրա ժողովուրդը մեծ մասամբ համերաշխություն է ցուցաբերում ռազմաքաղաքական ղեկավարության հետ և պատրաստ է զորկանքներ ու դժվարություններ կրելու հանուն հաղթանակի: Մեր 1990 – 1994 թթ. օրինակը դրա վառ վկայությունն է:

Հակառակ դեպքում, երբ պատերազմի քաղաքական նպատակները լիովին հակասում են երկրի արմատական ազգային շահերին, այդպիսի պատերազմում ժողովրդի մի մասը կամ ճնշող մեծամաս-

է հանդես գալ պատերազմ մղելու դեմ:

Վերլուծելով պատերազմների, պինված բախումների և տեղային պատերազմների պատմությունը՝ հանգում ենք այն եզրակացության, որ հակառակորդների դերում մեծ մասամբ հանդես են գալիս հարևան պետությունները, ինչպես նաև հակասահմանադրական ներքին ուժերը: Հարկ է նշել, որ պինված բախումների և պատերազմների թափն էապես աճում է այն դեպքում, երբ ագրեսորն աջակցություն է ստանում ռազմական ու տնտեսական առումով հզոր որևէ պետությունից: Իրադարձությունների այդպիսի պարզացման դեպքում պինված բախումը վերափոխվում է տեղային պատերազմի, իսկ վերջինս, հնարավոր է՝ տարածաշրջանային պատերազմի: Այդպիսի դեպքերում քաղաքական նպատակներ են դառնում վիճելի համարվող տարածքի մի մասի բռնի վավթումը, ցեղակից ժողովուրդների վերամիավորումը, ինչպես նաև (եթե խոսքը ներքին բախումների և պատերազմների մասին է) ինքնավար

կազմավորումների անջատումը պետությունից, դրանց կողմից լիակատար անկախություն (ինքնիշխանություն) ստանալու փորձը (հայ-ադրբեջանական, վրաց-աբխազական, չեչենական և հարավսլավական բախումները):

Զինված բախումներն ու համեմատաբար փոքր մասշտաբի տեղային պատերազմները ռազմական գործողությունների հենց սկզբում վճռականորեն չկանխվելու դեպքում վտանգավոր միտում են ունենում վերաճելու ռազմական ընդհարումների շրջայի:

Ըստ մասշտաբի առավել մեծ տեղային պատերազմներ, որպես կանոն, ծագում են, երբ ազրեստրի դերում հանդես են գալիս ռազմական ու տնտեսական տեսակետից հզոր պետությունները, որոնք իրենց հզորությամբ կարողորեն գերազանցում են ազրեսիայի գոհին:

Եթե տեղային պատերազմին միջամտում են այլ երկրներ, ինչի հետևանքով այն վերափոխվում է տարածաշրջանային պատերազմի, ապա այդպիսի պատերազմի տևողությունն ու հետևանքները դժվար կանխատեսելի են:

Ընդհանուր առմամբ տեղային պատերազմների ռազմավարական բովանդակությունը կախված է քաղաքական ու ռազմավարական նպատակներից, պատերազմին անմիջական մասնակցություն ունեցող հակամարտող կողմերի ռազմատնտեսական և հոգևոր կարողություններից, նրանց վիճված խմբավորումների մարտական հզորությունից, կիրառվող պինատեսակներից, այն տարածաշրջանի յուրահատկություններից, որի սահմաններում կարգաւորում են ռազմական գործողությունները, ինչպես նաև կողմերին ռազմատնտեսական ու այլ օժանդակություն ցուցաբերող պետությունների՝ պատերազմի մեջ ներգրավումից:

Ցանկացած կոնկրետ դեպքում բախման կամ տեղային պատերազմի մասնակիցների քաղաքական նպատակները կարող են տարբեր լինել: Օրինակ՝ ՄՄՆ-ում ելակետային են համարվում ռազմաքաղաքական նպատակները, ազգային շահերը, հատկապես այնպիսիք, որոնք կապ-

ված են ազգային անվտանգության հետ: Ակտուալորեն դրանք պետք է ելակետային լինեն ցանկացած պետության համար, սակայն ոչ բոլոր պետություններն են ունակ ձևակերպելու գլխավոր սպառնալիքները, որոնց դիմագրավմանը պետք է ուղղված լինեն պետության ողջ քաղաքականությունը, մասնավորապես՝ ռազմական: Այդ սպառնալիքներն են՝

—տարածաշրջանային անկայունությունը,

—կանգվածային խոցման զենքի տարածումը,

—ազգամիջյան ընդհարումները,

—ժողովրդավարությանը և բարեփոխումներին ուղղված սպառնալիքները:

Ելնելով իր շահերից և հաշվի առնելով ազգային անվտանգությանն ուղղված սպառնալիքները՝ ՄՄՆ-ը իր պաշտոնական փաստաթղթերում ձևակերպել է 4 փոխլրացնող ռազմավարական և քաղաքական նպատակներ, որոնց իրականացմանն են ուղղված երկրի պաշտպանական ջանքերը:

1. Ահաբեկման միջոցով կանխել իր քաղաքացիների և վիճված ուժերի վրա հարձակումը, որտեղից էլ այն ծագելիս լինի, կամ իր ԶՈՒ-ի կիրառությամբ ջախջախել հակառակորդին:

2. Հանուն ազրեսիայից համատեղ պաշտպանության ամրապնդել ու ընդլայնել պաշտպանության բնագավառում այն համաձայնությունների համակարգը, որոնք միմյանց են կապում ժողովրդավարության և երկրի իդեալները, ուժեղացնում են համագործակցության ձգտումը, կանխում են սահմանափակումը ազգային շրջանակներում, ապահովում են անվտանգությունը նվազագույն ծախսերով, բայց ռիսկի պայմանով:

3. Կանխել ցանկացած թշնամական պետության գերիշխումը ՄՄՆ-ի շահերի համար կենսականորեն կարևոր տարածաշրջաններում՝ դրանով իսկ ամրապնդելով արգելքները ՄՄՆ-ի և նրա դաշնակիցների համար համընդհանուր սպառնալիքների ստեղծման ճանապարհին: Այդ տարածաշրջաններն են Եվրոպան, Արևելյան ու Միջին Ասիան, Մեր-

ձավոր ու Հեռավոր Արևելքը, Պարսից ծոցն ու Լատինական Ամերիկան: Վաշինգտոնը համարում է, որ այս տարածաշրջաններից ցանկացածում ռեսուրսների նկատմամբ կոնսոլիդացված (համախմբված) ոչ ժողովրդավարական մենաշնորհային հսկողությունը կարող է ստեղծել պզալի ապառնալիք ԱՄՆ-ի անվտանգության համար:

4. Բախումների կանխման գործում օժանդակության ցուցաբերումը տարածաշրջանային անկայունության աղբյուրները նվազեցնելու և բռնությունը սահմանափակելու ճանապարհով, եթե բախումը վերջ է վերջո ծագի:

Ամերիկայի նախագահ Բ. Քլինտոնը հայտարարել է. «Ամերիկան պետք է գլխավորի խաղաղության գործընթացը, որի պահպանման համար մենք շատ բան ենք արել... այս նոր դինամիկ դարաշրջանում նրա նպատակն է՝ չհակադրվել փոփոխություններին, այլ ձևավորել դրանք... Ես ԱՄՆ-ի անվտանգությունը երբեք չեմ վստահի ՄԱԿ-ին կամ ցանկացած այլ միջազգային կազմակերպության: Մենք երբեք չենք հրաժարվի միայնակ գործելու մեր մենաշնորհից այն դեպքում, երբ խաղաքարտի վրա են դրված մեր շահերը: Այս դարի մեր նշանաբանը պետք է լինի. «Միասին, երբ կարող ենք, ինքներս՝ երբ պարտավոր ենք»:

Բանն այն է, որ ԱՄՆ-ի և նրա քաղաքականության նպատակը անփոփոխ է մնում անհա մոտ հարյուր տարի: Այն կայանում է խաղաղության գերիշխանության հաստատման մեջ:

1950 թ. ամերիկյան կոնգրեսն ընդունել է NSC -68 հուշագիրը, որը մինչև 1975 թ. համարվել է գաղտնի: Այս փաստաթղթում, որն անհրաժեշտ է իմանալ բոլոր նրանց, ովքեր ցանկություն ունեն հասկանալու ամերիկյան քաղաքական մտածողությունը, նշվում է, որ, համաձայն Բ. Մակքինլեյի և Ն. Սպայկմենի աշխարհաքաղաքական տեսությունների, ԱՄՆ-ի քաղաքականության վերջնական նպատակը Եվրասիայի նկատմամբ իր գերիշխանության հաստատումն է՝ այդ մայր ցամաքի ծովային գոտու պե-

տությունների նկատմամբ հսկողության հաստատման միջոցով: Բ. Մակքինլեյը, այդ տարածաշրջանը անվանելով Ռիմլենդ, գտել է, որ նա, ով տիրում է Ռիմլենդին, տիրում է Եվրասիային, իր ձեռքում պահում է համաշխարհային պատմության առանցքը, իսկ դա նշանակում է՝ տիրում է աշխարհին:

Ամերիկյան աշխարհաքաղաքական գլխավոր տեսաբան Ն. Սպայկմենն իր «Ամերիկյան ռազմավարությունը համաշխարհային քաղաքականության մեջ» գրքում ցինիկորեն գրում է, որ բռնության բոլոր ձևերը, ներառյալ քայքայիչ պատերազմները, միջազգային հանրության մեջ թույլատրելի են: Ուժը նշանակում է գոյատևելու, իր կամքը ուրիշին թելադրելու, թույլին իրեն հնազանդեցնելու, պիջունների հարկադրելու ունակություն: Ինչպես տեսնում ենք, գրեթե բոլոր պատությունների հետ այժմյան իր հարաբերություններում ԱՄՆ-ը հստակ կերպով ղեկավարվում է հենց այդ դրույթներով: Հետևաբար կարելի է հեշտությամբ կռահել, թե ինչ քաղաքական նպատակներ են դրվում ԱՄՆ-ի պիսված ուժերի և ընդհանրապես երկրի առջև ցանկացած այլ պետությունների նկատմամբ:

Այսպիսով՝ քաղաքական նպատակները կախված են տվյալ պատմական ժամանակաշրջանին բնորոշ բազմաթիվ գործոններից ու կոնկրետ պայմաններից:

Աշխարհի ռազմական լարվածության մշտական աճումը մի կողմից և նոր ռազմատեխնիկական պայմաններում հայրենիքի պաշտպանության անհրաժեշտությունը՝ մյուս կողմից, հրամայաբար պահանջում են հավանական պատերազմի բնույթն ուսումնասիրող և բացահայտող ռազմագիտության մշտական վարգացում: Հնարավոր պատերազմի բնույթին վերաբերող տվյալների հիման վրա ճշգրտվում են այնպիսի կենսականորեն կարևոր հարցերի պատասխանները, ինչպիսիք են.

—ինչ հակառակորդի հետ, ռազմական գործողությունների ինչ թատերաբեմում և ինչ պատերազմի պետք է նախապատրաստել երկիրը,

—ինչ պինված ուժեր և ռազմատընտեսական ներուժ պետք է ունենա պետությունը և հնարավոր ագրեսիայի հետմղման համար որ ուղղություններում պետք է իրականացվի դրանց պատրաստությունը,

—ինչպես պետք է կիրառել պինված

ըր՝ այլ պետությունների պուտ ձևակերպեն նշմարվող մասնակցությամբ:

ԱՄՆ-ի շտաբների պետերի կոմիտեի նախկին պետ գեներալ Ջ. Շալիկաշվիլու կարծիքով, արդի պայմաններում պետության քաղաքականության, մասնավորապես՝ դիվանագիտության և ռազ-



ՆԱՏՕ-ի խաղաղապահ ուժերի նախապտորաստությունը բոսնիական օպերացիային. Բոսնիա, 1998
(«Red Cross, Red Crescent», 1996, № 1 հատկապես)

ուժերը ռազմավարական խնդիրներ լուծելու նպատակով,

—ժողովրդից ինչ լարվածություն կպահանջի պատերազմը:

Այս հարցերի վաղօրոք լուծման մեջ վրիպումները ծայր աստիճան վտանգավոր են: Պատերազմը (ռազմական բախումը) սկսվելուց հետո կարող է դրանք շտկելու համար ո՛չ ժամանակ լինել, ո՛չ էլ հնարավորություն:

Վերջին տարիների ընթացքում տեղային պատերազմները դարձել են Արևմուտքի առաջավոր երկրների, առաջին հերթին՝ ԱՄՆ-ի համար համընդհանուր ռազմավարական գործիք: Հենց այդ է պատճառը, որ տեղային պատերազմների մեծ մասի դեպքում ՄԱԿ-ի դրոշի ներքո գործող պինված ուժերի խմբավորումների գլխավոր բաղկացուցիչ տարրն են ԱՄՆ-ի բանակի և ռազմածովային ուժերի պորամիավորումներն ու պորամասե-

մական հպորտության միջև կապերն այնքան են սերտացել, որ բանակը հարկադրված է լրացնելու քաղաքագետների ջանքերը ոչ ռազմական խնդիրների լուծման գործում:

Ինչպես տեղային պատերազմներում և ռազմական բախումներում, այնպես էլ այսպես կոչված «մարտական գործողություններ չհանդիսացող օպերացիաներում» (իրադարձությունները Բոսնիայում, Սոմալիում, Ռուանդայում, Հաիթիում և այլն) ռազմական գործողությունը սովորաբար ուղեկցվում է հստակ պլանավորված հոգեբանական օպերացիաներով:

Ռազմատեխնիկական (ռազմավարական) տեսակետից տեղային պատերազմների և բախումների մարտադաշտը նախկինի պես մնում է որպես վենքի, ռազմական գործողությունների իրականացման ձևերի ու մեթոդների ռազմափորձադաշտ: Բանակի, ծովային ուժերի

և ավիացիայի մարտական միջոցների որակական մակարդակի մշտական վերընթացը, հետախուզության համընդհանուր և տարածաշրջանային ուժերի ու միջոցների կիրառումը (Պանամա, հարվածներ Լիբիայի ուղղությամբ, Պարսից ծոցում մղվող պատերազմը), Կորեերի ու մարտի դեկավարման բարձր ճշգրտության, ինտելեկտուալ զենքերի ու միջոց-

ների կիրառումը վկայում են ռազմական ոլորտում տեխնոլոգիական հեղափոխության և ռազմական գործողությունների բնույթի վրա դրա զգալի ազդեցության մասին:

Եթե չի կարելի կրկնօրինակել անցյալը, ապա անհրաժեշտ է հաշվի առնել նրա դասերը՝ ապագան կանխատեսելու համար:

СТРАТЕГИЯ

ВОЗМОЖНЫЕ ПОЛИТИЧЕСКИЕ ЦЕЛИ ЛОКАЛЬНЫХ ВОЙН И ВОЕННЫХ СТОЛКНОВЕНИЙ

М. Г. ГРИГОРЯН, генерал-майор

РЕЗЮМЕ

В настоящее время развернулась широкая дискуссия по проблемам предотвращения войн, стабилизации баланса сил, обеспечения достаточной обороноспособности, принятия решений в конфликтных и кризисных ситуациях, одним словом—выработки механизмов снижения уровня военных угроз. Однако такая опасность будет существовать до тех пор, пока не будут преодолены противоречия и устранены взаимные претензии государств, классов и наций, пока сохраняются хорошо оснащенные, многочисленные ВС, пока из сознания многих политических и военных деятелей не будет вытравлена мысль о допустимости применения вооруженного насилия для достижения политических целей. Но поскольку человечество еще не созрело для устранения причин и условий возникновения войн, их опасность будет сохраняться достаточно долго. Это значит, что каждое государство должно быть способно определять вероятный источник агрессии, прогнозировать характер и цели возможной войны. Без этого невозможно определить основные направления строительства и подготовки национальных вооруженных сил, их структуру и численность на мирный и военный периоды, планировать развитие экономики и инфраструктур, соответствующим образом осуществлять подготовку населения. А для обоснованного прогнозирования необходимо анализировать характер современных войн, военную обстановку в регионе и во всем мире. Классификацией войн по их характеру, масштабам, размаху, средствам ведения, интенсивности занимается стратегия, являющаяся одновременно и теорией, и практикой.

Политической (стратегической) целью войны в целом является спланированный высшим политическим и военным руководством страны конечный или промежуточный политический результат, достигаемый путем военного (силового) принуждения противника. Политические цели оказывают существенное влияние на военно-технический аспект войны, на ее стратегическое содержание. Политическая цель определяется военной политикой, являющейся составляющей общей политики государства. Военная политика может рассматриваться как средство для достижения общих целей политики, под-

разделяющихся на две группы: внутривполитические и внешнеполитические.

Внутривполитическими целями являются: самосохранение государства, обеспечение его территориальной целостности, сохранение экономической системы, политической власти, обеспечение превалирования интересов определенных социальных групп или, наоборот, крушение существующей социально-экономической и политической системы, борьба за власть, за передел социальной иерархии.

Внешнеполитические цели по своему характеру подразделяются на два блока: охранительно-оборонительный и экспансионистский. К первому блоку относятся: обеспечение безопасности, защита от внешней агрессии пределов независимости (суверенитета), пресечение или отражение агрессии. Второй блок включает: расширение сферы влияния, захват территорий, завоевание для своего населения новых ценностей, рынков сбыта, поправление суверенитета других государств, покорение других государств и народов.

При выборе целей и средств для их достижения военная политика, одним из главных принципов которой являются принцип глубокого предвидения развития военно-политической обстановки и стремление создать в государстве военную силу (или же сформировать военную коалицию государств), суммарная военная мощь которой бы приближалась, приравнивалась или превосходила военную мощь вероятного противника, опирается на оценку своих сил и сил вероятного противника, потенциалов, составляющих военную мощь государства, факторов, предопределяющих ход и исход войны.

К политическим факторам, оказывающим решающее влияние на выбор целей и средств военной политики, относятся: политика противоборствующих сторон, расстановка военно-политических сил в мире, духовный аспект.

Политические цели зависят от множества факторов, присущих данной исторической эпохе, и конкретных условий. Только их совокупное рассмотрение с учетом уроков прошлого могут дать основание для достоверного прогнозирования развития политической ситуации, характера возможной войны или вооруженного столкновения.

STRATEGY

THE FEASIBLE POLITICAL PURPOSES OF LOCAL WARS AND MILITARY COLLISIONS

M. G. GRIGORIAN, Major-General

SUMMARY

Wide discussion on problems of prevention of wars, stabilization of balance of forces, insuring sufficient defense capacity, taking decisions in conflict and crisis situations, in one word—development of mechanisms to reduce the level of military threats nowadays are in process. However such danger will exist until the contradictions are overcome and the mutual claims of the states, classes and nations are eliminated, until great size of well equipped AF exist, until from consciousness of many political and military figures the idea on an admissibility of application of the armed violence for achievement of political goals is rejected. But as the mankind has not matured yet for elimination of the reasons and con-

ditions of rise of wars, their danger will exist still for a long time. It means, that each state should be capable to define a probable source of aggression to predict character and purposes of probable war. Without those factors it is impossible to define the basic directions of construction and preparation of the national armed forces, their structure, strength, both in peace and war periods, to plan development of economy and infrastructures, to carry out in appropriate way preparation of the population. And for the reasonable forecasting it is necessary to analyze character of modern wars, military conditions in region and all over the world. Strategy takes up with classification of wars by their character, scales, scope, means of running, intensity being simultaneously theory and practice.

The political (strategic) purpose of war as a whole is planned by the highest political and military authorities of the country, the final or intermediate political result is achieved by military (force) compulsion of the opponent. The political purposes essentially influence on military-technical aspect of war, on its strategic substance. The political purpose is determined by military policy which makes the general policy of a state. The military policy can be considered as a means for achievement of general purposes of policy subdivided into two groups: external political and internal political.

Internal political purposes are: self-preservation of the state, insurance of its territorial integrity, preservation of economic system, political authorities, security of preponderance of interests of the certain social groups or, on the contrary, wreck of existing social-economic and political system, struggle for state power, for reformation of social hierarchy.

External political purposes by the character are subdivided into two blocks: protector-defensive and expansive. The first block concerns with insurance of security, protection against external aggression to the limits of sovereignty, suppression or rebuff of aggression. The second block includes: expansion of sphere of influence, capture of territories, gain new values for the population, markets of selling, violation of the sovereignty of other states, conquest of other states and peoples.

With the choice of the purposes and means for their achievement the military policy, one of which main principle is the one of thorough prediction of development of military-political conditions and aspiration to create in the state military force (or military coalition of the states), total military power which would have come nearer, was equated or surpassed military power of the probable opponent, bases on an estimation of the forces and forces of the probable opponent, potentials making military power of the state, factors, predetermining the course and outcome of war.

Political factors having decisive influence on the choice of the purposes and means of military policy, concern with the policy of the contradictory parties, arrangement of military-political forces in the world, spiritual aspect. The political purposes depend on set of the factors inherent in the given historical epoch, and particular conditions. Only their overall consideration in view of lessons of the past can give the basis for authentic forecasting of development of a political situation, character of probable war or armed collision.

ՍՊԱՅԱԿԱՆ ԿՈՐՊՈՒՍ ԿԱԴՐԵՐԻ ՊԱՏՐԱՍՏՈՒԹՅՈՒՆ

ՍՊԱՅԱԿԱՆ ԱՆՁՆԱԿԱԶՄ. ԲԱՐՈՅԱՀՈԳԵԲԱՆԱԿԱՆ ՀԻՄՔԵՐԸ*

Ս. Հ. ՀԱՐՈՒԹՅՈՒՆՅԱՆ, դոցենտ,
փիլիսոփայական գիտությունների թեկնածու

4. ՍՊԱՅԱԿԱԶՄԻ ԲԱՐՈՅԱԿԱՆ ԿՈՐՈՒՍՏՆԵՐԸ ՑԱՐԱԿԱՆ ԲԱՆԱԿԻ ՓԼՈՒԶՍԱՆ ՀԵՏԵՎԱՆՔՈՎ

Ռուսաստանի բանակի սպայական կորպուսին 1917 թ. ավելի մեծ փորձություն էր սպասում, քան համաշխարհային պատերազմն էր: Այդպիսի բան ընդհանրապես պատմությունը չէր տեսել: Հզոր մի բանակ օրը ցերեկով կործանվում էր, փլուզվում ոչ թե թշնամու հարվածներից, այլ հիվանդությունից: Գեներալ-լեյտենանտ Թ. Նապարեկյանի ախտորոշմամբ, այդ հիվանդության անունը դասալրություն էր՝ վերադասի հրամանները կատարելուց հրաժարվելու պինդորների մոլուցքի ձևով¹: Սակայն բանակն ինքնաբավ մի բան չէ, այլ *իր* ժողովրդի բանակը, և հիվանդությունն սկսվել էր ժողովրդից. «Բանակը նույն միա ու արյունից է, ինչ ռուս ժողովուրդը, — իրավացիորեն գրում է գեներալ Ա. Գենիկինը, — որը նրան չէր տալիս ո՛չ լուսավորություն և ո՛չ էլ քաղաքական ու սոցիալական վարգայման հընարավորություն. նույն այդ ժողովուրդը չէր կարող իր մեջ դաստիարակել պետականության պայման և հետևաբար չէր կարող ստեղծել ավելի լավ ժողովրդավարական կառավարություն, քան այն, որը հանդես էր գալիս հեղափոխության օրերին նրա անունից»²:

* Արհիվը նախորդ համարում: *Խմբ.*

¹ «Ռուսական բանակը կործանող հիվանդությունը (հրամանները կատարելուց հրաժարվելը և այլն) պատել է նաև հայերին»: ЦГИА РА, ф. 121, оп. 2, д. 92, л. 6.

² *Shu Roman Гуль. Ледяной поход, А. И. Деникин. Поход и Смерть генерала Корнилова, Барон А. Бугберг. Дневник. М., 1990, с. 15.*

Հետևաբար բանակի կործանման պատճառը միարժեքորեն հեղափոխությունն է: Սակայն այսօր հեղափոխություն կոչվածը սովորաբար նույնացվում է հոկտեմբերյան հեղաշրջման հետ, մինչդեռ վերոհիշյալ հիվանդության արմատներն ավելի խորն են ձգվում: Նույն ինքը Ա. Գենիկինը, որ կատաղի պայքար էր մղում բոլշևիկների ստեղծած խորհրդային իշխանության դեմ, ժամանակին գրել է. «Երբ ամեն քայլափոխին պնդում են, թե բանակի կործանման պատճառը բոլշևիկներն էին, ես բողոքում եմ դրա դեմ: Դա ճիշտ չէ: Բանակը կործանեցին ուրիշները»³: Արժանին պետք է հատուցել սպիտակգվարդիական գեներալի արդարատուությանը. նա ամեն ինչ չէ, որ բարդում է հակառակորդի վրա: Իրականում այդ հիվանդություն-վարակը տարածվել էր ավելի վաղ, և այն գալիս էր եվրոպայից. դրանում կարելի է համոզվել՝ ընթերցելով ժամանակավոր կառավարության ղեկավար Ա. Կերենսկու կողմից հաստատված «Զինվորների իրավունքների հռչակագրի» հետևյալ տողերը. «Աշխարհի բոլոր երկրների բանակները քաղաքական կյանքից հեռու են կանգնած, մինչդեռ ռուսական բանակը առաջինն է, որ ապրում է քաղաքական իրավունքների բովանդակ կյանքով»⁴, հայարտությամբ, սակայն միամտորեն հալտարաբուն է վարչապետը:

Մայրաստիճան քաղաքականացված մթնոլորտը, բնականաբար, իր ազդեցությունը պետք է ունենար նաև բանակի վրա, և ապրանքն ամեննին էլ բոլշևիկ-

³ Նույն տեղում, էջ 14:

⁴ Նույն տեղում:

ներից չէր գալիս. այդ հոսանքի հակառակորդ հանրահայտ Մարտովը այն ատիճանի էր տարված ինտերնացիոնալիզմով, որ ռուսական էլեկ կոլպու վրա գերմանական դեսանտի իջեցման կապակցությամբ «Իսկրա» թերթում հրապարակեց հոդված «Ռոջուլյն գերմանական նավատորմին» ճշան վերնագրով: Սակայն կարճատեսությունը բնորոշ էր ոչ միայն սոցիալ-դեմոկրատներին: Նըշանավոր կադետ Պ. Միլյուկովը պահպանողական կադետական «Ռեչ» թերթում այդ օրերին ողջունում էր Լենինի գալուստը Ռուսաստան՝ այն փաստարկմամբ, թե «սոցիալիստական կուսակցության այդպիսի հանրաճանաչ ղեկավարը ներկայումս հարկ է, որ լինի պայքարի թատերաբեմում»⁵: Իսկ ժողովրդավարական բարեփոխումներ դեռուս չտեսած Ռուսաստանում բոլշևիկները, որպես հեղափոխության գլխավոր լծակ համարելով փորձարանակ բանվորներին, մեծ ուշադրություն էին նվիրում ջինեկ հագած գյուղացիներին պայքարի մեջ ներգրավում բոլշևիկների գլխավոր դեր ստանձնելը երկրում դրությունն արդեն անձանաչելիորեն փոխվել էր: Ահա թե այդ մասին ինչ է գրում գեներալ Գենիկինը. «Երկրում ինչ-որ աներևակայելի բան էր կատարվում. այդ ժամանակվա լրագրերը լեփ-լեցուն էին տեղերից ստացվող ամենօրյա հաղորդագրություններով, որոնք ունեին ճշան վերնագրեր՝ «Անիշխանություն», «Կարգի բացակայություն», «Ձարդեր», «Ինքնադատատաններ»⁶:

Ինչպես ամենուրեք, այնպես էլ բանակում սպառնում էր սովի վտանգը: Ամեն տեղ իշխում էին թալանն ու անօրինությունը: Ռավաճակատից ստացվող տեղեկագրերում խոսք էր լինում այն մասին, որ ժողովուրդը կորցրել է խիզճն ու ամոթը. «Վերադարձող տրամալորումները իրենց ճանապարհին ընկած ամեն ինչ սրբում-տանում են, ոչնչացնում ցանքսը, անասունները, թռչունները, ջարդում-թալանում են հատկապես սպիր-

տի պետական պահեստները, տարվում հարբեցողությամբ, այրում տները և, որ ամենակարևորն է՝ փչացնում ոչ միայն կալվածատիրական, այլև գյուղացիական ունեցվածքը... Ամենաբերրի շրջաններն իսկ շարքից դուրս են գալիս: Շուտով կմնա միայն մերկ հողը»⁷:

Ամբոխը, չարացած, երբեմն էլ մուրկենսագրության տեր մարդկանց կողմից հիմարացված, ավերում էր դարերով ըստեղծվածը. խոսքը ոչ միայն նյութական ունեցվածքի, այլև բարոյական նորմերի մասին է: Գեներալ Գենիկինը սարսափով է պատմում հեղափոխության օրերին հենց այն եկեղեցիների արբապղծման մասին, որոնք ժամանակին կանգնեցվել էին պորանասերին սպասարկելու համար. «Ես չեմ վարմանում, որ գնդում եղել է ինչ-որ սրիկա մի սպա, նաև չեմ վարմանում, որ գնդի պետերը, ենթարկվելով այդ սրիկայի անարելչությանը, լռել են: Բայց ինչպե՞ս են արբության պղծումը հանդուրժել և անտարբերությամբ վերաբերվել այդ վիրավորանքին երկու-երեք հազար ռուսներ՝ ուղղափառ հավատացյալներ, որոնք դաստիարակվել են պաշտամունքի հանդեպ միատիկական հարգանքի ոգով»⁸:

Այսպիսով՝ ձևախեղումների ստարկա էին դարձել մարդկային շատ խոր պգայումներ, Գոստոնսկու խոսքերով ասած՝ «գործը հասել էր հիմքերին», ամեն ինչ գլխի վրա էր շուռ եկել: Այդ հովերին ենթարկվում էին նույնիսկ անհամեմատ ավելի պահպանողական կոպակները: Այսպիսով՝ Եվրոպայից անժամանակ փոխառված ժողովրդավարական միտումը հետամնաց Ռուսաստանում սպասվածին հակառակ արդյունք էին տալիս: Ժողովրդավարությունը դիտվում էր որպես ամենաթողություն: Բանակը քաղաքականությունից հեռու պահելու խելամիտ կարգը արդեն տեղի էր տալիս, բանակը կուսակցականացվում էր, ինչի առաջին գոհը դարձավ սպայական կորպուսը: Բանակին խորթ մարդիկ հույս ունեին, որ այն՝ պետականության պահպանման

⁵ Տես նույն տեղում:

⁶ Նույն տեղում, էջ 15:

⁷ Նույն տեղում:

⁸ Նույն տեղում, էջ 16:

այդ հպոր գործիքը, Դենիկինի խոսքերով, «կվերածվի կուսակցական և հասարակական նկրտումների լուծման գործիքի»⁹:

Շուրջ 200-ամյա պատմության ընթացքում բանակի շինարարության և հատկապես սպայական անձնակազմի կազմավորման գործում եղած նվաճումները 1917 թ. քաղաքական մեծ ցնցումների օրերին լուրջ փորձության ենթարկվեցին: Պատերազմի շրջանում պրապորշչիկների դպրոցների և փնտուումնարանների արագացված դասընթացների շրջանավարտների հիմնական վանգվածը գյուղացիների ու քաղքենիների միջավայրից էլած անձինք էին: Տարեցտարի բանակում աճում էր ժողովրդի ստորին խավերից ելածների չափաբաժինը: Եվ եթե հաշվի առնենք այն հանգամանքը, որ պրապորշչիկների պզվի մասը ռազմաճակատում էր հասել այդ կոչմանը, ապա պատկերն ավելի ամբողջական կդառնար: Պատերազմի ընթացքում սպայական կոչում ստացածների 80 տոկոսը գյուղացիներից էին և միայն 4-5 տոկոսն էր ազնվական միջավայրից, հետևապես սպայական անձնակազմի սոցիալական կառուցվածքը արմատապես փոխվել էր. նախկինում որոշ առումով ներփակ բընույթի, կաստայական արտոնյալ խավից սպայակազմը վերափոխվել դարձել էր բազմաշերտ սոցիալական մի խավ: Ինչպես նշվում է հատուկ այդ թեմային նըվիրված, վերջերս լույս տեսած մի գրքում, կադրային սպա կարող էր դառնալ «նաև քահանայի, առևտրականի, պատվավոր քաղաքացու, գյուղացու, քաղքենու, արհեստավորի ու բանվորի զավակը»¹⁰:

Սպայական կորպուսը թեև նախկինում աչքի էր ընկնում իր կրթական ու ընդհանուր պարզացման բարձր մակարդակով, բարոյական վեհ ըմբռնումներով, ինչպես նաև փնվորական արտաքին պահվածքով ու վարվեցողությամբ, որի շնորհիվ մեծ հարգանք էր վայելում հասարակության մեջ, ժամանակի ընթացքում իր սոցիալական բավայի ընդլայն-

ման հետևանքով բարոյական արժեքների մեծ կորուստներ ունեցավ. «Սպայի կարգավիճակն ընդհանրապես նրան թույլ չէր տալիս որոշակի մակարդակից իջնել, սակնք՝ այցելել ստորին խավերի միջավայր: Այս առումով սպայությանը բնորոշ էր ավելի մեծ խստություն, քան կալվածատերերի կամ առևտրականների հանրություններին: Հարկ է ավելացնել, որ այդ խստությունը պայմանավորված էր նրան վերապահված հասարակական կարգավիճակով՝ ռազմի դաշտում գունդը պարտավոր էր իրեն պահել ինչպես մարտական եղբայրություն, և հանուն դրա՝ յուրաքանչյուրն այդ ընտանիքում պետք է իրեն հարապատ պզար մյուսներին»¹¹:

Խորհրդային կառավարությունը փնվորների ինքնակամ լքումը կանխելու նպատակով ձեռնամուխ եղավ բանակի պլանաչափ պորացրմանը՝ այդ գործի կազմակերպմանը մասնակից դարձնելով նաև փնվորներին, ինչը նպատակ էր ընկած կարգապահության խիստ վատթարացմանը: Ստեղծված իրադրությունում կառավարությունը նոյեմբերի 10-ին ընդունեց «Բանակի փուլային կրճատման մասին» դեկրետը, որով առաջին հերթին պորացրման էին ենթակա 1899 թվականի պորակոչվածները: Այդ օրերին Հյուսիսային ռազմաճակատի 1-ին բանակի շտաբից ստացված պեկույագրից կարելի է պատկերացում կազմել ընդհանրապես տիրող խառնաշփոթի և մասնավորապես փնվորների հուզումների մասին. «1899 թվականի պորակոչվածների ազատ արձակման մասին հրահանգի շնորհիվ ստեղծված ոչ հստակ դրության պատճառով առաջացել են բուռն հուզումներ... Ջինվորները որոշ պորամասերում ազատ են արձակվել, իսկ մյուս պորամասերում, այդ մասին լուր ստանալով, հրաժարվում են աշխատանքից՝ պահանջելով անմիջապես իրենց էլ ազատ արձակել, սպառնալով հակառակ դեպքում ինքնակամ ջըրվել, բայց այդ՝ իրենց հանձնել այն պետերին, որոնք ազատ են արձակվել հա-

⁹ Նույն տեղում:

¹⁰ Տե՛ս «Российские офицеры», под. ред. А. В. Григорьева. М., 1995 г., ст. 10.

¹¹ Նույն տեղում, էջ 14 – 15:

մագլուղայիններին՝ չունենալով այդ իրավունքը»: Այս բոլորով հանդերձ պահանջվում էր ինքնադատաստան կիրառել «օրինականներին» նկատմամբ: Ձինվորները հատկապես վայրացած էին «հրամանատարական կազմի ու կոմիսարների վրա՝ սովորության համաձայն նրանց մեղադրելով հակահեղափոխականության մեջ»¹²:

Հողը գյուղացուն հանձնելու կառավարական դեկրետի հրապարակումը խթան հանդիսացավ, որ պինվորները զանգվածաբար լքեն ռազմաճակատը: Ձինվորի համագեղատով գյուղացին ըշտապում էր տուն հասնել մինչև հողաբաժանումը: Ձինվորներին հատկապես տագնապ էին պատճառում թիկունքում սովի մասին լուրերը: Հյուսիսային և Արևմտյան ռազմաճակատներից միայն նույնմեքերին ու դեկտեմբերի առաջին կեսին պինվորների քանակի 26 տոկոսն ինքնակամ հեռացել էր ռազմաճակատից: Երկրում չկար դասալքումը կանգնեցնող ուժ: Սպայական կորպուսը գրկվել էր նախկինում իրեն վերապահված գործից՝ պինվորներին ղեկավարելուց, իսկ պրամասային կոմիտեները դեռևս հեղինակություն չէին ներկայացնում: Նոյեմբերի 15-ին պորակայանում Կովկասյան ռազմաճակատի շտաբից ստացված հաղորդագրության մեջ ասվում էր, որ այդ կոմիտեները որոշումներ են կայացնում պինվորների ճնշման ներքո: Հարավ-արևմտյան ռազմաճակատի շտաբի պետ գեներալ-լեյտենանտ Ն. Ստոգովը նոյեմբերի 27-ին Գերագույն գլխավոր հրամանատար Ս. Բոնչ-Բրունիչին հաղորդում էր հետևյալը. «Մենք կանգնած ենք այն անխուսափելի հետևանքի առջև, որ ահաբեկչության ենթարկված և փաստորեն բոլոր իրավունքներից զրկված սպայական կորպուսն ու հրամկազմը այսպես թե այնպես ստիպված կլինեն լքել բանակը. ընտրովի անձինք, որոնց միջոցով ինքնակառավարվում է բանակը, ինչպես ցույց է տալիս կյանքը, շատ հեռու են

պատրաստված լինելուց... Ոչ մի հույս չկա, որ անպատասխանատու և գործի տեխնիկային անժանոթ անձանց ձեռքին գտնվող Հեղվոմիտեն կարգ ու կանոն կհաստատի... Այնինչ մենք հայտնվել ենք ինքնակամորեն կյանքի կոչված պրայքման առջև, որն իմ կարծիքով հայրենիքի համար ավելի վտանգավոր է, քան հակառակորդի ահեղ բանակի ատպատակումը»¹³: Այս իրավիճակից միակ ելքը գեներալ Ստոգովը տեսնում էր սպայական լավագույն ուժերը գործի կազմակերպմանը ներգրավելու մեջ, և, նրա խորին համոզմամբ, եթե արտակարգ միջոցներ ձեռք չառնվեն, ապա դեպքերի նրման ընթացքի բերումով երկիրը կգնա «դեպի սարափեղի համագուցալուծում, երբ անկազմակերպ սովախար բանակը կշարժվի թիկունք՝ ոչնչացնելով իր իսկ Հայրենիքը»¹⁴:

Այսպիսով՝ խոսքը ընդհանրապես հայրենիքի վրա կախված լրջագույն վրտանգի մասին էր, և փրկությունը իրավացիորեն կապվում էր սպայական կորպուսի գործուն միջամտության հետ:

Այս ամենին նոյեմբերին ավելացավ մտտակարարման ճգնաժամը, ինչպես նաև հաղորդակցության ճանապարհների ավերումը, որը բերում էր գործող բանակի ինքնալուծարմանը: Այդ վիճակը փոքր-ինչ շտկելու նպատակով ռազմական գործերով ժողկոմիսար Ս. Գոդվոյսկու առաջարկով ստեղծվեց բանակի մտտակարարման և աննդամթերքով ապահովման կենտրոնական կոմիտե:

Ստեղծված վիճակը խիստ մտահոգիչ էր, և ավելի հեռատես ռազմական գործիչները հասկանում էին այն կանխելու անհրաժեշտությունը: Արևմտյան ռազմաճակատի գլխավոր հրամանատար Ալեքսանդր Մյասնիկյանը, որը վայելում էր նաև պինվորների մեծ համակրանքը, 1917 թ. հաստուկ հրամանով կարգադրում էր. «Ինձ հասել են տեղեկություններ այն մասին, որ ծառայությունից ազատ արձակվող պինվորները հայրենի եկերք գնալիս իրենց հետ վերցնում են զենք ու

¹² С. И. Базанов. Демобилизация русской армии. «Военно-исторический журнал», 1998, № 2, сс. 28 – 29.

¹³ Նույն տեղում, էջ 30:

¹⁴ Նույն տեղում:

վինամթերք: Դա միանգամայն անթույլատրելի է: Խնդրում եմ այս ամենը բացատրել վինավորներին, հրամանի կատարման պատասխանատվությունը դրվում է համապատասխան կոմիտեաների և հրրամկազմի վրա»¹⁵: Հարցն ավելի էր բարդանում նրանով, որ ըստ Մարքսի

ավարտվեց ընդհանրապես Ռուսաստանում: 1918 թ. մարտի 16-ին իր գործունեությունը դադարեցրեց Գերագույն գլխավոր հրամանատարության ռազմակայանը: 10 օր անց վինժոդկոմի հատուկ հրամանով վերացվեցին շտաբները, վինավորական վարչությունները և այլ մար-



Ռուսական Կամավորական բանակի հրամանատար գններալ Ա. Գենդիկին
(«Революция и гражданская война в описаниях белогвардейцев. Юденич, Деникин, Врангель» 1991 զրրիկ):
Հայրատանում տպագրվում է առաջին անգամ

դրույթի, կատարվելու էր անցում կանոնավոր բանակից ժողովրդական միլիցիայի: Ընդհանրացնելով Փարիզի կոմունայի փորձը՝ Մարքսը գտնում էր, որ պետական ապարատը, այդ թվում նաև բանակը պետք է վերացվի և բանակի տեղը պետք է գրավի վինված ժողովուրդը: 1918 թ. հունվարի 2-ին համապորային համագումարը որոշում ընդունեց ժողովրդին վինելու եղանակի մասին: Այդ որոշումը ամրագրվեց ժողտնտխորի փետրվարի 20-ի դեկրետով: Այս պայմաններում իրականացվում էր բանակի պորայրումը, որը լիովին ավարտվեց Կովկասի ռազմաճակատում 1918 թ. մարտի 7-ին, իսկ նույն օրերին այն կիսով չափ

միններ: Դրանով իսկ ռուսական բանակը ավարտեց իր գոյությունը. աննախադեպ մի երևույթ պատմության մեջ:

Մինչդեռ տասնամյակներ շարունակ ռուսական բանակի հաջողությունները պայմանավորված են եղել ժամանակի ընթացքում ստեղծված ու կատարելագործված ռազմական ղեկավարության կառուցվածքով և նրա հիմնական օղակների՝ Գլխավոր շտաբի, Զինվորական նախարարության, Գերագույն գլխավոր հրամանատարության միջև աշխատանքի հստակ բաժանման պայմաններում միմյանց հետ ներդաշնակ համագործակցությամբ, ինչպես նաև սպայակազմի բարձր բարոյական հիմքերով: Ինչ խոսք, այդ ամենի հիմքում ընկած էր սպայական կազմի վինպատրաստությո-

¹⁵ «Известия ВРК 3-ей армии». 1917, 6 декабря.

յան ռուսական մեծ փորձը, որը հիանալի քննություն էր բռնել ժամանակի ընթացքում:

5. ՀԱՅՈՑ ԲԱՆԱԿԻ
ՍՊԱՅԱԿԱԶՄԻ ՁԵՎԱՎՈՐՄԱՆ
ԲԱՂԱԴՐԻՉՆԵՐԸ

Ռուսաստանում 1917 թ. փետրվարյան հեղափոխությունից հետո Կովկասյան պինվորական օկրուգի փոխարեն ստեղծվել էր ռազմաճակատ: 1917 թ. ապրիլին հրավիրված պինվորների խորհուրդների պատգամավորների անդրերկրկապյան երկրամասային համագումարում բոլշևիկները դեմ դուրս եկան պատերազմը շարունակելու քաղաքականությանը, հեղափոխական տրամադրությունները, բնականաբար, թափանցել էին նաև Կովկաս: Ռուս զենեքալներից մեկն իր գրառումներում այսպես է ներկայացնում իրավիճակը. «Ռուսական հեղափոխությունը բարոյաբույժ էր սերմանել պինվորների սրտերում: Հեղափոխությունը գիտակցաբար և միտումնավոր կերպով նպաստում էր պրամասի պետի հեղինակության անկմանը՝ դրա դիմաց չբարձրացնելով պինվորի ոչ նախաձեռնող ոգին և ոչ էլ անհատական առաքինությունը: Հեղափոխությունը ներան ալյուսերում էր պատության գայթակղիչ պատրանքով՝ օժտելով հավատարմոր իրավունքներով և նրա հայեցողությանը թողնելով իր պարտականությունների կատարման կամ չկատարման հարցի լուծումը»¹⁶:

Անդրկովկասում ռուս պինվորների կողմից ռազմաճակատի լքումով փաստորեն վճռվում էր ոչ միայն Արևմտյան Հայաստանի, այլև Արևելյան Հայաստանի ճակատագիրը: Վրացիների ու թաթարների վրա ալյուս հույս չէր կարելի դնել, և հայերը մնում էին միայնակ թուրքական ներխուժման վտանգին դեմ-հանդիման: Հսկայական տարածությունը ձգվող ռազմաճակատով մեկ պատերազմի ամբողջ ծանրությունն ընկնում էր հայերի ուսերին: Ռուսաստանի Կովկասյան բանակի

հրամանատարությունը, հաշվի առնելով այն հանգամանքը, որ տարածաշրջանում ամենակայուն մարտնչող ուժերը հայկական պրամասերն են, առաջ քաշեց ազգային առանձին պրամիավորում ստեղծելու հարցը: Կովկասյան ռազմաճակատի գլխավոր հրամանատար գեներալ Լեբեդինսկին, վերադասի առջև բարձրացնելով այս հարցը, հավաստիացնում էր, որ հայկական գումարտակները Կովկասյան ռազմաճակատում գործող լավագույն պրամիավորումներն են:

1917 թ. նոյեմբերին ստեղծվեց Հայկական կորպուսը, որի հրամանատար նշանակվեց ռուսական բանակի կադրային սպա գեներալ-մայոր Թ. Նավարբեկյան: Նա բարձրագույն պինվորական կրթություն էր ստացել Միխայլովո-Վորոնեժյան և Մոսկվայի պինվորական գիմնապիսնություն, ապա Ալեքսանդրյան պինվորական ուսումնարանում: Նավարբեկյանը 1877—1878 թթ. ռուս-թուրքական պատերազմի մասնակից էր, 1901 թ. ստացել էր գնդապետի աստիճան, իսկ 1907 թ. նրան շնորհվել էր գեներալ-մայորի պինվորական կոչում, պարգևատրվել էր բազմաթիվ պինվորական շքանշաններով, այդ թվում նաև սուրբ Գեորգիի 4-րդ աստիճանի շքանշանով և ոսկե պենսով: Գեներալ Նավարբեկյանը մեծ համբավ էր արժանացել Գիլմանի ճակատամարտում (1915 թ.) թուրքերի դեմ տարած փայլուն հաղթանակի շնորհիվ, ի դեպ, ճակատամարտին մասնակցում էր և իր ռազմական տաղանդով փայլեց նաև պորավար Անդրանիկը:

Գեներալ Նավարբեկյանն ամենայն պատասխանատվությամբ ձեռնամուխ եղավ Հայկական կորպուսի հրամանատարական կազմի ընտրությանը՝ լիովին գիտակցելով իրավիճակի լրջությունը:

Վերը նշել ենք, որ նա ռուսական բանակը կործանող հիվանդության մասին խոսել է՝ այն համարելով նաև հայերի հիվանդությունը: Այս դժնդակ պայմաններում նա կարողացավ հավաքել սպայական կարող ուժեր՝ փաստորեն ստեղծելով հայոց բանակի սպայակազմի հիմքը: Նախ կորպուսի համբարակ նշա-

¹⁶ «Из заметок русского генерала». ЦГИА РА, ф. 121, оп. 2, д. 31, л. 24.

նակվեց գնդապետ Չումարովը: Ախալ-ցխայից հրավիրվեց գեներալ-մայոր Պոպոնը և նշանակվեց կորպուսի հրետանու պետ, համապատասխան գնդերի հրամանատարներ դարձան գնդապետներ Կոստանովն ու Ղամալյանը: Կորպուսի դատարանի նախագահ դարձավ գնդապետ Քիշնիշևը, իսկ դատախազ՝ Ստեփան Եղիազարովը: Գիվիսիաների հրամանատարներ նշանակվեցին գեներալներ Սիլիկյանը և Արեշյանը: Ամենադժվարը շտաբի պետի ընտրության խնդիրն էր: Պետրոգրադաբնակ գեներալ-մայոր Տիգրանովի թեկնածությունը մերժվեց՝ աշխատավարձի հարցում թեկնածուի սակարկության պատճառով: Ի վերջո շտաբի պետ նշանակվեց փոխգլխապետ Մալովը, որի թեկնածությունը առաջադրել էր գեներալ Լեբեդինսկին: Ազգային խորհուրդը կորպուսի կոմիսար առաջադրեց Գրաստամատ Կանայանին (Գրո): Նա փաստորեն Նապարբեկյանից հետո կորպուսում երկրորդ պատասխանատու անձն էր լինելու: Գրոն ձևական տեսակետից այդպես էլ սպայի կոչում չստացավ՝ չնայած 1920 թ. վերջին դարձավ հանրապետության փինվորական նախարար: Հատկանշական է այն փաստը, որ երկրորդ աշխարհամարտի օրերին երրորդ ռայխի ղեկավարությունը նրան ճանաչեց որպես պրոֆեսիոնալ փինվորականի և ծառայությունն առաջարկեց գերմանական բանակում:

Հարկ է նշել, որ Գրաստամատ Կանայանի կենսագրությունը պետությունից պուրկ հայ ժողովրդի կացությունը ներկայացնող այն անձանց խորհրդանշանն է, որոնք, ի ծնե ռազմիկ լինելով, հանգամանքների բերումով ձևական տեսակետից այլ կարգավիճակում էին հայտնվել: Ուստի պատշաճ է փոքր-ինչ հանգամանորեն ներկայացնել նրա անցած ուղին, որը հայրենիքին վենքով անմնացորդ ծառայելու մի պատմություն է: Բարեբախտաբար պահպանվել է Ա. Ահարոնյանի մի հուշագրությունը, որը վառ պատկերացում է տալիս դրույագուներ ծնող միջավայրի մասին. «Ամռան տաք օրերին, Իգդիրի փոշոտ փողոցներ

րով, տարիներ առաջ, ամեն երեկո, առանց թամբի և խապառ մերկ և անսանձ ձիու վրա՝ մի 6-7 տարեկան, ջրուտ ու նիհար մանուկ էր սլանում, նույնպես մերկ՝ ինչպես և իր երիվարը: Փոքրիկ Գրոն էր»¹⁷: Գրողի վկայությամբ մանուկը ձին տանում էր առվում լողացնելու՝ մերկ սրունքներով նրա կողերին կպած և ձեռքերով բաշից կախված: Նա արշավում էր Իգդիրի փողոցներով դեպի շուկա, շրջապատի մարդկանց ծիծաղին պատասխանելով մանկան հատուկ հոխորտանքներով, շարունակում իր «անօրինակ արշավը, որսկան բազեի պես՝ ամեհի երիվարի թիկունքին թառած»:

Սա էր այն միջավայրը, որը ծնում էր պորեղ ու ամբողջական անհատականություններ, իսկ անհրաժեշտ կրթություն ստանալու համար հարկ էր երկար ճամփորդել: Գրոյի հայրը նրան տարավ Երեվան ռուսական գիմնալիայում կանոնավոր կրթություն ստանալու համար: Այնուհետև նա ընդունվում է Պյատիգորսկի ռազմական ուսումնարանը, որը չավարտած, 1905 թ. նվիրվում է Բաքվի հայերի ինքնապաշտպանության գործին՝ Նիկոլ Դումանի ղեկավարությամբ: Մայիսի 11-ին նա հատուկ հանձնարարությամբ սպանում է նահանգապետ գեներալ Նակաշիձեին՝ հայերի ջարդերի գլխավոր կազմակերպչին: Այդ ահաբեկչությունը մեծ աղմուկ հանեց, և Գրոն առժամանակ տեղափոխվեց Երևան: Սակայն շուտով նորից հայտնվեց Բաքվում մտերիմ ընկերոջ՝ Մարտիրոսի բանտարկության արթիվ: Հետդարձին, Երևանում, Նիկոլ Դումանը, նրան հանդիմանելով, ասել էր շատ կարևոր, ազդու խոսքեր, որոնք մեխավել էին նրա ուղեգրում. «Հայ ապատագրական պայքարը շատ մեծ է... Գու, որ թե՛ գիմնալիայում ես սովորել, թե՛ փինվորական դպրոցում, շատ լավ պետք է հասկանաս, թե ինչ բան է կարգապահությունը»¹⁸: Այսպիսի կյանքի դպրոց անցած մարդուն էր վստահվում Հայկական կորպուսի կոմիսարի պաշտոնը: Համապատասխան կայրերի

¹⁷ «Այիբը», 1956 թ. մայիսի 4, էջ 41:

¹⁸ «ՎեՄ», 1934 թ., մայիս-հունիս, էջ 14:

պակասի պատճառով կորպուսի ձևավորումը ձգձգվեց: Հրամանատարական կազմը ռուսական բանակում ռազմական փորձ ձեռք բերած սպաներն էին, որոնցից շատերը համապատասխան կրթություն էին ստացել, հետևապես ռուսախոս



Գնդապետ Տ. Բաղդասարյան (ստամ),
հայոց բանակի ականավոր պորապետ
(ժողովուրդի հայկական բանակի մեջ, Փարիզ, 1937 թվական)

էին և օտար մշակույթի ու հոգեբանության կրող: Այդ առումով որոշակի անըմբռնողություն կար սպայական կազմի և զինվորների միջև: Հատկանշական են գեներալ Մ. Սիլիկյանի թեկնածության դեմ Դրոյի փաստարկները. դեռևս Մուշի ջոկատի պետ եղած ժամանակ Սիլիկյանը իրեն հեռու էր պահում հայերից, իսկ Կոզմո-Գյաղուկի լեռնանցքով անցնելիս նույնիսկ չի բարենել հայկական գումարտակին: Սրանք նշաններ են, որոնք վկայում են արևելահայ սպաների և հայ զինվորական զանգվածի միջև ժամանակին իսկապես գոյություն ունեցած հոգեբանական պատնեշի մասին: Նշենք նաև, որ Դրոն հրաժարվեց ռուսական բանակի ուսադիրներ կրելուց, չնայած ժամանակին անձամբ ցարի կողմից ար-

ժանայել էր Գեորգիյան զինվորական խաչ-շքանշանի: Եվ ընդհանրապես նա միշտ բարձր է գնահատվել ռուսական բանակի հրամանատարության կողմից: Նրան է վերագրվում «ռուսների դեմ գնդակ արձակած չկամ» արտահայտությունը, որը որոշ մարդկանց համար հիմք է ծառայել նրան անհարկի ռուսասիրության մեջ մեղադրելու համար: Ուրեմն, մի կողմից, արևելահայ սպաների հիմնական զանգվածի և, մյուս կողմից, ազգային ապատագրական պայքարին նվիրված ֆիդայապետների միջև առկա որոշակի անվստահությունը զուտ սոցիալական արմատներ ուներ և ամենևին էլ հակառուսական տրամադրության դրսևորում չէր: Այն առավել ևս ուղղված չէր ռուս ազգի և նրա բարձր մշակույթի դեմ, քանի որ, ասենք, ինչպես Դրոն, այնպես էլ Նժդեհը և ուրիշներ ռուսական կրթություն ունեին և սերտորեն համագործակցում էին ռուս զինվորի ու սպայի հետ:

Հայկական կորպուսի սպայական անձնակազմը դարձավ այն միջուկը, որի շուրջ հետագայում ձևավորվեց Հայաստանի Հանրապետության բանակը: Հրամանատարական կազմից պետք է առանձնացնել գնդապետներ Դանիել Բեկ-Փիրումյանին, Վեթիլյանին, Սամարյանին, Պողոս Բեկ-Փիրումյանին, Բեյ-Մամիկոնյանին և ուրիշներին:

Այդ օրերին Պյատիգորսկից հրավիրվել էր Անդրանիկը: Նազարբեկյանը, այցելելով նրան, առաջարկում է կորպուսում ծառայության անցնել, բայց մերժում է ստանում: Բանից պարզվում է, որ Անդրանիկը այդ ժամանակ ներկայացված է եղել գեներալի կոչման և նրան առաջարկվել է արևմտահայերից հատուկ ջոկատ կազմակերպել. «Այդ նոր նշանակումով կորպուսում նոր քառս էր մտցվում», դառնությամբ նշում է գեներալ Նազարբեկյանը: Սա շատ էական մի կետ է, որը շոշափում է կադրային սպաների և ազգային-ապատագրական պայքարի խմբապետների հարաբերությունները: Վերջիններս մշտապես կասկածանքով էին վերաբերվում ռուսացած սպաների նվիրվածությանը՝ նրանց մեղադրելով

ժողովրդի նկատմամբ աղայական վերաբերմունքի մեջ: Ահա թե ինչ է գրում հայկական 4-րդ բրիգադի՝ դեպքերին ակա՛նատես մի պինձառայող (անունը հայտունի չէ) իր օրագրում. «Ձարմանալի է հայ ժողովրդի հոգեբանությունն ու բնավորը, նա չի հավատում հայ բանակի թիչ թե շատ անուն հանած պորավարներին, ըսպայությունը»¹⁹: Նրա հավաստմամբ, հակառակ այս հոգեբանությանը, հայ ժողովուրդը վստահությամբ է վերաբերվում ազգային-ավատագրական պայքարում մեծ փորձառության տեր ռազմիկներին, այդ թվում նաև պորավար Մեպուհին, որոնց հանդեպ երբեմնի ռուս բանակի հայազգի պորավարների անթաքուլյ արհամարհանքը հաճախ հասնում էր թըշնամության աստիճանի²⁰:

Սա այն նուրբ հարցն է, որի հանդեպ այսօր չի կարելի աչք փակել. կար ժամանակ, երբ մարքսիստական գաղափարախոսությամբ ղեկավարվող պատմաբանները (Մ. Աղայան, Հ. Թուրջյան և ուրիշներ) հայ ապստազրական շարժման հիմնական ուժը համարում էին ժողովրդական պանզավաճներին՝ իսպառ անտեսելով արհեստավարժ պինվորականների անուրանալի ծառայությունները: Այսօր, այդ սխալը շտկելով, որոշ ուսումնասիրողներ ընկնում են հակառակ ծայրահեղության մեջ՝ նամայնելով կամ առնչված ստվերի տակ թողնելով ռուսական բանակում չժառայած, առավել ևս պիևուսումնառություն չանցած ժողովրդական հերոսների, ֆիդայապետների գործունեությունը: *Այնինչ մեր նոր ստեղծված բանակի ուժը այդ երկու թևերի համագործակցության, փոխդրայման մեջ է եղել:*

Այդ դրույթը հաստատող մի դրվագ ներկայացնենք 1918 թ. գարնան դեպքերից: Ռազմաճակատից նահանջող պինվորների ոգու և կորովի անկման տրամադրությունը փոխանցվել էր նաև անվանի պորավարներին. «Նկատելի էր հուսալքում պինվորներուն շարքերուն

մեջ... Արեշյանը անձրկած էր և հուսահատած: Ոչ մեկ հավատք ունեւր մեր պինվորներուն վրա. կրավորական դիրք բըռնած էր և Սարիղամիշեն նահանջի կողմնակից: Դասալքության դեպքեր նկատվեցան: Նույնիսկ ճակատ դրկվելիք վաշտերեն մեկը մերժեց տեղեն շարժվիլ — ապստամբած էին: Ճիշտ այն օրերին Դրոն եկավ, որն իր սովորական վճռականությամբ գործի ձեռնարկեց — հանցավոր վաշտը պինաթափ ըրավ»²¹ (հիշատակված Արեշյանը գեներալ-մայոր Արեշյանն էր՝ ռուսական բանակի անվանի պորաիրամանատարը, որի թեկնածությունն առաջադրված է եղել Հայկական կորպուսի ընդհանուր հրամանատարի պաշտոնի համար՝ մինչ Նապարեկյանի թեկնածության առաջադրումը):

Սույնը հաստատում է Ս. Վրացյանը, որն այդ օրերին որպես Ազգային խորհրդի ներկայացուցիչ գտնվում էր Սարիղամիշում, գեներալ Արեշյանի շտաբում: Վրացյանը ներկայացնում է Դրոյի քայերը: Չնայած նա հրատապ գործով էր կարճ ժամանակով եկել Սարիղամիշ, բայց գիտակցելով հմ. 101 հարյուրյակի ըմբոստության հետևանքները (այն կարող էր բարոյալքում ու կազմալուծում առաջ բերել ամբողջ բանակում)՝ անմիջապես գործի է անցնում: Դրոն հրամայում է, որ ըմբոստները դուրս գան պորանոցից և, տեսնելով, որ հորդորանքը ապարդյուն է անցնում, «վագրի ոստյունով», ատրճանակը ուղղելով հարյուրյակին, հրամայում է՝ «հանդարտ», և ապա՝ «տասը քայլ առաջ»: Ջինվորները, անակրկալի գալով, առանց վարանման կատարում են հրամանը: Դրոն հրամայում է հրացանները դնել գետնին և ապա կարգադրում է հավաքել պեները: Ըմբոստության պարագլուխները կալանվում են, խռովությանը վերջ է տրվում:

Ս. Վրացյանի վկայությամբ, այս լուրը կայծակի արագությամբ հասնում է ռազմաճակատի պորամասերին՝ ցնցող տպավորություն գործելով բոլորի վրա²²:

¹⁹ «Ազատ, անկախ և միացյալ Հայաստանի վերջին օրերը»: «Դեպի երկիր մատենաշար», հմ. 9: Ե., 1993, էջ 94:

²⁰ Նույն տեղում, էջ 96:

²¹ *Վահան Փափազյան*, Իմ հուշերը: Բեյրութ, 1952, էջ 468:

²² Տես «Ասպարեպ», 1956 թ. ապրիլի 3, էջ 3-4:

Անվարան կարելի է պնդել, որ սպագային-սպատագրական պայքարի բովով անցած պորավարների անձնական հատկությունների մեջ ամենազնահատելին գործի հանդեպ ոչ չինտվիկական վերաբերմունքն էր՝ իրենց ենթակա պինվորների նկատմամբ բացառիկ հոգատարությունը, յուրաքանչյուրի ունակության ճիշտ գնահատումը և ըստ այդմ կադրերի բաշխումը: Կարո Սասունին վկայում է, որ Դրոն «կարողացած էր իր շուրջը հավաքել լավագույն հայ սպաներ, որոնցից կազմած պորամասերը հայկական բանակի ընտրանին էր: Չորքը և ժողովուրդը շատ կախերին Դրոն»²³:

Ալանավոր գրող և պետական գործիչ Ավետիս Ահարոնյանը, 1920 թ. պատերազմի օրերին գտնվելով Սուրմալուի ռազմաճակատում (ինքնին ընդօրինակման արժանի փաստ մերօրյա գրողների և պետական գործիչների համար), վարպետ գրչով ներկայացրել է Դրոյի հրամանատարության ներքո մարտնչող ըսպաների բնութագրությունները. «Իրոք այստեղ բոլոր աչքի ընկնող և պատասխանատու դիրքեր գրավող սպաները երիտասարդներ են: Ահա ծանրախոհ, հավասարակշռված գնդապետ Խուդաբաշյանը, որ հասել է 30 տարեկան է: Ահա նըրան հասակակից, անվրդով և արհասիրտ փոխգնդապետ Հալաբյանը: Մոռյ, սակավախոս Թարխանյանը, որի արտաքինն իսկ ասես... բոունցք լինի, միշտ՝ պատրաստ թշնամու գլխին իջեցնելու՝ ընդամենը 26-27 տարեկան, հաստատակամ ու վճռական Թարիվերդյանը՝ 26 տարեկան, շրջահայաց, պզուշ, հոտառու Շահբազյանը՝ 26 տարեկան, և վերջացես՝ կրակ ու բոց Մամաջանյանը»²⁴:

Ինչպես տեսնում ենք մի ռազմաճակատի օրինակով՝ վառ անհատականություններից կազմավորվել էր սպայական ամբողջական կազմ: Կարևորն այն է, որ այդ գործում նախանձախնդրություն էր ցուցաբերում հայ մտավորականությունը և այդ ծանր օրերին ստեղծում գերակառություն բանակի և սպաների մա-

սին: Ահա թե ինչ է գրում վերը հիշված ականատեսը պորավար Սեպուհի մասին. «Որքան խիստ և դաժան է թվում նրա արտաքինը, այնքան բարի ու ներող է իր հակառակորդներին, եթե սրանք կանգնած են Հայաստանի և հայ անկախության տեսակետի վրա... Սեպուհը լավ է ճանաչում հայ ժողովրդին և ամենակրիտիկական թուգեին կարող է ամբոխներ իր ետևից քարշ տալ, նույնքան և գուցե ավելին նա ճանաչում է այն ... տարրերին, որոնք պատմական խճճված հաշիվներ ունեն հայ ժողովրդի հետ... Հայ ժողովրդական հերոսների մեջ նա ամենից պարզացած, ամեն բանից քիչ թե շատ ծանոթություն ունեցող մեկն է... Նա անգլիական սառնասրտություն ունի և ճապոնական վճռականություն»²⁵:

ՀՀ կազմավորման օրերին բանակի ձևավորումը բարդ խնդիրների հետ էր առնչվում՝ Թուրքիայի հետ 1918 թ. հունիսի 4-ին կնքված պայմանագրի պատճառով. Հայաստանը պարտավորվում էր իր տարածքից անհապաղ վտարել այն սպաներին, որոնք Թուրքիայի և նրա դաշնակիցների դեմ պատերազմի մեջ գտնվող պետությունների քաղաքացիներ էին: Գեներալ Նավարբեկյանի 1918 թ. հունիսի 20-ի հմ. 94 հրամանով պորայքվում են օտարազգի մի շարք սպաներ, ինչպես նաև ծառայության պայմաններին անհամապատասխան որոշ հայազգի սպաներ: Հայկական կորպուսը ևս ենթարկվում է վերակազմավորման: Նորաստեղծ Հայկական առանձին դիվիզիայի հրամանատար է նշանակվում գեներալ-մայոր Մովսես Սիլիկյանը: Նա ավարտել էր Մոսկվայի կադետական դպրոցը (1882 թ.), ապա Ալեքսանդր 3-րդի անվան պինվորական ուսումնարանը (1884 թ.), 1918 թ. գլխավորել էր Վանի ռուսական պորախումբը, մարտական անբասիր ծառայությունների համար արժանացել բազմաթիվ շքանշանների ու պարգևների: Գեներալ Սիլիկյանի հմ. 1 հրամանով շտաբի պետ է նշանակվում փոխգնդապետ Վեքիլյանը:

²³ «Հայրենիք», 1926 թ. ապրիլ, էջ 96:

²⁴ «Հասոց», 1920 թ. նոյեմբերի 17:

²⁵ «Ազատ, անկախ և միացյալ Հայաստանի վերջին օրերը», էջ 36—37:

Առաջին աշխարհամարտում Թուրքիայի կրած պարտությունից հետո Բաթումի ստորացուցիչ պայմանագիրն անվավեր է ճանաչվում: 1919 թ. հունվարից ՀՀ-ն հնարավորություն է ստանում կտրուկ ավելացնելու զինված ուժերի թվաքանակը, ինչպես նաև իրականաց-



Զորավար Սեպուհ
(«Հ հաշակություն. 1890—1960» արժույթ)

նում է դիվիզիայի կառուցվածքային փոփոխություններ: Մարտին Նապարեկյանը նշանակվում է զինվորական նախարարությանն առընթեր Ռազմական խորհրդի նախագահ, իսկ կառավարության ապրիլի 24-ի հրամանագրով՝ ՀՀ զորքերի գլխավոր հրամանատար (սպարապետ):

1919 թ. վերջին հայկական բանակում կար 30 հազար, 1920 թ. նոյեմբերին՝ 40 հազար զինծառայող, շուրջ 600 սպա: Գոհացուցիչ չէր զորամասերի բարոյահոգեբանական վիճակը, սակայն էր դասալքություն: 1919 թ. դասալքների թիվը հասավ 5728-ի: Կառավարության 1919 թ. սեպ-

տեմբերի 18-ի նիստում արձանագրված պատճառների մեջ նշվում են նաև զինծառայողների նյութական ծանր պայմանները, ծառայության ժամկետի անընդհատ երկարաձգումը, հանգամանքներ, որոնք վերաբերում էին նաև սպայակազմին: Դասալքման առաջն առնելու նպատակով կառավարությունն ընդունում է «Մահապատժի մասին օրենքը»:

Դրության տագնապալի վիճակը կառավարությանը հարկադրում էր հաճախակի փոփոխություններ անցկացնել բանակում: Երկուս ու կես տարվա ընթացքում փոխվեց 4 զինվորական նախարար. Հ. Հախվերդյան՝ 1918 թ. հունիս — 1919 թ. մարտ, Բ. Արարատյան՝ 1919 թ. մարտ — 1920 թ. ապրիլ, Ռ. Տեր-Մինասյան՝ 1920 թ. ապրիլ — նոյեմբեր, Դրաստամատ Կանայան՝ 1920 թ. նոյեմբեր — դեկտեմբեր:

1918—1920 թթ. ՀՀ բանակում ծառայում էին 20 գեներալ և 60 գնդապետ: Սպաների աստիճանաբաշխումը կատարվում էր կառավարության կողմից՝ զինվորական նախարարի առաջարկով: Ըստ էության հայկական բանակը իր կառուցվածքով և գործելակերպով նման էր ռուսականին, և հաճախ այն համեմատում էին Դենիկինի բանակի հետ:

Հայկական բանակի սպաներն իրավունք ունեին կրելու ռուսական բանակում ստացած մարտական շքանշաններն ու պարգևները: Իսկ 1919 թ. մայիսին հաստատվում է «Հայրենիքին մատուցած ծառայությունների համար» հայկական շքանշանը: 1920 թ. հունիսին հիմնադրվում են «Սուրբ Վարդան զորավար» և «Մեծն Տրդատ» շքանշանները: Եթե «Սուրբ Վարդան զորավար» շքանշանով պարգևատրվում էին ինչպես սպաները, այնպես էլ զինվորները, ապա «Մեծն Տրդատ» շքանշանով պարգևատրվում էին միայն սպաները՝ մարտական ծառայությունների համար, ինչպես նաև բացառիկ դեպքերում քաղաքացիական անձինք: Սպաներին այդ պարգևի հետ հանձնվում էր նաև հատուկ զենք (սուր):

Հայ-վրացական պատերազմի ժամանակ ցույաբերած անձնական քաջու-

թյան համար գնդապետ Նիկոլայ Թարխանյանը (Կուռո) պարգևատրվել է «Սուրբ Վարդան զորավար» շքանշանով:

Իր գոյություն համեմատաբար կարճ ժամանակահատվածում ՀՀ-ն հիմք դրեց սպայական կազմի պատրաստման գործին: 1920 թ. գարնանը կազմակերպվեցին գլխավոր վիճվորական շտաբի սպայական դասընթացները և սպայական կազմի պատրաստման դպրոցը: 1920 թ. սեպտեմբերին Ալեքսանդրապոլում հիմնադրվեց վիճվորական գիմնապիս, իսկ Կարսում՝ մեկամյա ուսումնարան: Ռ. Տեր-Մինասյանի նախարարության օրոք բանակում հայերեն լեզվի գործածություն մուծվեց: Նախարարը, լայն մտահորիզոնի տեր մտավորական, ինչպես նաև ցտրական բանակի նախկին սպա լինելով, քաջ գիտակցում էր այդ քայլի հետագա անցանկալի հետևանքները: Այդուհանդերձ, մեծ տեղ տալով ազգային բանակ ունենալու հանգամանքին, համարձակվեց սկսել այդ գործը. պրապրման էին ենթակա հայերեն չիմացող օտարազգի այն սպաները, որոնք ցանկություն չէին հայտնում ներգրավվելու հայերեն սովորելու գործին: 1920 թ. հունիսի 1-ի տվյալներով ՀՀ բանակում ծառայող 256 օտարազգի սպաներից սեպտեմբերի վերջերին վինձառայությունից ազատվել էր շուրջ 80 սպա:

Չհնվորական նախարարությունը մեծ աշխատանք էր տանում վինձառայողների բարոյական դաստիարակության գծով: Այդ գործում իր տեղն ունեն «Ռազմիկ» շաբաթաթերթը, որի համարները տարածվում էին բոլոր պորամասերում:

Ինչ դասեր կարելի է քաղել այս պատմությունից:

Առաջին՝ բանակը տվյալ հասարա-

կության հայելին է, և այն նույն միա ու աշյունից է, ինչ ժողովուրդը: Եթե հասարակության մեջ պետականության գաղափարը արմատներ չի գցել, ապա չի գիտակցվում նաև բանակի ու սպայական կազմի նկատմամբ ժողովրդի հոգատարության անհրաժեշտությունը:

Երկրորդ՝ օտար աշխարհից անժամանակ փոխառյալ առաջադիմական գաղափարները հաճախ տալիս են սպասվածին հակառակ արդյունք: Ամբոխավարների ձեռքին այդ գաղափարները երբեմն դառնում են ժողովրդին մոլորեցնելու գործիք:

Յրրորդ՝ չափազանց քաղաքակրանայված հասարակության մեջ բանակն ու սպայակազմն անխուսափելիորեն ներքաշվում են քաղաքական ու կուսակցական խաղերի մեջ: Սակայն սպայական խավը ամենից պահպանողական ուժն է մնում՝ որպես պատվի ու պատասխանատվության կրող: Բոլոր դեպքերում տեղի են ունենում բարոյական արժեքների մեծ կորուստներ:

Չորրորդ՝ հայ ժողովրդի նվիրյալ վաճակները, օտար երկրներում երկար տարիներ ռազմական պատրաստություն, փորձ և գիտելիքներ ձեռք բերելով, եկան հայրենի աշխարհ և դրանք ի սպաս դրեցին Հայաստանի անկախությանը:

Հինգերորդ՝ Հայաստանի Հանրապետության բանակի սպայակազմը 1918 թ. ձևավորվեց ինչպես օտար երկրների (հիմնականում Ռուսաստանի) բանակների հայազգի սպաներից, այնպես էլ հայկական ազատամարտի փորձված խմբապետներից: Այս երկու տիպի վիճվորականների փոխլրացումը և ներդաշնակումը դարձան հետագա հաջողությունների գրավականը:

(Շարունակությունը հաջորդ համարում)

ՀՐԹԻՌԱՅԻՆ ՉՈՐՔԵՐ ԵՎ ՀՐԵՏԱՆԻ

ՀՐԵՏԱՆՈՒ ՄԱՐՏԱԿԱՆ ԿԻՐԱՌՈՒՄԸ ՏԵՂԱՅԻՆ ՊԱՏԵՐԱԶՄՆԵՐՈՒՄ

Վ. Ա. ՀԱՅՐԱՊԵՏՅԱՆ, գեներալ-մայոր

Երկրորդ համաշխարհային պատերազմից հետո և հատկապես դարի վերջին տասնամյակում միջպետական հարաբերություններում էապես աճել է տարբեր տարածաշրջաններում բռնկվող պինված հակամարտությունների (բախումների) թիվը, որոնց մեծ մասը կարելի է որակել որպես տեղային պատերազմ, որը որոշակի պայմաններում կարող է վերաճել համաշխարհային պատերազմի:

Ինչպես հայտնի է, տեղային պատերազմները դասակարգվում են ըստ տարբեր հատկանիշների, որոնցից են դրանցում կիրառվող ռազմական միջոցներն ու պինատեսակները¹: Սույն հոդվածում մենք կքննարկենք սովորական սպառազինության կիրառությամբ տեղային պատերազմներում հրետանու դերն ու խընդիրները, պատրաստման ու կիրառման հարցերը՝ հենվելով տեղային պատերազմների ու ռազմական բախումների ամենաարդիական փորձի վերլուծության վրա:

Հրետանին, որն ստեղծվել է ավելի քան 600 տարի առաջ, եղել և մնում է հակառակորդի խոցման (ոչնչացման) հիմնական կրակային միջոցը և գործնականում կիրառվել է այդ ժամանակաշրջանում տեղի ունեցած բոլոր մեծ և փոքր, այդ թվում նաև տեղային պատերազմներում: Հակամարտ կողմերը միշտ էլ ձգտել են կիրառելու հրետանին, և ա-

ռավել մեծ հաջողության է հասել այն կողմը, որը կարողացել է այդ անել առավել արդյունավետ կերպով և վանգվածայնորեն, ինչը մեծապես նպաստել է, որ այդ կողմը կրի կենդանի ուժի ու մարտական տեսնիկայի համեմատաբար նըվազ կորուստներ:

Վերջին ժամանակների պատերազմներում հրետանու մարտական կիրառության առավել ցայտուն ու դասական օրինակներ են Աֆղանստանում խորհրդրդային զորքերի ու ընդդիմության ուժերի միջև 1979—1989 թթ. մղված պատերազմը, «Փոթորիկ անապատում» օպերացիան՝ 1991 թ. Պարսից ծոցում ԱՄՆ-ի (բազմազգ ուժերի) և Իրաքի միջև ռազմական բախման ժամանակ, Չեչնիայում 1996—1997 թթ. պատերազմը, ինչպես նաև 1989—1994 թթ. դարաբաղյան պինված հակամարտությունը, որում Ադրբեջանի պինված կազմավորումներին դիմակայում էին, նախ, Արցախի հերոս սպառամարտիկները, այնուհետև՝ ԼՂՀ պինված կազմավորումները:

Հրետանու հմուտ և հաջող կիրառության առավել վաղ օրինակներից է «Փոթորիկ անապատում» օպերացիան, որը ցույց տվեց, որ համազորային զորամասերի և ստորաբաժանումների հրամանատարները, անկախ ընդհանուր աջակցության միջոցներից, պետք է իրենց տրամադրության տակ ունենան բավարար քանակությամբ հրետանի: Այսպես՝ Պարսից ծոցի գոտում սանձազերծված պատերազմի ընթացքում օպերացիայի 100-ժամյա վրազեսնյա փուլում բազմազգ ուժերի (ԲԱՌԻ) հրետանու կրակից իրաքյան զորքերի կրած կորուստներն զգալիորեն ավելի մեծ էին, քան՝ 38 օր տևած օդային

¹ Տեղային պատերազմների սանձազերծման պատճառները, վրանց էությունը, թափը, նպատակները և խնդիրները ըստ իս շատ լավ ներկայացված են գեներալ-մայոր Մ. Գրիգորյանի հոդվածում. տես Մ. Գ. Գրիգորյան, Տեղային պատերազմների և ռազմական բախումների բնույթն ու բովանդակությունը: «ՀԲ», 1999, հմ. 1:

հարվածներից: Օրինակ՝ իրաքյան դիվիզիաներից մեկում կենդանի ուժի և սպառազինության կորուստները հրետանու, առաջին հերթին՝ համապարկային կրակի ռեակտիվ համակարգի (ՀԿՌՀ) ՄՆՌՍ-ների կրակից կազմել են ընդհանուր կորուստների 87 տոկոսը, մինչդեռ ավիացիայի հարվածներից կրած կորուստները չէին գերազանցում 13 տոկոսը:

1. ՀՐԵՏԱՆՈՒ ԿԻՐԱՌՈՒԹՅԱՆ ՈՐՈՇ ԱՌԱՆՁՆԱՀԱՏԿՈՒԹՅՈՒՆՆԵՐ

Թեմային վերաբերող պորթլեմները վերլուծելիս անհրաժեշտ է շեշտը դնել մեր պինված ուժերի համար առավել մեծ արժեք ներկայացնող փորձի ուսումնասիրության վրա, այսինքն՝ հաշվի առնել հնարավոր տեղային պատերազմում հրետանու կիրառության յուրահատկությունները՝ կապված ՌԳԹ առանձնահատկությունների հետ: Այս առումով վերը թվարկված օրինակներից մեկ համար առավել կարևոր են Աֆղանստանի պատերազմը և Արցախի հերոսական պատամարտը: Հաշվի առնելով այն հանգամանքը, որ Արցախի պաշտպանության մարտական փորձը դեռ ուսումնասիրվում է և վաղ է անել վերջնական եզրակացություններ, ավելի հանգամանորեն վերլուծենք աֆղանական պատերազմի փորձը:

Աֆղանական պատերազմում խորհրդային 40-րդ բանակի հրետանու խնդիրներն էին.

—հակառակորդի կրակային խոցումը ժողովրդատնտեսական և ռազմական բեռները ավտոշարաններով երկրի տարբեր շրջաններ տեղափոխելիս, հաղորդակցության ուղիների, օբյեկտների, վարչակարգին ենթակա գոտիների պահպանության ժամանակ հակառակորդի առավել մեծ վտանգ ներկայացնող ջոկատների և խմբերի ջախջախման նպատակով վարվող մարտական գործողությունների ընթացքում,

—հակառակորդի պաշտպանական օբյեկտների, կրակակետերի, պահեստների ու ճամբարների ավերումը և ոչնչացումը,

—հակառակորդի նահանջի և նրա ռեպերմների մոտենալու հնարավոր երթուղիների հեռահար ակնապատումը,

—կրակային աջակցությունը համապորային ստորաբաժանումների պահակային ուղեկալներին և պահակակետերին, որը կատարվում էր մշտական տեղաբաշխման կետերից,

—հակառակորդի կրակային միջոցների տեղաբաշխման ենթադրվող կամ հնարավոր շրջանների հրետակոծումը՝ դրանց կողմից վարչական կենտրոնների և խորհրդային Վորքերի կայավորների հրակոծումը կանխելու նպատակով,

—գիշերային գործողությունների ժամանակ տեղանքի պարբերական լուսավորումը և լուսային գծանշումը,

—դեսանտների թոխչանցման, իջնցման և գործողությունների ապահովումը,

—ընդդիմության կողմից վերահըսվող շրջաններում թռուչիկների և այլ ազիտացիոն միջոցների տարածումը:

Համապորային ստորաբաժանումների պակասության պատճառով ի հաշիվ հրետանային պորամասերի ու ստորաբաժանումների ստեղծվում էին ինքնուրույն հրետանային պահակային ուղեկալներ և պահակակետեր, որոնց վրա դրվում էր վարչակարգին ենթակա գոտիների, հաղորդակցության ուղիների և կարևոր օբյեկտների պաշտպանության խնդիրը: Դրանք առանձին հաշվարկների (կրակային դասակների) ձևով մըտնում էին նաև համապորային պահակակետերի (պահակային ուղեկալների) կազմի մեջ:

Որոշ հետախուզական տվյալների իրացման ժամանակ հրետանային ստորաբաժանումները հաճախ գործում էին ինքնուրույնաբար՝ նշանակետերի (օբյեկտների) լրիվ ու ճշգրիտ կորդինատներն ստանալու դեպքում պինված ընդդիմության ջոկատներն ու խմբերը խույժ կրակի տակ էին առնում անմիջակաորեն տեղաբաշխման կետերից կամ ժամանակավոր կրակային դիրքերից:

Հրետանու կրակային դիրքերի ընտրությունը Աֆղանստանի լեռնանապա-

տային և ԼՂՀ շնորհակալության տեղանքներում դժվար էր լինում, քանի որ պետք էր լինում ընտրել այնպիսի դիրքեր, որոնք ապահովեին բոլոր կրակային խընդիրների կատարումը համապարային պորամասերի և ստորաբաժանումների գործողությունների գոտում: Ելնելով դրանից՝ կրակային դիրքերի ընտրության ժամանակ, բացի ընդհանուր պահանջներից, հաշվի էին առնվում նաև հետևյալ հանգամանքներն ու պահանջները.

—այնպիսի «մեռյալ» տարածքների առկայությունը, որտեղ կարող էին կուտակված լինել հակառակորդի կենդանի ուժն ու կրակային միջոցները, ինչի կապակցությամբ պահանջվում էր ճիշտ օգտագործել հրետանային միջոցների տարբեր տեսակների հնարավորությունները այդ տարածքները համատարած հրետակոծման ենթարկելու համար (օրինակ՝ նման կրակային դիրքերում տեղաբաշխել հատուկիցային մարտկոցներ և ականանետների (120-մմ ԳԱ և 82-մմ Ա) ստորաբաժանումներ),

—տարբեր լիցքերի համար գնահատել համապարային ստորաբաժանումների մարտական գործողություններին կրակային աջակցության ընթացքում լեռնակատարների հետևում գտնվող գոտիների հրետակոծման հնարավորությունը,

—հարմար կրակային դիրքեր չլինելու պատճառով մեկ դիրքում հրանոթների միջև ընդմիջակայքի (հեռավորության) կրճատման միջոցով երկու և ավելի մարտկոցների կամ երկու տարբեր դիրքերում մեկ մարտկոցի՝ առանձին դասակներով տեղաբաշխման անհրաժեշտությունը: Այդ դժվարությունը հաղթահարվում էր ինքնազնայ հրետանու կիրառությամբ, որը կարող էր արդյունավետ կրակ վարել՝ անգամ գտնվելով շարայան մեջ կամ տեղաբաշխված լինելով սահմանափակ-փոքր հարթակում:

Սահմանափակ շրջաններում հրագործվող մասնավոր օպերացիաների ժամանակ, որպես կանոն, ստեղծվում էին փողային կամ ռեակտիվ հրետանու 2-3 մարտկոցներից կամ դիվիզիոններից կազմված հրետանային խմբեր, որոնց

հրամանատարները անմիջականորեն ենթարկվում էին մարտական օպերացիաների ղեկավարներին, ընդամին խմբերի կազմը որոշվում էր ըստ օպերացիայի մասշտաբի, գործողությունների մտահղացման և ներգրավվող միջոցների: Նման դեպքերում գումարտակներում և վաշտերում էին գտնվում հրետանային ճշտորդները: Այդ նպատակով, որպես կանոն, հատկացվում էին մարտկոցների կառավարման դասակների հրամանատարներ (դիվիզիոնների հետախուզության պետեր)՝ հրետանային հետախուզության և կապի անհրաժեշտ ուժերով ու միջոցներով հանդերձ:

Միմյանից բավականաչափ հեռու գտնվող առանձին ուղղություններում կամ առանձին շրջաններում գործելու դեպքում հրետանային խմբեր չէին ըստեղծվում: Այս դեպքերում հրետանային ստորաբաժանումները բաշխվում էին գումարտակներով ու վաշտերով:

Այս հրետանին իր կրակային հնարավորությունների սահմաններում կրակով ու շարժով ուղեկցում էր համապարային (հրաձգային) ստորաբաժանումներին, իսկ գումարտակների ու վաշտերի հետ տեղաշարժեր կատարելու անհնարինության դեպքում՝ միայն կրակով այնպիսի դիրքերից, որոնք հնարավորություն տային արդյունավետ կերպով աջակցելու հետևակին առավելագույն հեռավորությունների վրա:

Հրետանային հետախուզության հիմնական միջոցներն էին օպտիկական սարքերը՝ քվանտային ու լազերային հեռաչափները, հրետանային կողմնացույց-անկյունաչափները (ՊԱԲ-2), հրետանային հեռադիտակները: Հրետանային հետախուզության հիմքն էին առաջավոր դիտակետերը, որոնց դերում էին հանդես գալիս հրետանային կրակի խմբերը՝ հրետանավոր սպաների (ճըշտորդների) գլխավորությամբ:

Հետախուզության արդյունավետությունն էապես մեծանում էր հրետանու և համապարային ստորաբաժանումների (պորամասերի) դիտակետերը մեկ

միասնական համակարգում միավորելու դեպքում:

Հրետանային հարվածներ հասցնելու ժամանակ հետախուզական տվյալների իրացման համար կիրառվում էին նախապես ծավալված հրամանատարադիտային (դիտային) կետերը, իսկ այնտեղ, որտեղ դրանք չէին ապահովում նշանակետի դիտարկումը կամ հավառակորդի կրակային կետերի լրիվ բացահայտումը, կազմակերպվում էին լրացուցիչ կողմնային կամ առաջավոր դիտակետեր:

Հակամարտ կողմերը հավառակորդի սարքավորում հենակետեր, պաշտպանությունն ուներ օջախային բնույթ: Պաշտպանության համար մեծ մասամբ օգտագործվում էին լեռնային ռելիեֆը և բնական թաքստոցները: Պայքարը կրակակետերի դեմ բարդ էր լինում նաև այն պատճառով, որ դժվար, իսկ երբեմն անգամ անհնար էր լինում նախքան մարտը (օպերացիան) բացահայտել դրանք: Գրա հետևանքով կրակային խոցումը պլանավորվում և կատարվում էր ըստ ենթադրվող փոքրաչափ նշանակետերի, իսկ մակերեսավոյ նշանակետերի վրա կրակ գործնականում չէր վարվում:

Հարձակմանը կրակային նախապատրաստման տեղությունը որոշվում էր ըստ խնդիրների ծավալի՝ հրետանու համար ռազմամթերքի պաշարի սակայության հաշվառումով: Կրակային նախապատրաստումն սկսվում էր այն ժամանակ, երբ առաջավոր ստորաբաժանումները մուտք էին գործում հակառակորդի ԴՇԽ-ների (ДШХ) համար հասանելիության գոտի և կատարվում էր 2-4 կրակային հարձակումների ձևով: Առաջին կրակային հարձակման ժամանակ խոցվում էին առաջին գծում և խորքում՝ տիրապետող բարձունքների գտնվող այն նշանակետերը, որոնք պետք է գրավեին մեր ստորաբաժանումները: Երկրորդ կրակային հարձակման ժամանակ խոցվում էին հարձակման ուղղության վրա եղած այն նշանակետերը, որոնք գտնվում էին ձորերից ու կիրճերից դուրս բերող ճանապարհների և արահետների վրա, ինչպես նաև հարձակու-

մըն սկսելու բնագծից 1,5—2 կմ հեռավորությունների վրա եղած բարձունքներին գտնվող նշանակետերը:

Հրետանային աջակցությունը կազմակերպվում էր այն դեպքում, երբ առկա էր թշնամու կողմից նախապատրաստված պաշտպանությունը: Այն իրագործվում էր միակի ՇԽԿ եղանակով՝ առանձին նշանակետերի հրետակոծման համակցությամբ: Հակառակորդի համառ դիմադրության դեպքում հրետանին ձեռնամուխ չէր լինում հրետանային ուղեկցման, այլ զորքերի առաջխաղացմանը համընթաց շարունակ վարում էր հրետանային նախապատրաստություն և աջակցություն:

Կարևոր և պատասխանատու խնդիր էր դրվում հրետանու վրա *մարտից ստորաբաժանումների դուրս բերման ժամանակ*, հատկապես լեռնաբերձ տեղանքում: Մարտից համապորային ստորաբաժանումների դուրս գալու հենց սկզբից հրետանին կրակ էր բացում բարձունքների հակադիր և թևային լանջերի վրա՝ հաջորդաբար հիմքից մինչև գագաթ, կրակը վարվում էր, մինչև ստորաբաժանումները բարձունքից հեռանային մոտ 2 կմ, այնուհետև տեղափոխվում էր նոր բնագծի վրա:

2. ՏԵՂԱՅԻՆ ՊԱՏԵՐԱԶՄՆԵՐՈՒՄ ՀՐԵՏԱՆՈՒ ԳՈՐԾՈՂՈՒԹՅՈՒՆՆԵՐԻ ՊԼԱՆԱՎՈՐՈՒՄԸ ԵՎ ԿԱՏԱՐՈՒՄԸ

Հրետանու մարտական գործողությունների պլանավորումը կատարվում է պրամիավորումների ու պրամասերի ՀՋ և Հ շտաբի կողմից՝ խնդիրների ամբողջ խորությամբ և դրանց հետագա ճշտմամբ: Առանձին դեպքերում, հատկապես դժվարամատչելի տեղանքում (լեռներում), կրակային խոցման պլանավորում կարող է կատարվել օրվա իրենդիրների խորությամբ:

Հրետանու մարտական գործողությունների պլանավորումը կատարվում է համապորային հրամանատարի որոշման հիման վրա և կախված է հրետանու ու պլանամթերքի առկայությունից, հրետանու որակական կազմից և ներառում է.

—կրակի պլանավորումը,
—վորաշարժի պլանավորումը,
—մարտական գործողությունների համակողմանի ապահովման պլանավորումը:

Հակառակորդի հրետանու կրակից կորուստները բացառելու համար նպա-

—կտրիչ կրակը հակառակորդի մեծ վանգվածներ հիմնական ուժերից կըտրելու, ինչպես նաև քաղաքում ու մեծ բնակավայրերում մարտերի վարման ժամանակ հակառակորդի կենդանի ուժը հրապարակներից ու փողոցներից դուրս մղելու նպատակով:



«Գրադ» ՀԿՈՀ տրավարմանը լեռնաապատային տեղանքում

տակահարմար է պլանավորել հակահերքանոթային (հակամարտկոցային, իսկ երբեմն նաև՝ հակակրակային) պայքար: Գրա համար պետք է ստեղծել հակահրանոթային (հակամարտկոցային, հակակըրակային) պայքարի խմբեր: Գրանց գործողություններն արդյունավետ կլինեն միայն այն պայմանով, որ հետախուզված նշանակետի (հրանոթի, Ա, ՌՀ ՄՄ) նկատմամբ «հակապղումը» դրա նշարարումից հետո չզերագանցի 3 րոպե ժամանակամիջոցը, ինչը պահանջում է հրետանային ստորաբաժանումների հատուկ պատրաստության բարձր մակարդակ:

Բացի այդ, հաշվի առնելով մարտական գործողությունների, խոցման օբյեկտների բնույթն ու հրետանու կրակի հպորությունը, կարող է պլանավորվել նաև ավելի վճռական խնդիրների կատարում, ինչպիսիք են.

—հակառակորդի մեծ ջոկատների ոչնչացումը,

Որոշ դեպքերում հակառակորդի ջոկատների (ստորաբաժանումների) դիմադրությունը շուտափուլյա դադարեցնելու և դրանց վինաթափելու համար կարող է կիրառվել հրետանու կրակ ուժի ցուցադրման նպատակով: Բացի այդ, հրետանու կրակը կարող է պլանավորվել նաև կարևոր օբյեկտների և երթուղիների ծածկապաշտպանության համար:

Կրակային խոցման գլխավոր խընդիրներն են հակառակորդի առաջավոր ջոկատների կենդանի ուժին, տանկերին, ՀՄՄ-ին, հակատանկային և մերձամարտի այլ կրակային միջոցներին հնարավոր առավելագույն կորուստների պատճառումը և դրանով իսկ այնպիսի պայմանների ստեղծումը, որոնց դեպքում ապահովվում է համապորային ստորաբաժանումների և վորամասերի կողմից իրենց առջև դրված խնդիրների կատարումը նվազագույն կորուստներով:

Բաղաքի գրավման համար մղվող

մարտում հրետանու մի մասը, գերազանցապես ինքնագնաց, ընդգրկվում է գրոհային ջոկատների ու խմբերի կազմում: Մնացած հրետանին (այն գլխավորապես կիրառվում է ընդհանուր կրակային խընդիրների լուծման համար) կիրառվում է կենտրոնացված կարգով: Հնարավոր առավելագույն թվով օբյեկտներ պահավորվում է խոցել կրակով՝ կիրառելով ուղիղ նշանառություն և բարձր ճշգրտության վիճակները: Գրոհի շնթարկվող հատվածներում ու թեկերում նշանակվում են հակառակորդի ծխապատման ու կուրացման հատվածները:

Գրոհն սկսվելու և պես հրետանին ձեռնամուխ է լինում գրոհային խմբերի հարձակման աջակցությամբ՝ կրակի տակ առնելով գրոհի օբյեկտները, և այդ խմբերի առաջխաղացման համեմատ կրակը տեղափոխում է դեպի խորքերը՝ գերազանցապես պատուհանների, հրակնատների վրա:

Արդյունավետ է պաշտպանության համար հարմարեցված շենքերում պատրաստվող կենդանի ուժի ու կրակային միջոցների հրակոծումը ՀԿՌ-Հ ՄՄ-ներից ուղիղ նշանառությամբ:

Եթե տարբեր խմբավորումներ քաղաքում օջախային մարտական գործողություններ են վարում միմյանց անմիջական մերձակայությամբ, ապա նպատակահարմար է հրետանու կրակ բացել համապորային հրամանատարների կոչնագրով և միայն անմիջականորեն այդ խմբերի հրամանատարների հետ այն ըստ ժամանակի ու տեղի համաձայնեցնելով, ինչի համար պետք է նախատեսվի նրանց միջև առանձին կապուղու ստեղծում:

Հրետանային ստորաբաժանումների կրակային դիրքերը պետք է լինեն քաղաքի ծայրամասում (շինություններից 2-3 կմ և ավելի հեռավորությունների վրա): Պահպանությունն ու պաշտպանությունը պետք է կատարվեն համապորային ստորաբաժանումների (մինչև դասակ-վաշտ) ներգրավմամբ, ինչպես նաև սեփական ուժերով՝ այդ նպատակով հատկացնելով անհրաժեշտ քանակով (հատկապես գիշե-

րը) անձնակազմ՝ զինված հրազենով ու նռնակամետոներով (ՌՊԳ-7):

Նշանակետի շրջանում շենքերի առկայության դեպքում այդ նշանակետի խոցման համար պետք է կիրառել հրասանդային հրետաձգություն, իսկ նշանափորձումն սկսել ծխափայտ արկերով: Առաջին արկի նշարարման խնդիրը նպատակահարմար է հանձնարարել միանգամից երկու-երեք ճշտորդների:

Քաղաքում մարտեր մղելու դեպքում ռեակտիվ հրետանին նպատակահարմար է կիրառել հակառակորդի կենդանի ուժի մեծ վանգվածները քաղաքի ծայրամասերում կամ մատույցներում խոցելու նպատակով: ՀԿՌ-Հ համար կասետային վիճակները կիրառելու դեպքում նպատակահարմար է յուրաքանչյուր մարտական մեքենային նշանակել կրակի վարման գոտի, ընդամին այդ գոտիները պետք է գտնվեն դիրքերից տարբեր հեռավորությունների վրա:

Հրետանու կրակի հիմնական տեսակներն են կրակը առանձին նշանակետների վրա և կենտրոնացված կրակը: Որոշ դեպքերում կարող է կիրառվել նաև կրակապատենշումը, ավելի հազվադեպ՝ կրակի մյուս տեսակները: Օբյեկտների (նշանակետների) խոցումը կարող է կատարվել պահավորված կարճատև կրակային հարձակման շրջանակներում:

Միևնույն խմբավորման հրետանու տեղաբաշխումը մեկ կրակային դիրքում հնարավորություն է տալիս որակապես ավելի լավ կատարելու հրետանու մարտական, թիկունքային և տեխնիկական ապահովումը, այդ թվում՝ կրակային ստորաբաժանումների մարտակարգի պահպանությունը և պաշտպանությունը:

Այն կրակային խնդիրների կատարման համար, որոնք դրվում են ի շահ մեկ օպերատիվ ուղղության վրա, բայց տարբեր շրջաններում գործող մոտոհրաձգային (հրաձգային) փորձասերի ու ստորաբաժանումների, նպատակահարմար է հրետանու մեկ խմբավորման հրանոթները (ՄՄ-ները)՝ թվով մի քանիսից (դասակներից) մինչև դիվիզիոնը և ավելին (կախված կրակային խնդիրների ենթա-

դրվող ծավալից), կողմնորոշել հրետաձը-գույթյան տարբեր ուղղություններով: Դա հրետանուն հնարավորություն է տալիս արագ արձագանքելու իրադրության փոփոխմանը, չուշայնելու կրակի բացումը հրանոթները մի այլ հիմնական ուղղու-թյամբ կողմնորոշելու հետևանքով՝ անհրաժեշտության դեպքում արագ կատա-րելով կրակի տարաշարժ:

Ականանետային ստորաբաժանում-ների գործողությունները նպատակա-հարմար է պլանավորել վաշտերի (դա-սակների) մարտակարգերի կազմում՝ դրանք համապորային ստորաբաժա-նումներին կցելով առանձին դասակնե-րով (առանձին ականանետներով):

Հրետանին կարող է մարտակարգ կազմել կրճատ ընդմիջակայքների ու հե-ռավորությունների վրա: Մեկ կրակային դիրքից այլ կրակային դիրք տեղափո-խումը կարող է կատարվել միայն այն դեպքում, երբ վրադեպրած կրակային դիրքերից հնարավոր չէ (հիմնականում՝ հրետակոծման հեռավորության հե-տևանքով) կատարել կրակային խնդիր-ները:

Գերադասելի է, որ հետախույզ ճըշ-տորդները հրետանային դիտակետեր վրադեպրեն առաջին շարանակարգի վաշտերի մարտակարգերի անմիջակա-նորեն հետևում՝ վաշտի հրամանատա-րից ոչ հեռու (տեսողական ու ձայնային կապի սահմաններում):

Քաղաքում (քնակավայրում) դիտա-կետ պետք է վրադեպրել հրապարակնե-րի, պուրակների, ծայրամասերի մոտ գտնվող բարձրահարկ շենքերում (բայց ոչ ձեղնահարկերում կամ ամենավերին հարկերում): Դիտումը պետք է կատարել սենյակների խորքից՝ հակառակորդի դի-պուլկահարներից պատսպարվելու հա-մար: Արդյունավետ կրակային խոցման համար նպատակահարմար է, որ ճըշ-տորդն անմիջական կապ ունենա կրա-կային ստորաբաժանումների կամ հրե-տանու խմբավորման կրակի կառավար-ման կենտրոնի հետ:

Մարտական գործողությունների փորձը ցույց է տալիս, որ մինչև մարտա-

կան գործողություններ սկսելը և դրանց ընթացքում պետք է հստակ կազմա-կերպված լինի հրետանու համագործակ-ցությունը ավիացիայի և մոտոհրաձգա-յին (հրաձգային) ստորաբաժանումների (վորամասերի) հետ, ինչպես նաև այլ գե-րատեսչությունների ռազմականացված կազմավորումների հետ:

Հրետանային աջակցության և ու-ղեկցության ժամանակ համապորային հրամանատարի հետ գտնվող յուրա-քանչյուր հրետանային հրամանատարի պարտականությունն է իր դիտակետից դիտվող նշանակետերի վրա ցանկացած հրետանային ստորաբաժանման կրակը ուղղել համապատասխան նշանակետե-րին և ճշտել այն: Կառավարման այսպի-սի կազմակերպումն ապահովում է ճիշտ ժամանակին կրակ բացելու հնարավո-րությունը:

Օպերացիաների (մարտական գոր-ծողությունների) վարման ժամանակ հը-րետանային ստորաբաժանումները, որ-պես կանոն, տրվում են մոտոհրաձգա-յին (դեսանտային, հրաձգային) գու-մարտակներին, ականանետային ստո-րաբաժանումները բաշխվում են վաշտե-րով, իսկ որոշ դեպքերում թողնվում են գումարտակների հրամանատարների ենթակայության տակ: Ինչ վերաբերում է ռեակտիվ մարտկոցներին, ապա դը-րանք ամեն դեպքում մնում են գնդերի (բրիգադների) հրամանատարների են-թակայության տակ:

3. ՈՐՈՇ ԵԶՐԱՀԱՆԳՈՒՄՆԵՐ
ՏԵՂԱՅԻՆ ՊԱՏԵՐԱԶՄՆԵՐՈՒՄ
ՀՐԵՏԱՆԱՅԻՆ ՍՊԱՌԱԶԻՆՈՒԹՅԱՆ
ԿԻՐԱՌՈՒԹՅԱՆ ՓՈՐՉԻՑ

Որոշ տեղային պատերազմների փորձը (Աֆղանստան, ԼՂՀ) ցույց է տա-լիս, որ հրետանային խմբավորման կազ-մում նպատակահարմար է ունենալ (ընդգրկել) տարբեր մարտական հնարա-վորություններ ունեցող համակարգեր (հրանոթներ, ՄՄ-ներ, Ա-եր), որոնք վի-ն-ված կամ ապահովված լինեն տարբեր նախանշանակման պինամթերքով:

Հույժ կարևոր ենք համարում նշել,

որ Իրաքի դեմ ԱՄՆ-ի վիճված ուժերի մարտական գործողությունների հաջողությունը շատ բանով պայմանավորված էր հաշվողական տեխնիկայի և էլեկտրոնիկայի բնագավառներում տեխնոլոգիական նորությունների օգտագործմամբ ստեղծված սպառազինության կիրառությամբ:

Ժամանակակից տեղային պատերազմների փորձը վկայում է, որ ներկայումս մարտական գործողությունների ժամանակ որոշումները պետք է ընդունել շատ ավելի արագ, քան առաջներում, պետք է մշտապես պահպանել պրամասների բարձր մարտական պատրաստությունը անձնակազմի սահմանափակ թվաքանակի պայմաններում: Եվ այս գործում հրամանատարների համար մեծ օգնություն կարող են լինել կառավարման համակարգչայնացված համակարգերը*:

Ինչպես ցույց տվեցին իրադարձությունները Պարսից ծոցում, շտաբներում դրանց կիրառությունը հնարավորություն է տալիս էապես կրճատելու հրետանու, ՀԿՌ-Հ և օպերատիվ-մարտավարական հրթիռային համալիրների կրակի պլանավորման գործընթացի տեղությունը: Նշանակետերի գտնվելու տեղերի ճշգրտումը, դրանց բաշխումն ըստ ստորաբաժանումների և խոցումը կատարվում էին դրանց հայտնաբերումից հետո տառապիորեն մի քանի րոպեների ընթացքում:

Լեռներում հրետանային համակարգերի կիրառման փորձը հաստատեց առանց նախնական նշանավորման նշանակետերի խոցման բարձր ճշգրտության միջոցների ստեղծման և հետախուսության նշանակետանշան միջոցների հետագա կատարելագործման անհրաժեշտությունը:

ԲԱՌԻ-ի հրետանու հիմք էին կազմում ամերիկյան 155-մմ Մ109Ա2 և 203,2-մմ ՍիՖ Մ110Ա2 ինքնագնաց համաբիցնեքը, 155-մմ քարշակվող Մ198 և ՏՌ հաու-

բիցները, ինչպես նաև համապարկային կրակի ՄԼՌՍ ռեակտիվ համակարգերը: Հրետանային համակարգերի մեծ մասը ինքնագնաց էին, իսկ 80 տոկոսից ավելին՝ պահապատ: Ամերիկյան միավորումներում կային նաև ԱՏԱԿՄՍ (ՄԼՌՍ ՀԿՌ-Հ հիմքի վրա) մարտավարական հրթիռային համալիրի մի քանի նմուշ, ի դեպ համալիրը փնված է կասետային մարտական մատվ օժտված (կուտակային-բեկորային գործողությամբ 100 մարտական տարր) հրթիռով, որի հեռագնացությունը մինչև 20 կմ է:

ԲԱՌԻ-ի հրետանային ստորաբաժանումները և միավորումների մեծ մասը իրենց տրամադրության տակ ունեին հրետանու կրակի կառավարման ավտոմատացված համակարգեր և տեղեկույթի հաղորդման թվային միջոցներ: Մարտական գործողությունների տեղագրաբերկրաբաշխական ապահովման համար կիրառվում էին ԱՆ/ՌԻՍՔ-70 տիպի տեղակազմակցիչներ, տեղակայման որոշման, ճանաչման ու տվյալների հաղորդման ՊԼՌՍ տիպի համակարգեր և տիեզերական ուղեվարային համակարգի ՆԱՎՍԱՄ տիպի վրագետնայա ընդունիչ սարքեր:

Հակառակորդի և տեղանքի մասին տվյալներ ստանալու համար ռադիոտեղորոշումային և ձայնային հետախուսության միջոցների, ինչպես նաև հրետանային դիտորդների օպտիկաէլեկտրոնային սարքերի հետ մեկտեղ կիրառվում էին ՕՀ-58 հետախուսական ուղղաթիռներ և «Պիոներ» անօդաչու թռչող ապարատներ: Բացի այդ, ԲԱՌԻ-ի զորամիավորումները փնված էին վրագետնայա նշանակետերի օդային հետախուսման և հարվածների կառավարման «Ջիստարս» ռադիոտեղորոշումային համակարգից տվյալների ընդունման շարժական կետերով: Ի դեպ այդ համակարգը իրեն շատ լավ դրսևորեց, երբ հսկում էր թշնամու ռեզերվների տեղաշարժերը և հրետանու տարաշարժը այնպիսի հեռավորությունների վրա, որոնք գերազանցում էին պորամիավորումների հետախուսության միջոցների հնարավորությունները: Կրակային խոցման պլանա-

* Որոշումների կայացման գործում համակարգիչների կիրառման մասին հանգամանորեն տես *Լ. Ա. Մարտիրոսով, Ա. Ե. Սարգսյան, Մարտական իրադրությունում որոշման ընդունման մոդելավորման ժամանակ մարդկային գործունի հաշվամասն շուքը: «ՀԲ», 1998, հմ. 1: Խմբ.:*

վորման ժամանակ հրետանին կարող էր անհրաժեշտության դեպքում սովյալներ ստանալ նաև օդատիեզերական հետախուզությունից:

Ինչ վերաբերում է Իրաքին, ապա նա ուներ միայն սահմանափակ թվով ինքնագնաց պրահապատ հրանոթներ (155-մմ ֆրանսիական ժՍՏ և ավստրիական ԳՀՆ-45, 152-մմ 203 և 122-մմ 201 հատիքիներ): Ճիշտ է, այս բայը որոշ չափով լրացվում էր մեծ թվով բարձր շարժունակությամբ ԲՄ-21 տիպի ՀԿՌՀ-ներով և բրազիլական «ԱՍՏՌՕՍ» համակարգերով: Վերջիններս, արված լինելով բարձր անցունակությամբ ավտոմեքենաների հիմքի վրա, պիսված էին փոխադրարձակման բեռնամփոփներով, որոնք հանդերձված էին 3 տրամաչափի՝ 127-, 180- և 300-մմ արկերով, համապատասխանաբար՝ 30, 35 և 60 կմ հեռահարությամբ: Հատկանշական է, որ համակարգը ըստ որոշ բնութագրերի գերազանցում էր ամերիկյան ՄԼՈՍ ՀԿՌՀ-ները: Իրաքյան հրետանու հրանոթների մեծ մասը քարշակվող էր: Դրանց մտաւժորպես կեսը 130-մմ Մ-46 թնդանոթներն էին, բայց կային նաև 155-մմ հարավաֆրիկյան Գ5 թնդանոթ-հատիքիներ, որոնք արևմտյան ռազմագետները դատում են քարշակվող համակարգերի՝ աշխարհում լավագույն նմուշների թրվին: Հեռահարությամբ ԲԱՌԻ-ի համապատասխան համակարգերի մեծ մասը գերազանցող հրանոթների գերակշռումը իրաքյաներին հնարավորություն էր տալիս իրենց կրակային դիրքերը տեղադրել կողմերի շփման գծից սգալի (10-20 կմ) հեռավորությունների վրա՝ պահպանելով քուվեյթյան սահմանի մոտ տեղաբաշխված հակառակորդի հրետանու վրա արդյունավետ կերպով ներգործելու հնարավորությունը:

Սակայն չի կարելի հաշվի չառնել իրաքյան պորքերում ռադիոտեղորոշումային միջոցների պակասը և օդային ու տիեզերական հետախուզության բացակայությունը: Արևմտյան ռազմագետների կարծիքով, իրաքյան հրետանավորները «անկարող եղան հայայք գցելու մերձակա ա-

վագաբլուրներից այն կողմ»: Ավաճից կարելի է անել այն հիմնավոր եզրակացությունը, որ իրաքյան հրետանին իր տեխնիկական մակարդակով էապես զիջում էր ԲԱՌԻ-ի հրետանուն:

Այսպիսով՝ «Փոթորիկ անապատում» օպերացիայի, ինչպես նաև վերջին ժամանակներս տեղի ունեցած այլ տեղային պատերազմների և ռազմական բախումների ռազմագիտական վերլուծությունը ցույց է տալիս, որ մարտում հաջողության հասնելու համար քիչ է ունենալ հրետանային տեխնիկայի՝ մարտական բարձր բնութագրեր ունեցող նմուշներ. անհրաժեշտ է առաջին հերթին ունենալ կրակային համակարգերի կառավարման, տեղորոշման, հետախուզության, որոշումների ընդունման ժամանակակից ավտոմատացված համակարգեր՝ հիմնված համակարգչային տեխնիկայի բնագավառում նորագույն նվաճումների վրա: Իսկ դրանք ստավել արդյունավետ կիրառելու համար պիսված ուժերում պետք է լինեն գիտակ և տեխնիկային հմտորեն տիրապետող որակյալ մասնագետներ, որոնց պատրաստումը պետք է կատարվի պարզապես հեռանկարների հաշվառումով:

Հրետանու սպառազինության մեջ պետք է ներառվեն տարբեր նախանշանակման, բնութագրերի լայն ընդգրկությամբ տեխնիկական միջոցներ՝ տարատեսակ լիցքերով օժտված համապատասխան փնամթերքով հանդերձ:

Մեր կարծիքով, ՀՀ պիսված ուժերի հրետանու վերազինումը պետք է դիտվի որպես ամբողջ պիսված ուժերի համալիր խնդրի միայն մի բաղկացուցիչ մաս, որը սերտորեն կապված է այլ բոլորտեսակներում համապատասխան գործընթացների հետ և պետք է կատարվի աշխարհագրական և այլ կարգի կոնկրետ գործունեների հաշվառումով:

Մարտի նախապատրաստման և վարման բոլոր փուլերում կարևոր նշանակություն ունի հրետանային հրամանատարների (պետերի) և շտաբների կազմակերպական աշխատանքը ձևավորվող իրադրության ցանկացած պայմաններում առաջադրվող մարտական խնդիր-

ների հաջող կատարմանը ստորաբաժանումների պատրաստման ուղղությամբ:

Կարծում ենք, որ քննարկված հարցերը հույժ արդիական են մեր պիկված ուժերի համար, քանի որ անդրկովկասյան տարածաշրջանում մինչև օրս էլ պահպանվում է և ըստ երևույթին դեռ երկար կպահպանվի ռազմական լարվածությունը:

Այստեղ շարադրված տեսական դրույթները և առաջարկությունները հարկ է կիրառել ոչ թե ձևականորեն, այլ իմաստավորված կերպով, ձևավորվող կոնկրետ մարտական իրադրության հաշվառումով:

Սույն հոդվածը առաջին փորձերից

մեկն է ժամանակակից տեղային պատերազմների վերլուծության հիման վրա գիտական հիմունքներով որոշելու ՀՀ ՋՈՒ-ի հրետանու վարգապման օպտիմալ ուղիները: Բնավ չհամարելով, որ տվյալ հոդվածում տրվում է այդ չափապանց բարդ, բայց հույժ կարևոր հարցի վերջնական լուծումը, հույս ունենք, որ շոշափված հարցերը կհետաքրքրեն տվյալ բնագավառի հետ առնչվող բոլոր մասնագետներին և կդառնան հետագա քննարկումների առարկա, ինչը կնպաստի մեր պիկված ուժերի վարգապման հեռանկարների որոշման գործին:

РАКЕТНЫЕ ВОЙСКА И АРТИЛЛЕРИЯ

БОЕВОЕ ПРИМЕНЕНИЕ АРТИЛЛЕРИИ В ЛОКАЛЬНЫХ ВОЙНАХ

В. А. АЙРАПЕТАН, генерал-майор

РЕЗЮМЕ

Артиллерия, созданная более 600 лет назад, была и остается основным средством поражения (уничтожения) противника и практически применялась во всех больших и малых, в том числе локальных, войнах. Противоборствующие стороны всегда стремились применять артиллерию, причем успеха добивалась та сторона, которая наиболее эффективно и массировано применяла артиллерию, имея при этом меньшие потери в живой силе и боевой технике.

Классические примеры боевого применения артиллерии дают война в Афганистане (1979—1989 гг.), операция «Буря в пустыне» в войне США (многонациональных сил—МНС) против Ирака (1991 г.), война в Чечне (1996—1997 гг.), а также Карабахский вооруженный конфликт (1989—1994 гг.), когда азербайджанским военным формированиям противостояли вначале народные ополченцы—героические защитники Арцаха, а затем военные формирования НКР.

Операция «Буря в пустыне» неопровержимо доказала, что командиры общевойсковых частей и подразделений должны располагать достаточным количеством артиллерии независимо от средств общей поддержки. В ходе войны в зоне Персидского залива потери иракских войск от огня артиллерии МНС, и в первую очередь РСЗО МЛРС, в 100-часовой наземной фазе операции существенно превысили ущерб, нанесенный им авиацией в течении 38 суток. Так, в одной из иракских дивизий они составили, соответственно, 87 и 13 %.

Кроме того, в этой войне было убедительно показано решающее значение применения новейших технологий в системах управления огнем и в средствах разведки, в частности, компьютерной техники и воздушно-космической разведки.

Анализ действий артиллерии в Афганской войне позволяет выработать

рекомендации по использованию артиллерии как в горно-пустынной, так и в горно-лесистой местности. Главное, чтобы артиллерийские командиры и начальники, а также командиры общевойсковых подразделений и частей применяли эти рекомендации не догматично, а осмысленно, творчески, в каждом конкретном случае соотносясь с особенностями как поставленных задач, так и театра военных действий.

ROCKET CORPS AND ARTILLERY

BATTLE EMPLOYMENT OF ARTILLERY IN LOCAL WARS

V. A. HAYRAPETYAN, *Major-General*

SUMMARY

Artillery created more than 600 years ago, was and remains the basic means of defeat of the opponent and practically was employed in all large and small wars, including local ones. The contradictory parties always aspired to apply artillery, and only that party achieved success which most effectively and massed applied artillery, thus it had less losses in manpower and warlike equipment.

The classical examples of battle employment of artillery is the war in Afghanistan (1979—1989), operation «Desert Storm» in war of USA (multinational forces — MNF) against Iraq (1989—1990), war in Chechnya (1996—1997), and also Karabakh armed conflict (1989—1994), when in the beginning the Azerbaijan military formations were resisted by national volunteers—the heroic defense counsels of Artsakh, and then military formations of NKR.

The operation «Desert Storm» incontestably has proved, that the commanders of all-arms units and divisions should have enough artillery irrespective of means of common support. During the war in a zone of Persian Gulf the losses of Iraqi armed forces by the fire of artillery of Multinational Forces, and first of all by MLRS, in a 100-hour ground phase of operation during 38 days essentially have been exceeded by aircraft. So, in one Iraqi division losses of manpower and warlike equipment have made, accordingly, 87 and 13 %.

Besides in this war the decisive importance of application of the newest technologies in control systems of fire and in means of intelligence, in particular, computer engineering and air-space intelligence was convincingly shown. The analysis of actions of artillery in Afghani war allows to develop the recommendations for use of artillery in mountain-deserted, and in mountain-woody districts. Mainly, artillery commanders and the chiefs, and also commanders of all-arms divisions and units would apply these recommendations not in dogmatic way but intelligently, creatively, each time applying them in view of features of set missions and TCA (Theater of Combat Actions).

ՄՊԱՌԱԶԻՆՈՒԹՅՈՒՆ

ՌԱԶՄԱԿԱՆ ՏԵԽՆԻԿԱՅԻ ՄԱՍՆԱԿԻ ԵՎ ՀԱՄԱԼԻՐ ԱՐԳԻՒԱԿԱՆԱՑՄԱՆ ՀԱՐՑԻ ՇՈՒՐՋ

Ռ. Հ. ԹՈՒՄԱՆՅԱՆ, փոխգնդապետ, Ռ. Վ. ՄԻՄՈՆՅԱՆ

Ռազմական տեխնիկայի (ՌՏ) արդիականացման խնդրի կարևորությունը պայմանավորված է ՌՏ մարտական արդյունավետության անընդհատ բարձրացման, համաշխարհային ստանդարտներին դրա բնութագրերի համապատասխանեցման անհրաժեշտությամբ: ԽՍՀՄ փրկման հետևանքով տեղի ունեցած տնտեսական կապերի խզման և շուկայական հարաբերությունների հաստատման պայմաններում խնդրի լուծումն էլ ավելի է բարդանում, քանի որ արդիականացումը պետք է կատարվի սեփական սուղ միջոցներով և սեփական արտադրության հիմքերի վրա: ՌԽՍԿ, բացի վերը նշված պրոբլեմից, առաջ են գալիս նաև շահագործումային բնութագրերի բարելավման, նորոգապիտանիության ու արագ կարգաբերման հնարավորությունների ապահովման խնդիրներ: Մեր կարծիքով, նպատակահարմար է ընդհանուր պրոբլեմը դիտել երկու շարժումներով՝ ընթացիկ և հեռանկարային, իսկ լուծումները փնտրել ինչպես մասնակի, այնպես էլ համալիր կատարելագործումների ձևով:

Որպես օրինակ վերցնենք ԲՄ-21 («Գրադ» ՀԿՌ-Հ) տիպի մարտական մեքենաները, որոնք ընդգրկված են շատ երկրների պինված ուժերի սպառազինության մեջ և ժամանակակից հզոր կրակային միջոցներից են: Բննարկենք դրանց մասնակի և համալիր արդիականացման խնդիրները:

Որպես մասնակի խնդրի օրինակ քննարկենք հետևյալ հարցը: Ժամանակին ԲՄ-21 մարտական մեքենաների ըստեղծողներն օգտագործել են այնպիսի էլեկտրոնային տարրեր, որոնք ներկա-

յումս բարոյապես հնացել են: Այսպես՝ տեխնիկական սպասարկման առումով զգալի դժվարությունների հետ է կապված դրանց լարման Ռ-5Մ կարգավորչի սպասարկումը: Այն կազմված է էլեկտրամագնիսական ռելեներից, որոնց էլեկտրափոխանակը, անընդհատ բացվել-փակվելով, կայծեր են արձակում և այրվում: ՌԽՍԿ պետք է լինում դրանք հաճախակի մաքրել և կարգավորել, ինչը կապված է լրացուցիչ նյութական միջոցների և ժամանակի ծախսի հետ:

Հորիզոնական և ուղղաձիգ նշանառության համակարգի աշխատանքի հուսալիության, ինչպես նաև բուն կարգավորման գործընթացի որակի բարձրացման համար մենք առաջարկում ենք լարման էլեկտրոնային կարգավորչի հետևյալ սխեման, ըստ որի պատրաստված նմուշները հաջողությամբ փորձարկվել են ԲՄ-21 ՄՄ-ների վրա: Այդ կարգավորիչն ստացել է ԼԿ-ՀԱՅ-001 պայմանական անվանումը:

Կարգավորիչն աշխատում է հաստատուն հոսանքի Գ-5 կամ Գ-6,5Մ տիպի գեներատորի հետ համատեղ և գրգռման յուրաքանչյուր փաթույթին հաղորդում է մեծությամբ մոտ երկու հոսանքներ՝ դրանք կարգավորելով այնպես, որ լարումը գեներատորի ելքում մեծ գործնականում անփոփոխ:

Առաջարկվող կարգավորչի սկզբունքային էլեկտրական սխեման, որը պատկերված է ստորև, աշխատում է հետևյալ կերպ:

VT1 և VT2 տրանզիստորների վրա հավաքված տարբերական կասկադը շարժում է գեներատորի ստեղծած լարումը և այն բաղդատում հենանիշային լար-

ման հետ: Դրա համար նրա մի մուտքին (VT1-ի բազային) լարում է տրվում R1—R3 բաժանարարից, իսկ մյուս մուտքին (VT2-ի բազային) տրվում է R8, C12, VD1 տարրերից կազմված պարամետրային կայունացուցչից ստացվող հենանիշային լարումը: Չափվող և հենանիշային լարումների միջև տարբերության առկայության դեպքում կամկադը արտա-

ված է VT4 տրանզիստորի վրա: Այնտեղ այն ուժեղացվում է և անջատվում է R12—R14 դիմադրությունների ու VD2, VD3 դիոդների վրա: Այդ դիոդները կայունարարներ են և դրվում են 1,2 Վ կարգի կայունացած լարում ստանալու համար: Այդ լարումը տրվում է վերջնամասային VT5, VT6 տրանզիստորների բազաների ելուստներին, իսկ դրանց է-

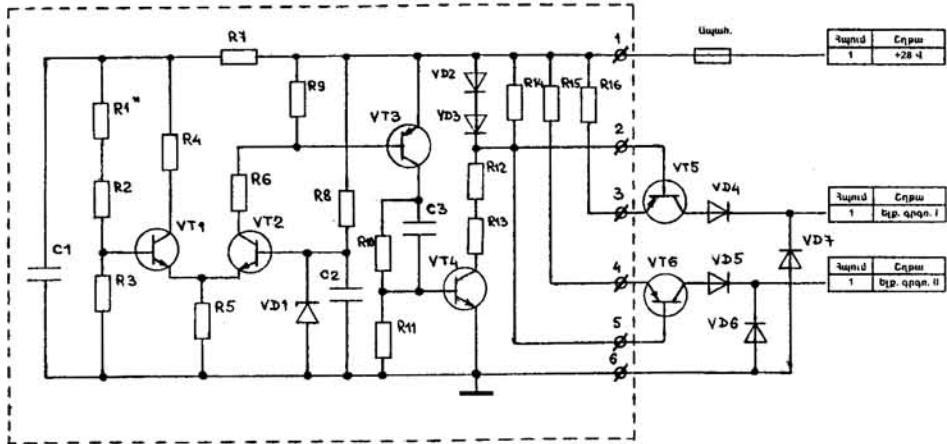

ԼԿ-ՀԱՅ-001 կարգավորչի սկզբունքային սխեման

դրում է կառավարման համապատասխան լարում, որը հաղորդվում է հաջորդ կասկադի մուտքին: Ինպուլսային խանգարումների բացառման նպատակով տարբերական կասկադի երկու մուտքի վրա էլ դրված են R7, C1 և R8, C2 տարրերից բաղկացած պոիչներ, ինչի հետևանքով կասկադը արձագանքում է միայն չափվող լարման միջին արժեքի փոփոխմանը:

Սովորաբար բեռնման հոսանքի կրտրուկ աճման դեպքում գեներատորներով ստեղծված լարումը փոքր-ինչ նվազում է: Այդ թերությունից պատվելու նպատակով կարգավորչի սխեմայում նախատեսված է գրգռման ուժեղացում, որը կատարվում է ի հաշիվ C3, R10 տարրերից կազմված արագացնող շղթայի:

Ապոնշանը, VT3 տրանզիստորի վրա հավաքված նախնական ուժեղարարով ուժեղացվելուց հետո, մուտք է գործում բուֆերային կասկադ, որը հավաք-

միտերները R15 և R16 դիմադրություններով միանում են սնուցման հաղորդաթիթեղին: Ընդամեն R15-ը և R16-ը ընտրվում են այնպես, որ վերջնամասային տրանզիստորների առավելագույն հոսանքը չգերազանցի 6 Ա արժեքը:

Այսպիսով՝ վերջնամասային կասկադը նորմալ բանեւակարգում կառավարում է գրգռման երկու հոսանքները, որոնց գումարը հավասար է 2-3 Ա-ի, իսկ հանկարծակի կարճ միացման դեպքում ինքնաբերաբար անցնում է հոսանքի սահմանափակիչի բանեւակարգի: Շնորհիվ դրա բացառվում է վերջնամասային տրանզիստորների շարքից դուրս գալը, իսկ նորմալ բանեւակարգի վերականգնումը տեղի է ունենում ինքն իրեն՝ կարճ միացման վերացումից հետո:

Սխեմայում նախատեսված է պաշտպանություն մասնակի բանեւակարգով աշխատանքից, որը չկա Ռ-5Մ կարգավորչում: Գեներատորի լարումը պահպան-

վում է մինևնույն կայուն մակարդակի վրա ԲՄ-21-ի աշխատանքի բոլոր հաստիքային բանեւակարգերում, անգամ բազային մեքենայի հաղորդակային շարժիչի ծընկաձև լիսեռի պտույտների փոփոխման ավելի լայն տիրույթում:

Առաջարկվող կարգավորիչի և նախկինի համեմատական վերլուծությունը ցույց է տալիս, որ ԼԿ-ՀԱՅ-001-ն ապահովում է գեներատորի լարման ավելի ճշգրտիս պահպանում, ունի ավելի մեծ հուսալիություն և արագագործություն, ավելի կայուն է հորիզոնական և ուղղաձիգ նշանառության համակարգերի էլեկտրասնուցման սխեմաներում առաջացող հաստիքային անցումային բանեւակարգերի նկատմամբ, հնարավորություն է տալիս ոչ թե ընդհատ, այլ սահուն կերպով փոփոխելու գեներատորի զբրգուման երկու հոսանքները, ինչը մեծացնում է գեներատորի ռեսուրսը և նշանառության համակարգերի էլեկտրասարքավորման անխափան աշխատանքի տևողությունը: ԼԿ-ՀԱՅ-001 կարգավորիչը, որը հավաքումից հետո ծածկվում է հերմետիկացնող նյութով, ոչ միայն չի պահանջում սպասարկման և կառնակարգային աշխատանքների կատարում, այլև ավելի կայուն է կլիմայական պայմանների նկատմամբ:

Ինչ վերաբերում է «Գրադ» ՀԿՌ-Հ-ի համալիր արդիականացման խնդրին, ապա այն, մեր կարծիքով, առաջին հերթին պետք է կապված լինի կրակային հեռահարություն մեծացման, իրցման ճշգրտության և արդյունավետության բարձրացման հետ: Կարևորագույն խընդիրներից է նաև մարտական աշխատանքի ավտոմատացման հարցը:

Ժամանակակից մարտի բնույթը, հրետանային հետախույզության միջոցների և համալիրների բնութագրերի վերընթացը հրամայաբար պահանջում են նախապատրաստման, նշանացուման հաղորդման և ընդունման, նշանառության և կրակի բացման վրա ծախսվող ժամանակի կտրուկ կրճատում:

Այս պահանջները կարող են հաջողությամբ բավարարված լինել համա-

կարգի կազմում կրակի կառավարման «Կապուտոնիկ-Բ» տիպի մարտկոցային կետի ընդգրկմամբ: Այդ կետը իր կազմի մեջ ունի «Բագև-41» արագագործ էՀՄ, անհրաժեշտ քանակով ռադիոկայաններ, ուղեվարական համակարգ և օդերեւութախուզական համալիր: Կառավարման կետի և մարտական մեքենայի միջև տվյալների ավտոմատացված փոխանակումը, ինչպես նաև բուն ՄՄ-ի արմատական արդիականացումը հնարավորություն են տալիս նշանակետի հայտնաբերման պահից մինչև կրակ բացելու պահը ժամանակահատվածը կրճատելու մինչև մեկ րոպե:

Արձակման կայանքը պետք է սարքավորվի «Նոուտբուկ» տիպի ապարատությամբ և համակարգչով, ուղեվարային սարքավորանքով, ռադիոկապի միջոցներով: Դա կապահովի:

—ՄՄ-ի ուղղորդիչների հակավորանքի ուղղորդում առանց աշխատախըցիկից մարտական անձնակազմը դուրս գալու, ինչպես նաև անձնակազմի կրճատում մինչև երկու մարդ: Հրամանատարը կարող է նշանացուցում ստանալ ընթացքի մեջ,

—ՄՄ-ի ուղղորդիչների հակավորանքի ուղղորդում առանց ուղղորդման կետերի օգտագործման,

—ինքնավար սկզբնական կողմնորոշում՝ ՄՄ-ի ընթացիկ անկյան և կողորդիկատների որոշում ընթացքի մեջ ու կանգառում,

—ցուցասարքի վրա այն գրաֆիկական տեղեկություններ կայացում, որն անհրաժեշտ է ուղղորդիչների հակավորանքի ուղղորդման, ՄՄ-ի շարժման երթուղու որոշման համար, ընդամյն ցուցասարքի վրա նշվում են նաև ՄՄ-ի գտնըվելու տեղը, նախանշանակման կետը և շարժման ուղղությունը,

—հրաձգության նախապատրաստման այն ժամանակահատվածի կրճատում, որն ընկած է նշանացուման ընդունման պահից մինչև մարտկոցի կազմում կրակ բացելու պահը՝

ա) չնախապատրաստված դիրքերից՝ 25-35 րոպեից մինչև 6 րոպե,

բ) պատրաստված դիրքերից՝ 10 թույլեից մինչև մեկ թույլե,

—ինքնավարության բարձրացում ի հաշիվ ուղեվարության միջոցների օգտագործման և տեղագրակապակցման, ինչը հնարավորություն կտա կատարելու ինքնուրույն շարժում դեպի կրակային դիրքեր և հավաքակետ,

—օպերատորի աշխատանքի պայմանների բարելավում վատ եղանակին և գիշերը,

—ՄՄ-ի և դրա անձնակազմի կենսունակության բարձրացում:

Այս բոլոր միջոցառումների կարևորությունը պայմանավորված է այն բանով, որ «Գրադի» վիսանոցում կան այնպիսի ռեակտիվ արկեր, որոնք ապահովում են հակատանկային և հակահետեվակային ականների տեղադրումը, ռադիոխանգարումների, ծխապատնեշի ստեղծումը և ռազմական գործողությունների թատերաբեմի լուսավորումը

գիշերային ժամերին: Նշենք, որ ավարտվում է անջատվող ինքնանշանառու ենթատարրերով օժտված, ինչպես նաև 45 առանձին ենթատարրերով կասետային մարտական մասերի մշակումը, ընդ որում այդ ենթատարրերի շնորհիվ կմեծանա պրահապատ նշանակետերի խոցման հնարավորությունը, այսինքն՝ մոտակա ժամանակներս կտրուկ կաճի խոցվող նշանակետերի տիպերի թիվը:

Նշենք նաև, որ արտասահմանում գոյություն ունեն նաև կառավարման ավելի բարձր օղակների ԿԱՀ-եր, և, թվում է, որ անհրաժեշտ է աշխատանքների ծավալում նաև այդ ուղղությամբ:

Անշուշտ, մենք չենք հավակնում ռազմական տեխնիկայի վարճացման հնարավոր ուղիների սպառիչ ներկայացմանը, բայց հուսով ենք, որ նշված հարցերը կհետաքրքրեն մասնագետներին և կդառնան հեռանկարային մշակումների վերաբերյալ բանավեճի առիթ:

ВООРУЖЕНИЕ

К ВОПРОСУ О ЧАСТИЧНОЙ И КОМПЛЕКСНОЙ МОДЕРНИЗАЦИИ ВОЕННОЙ ТЕХНИКИ

Р. Р. ТУМАНЯН, полковник, Р. В. СИМОНЯН

РЕЗЮМЕ

Вследствие необходимости поддержания военной техники на уровне требований современных боевых действий, перехода на рыночную экономику и разрыва прежних экономических связей возникла настоятельная потребность в выработке новых подходов к проблеме модернизации. При сложившихся обстоятельствах, с учетом специфики климатических и других условий эксплуатации, на наш взгляд, целесообразно эту проблему рассматривать в двух аспектах: текущем и перспективном. Исходя из этого, оптимальным следует считать осуществление модернизации по двум планам: частичному и комплексному.

В качестве примера частичной модернизации можно рассмотреть инженерные подходы к замене морально устаревших узлов, агрегатов, электрических блоков и даже отдельных элементов БМ-21 (РСЗО «Град»). Так, много нареканий вызывает регулятор напряжения в системе горизонтального и вертикального наведения, собранный на реле. Он требует постоянного ухода: зачистки обгоревших контактов, замены и наладки самих реле. Вместо них можно использовать транзисторную схему, что улучшит боевые и эксплуатационные характеристики, повысит надежность, ремонтпригодность и ресурс машины.

Комплексная модернизация может быть связана, в частности, с разработкой АСУ с использованием компьютерной техники, определенной доработкой БМ-21, внедрением новой боевой части с использованием отдельных или кассетных субэлементов, что позволит существенно повысить живучесть комплекса и надежность его работы, расширить типаж поражаемых целей, повысить дальность и точность стрельбы как с огневых позиций, так и в движении и т. д.

ARMS

TO A QUESTION ON PARTIAL AND COMPLEX MODERNIZATION OF MILITARY ENGINEERING

R. H. TUMANIAN, Lieutenant-Colonel, R. V. SIMONIAN

SUMMARY

In consequence of necessity of military engineering maintenance at a level of the requirements of modern combat actions, transition to market economy and break of former economic connections there was an urgent need for development of the new approaches to the problem of modernization. Under the circumstances, in view of specifics of climate and other conditions of operation in our opinion, it is expedient to consider this problem in two aspects: current and perspective. Proceeding from it, optimum is necessary to consider realization of modernization by two plans: partial and complex.

As an example of partial modernization, it is possible to consider the engineering approaches to replacement of morally out-of-date units, assemblies, electrical blocks and even separate elements БМ-21 (MLRS «Grad»). So, much criticism causes the regulator of pressure in system of horizontal and vertical guidance assembled on the relay. It requires constant care: felting of the scorched contacts, replacement and adjustment of relay. Instead of them it is possible to use the transistor circuit, that will improve the battle and operational characteristics, will raise reliability, maintainability and resource of the machine.

The complex modernization can be related, in particular, to development of MIS (management information system) with use of computer engineering determined of the completion БМ-21, introduction of a new battle unit with use of separate or cassette subelements, that will allow essentially to raise survivability of the complex and reliability of its work to expand type of hitting targets to increase range and accuracy of shooting both from fire positions, and in a movement and so on.

ՌԱԶՄԱԿԱՆ ԲԺՇԿՈՒԹՅՈՒՆ

ԱՐՏԱԿԱՐԳ ԻՐԱՎԻՃԱԿՆԵՐՈՒՄ ՍԱՆԻՏԱՐԱՀԱԿԱՀԱՄԱՃԱՐԱԿԱՅԻՆ ԱՊԱՀՈՎՄԱՆ ԿԱԶՄԱԿԵՐՊՈՒՄԸ ԵՎ ՊԼԱՆԱՎՈՐՈՒՄԸ

Ա. Վ. ՂԱԶԱՐՅԱՆ, բժ ժողկազմակազմ, բժշկական գիտությունների թեկնածու,
Ա. Ս. ԱՂԱԲԱԶՅԱՆ, բժ մայր, կենսաբանական գիտությունների դոկտոր,
Ա. Ա. ԽԱԶԱՏՐՅԱՆ

20-րդ դարի վերջը բնութագրվում է ինչպես բնական, այնպես էլ արհեստական՝ «մարդածին», ծագում ունեցող աղետների թվի աճմամբ: Աղետների պրոբլեմը հակահամաճարակաբանության տեսանկյունից ուսումնասիրելիս հարկ է նկատի ունենալ, որ սովորաբար համարյա բոլոր աղետներն ի վերջո հանգեցնում են վարակիչ հիվանդությունների կտրուկ աճման: Նման իրավիճակ կարող է ստեղծվել մի դեպքում անմիջապես, մյուս դեպքում միջնորդավորված ձևով¹:

Վարակիչ հիվանդություններն անմիջականորեն առաջանում են կենսաբանական պատրաստուկներ (շիճուկներ և վակցիններ) արտադրող ձեռնարկությունների, մանրէաբանական պրոֆիլի ինստիտուտների, սանիտարահակահամաճարակային կայանների և այլ նմանատիպ հիմնարկների ավերման հետևանքով: Նման իրավիճակ կարող է ստեղծվել նաև կենսաբանական պենքի օգտագործման դեպքում:

Վարակիչ հիվանդությունները միջնորդավորված եղանակով առաջանում են իրենց էությունը տարասեռ աղետների հետևանքով: Դրանց մի մասը (երկրաշարժեր, ջրհեղեղներ, ուժեղ փոթորիկներ, երաշտներ և այլն) հանգեցնում է անբարենաջող սանիտարահիգիենիկ վիճակի ստեղծման, մյուսը (ատոմակայանների ավերում, միջուկային պենքի

օգտագործում) բնորոշվում է օրգանիզմի պաշտպանական իմունակենսաբանական ուժերի թուլացմամբ:

Մեր կարծիքով, նպատակահարմար է առանձնացնել նաև այն վարակիչ հիվանդությունները, որոնք առաջանում են միաժամանակ տեղի ունեցող տարբեր բնույթի աղետներից, օրինակ՝ երկրաշարժ և ԱԿ-ի ավերում, փոթորիկ և կենսաբանական պրոֆիլի հիմնարկների ավերում և այլն:

Վերը նշված բոլոր դեպքերում նախադրյալներ են ստեղծվում վարակիչ հիվանդությունների, համաճարակների, տեղաճարակների մակարդակի բարձրացման համար: Մեր կարծիքով, արտակարգ իրավիճակում (ԱԻ) առաջացող վարակիչ հիվանդությունների այսպիսի դասակարգումը հնարավորություն է տալիս հստակեցնելու բժշկական տարահամայն փուլերում իրականացվող բուժօտարահանումային, սանիտարահիգիենիկական և հակահամաճարակային միջոցառումների ժամանակ սանիտարահամաճարակային իրավիճակի ձևավորումը և դիսամիկան կախված են հետևյալ գործոններից՝ բնակչության տարբեր խմբերի տեղաշարժի ինտենսիվությունից, տարածաշրջանի համաճարակային կարգավիճակից, էներգետիկական ցանցի, ջրամատակարարման ու կոյուրու համակարգերի, հասարակական սննդի օբյեկտների տեխնիկական վիճակից, տվյալ օրգանիզմի ընկալունակության ու բնական դիմադրողականության մակարդակից:

¹ Шту «Руководство по противоэпидемическому обеспечению населения в чрезвычайных ситуациях». М., 1995, с. 441.

ԱՌ-ներում կամ դրանց հետևանքների վերաբերյալ ժամանակ կանխարգելիչ միջոցառումների կազմակերպումը և անցկացումը պահանջում են համաճարակային գործընթացների հանգամանալից վերլուծություն՝ դրանց առաջացման բնույթի հաշվառմամբ: Ինչպես բնական, այնպես էլ սոցիալական բնույթի տարերային աղետների առաջացման ժամանակ հնարավոր է տարբեր վարակային ախտաբանություն: Ըստ մի շարք հեղինակների տվյալների նման իրավիճակներում վարակիչ հիվանդություններով հիվանդացությունը պայմանավորվում է բնակչության տարիքային կազմով և խտությամբ, ապրելու պայմաններով, մարդկանց ոչ ապեյիֆիկ դիմադրողակալություն վիճակով, սանիտարական պայմաններով, բնակչության իմունայնման ակարդակով²: Տարերային և տեխնածին աղետների ժամանակ և դրանցից հետո նկատվում է սանիտարահիգիենիկական պայմանների զգալի վատթարացում, իսկ համաճարակային և անասնահամաճարակային իրավիճակը տվյալ տարածաշրջանում կտրուկ սրվում է:

Օայրահեղ իրավիճակներում կարող է առաջանալ բնակչությանը, առանց նախնական քննարկման և հակահամաճարակային միջոցառումների կոնկրետացման, անհետաձգելի հակահամաճարակային օգնություն ցույց տալու պրոբլեմ: Այդ պատճառով հույժ կարևոր է դառնում վաղորոք պատրաստվելը սանիտարահիգիենիկական և հակահամաճարակային միջոցառումների կատարմանը: Նման պատրաստության կարելի է հասնել երեք փուլով, որոնք են.

1. *հիմնական, կամ ելակետային, փուլը*, որը ներառում է՝

² Шу П. И. Мельниченко. Обеспечение санитарно-эпидемиологического благополучия в Вооруженных Силах в свете реализации концепции развития здравоохранения и медицинской науки в Российской Федерации. «Военно-медицинский журнал», 1998, № 8, 1սև՝ Ю. Г. Сучков, Т. А. Семенов, А. В. Сегов и др. Организация первоочередных мероприятий по обеспечению противозидемической готовности при стихийных бедствиях. «Медицина катастроф», 1993, № 1.

—ԱՌ-ում միջոցառումների պլանների մշակումը, վաղորոք ապդարարման համակարգի կազմակերպումը,

—ԱՌ-ում բժշկասանիտարական ծառայության կազմակերպումը,

—ԱՌ-ում բուժտարահանումային միջոցառումներ անցկացնելու համար առողջապահական մարմինների շարժունակ ուժերի և միջոցների կազմակերպումը,

—տարբեր տարածաշրջաններում համաճարակային կարգավիճակի գնահատումը,

2. *միջամտության փուլը*, որը ներառում է՝

—համաճարակի բռնկման ռեալության արագ գնահատումը,

—համաճարակի առաջացման պատճառների բացահայտումը,

—հակահամաճարակային միջոցառումների իրականացումը,

—համաճարակային դաշտային հետապոտման կազմակերպումը,

3. *ԱՌ-ների օջախում սանիտարահամաճարակային հետազոտ հսկողությունը* 1-2 տարվա ընթացքում:

ԱՌ-ներում այդպիսի բարձր աստիճանի պատրաստությունը բնակչությանը հակահամաճարակային օգնություն ցույց տալուն՝ անշուշտ կարող է արդյունավետ լինել համաճարակային իրավիճակի գնահատման և հակահամաճարակային միջոցառումների իրականացման արագությամբ: Հաշվի առնելով ԱՌ-ների առաջացման հանկարծակիությունը՝ միջոցառումների վաղորոք պլանավորումը պետք է պարունակի այն հնարավոր համաճարակային հիվանդությունների որոշումը, որոնք պահանջում են հատուկ պլանների մշակում: Այդ հիվանդությունների թվին են դասվում՝

—այն համաճարակային հիվանդությունները, որոնք անցյալում հաճախ հանգեցրել են տվյալ վայրում համաճարակի առաջացմանը (սուր աղետաճոքային վարակումներ, համաճարակային հեպատիտ, խոլերա և այլն),

—տեղային այն հիվանդությունները, որոնք կարող են համաճարակի պատճառ դառնալ (բրուցելոզ, տուլյա-

րեմիա, ժանտախտ, սիբիրախտ և այլն),
— դրսից տվյալ վայր ներթափան-
ցած, այդ թվում՝ հատկապես վտանգա-
վոր հիվանդությունները:

Այդ կապակցությամբ անհրաժեշտ է
ընտրված յուրաքանչյուր հնարավոր հա-
մաճարակային հիվանդության համար
կատարել վերլուծություն՝ կոնկրետ տա-

Հաշվի առնելով այն հանգամանքը,
որ համաճարակային գործընթացը յու-
րաքանչյուր կոնկրետ տարածքում և
տարբեր ժամանակաշրջաններում ունի
իր քանակական և որակական առանձ-
նահատուկ բնութագրերը, նախազգու-
շական միջոցառումների ամբողջ համալի-
րի ուղղությամբ շտկման և համաճարակա-



Երկրաշարժի ժամանակ վիրավորներին ցույց է տրվում առաջին բժշկական օգնություն.
Հայաստան, 1988 թ.

րածքի համար վարակի ազենտի աղ-
բյուրների, փոխանցման ուղիների բա-
ցահայտման և բնակչության ընկալու-
նակության որոշման նպատակով: Ակըն-
հայտ է, որ ԱԻ-ներում հնարավոր համա-
ճարակների վերացման ուղղությամբ
միջոցառումների պլանները պետք է
մշակվեն նախօրոք և պարբերաբար վե-
րանայվեն:

Նախնական պլանավորման գործ-
ընթացը պետք է հիմնված լինի երկու
պարամետրների վրա.

— նյութատեխնիկական ապահո-
վում՝ եղած և պահանջվող ռեսուրսների
հաշվառումով,

— հետապոտման և տվյալ տարածա-
շրջանում առավել հնարավոր համաճա-
րակների դեմ պայքարի միջոցների սխե-
մաների մշակում:

յին կանխատեսման համար անհրաժեշտ
է ժամանակին և ճշգրտորեն կատարել
ԱԻ-ների գոտիներում համաճարակային
վտանգի գնահատում: Համաճարակային
վտանգի աստիճանի որոշումը համաճա-
րակային ախտորոշման անհրաժեշտ բա-
ղադրիչներից մեկն է³:

Ա. Շապոշնիկովը այլ հեղինակների
հետ համատեղ առաջարկել է վարակիչ
հիվանդությունների համաճարակային
վտանգի գնահատման մի մատչելի և
արդյունավետ մեթոդ, որը հնարավորու-
թյուն է տալիս որոշելու առողջապահու-
թյան մարմինների և սանիտարահամա-
ճարակային ծառայության գործունեու-
թյան ուղղությունը, կարանտինային ու
մեկուսաստանում ամրապնդվող միջոցառում-

³ Шу Б. А. Черкасский. Эпидемиологический диагност. М, 1990, с. 208.

ների և տարահանման անհրաժեշտությունը⁴:

ԱԻ-ների բուժական հետևանքների վերաբերյալ գործում զգալի դեր պետք է խաղառավորված ժողովրդական ծառայությունը, քանի որ ռավավական բժշկության գործունեության հիմքում դրված է փուլային սկզբունքը, որը ռավաված ժողովրդական ծառայությունը դարձնում է ԱԻ-ում աշխատանքի համար առավել պատրաստ, ընդ որում՝ առանց իր գործառույթների վերակառուցման և երկարատև նախապատրաստությունների:

Սանիտարահամաճարակային բարեհաջողության առօրյա պահպանումը դրվում է կորամասի բժշկական ծառայության վրա, իսկ ԱԻ-ների առաջապման ժամանակ ըստ վաղորոք պլանավորման այստեղ ներառվում են նաև քիմիական և թիկունքի ծառայությունները: Վարակման օջախների մեկուսացման և վերաց-

ման ուղղությամբ ընդհանուր և լրացուցիչ միջոցառումները պետք է անցկացվեն՝ անկախ կորքերում ծագած ԱԻ-ների տեսակից⁵:

Այսպիսով՝ արտակարգ իրավիճակներում բուժտարահանումային փուլերի հակահամաճարակային և սանիտարահիգիենիկ միջոցառումների ժամանակին և արդյունավետ կազմակերպման համար անհրաժեշտ է առողջապահական մարմինների բոլոր ծառայությունների բարձր մակարդակի պատրաստություն: Այդպիսի պատրաստության կարելի է հասնել միայն բժշկական ապահովման վաղորոք պլանավորման միջոցով, ինչը թույլ կտա կարճ ժամանակամիջոցում խմբավորել առողջապահության մարմինների ուժերն ու միջոցները ԱԻ-ների օջախներում աշխատելու համար:

⁵ Shu P. I. *Magjanov, B. B. Shanno, A. A. Kravec u gr.* Роль и место медицинской службы Вооруженных Сил России в общегосударственной системе предупреждения и ликвидации медико-санитарных последствий чрезвычайных ситуаций. «Актуальные проблемы военной и экстремальной медицины», М., 1994, сс. 35 – 39.

⁴ Shu A. A. *Шапошников, А. С. Вологин, П. К. Шумилов u gr.* К оценке эпидемиологической опасности в зонах чрезвычайных ситуаций. «Военно-медицинский журнал», 1998, № 8.

ՏԵՂԱՅԻՆ ՊԱՏԵՐԱԶՄՆԵՐԻ ԺԱՄԱՆԱԿ ՆԱԽԱՀՈՄՊԻՏԱԼԱՅԻՆ ՓՈՒԼՈՒՄ ՎԻՐԱՎՈՐՆԵՐԻ ԲՈՒԺՏԱՐԱՀԱՆՈՒՄԱՅԻՆ ԱՊԱՀՈՎՄԱՆ ՀԱՐՑԵՐ

Վ. Պ. ԱՅՎԱԶՅԱՆ, բժշկական գիտությունների դոկտոր, պրոֆեսոր,
Ս. Գ. ԳԱԼՍՅԱՆ, բժ փոխգնդապետ, բժշկական գիտությունների դոկտոր,
պրոֆեսոր, Մ. Գ. ՄԱՐԳԱՐՅԱՆ, բժ փոխգնդապետ,
բժշկական գիտությունների թեկնածու, Մ. Է. ՄԿՐՏՉՅԱՆ

Ձորքի բուժտարահանումային ապահովման ավանդական կարգն ունի որոշ սահմանափակություններ, որոնց հետևվանքով ժամանակակից ռավավական բախումների ժամանակ դժվարանում է մեծ թվով վիրավորների բուժօգնության ապահովումը: Այժմ ՁՈՒ-ի բուժտարահանումային ապահովման հիմնական նպատակը հնարավորին չափ շատ վիրավորների և հիվանդների մարտունակության և աշխատունակության վերականգնումն է, նրանց կյանքի պահպանումը:

Շատերի կարծիքով բանակի բուժտարահանումային ապահովման խընդրում ներկայումս էական նշանակություն են ձեռք բերել վիրավորներին ցույց տրվող բուժօգնության որակի բարձրացման, ինչպես նաև օդային տրանսպորտի կիրառման հարցերը: Ժամանակակից պենքի կիրառման հետևանքով ավելացել է մարտական ծանր վնասվածքների քանակը, ինչը հարկադրում է արագ տարահանել վիրավորներին՝ նվազագույնի հասցնելով նրանց պատճառ-

վող վնասը: Բայցի դրանից, զգալի փոփոխությունների են ենթարկվել ռազմական գործողությունների վարման եղանակները: Առկա է նաև վարգայած օդային տրանսպորտը, որը հնարավորություն է տալիս վիրավորների տարահանումը կատարելու ըստ նախանշանակման: Ընդ որում, օդային տրանսպորտի լայնամասշտաբ օգտագործումը թույլ է տալիս կրճատել տարահանման փուլերի թիվը և անգամ անցնել երկփուլային համակարգի՝ ընդհարման վայրում և եռափուլային համակարգի՝ թիկունքային հոսպիտալների ներգրավմամբ:

Բայց տեղային պատերազմների ժամանակ անհրաժեշտ քանակի ավիացիայի բացակայության, ճակատային գծից հոսպիտալների զգալի հեռավորության և ռազմական իրավիճակի անկայունության հետևանքով վիրավորների տարահանման գործում կարող են առաջ գալ զգալի դժվարություններ: Դրա հետ մեկտեղ ենթադրվում է, որ ապագա ռազմական ընդհարումների ժամանակ լայնորեն կօգտագործվեն ՀՕՊ-ի կառավարվող հրթիռներ, որոնք զգալի չափով կնվազեցնեն օդային տրանսպորտով վիրավորներ տեղափոխելու հնարավորությունը:

Բոլոր ժամանակներում անձնակազմի բուժտարահանումային ապահովումը բնորոշվել է երկու հիմնական միտումներով.

1. վիրավորների բուժման կազմակերպում մարտական գործողությունների շրջանում (բուժում տեղում),

2. վիրավորների բուժման կազմակերպում մարտական գործողությունների շրջանից դուրս:

Պատմական փորձը ցույց է տալիս, որ այս միտումներն ի հայտ են գալիս ոչ թե մեկը մյուսից անկախ, առանձնացված կամ բացառում են իրար, այլ գործում են միաժամանակ, միմյանց լրացնելով: Ընդ որում, կախված պատերազմական պայմաններից, կարող է նկատվել այս կամ այն միտումի գերակայում:

Մինչև 20-րդ դարի սկզբի պատերազմները (ներառյալ առաջին համաշխարհային պատերազմը) վիրավորների

տարահանումը հրամանատարության կողմից դիտվում էր որպես իրենց մարտունակությունը կորցրած վինվորներից ազատվելու հնարավորություն տրվող մի միջոց: Այս պարագայում այն կորցնում էր իր իրական բժշկական բընույթը, չէր կապվում բուժման գործընթացի հետ և խիստ բացասական ազդեցություն էր գործում վիրավորների առողջական վիճակի վրա:

Շատ հեղինակներ նշում են, որ տեղային պատերազմների ժամանակ առաջացող պրոբլեմների ողջ բազմազանությունից առավել հաճախ հանդիպում են երկու կարևոր պրոբլեմ, մեկը՝ վիրավորների վանգվածային հոսքը, մյուսը՝ նըրանց օգնություն ցույց տալու համար նախատեսված ուժերի և միջոցների ասհմանափակությունը:

Արդեն երկրորդ համաշխարհային պատերազմի սկզբում հիմնականում մըշակվել էին պինված ուժերի բուժտարահանումային ապահովման հետագա վարգայումն ապահովող սկզբունքները, որոնք հանգում էին հետևյալին.

1. ռազմադաշտային պայմաններում բոլոր վնասվածքների և հիվանդությունների առաջացման և վարգայման, ինչպես նաև ցույց տրվող բժշկական օգնության սկզբունքների միասնությունը,

2. վնասվածքների և հիվանդությունների բուժման համար հետևողականորեն հաստատված և բոլորի կողմից ընդունված մեկ կարծիքի կիրառում,

3. տարահանման տարբեր փուլերում անցկացվող բուժմիջոցառումների հաջորդականություն,

4. բժշկական փաստաթղթերի ձևակերպում ըստ պարտադիր ցանկի, ընդամին՝ համառոտ և բովանդակալից:

Երկրորդ համաշխարհային պատերազմի ժամանակաշրջանի բուժտարահանումային ապահովումը, իր բոլոր արժանիքներով հանդերձ, ոչ միշտ էր ամբողջությամբ արդարացնում իրեն, ինչն ուներ մի շարք օբյեկտիվ պատճառներ: Այդ տարիներին բուժտարահանումային ապահովումը բնորոշվում էր ավե-

լորդ բազմափուլությամբ: Վիրավորների մեծ մասն անցնում էր հաջորդական բժշկական տարահանման ոչ միայն պորամասային փուլերով, այլև բանակների և ճակատների հոսպիտալային բազաների մի շարք շարանակարգերով:

Հասկանալի է, որ անգամ ամենաառաջնային համակարգը կարող է ունենալ իր բացասական կողմերը: Այսպես՝ բազմաթիվ փուլերի առկայությունը, որպես կանոն, երկարաձգում է վիրավորների բուժման ժամկետները, նվազեցնում գանգի, ծնոտների, կրծքավանդակի և այլ օրգանների վնասվածքների դեպքում ցուլց տրվող մասնագիտացված վիրաբուժական օգնության արդյունավետությունը:

Հետպատերազմյան տարիներին պորբերի բուժտարահանումային ապահովման հետագա պարզապումը և կատարելագործումը կապված են եղել ոչ միայն վերը նշված բացասական կողմերի վերացման, այլև մարտական գործողությունների բնույթի և բուժապահովման պայմանների փոփոխության հետ:

Նման պայմաններում խիստ աճում են մարտի դաշտում ցուլց տրվող բուժօգնության դերն ու նշանակությունը: Ներկայումս նման մոտեցումը թույլ է տալիս անհրաժեշտության դեպքում բժշկական միջամտությունը իրագործել ավելի ուշ ժամկետներում: Դա նշանակում է, որ հետագայում կարելի կլինի համարյա բոլոր վիրավորներին մասնագիտացված օգնություն ցուլց տալ միաժամանակ՝ արդեն հոսպիտալային օղակում:

Բժշկական տարահանման յուրա-

բանչուր փուլի աշխատանքի կարևոր սկզբունքներից է «կոնվեյերային» սկզբունքը: Վերջինիս կիրառումը հնարավորություն է տալիս ցուլց տրվող օգնության ուղ գործընթացը բաժանելու առանձին միջոցառումների խմբում ընդգրկված տարբեր մարդկանց կամ առանձին խմբերի միջև: Տվյալ սկզբունքը նըպաստում է տարահանման փուլերի արդյունավետության մեծացմանը:

Պատերազմի պայմաններում նախահոսպիտալային փուլերում բուժօգնության կազմակերպումը նախատեսում է անցկացվող օգնության ազդորիթմացում, որը հասցված է ավտոմատիկովի: Այդ սկզբունքի անտեսումը կարող է բացասական ազդեցություն գործել բուժման տակտիկայի վրա: Տվյալ երևույթի վտանգավոր հետևանքները չեզոքացվում են, եթե դրա հիմքում դրված է լինում բժշկական տարահանման բոլոր փուլերում իրագործվող բուժմիջոցառումների խիստ հաջորդականությունը:

Ընդհանրացնելով՝ կարելի է անել այն եզրակացությունը, որ տեղային բնույթի ռազմական ընդհարումների ժամանակ նախահոսպիտալային օղակներում բուժտարահանումային ապահովման հարցը բավականին բարդ է, պահանջում է ոչ ստանդարտ մոտեցումներ, իսկ դրա լուծումը պետք է լինի գիտականորեն խիստ հիմնավորված, հենված տվյալ պետության տնտեսական ներուժի, մարդկային ռեսուրսների առկայության, բժշկագիտության վարգույցման մակարդակի և ռազմական բժշկության հնարավորությունների վրա:

ՕԳՏԱԳՈՐԾՎԱԾ ԳՐԱԿԱՆՈՒԹՅՈՒՆ

1. П. Г. Брюсов. Значение опыта медицинского обеспечения боевых действий в Афганистане для развития полевой хирургии. «Военно-медицинский журнал», 1992, № 4—5.
2. И. М. Чиж. Организационные основы построения современной системы медицинского обеспечения вооруженных сил. «Военно-медицинский журнал», 1996, № 1.
3. И. М. Чиж, В. Г. Жилев, А. А. Галин и соавт. Военно-медицинская доктрина—научная основа медицинского обеспечения вооруженных сил. «Военно-медицинский журнал», 1995, № 12.
4. И. М. Чиж, Н. И. Макаров. Опыт медицинского обеспечения локальных войн и проблемы эвакуации раненых и больных по воздуху. «Военно-медицинский журнал», 1993, № 1.
5. Е. И. Смирнов. Война и военная медицина, 1939—1945 гг., 2-е издание. М., 1979.

ВОЕННАЯ МЕДИЦИНА

ОРГАНИЗАЦИЯ И ПЛАНИРОВАНИЕ САНИТАРНО – ЭПИДЕМИОЛОГИЧЕСКОГО ОБЕСПЕЧЕНИЯ ПРИ ЧРЕЗВЫЧАЙНЫХ СИТУАЦИЯХ

А. В. КАЗАРЯН, подполковник м/с, кандидат медицинских наук, А. С. АГАБАЛЯН, майор м/с, доктор биологических наук, А. А. ХАЧАТРЯН

РЕЗЮМЕ

Основным этапом в высокой готовности органов здравоохранения по оказанию противоэпидемической помощи населению в чрезвычайных ситуациях является заблаговременное планирование противоэпидемических мероприятий. Эффективность санитарно-эпидемиологического обеспечения в очагах чрезвычайных ситуаций в первую очередь зависит от наличия квалифицированных и мобильных сил и средств органов здравоохранения, готовности химической, радиационной и других служб. Большое значение для организации и проведения лечебно-профилактических мероприятий в чрезвычайных ситуациях или при ликвидации их последствий имеет глубокий анализ особенностей эпидемических процессов с учетом природы их возникновения. Это позволяет определить специфичность лечебно-эвакуационных, санитарно-гигиенических и противоэпидемических мероприятий. Важную роль в рациональной коррекции всего комплекса предупредительных мер и эпидемиологического прогноза играет своевременная и правильная оценка эпидемической опасности в очагах чрезвычайных ситуаций, что позволяет определить направление деятельности органов здравоохранения и санитарно-эпидемиологической службы, потребности в эвакуации и в карантинных и изоляционно-ограничительных мероприятиях.

В ликвидации медицинских последствий чрезвычайных ситуаций значительную роль играет военно-медицинская служба, так как основным принципом функционирования военной медицины является принцип этапности, делающий военно-медицинскую службу наиболее готовой к работе в экстремальных ситуациях без длительной подготовки и перестройки своих функций.

Этим определяется дальнейшее совершенствование системы медицины катастроф в направлении развития разработки единых планов лечебно-эвакуационного, санитарно-гигиенического и противоэпидемического обеспечения.

ВОПРОСЫ ОБЕСПЕЧЕНИЯ МЕДЭВАКУАЦИИ РАНЕННЫХ НА ПРЕДГОСПИТАЛЬНОМ ЭТАПЕ ВО ВРЕМЯ ЛОКАЛЬНЫХ ВОЙН

В. П. АЙВАЗЯН, доктор медицинских наук, профессор, С. Г. ГАЛСТЯН, подполковник м/с, доктор медицинских наук, профессор, М. Г. МАРГАРЯН, подполковник м/с, кандидат медицинских наук, М. Э. МКРТЧЯН

РЕЗЮМЕ

Основной целью медэвакуационного обеспечения вооруженных сил является восстановление боеспособности и трудоспособности как можно большего числа раненых и больных, спасение их жизни. Вследствие применения современного оружия существенно возросло число тяжелых боевых ранений, что заставляет ускорить организацию эвакуации с обеспечением

условий, необходимых для снижения уровня наносимого им при этом вреда.

Кроме того, претерпели существенные изменения и сами способы ведения войн, а наличие развитого воздушного транспорта позволяет ускорить процесс транспортировки больных и раненых с учетом врачебных предписаний. Релевантно утверждать, что в системе медэвакуационного обеспечения произошли коренные изменения. В частности, две его основные тенденции, а именно: организация лечения раненых в районе боевых действий (лечение на месте) и организация лечения вне района боевых действий—должны рассматриваться в органичной совокупности. Причем роль и значение медицинской помощи, оказываемой непосредственно в районе боевых действий, существенно возросли.

Организация медицинской помощи на предгоспитальном этапе в условиях войны требует алгоритмизации оказываемой помощи, а также неукоснительного соблюдения принципа последовательности.

MILITARY MEDICINE

THE ORGANIZATION AND PLANNING OF THE SANITARY AND EPIDEMIOLOGICAL ENSURING IN EXTRAORDINARY SITUATIONS

A. V. KAZARIAN, *Lieutenant-Colonel of Medical Service, Candidate of Medical Sciences,*
A. S. AGABALIAN, *Major of Medical Service, Doctor of Biological Sciences,*
A. A. KHACHATRIAN

SUMMARY

The general stage in high readiness of the health care agencies in doing antiepidemic assistance for the population in extraordinary situations is beforehand planning of the antiepidemic measures. The efficiency of the sanitary epidemiological providing in the centers of the extraordinary situations at first depends on the existence of qualified and mobile powers, health care facilities, readiness of chemical, radiate and other services. The thorough analysis of the epidemic processes has a great importance for organization and realization of treating and prophylactic measures in extraordinary situations or liquidation of its consequences.

It allows to determine the specific character of treating-evacuative, sanitary-hygienic and antiepidemic measures. The correct and done in time estimation of the epidemic danger in extraordinary situations plays important role in the rational correction of the whole complex of the preventive measures and epidemiological prognosis, allowing to determine the direction of activities of health care agencies and sanitary epidemic services, requirements of evacuative, quarantine and insulating measures.

The military medical service plays great role in liquidation of the medical consequences in extraordinary situations, as the basic principle of the military medicine is the stage principle, making it ready to work in extraordinary situations without prolonged training and reforming its functions.

The above mentioned also determines the further improvement of the disaster's medical system in direction of the development of elaborating common plans for the treating, evacuative, sanitary, hygienic and antiepidemic ensuring.

QUESTIONS ON ENSURING MEDICAL EVACUATION
OF THE WOUNDED IN PRE-HOSPITAL STAGE
IN TIME OF LOCAL WARS

V. P. AIVAZIAN, Doctor of Medical Sciences, Professor, S. G. GALSTIAN, Lieutenant-Colonel of Medical Service, Doctor of Medical Sciences, Professor, M. G. MARGARIAN, Lieutenant-Colonel of Medical Service, Candidate of Medical Sciences, M. E. MKRTCHIAN

SUMMARY

The basic purpose of ensurance of medical evacuation of the personnel in the Armed Forces is the restoration of fighting and working capacities as the rescue of the lives of possibly greater number of wounded and patients. Due to application of modern weapons, the number of painful battle wounds essentially has increased, that forces to speed up organization of evacuation providing conditions necessary to decrease the level of inflicted harm to them.

Besides ways of running of wars have undergone essential changes and the presence of the advanced air transport allows to speed up process of transportation of the patients and wounded in view of the medical instructions.

One can relevantly approve, that in system of ensuring medical evacuation there were radical changes. In particular, two basic tendencies in provision of medical evacuation, namely: organization of treatment of the wounded in the area of battle actions (treatment on a place) and organization of treatment outside of the area of battle actions,—should be considered in organic totality. Moreover, the role and importance of the medical aid rendered directly in the area of battle actions, have increased essentially .

The organization of the medical aid on pre-hospital stage in war conditions requires algorithmization of the rendered aid, and also strict observance of the principle of succession.

ՌԱԶՄԱԿԱՆ ԻՐԱՎՈՒՆՔ

ՄՊԱՌԱԶԻՆՈՒԹՅԱՆ ՀԱՄԱԿԱՐԳԻ ԶԱՐԳԱՑՄԱՆ ԽՆԳԻՐՆԵՐԸ ԵՎ ԻՐԱՎԱԿԱՆ ԱՊԱՀՈՎՈՒՄԸ

Վ. Գ. ՇԻՐԻՄԱՆՅԱՆ

Ռազմատեխնիկական քաղաքականությունը յուրաքանչյուր պետության քաղաքականության կարևորագույն ու լրդտնեթից մեկն է: Այն նպատակաուղղված է պետության ռազմական հզորության պահպանմանն ու մեծացմանը:

Առանձնացվում են ռազմատեխնիկական քաղաքականության երեք բաղկացուցիչ մասեր՝

—պետության ռազմատեխնիկական քաղաքականություն,

—զինված ուժերի ռազմատեխնիկական քաղաքականություն,

—պաշտպանական արդյունաբերության համալիրի (ՊԱՀ) ռազմատեխնիկական քաղաքականություն:

Պետության, ՁՈՒ-ի, ՊԱՀ-ի ռազմատեխնիկական քաղաքականությունը պետք է կառուցվի Պետական ռազմատեխնիկական հայեցակարգին համապատասխան, որը որոշում է՝

—այլ երկրների հետ ռազմատեխնիկական համագործակցության,

—սպառազինության, ռազմական տեխնիկայի վարձակալման և ՁՈՒ-ի տեխնիկական հագեցման,

—ռազմական տեխնիկայի և զենքի նոր տեսակների մշակման և ստեղծման կարևորագույն ուղղությունները:

ՀՀ-ում ռազմատեխնիկական քաղաքականության մշակումը պահանջում է հաշվի առնել հետևյալ պայմանները.

—արդյունաբերական ձեռնարկությունների վանգվածային սեփականաշնորհման հետևանքով պորտափախարային հզորությունների զգալի նվազումը,

—ռազմագիտական հիմնարկների կարողությունների օգտագործումը ընդամենը 5-10 տոկոսի չափով,

—հատուկ գիտահետազոտական և ռազմաարդյունաբերական գործունեության կազմակերպման նորմատիվ-իրավական դաշտի անկատարությունը,

—արտաքին ռազմատեխնիկական կապերի անկայունությունը և համագործակցության (ԱՄՆ, ՌԳ) ծավալման սահմանափակությունը,

—արտաքին հաղորդակցության ուղիների ցածր հուսալիությունը:

Այս պայմանների հաշվառումով Հայաստանի ռազմատեխնիկական քաղաքականությունը պետք է՝

—ապահովի ռազմագիտական, փորձակոնստրուկտորական և արտադրական աշխատանքների կատարումը ենթակայության և հաշվետվության խստիվ պահպանմամբ,

—ուղիներ գտնի այլ երկրների հետ ռազմատեխնիկական հարաբերությունների վարձակալման համար,

—ռազմաարդյունաբերական համալիրը դարձնի հանրապետությունում բարձր տեխնոլոգիաների և ճշգրիտ սարքաշինության վարձակալման շարժիչ ուժ:

Ներկա պայմաններում և մերձավոր հեռանկարում Հայաստանի Հանրապետության ՁՈՒ-ի ռազմատեխնիկական քաղաքականության գլխավոր նպատակները պետք է լինեն՝

—առկա սպառազինության և ռազմական տեխնիկայի պահպանումը մարտական պատրաստության վիճակում և ՁՈՒ-ի ապահովումը զինամթերքով ու սովորական սպառազինությամբ,

—սպառազինության ու ռազմական տեխնիկայի արդյունավետության բարձրացումը դրանց արդիականացմամբ, ինչպես նաև դրանց տեխնիկական վի-

ճակի վերահսկման միջոցների պարզացմամբ ու կատարելագործմամբ,

—սպառապիւնման ռապիոնալ համակարգի վերջնամշակումը,

—մարտական գործողությունների կառավարման համակարգի կատարելագործումը ՋՈՒ-ի հպոր համալիր ԿԱՀ-ի ստեղծման միջոցով, ընդամիս այն որպես բաղկացուցիչ մասեր պետք է ներառի ՀՕՊ-ի և ՌՕՈՒ-ի, ՌԷՀ-ի, ՌԵՊ-ի, ռադիոտեխնիկական հետախուզության և ռազմադաշտի ԿԱՀ-երը,

—սպառապիւնության և ռազմական տեխնիկայի շտաբների, պորամասերի, ՎԲՆ պահեստների, հրամանատարական կետերի և այլ ռազմական օբյեկտների քողարկման համակարգի ծավալումը (դիմակայություն տիեզերական և օդային հետախուզության միջոցներին),

—պինված ուժերի պրակտչային ծավալման համար տեխնիկական պայմանների ստեղծումը:

Կարևոր հարց է ժամանակակից պենքով ու ռազմական տեխնիկայով պինված ուժերի ապահովման ռապիոնալ մակարդակի, ինչպես նաև տարբեր պինատեսակների միջև ռապիոնալ հարաբերակցության որոշումը:

Անկախության առաջին իսկ տարվանից ռազմական արդյունաբերության առջև խնդիր դրվեց մշակելու և յուրացնելու առաջին անհրաժեշտության պենքի և պինամթերքի ավարտուն արտադրությունը: Տասնամյակներ շարունակ ներգրավված լինելով ռազմական տեխնիկայի բարդագույն համակարգերի մշակման միութենական ծրագրերում՝ Հայաստանի գիտական և արտադրական ներուժը կարողացավ վերակողմնորոշվել և կարճ ժամանակահատվածում կատարել դրված խնդիրը:

Անցած ութ տարիների ընթացքում որոշակիորեն ձևավորվեցին Հայաստանի ՋՈՒ-ի սպառապիւնման գերակայությունների և դրանից բխող ռազմատեխնիկական գաղափարախոսությունը: Հըրապենի, պինամթերքի տարբեր տեսակների ստեղծման, արտադրության, ռազմական տեխնիկայի բարդ համակարգե-

րի վերականգնման և արդիականացման ոլորտում Հայաստանի ռազմարդյունաբերական համալիրի նվաճումներն ակնհայտ են:

Սակայն այս հաջողությունները պետք է դիտել որպես իրավիճակային լուծումներ, չնայած որոշ դեպքերում տակա են նաև ստրատեգիական լուծումների հատկանիշներ:

Պետական ռազմատեխնիկական քաղաքականության հիման վրա, սպառապիւնության տեսության պահանջներին համապատասխան, պետք է մշակվի Հայաստանի ՋՈՒ-ի սպառապիւնության երկարաժամկետ պարզացման ծրագիր, որը հնարավորություն տա պինված պայքարի միջոցների պարզացման պատճառահետևանքային կապերի բացահայտման միջոցով ճշտելու սպառապիւնության պարզացման որակաքանակական օրինաչափությունները և մշակելու ՋՈՒ-ի ռազմատեխնիկական հագեցման գիտականորեն հիմնավորված ծրագիր:

Ծրագրի կազմման մեթոդաբանական հիմք պետք է դառնան սպառապիւնության և ՋՈՒ-ի սպառապիւնման պարզացման ուղղությունների որոշումը և առկա պրոբլեմների համակարգումը: Այդ պրոբլեմներն են՝

—ՀՀ ՋՈՒ-ի սպառապիւնման պահանջարկը և պետության ռեսուրսային հնարավորությունները,

—պենքի մարտական որակի նկատմամբ աճող պահանջները և հանրապետության գիտատեխնիկական հնարավորությունները,

—պենքի օր օրի աճող բարդացումը և սպասարկող անձնակազմի հմտության մակարդակը,

—պենքի ֆիզիկական դիմացկունության երկար ժամկետը և արագ բարոյական հնացումը:

Ծրագիրը պետք է կազմված լինի հետևյալ բաժիններից:

1. Ռազմավարական բաժին.

—ՀՀ ՋՈՒ-ի կազմը և կառուցվածքը,

—ՋՈՒ-ի առջև պատերազմական և խաղաղ ժամանակների համար դրվող խնդիրները և լուծումների մակարդակը,

—Ժամանակակից և հեռանկարային Վենքի տեսակներին ներկայացվող կարևորագույն օպերատիվ-տեխնիկական պահանջները,

—հավանական հավառակորդի և աշխարհի առաջատար երկրների ռազմական ծրագրերի բնույթը և ուղղվածությունը:

2. Ռազմատեխնիկական բաժին.

—արտասահմանյան երկրների սպառազինության հիմնական համակարգերի հնարավորությունները և վարչացանցի ուղղությունները,

—ՀՀ ՁՈՒ-ի սպառազինության կարևորագույն համակարգերի ռազմա-նախ տեսականին և գերակայությունները:

3. Տնտեսական բաժին.

—պետության ռազմական արտադրության և երկարաժամկետ ռազմատեխնիկական ծրագրերի ապահովմանն ուղղված նյութական, արտադրական և ֆինանսական հնարավորությունները:

4. Սոցիալական բաժին.

—սպառազինության պատվերի բոլոր կատարողների համար Վենքի (համակարգի) շահագործման անվտանգության ապահովման պարտադիր պայմանները:

Նշված բոլոր աշխատանքների արդյունավետ և համակարգված իրականացումը հնարավոր է միայն համապատասխան նորմատիվ-իրավական դաշտի առկայության դեպքում:

Հայաստանում ռազմաօրենսդրական դաշտը ձևավորվել է ընդունված կանոններից որոշակի շեղումով: Այդ փուլն ընդգրկում է 1990—1994 թթ., երբ Հայաստանը փաստորեն գտնվում էր պատերազմական իրավիճակում և նորաստեղծ բանակին անհրաժեշտ էին գորակոչի իրականացման և Վինժառայողի սոցիալական պաշտպանության ապահովման իրավական հիմքեր: Այս տարիներին մշակվեցին և ընդունվեցին «ՀՀ Վինժառայողության մասին» և «ՀՀ Վինժառայողների և նրանց ընտանիքների անդամների սոցիալական պաշտպանության մասին» օրենքները:

Ռազմական օրինատեղծության երկրորդ փուլն ընդգրկում է 1995—1998 թթ.: Այս փուլում երկրի համեմատաբար խաղաղ պայմաններում ռազմական շինարարության ոչ միայն իրավական ապահովման, այլև վարչացանցի պլանավորման նկատմամբ ցուցաբերվեց առավել լուրջ հայեցակարգային մոտեցում: Այս տարիներին մշակվեցին և ընդունվեցին «ՀՀ պաշտպանության մասին», «ՀՀ ռազմական դրության մասին», «ՀՀ զորահավաքային նախապատրաստության մասին» օրենքները: Նշված երեք օրենքները որոշակիորեն նախանշում են ռազմատեխնիկական քաղաքականության կարևորագույն խնդիրները և դրանց կատարման համար պատասխանատու մարմինները:

Սակայն սպառազինության համակարգի նպատակային և արդյունավետ վարչացանցի համար անհրաժեշտ է մշակել և ընդունել նաև հետևյալ օրենքները:

1. «Պաշտպանական համալիրի մասին» օրենքը, որը պետք է սահմանի, որ պաշտպանական համալիրը մեկ-միասնական համակարգ է ոչ միայն «անցումային», այլև կայունացած շուկայական հարաբերությունների, ինչպես նաև հատուկ ժամանակաշրջաններում: Այս օրենքը հատուկ արդիականություն կատանա արդյունաբերության կառուցվածքային վերափոխության պայմաններում, երբ դրա կազմի մեջ կարող են մտնել այն պետական ձեռնարկությունները, որոնք ենթակա չեն բաժնետիրականացման և գտնվում են համապատասխան կառույցների վարչական ենթակայության մեջ, պետական մասնակցությամբ ձեռնարկությունները (ինչպես բաժնետոմսերի վերահսկողական փաթեթի, այնպես էլ ավելի նվազ չափով մասնակցությամբ) և այն ձեռնարկությունները, որոնք ամբողջությամբ սեփականաշնորհված են:

Նպատակաժամանակ պաշտպանական համալիրը դիտել որպես մեկ-միասնական, հստակ ուրվագծված նպատակներ ու խնդիրներ ունեցող համակարգ: Ընդ որում, սեփականության տարբեր ձևերի ձեռնարկությունները կազմում

են ենթահամակարգեր, որոնք վերադասին են հանձնում իրենց լիապորուժյուններն ու գործառույթները ի շահ պաշտպանական համալիրի պարգայման ընդհանուր նպատակների:

2. «Արտասահմանյան երկրների հետ ՀՀ ռազմատեխնիկական համագործակցության մասին» օրենքը, որը պետք է սահմանի արտասահմանյան երկրների հետ ՀՀ ռազմատեխնիկական համագործակցության բնագավառում իրականացվող պետական քաղաքականության սկզբունքները, այդ որոտում իշխանության պետական մարմինների գործունեության իրավական և կազմակերպական հիմքերը, ինչպես նաև որոշի այդ բնագավառում պետական կարգավորման հիմքերը, պետական գործունեության ֆինանսավորման սկզբունքները և այդ գործունեության կատարման ժամանակ ֆինանսական վերջնահաշվարկների ձևերը: Ընդամին դա պետք է արվի պահանջվող մակարդակով՝ ելնելով երկրի պաշտպանունակության ամրապնդման, Հայաստանի Հանրապետության քաղաքական, տնտեսական, սոցիալական, բնապաշտպանական և այլ սպագային շահերի ապահովման գերակայությունից:

Օրենքը պետք է բովանդակի՝

— ընդհանուր դրույթներ, որոնք ներառեն ռազմատեխնիկական համագործակցության հասկացությունների սահմանումը, նրա նպատակները, այդ բնագավառում պետության քաղաքականության սկզբունքները և ռազմատեխնիկական համագործակցության ձևերը,

— ՀՀ պետական կառավարման մարմինների իրավասության սահմանումը,

— ռազմատեխնիկական համագործակցության բնագավառում պետական կարգավորման հիմունքների վերաբերյալ դրույթները, ընդամին այդ կարգավորումը պետք է կատարվի ՀՀ սահմանադրությանը, ՀՀ գործող օրենսդրությանը և տվյալ օրենքին համապատաս-

խան քաղաքական, տնտեսական և վարչական մեթոդների կիրառմամբ:

Ռազմատեխնիկական համագործակցության բնագավառում ծավալվող գործունեության նկատմամբ վերահսկողություն պետք է կատարեն պետական իշխանության մարմինները ՀՀ սահմանադրությամբ և գործող օրենսդրությամբ իրենց տրված լիապորուժյունների սահմաններում՝ հետապնդելով այս օրենքի պահանջների կատարման ապահովման նպատակներ:

3. «Սպառազինության ու ռազմական տեխնիկայի մշակման, արտադրության, մատակարարման, շահագործման և թափոնավորման մասին» օրենքը, որը պետք է պարունակի սպառազինության ու ռազմական տեխնիկայի մշակման, արտադրության, մատակարարման, շահագործման և թափոնավորման պատվերների ձևակերպման, բաշխման և կատարման հետ կապված հիմնական իրավական դրույթները, ՀՀ տարածքում գտնվող ձեռնարկություններում, հիմնարկներում և կազմակերպություններում, անկախ դրանց սեփականության ձևից և գերատեսչական ենթակայությունից, իրավակարգի ապահովման պահանջները: Օրենքը պետք է կարգավորի ռազմական պատվերների պատվիրատուների և կատարողների հարաբերությունները, ինչպես նաև նրանց իրավունքներն ու պարտականությունները պետական իշխանության ու կառավարման մարմինների հետ փոխգործողություններում:

Օրենսդրական հիմքերի կատարելագործումն այստեղ հնարավորություն կտա ապահովելու համակարգված մոտեցում ռազմական անվտանգության համալիր պրոբլեմի նկատմամբ, պաշտպանական համալիրի ռազմատեխնիկական ապահովման և սպառազինության համակարգերի պարգայման գործում ձեռք բերելու դրական արդյունքներ:

ВОЕННОЕ ПРАВО

ЗАДАЧИ РАЗВИТИЯ И ПРАВОВОГО ОБЕСПЕЧЕНИЯ СИСТЕМЫ ВООРУЖЕНИЯ

В. Г. ШИРХАНЫАН

РЕЗЮМЕ

Главными целями военно-технической политики ВС РА должны быть: сохранение боеготовности наличествующих ВВТ и обеспечение ВС РА обычным вооружением и необходимыми боеприпасами, повышение эффективности ВВТ, усовершенствование системы управления боевыми действиями, создание технических условий для мобилизационного развертывания ВС и т. д.

На основе военно-технической политики государства должна быть разработана Программа долгосрочного развития вооружения ВС РА, включающая стратегический, военно-технический, экономический, социальный разделы и обеспечивающая системный подход к данному вопросу.

В силу объективных обстоятельств военно-законодательное пространство в Армении формировалось с определенными отклонениями от общепринятых канонов. Есть необходимость в дополнительном принятии конкретных законов и внесении определенных коррективов в действующие в целях восполнения имеющих место упущений и совершенствования военно-законодательного поля в РА.

MILITARY LAW

PROBLEMS OF DEVELOPMENT AND LEGAL SUPPORT TO THE SYSTEM OF ARMAMENT

V. G. SHIRKHANYAN

SUMMARY

The general objects of military-technical policy of the Armed Forces of the Republic of Armenia should be: to maintain the battle readiness of available arms and military equipment and provide conventional armaments and necessary ammunition for the Republic of Armenia, increase effectiveness of arms and fighting equipment, improve command and control system of battle activities, create technical conditions for mobilization deployment of AF and so on.

Based upon military-technical policy a long-term state Program should be developed for armaments further development of AF of the RA, which includes strategic, military technical, economic and social security sections and ensuring system approach to the given problem.

Under the objective conditions the field of military legislation of Armenia has been formed with certain digression from generally accepted canons. It's necessary additionally to adopt concrete laws and insert certain corrections in purpose of filling a gap in oversight of military-legislative field and its improvement.

ՌԱԶՄԱԿԱՆ ՊԱՏՄՈՒԹՅՈՒՆ

ՀԱՅԿԱԿԱՆ ԶԻՆՎՈՐԱԿԱՆ ԿԱԶՄԱՎՈՐՈՒՄՆԵՐԸ ԿՈՎԿԱՍՅԱՆ ՌԱԶՄԱՃԱԿԱՏՈՒՄ ԱՌԱԶԻՆ ՀԱՄԱՇԽԱՐՀԱՅԻՆ ՊԱՏԵՐԱԶՄԻ ՏԱՐԻՆԵՐԻՆ

Մ. Լ. ԿԱՐԱՊԵՏՅԱՆ, պատմական գիտությունների թեկնածու

1914 թ. օգոստոսի 1-ին Գերմանիան պատերազմ հայտարարեց Ռուսաստանին: Եվրոպական պետությունների երկու խմբավորումների՝ Անտանտայի (Ռուսաստան, Ֆրանսիա, Անգլիա) և Եռյակ Միության (Գերմանիա, Ավստրո-Հունգարիա, Իտալիա) միջև սկսվեց պատերազմ: Ռավմաճակատներ ստեղծվեցին Եվրոպայում, Ասիայում, Աֆրիկայում և Հեռավոր Արևելքում:

Շուտով գերմանական բրկում հայտնվեցին նաև Բուլղարիան և Թուրքիան: Վերջինս 1914 թ. հոկտեմբերի 20-ին, որպես Գերմանիայի դաշնակից, պատերազմ հայտարարեց Ռուսաստանին: Օսմանյան կայսրության երիտթուրքական կառավարությունը նպատակ ուներ Կայսերական Գերմանիայի օգնությամբ իրականացնելու իր վաղեմի պանթուրքիստական ծրագրերը՝ ոչնչացնել հայ ժողովրդին, դրանով լուծել Հայկական հարցը, վերացնել հայկական սեպը, ստեղծել Ադրիատիկ ծովից մինչև Չինաստան տարածվող թուրանական մեծ պետություն, որի մեջ պետք է մտնեին բոլոր թուրքալեզու ժողովուրդները՝ Թուրքիայի գլխավորությամբ¹: Բանի որ թուրքալեզու ժողովուրդների մի պգալի մասը բնակվում էր ռուսական կայսրության տարածքում, ուստի երիտթուրքերի ծրագրերը ունեին ընդգծված հակառուսական ուղղվածություն:

Գեռնա պատերազմին նախորդող տարիներին, հետամուտ լինելով իրենց գիշատիչ ծրագրերի իրականացմանը, Թուրքիայի արյունարբու սուլթան Աբ-

դուլ Համիդը, ապա նրան հաջորդած երիտթուրք կառավարիչները պարբերաբար կազմակերպում և իրագործում էին Արևմտյան Հայաստանի՝ Վանի, Սասունի, Բայազետի, Խարբերդի, ինչպես նաև Ջեյթունի, Ադանայի և Կիլիկիայի այլ բնակավայրերի հայ ազգաբնակչության վանգվածային կոտորածներ: Միայն 1894—1895 թթ. Սասունի և Ջեյթունի վանգվածային կոտորածների ժամանակ ոչնչացվեց մոտ 300000 մարդ, այդքան էլ արտագաղթեցին այլ երկրներ, ավերվեցին ու ամալայան հարյուրավոր հայկական գյուղեր²:

1914 թ. օգոստոսի 1-ին բռնկված համաշխարհային պատերազմը արթնացրեց հայ ժողովրդի որոշակի հույսեր՝ ռուսական զենքի օգնությամբ ապտագրելու Արևմտյան Հայաստանը և այնտեղ վերականգնելու հայկական պետականությունը: Հուսադրող էր պատերազմի մեջ Ռուսաստանի մտներու՝ պաշտոնական շրջանների կողմից հռչակված գլխավոր նպատակը՝ «արևելքի քրիստոնյաների ապտագրումը»:

Պաշտոնական տվյալներով Ռուսաստանի յուրաքանչյուր 100 հայից 13-ը պորակոչվեցին բանակ: Ռուսական կայսրության 2 միլիոն 54 հազարանոց հայ ազգաբնակչությունը պատերազմի տարիներին բանակին տվեց ավելի քան 250000 զինվոր³: Ռուսաստանի դաշնա-

² Տես «Հայ ժողովրդի պատմություն»: Ե., 1980, էջ 223:

³ Տես Գ. Ղորղանյան, Հայերի մասնակցությունը համաշխարհային պատերազմին Կովկասյան ռավմաճակատի վրա 1914—1917 թթ.: «Հայրենիք», Բնստոն, 1927, հմ. 2:

¹ Տես Ե. Փ. *Луганувейт*, Турция в годы первой мировой войны. М., 1966, с. 32.

կիցներին՝ Անգլիայի, Ֆրանսիայի և ԱՄՆ-ի բանակները պորակոչված հայ մարտիկների թիվը անցնում էր 50 հազարից⁴։ Գրանից բացի, պատերազմի տարիներին Կովկասյան ռուսական բանակի կազմում ստեղծվեցին հայկական կամավորական ու կանոնավոր ազգային զինվորական կազմավորումներ, որոնց մարտիկները իրենց սխրանքներով ու հերոսությամբ արժանի ավանդ ներդրեցին թուրքական պորաբանակների նրկատմամբ Կովկասյան՝ ռուս-թուրքական, ճակատում ռուսական բանակի տարած հաղթանակներում, նպաստեցին ռուսական զենքի փառքի տարածմանը։

Դեռևս 1914 թ. հուլիսին, երբ Թուրքիայի և Ռուսաստանի միջև հասունացել էր պատերազմական բախումը և պատերազմը համարվում էր անխուսափելի, հայկական ազգային-քաղաքական կազմակերպությունները, հատկապես Թիֆլիսի Հայոց Ազգային բյուրոն, որը հույսեր էր փայփայում ռուսական զենքի օգնությամբ ապատագրելու Արևմտյան Հայաստանը, դիմեց ռուսական բանակի Գերագույն հրամանատարությանը՝ Թուրքիայի դեմ պատերազմում Կովկասյան բանակին աջակցելու նպատակով հայկական կամավորական խմբեր (գրուժինաներ) կազմակերպելու թույլտվություն ստանալու համար։

Ռուսական հրամանատարությունը, ելնելով նաև իր շահերից, տվեց իր համաձայնությունը և նախնական ծախսերի համար հատկացրեց 3500 ռուբլի գումար։ Նախատեսվում էր կազմակերպել նաև ասորական խմբեր։ Շուտով ռազմական ֆոնդից բաց թողնվեց ևս 5100 ռուբլի, որից 4500-ը տրվեց Հայոց Ազգային բյուրոյի նախագահի տեղակալ Ա. Խատիսյանին⁵, որը այդ ժամանակ նաև Թիֆլիսի քաղաքագլուխն էր։

Ցարական հրամանատարությունը հայկական խմբերի կազմավորմանը ձեռ-

նամուխ եղավ 1914 թ. օգոստոսին⁶։ Ակզնապահ հայերին թույլատրվեց կազմավորել չորս կամավորական խումբ։ Այս խմբերի հրամանատարներ նշանակվեցին հայ ազգային-ազատագրական պայքարում թրժված հայդուկներ Անդրանիկը, Գրոն, Համապասպը, Բեռին։ Կամավորական խմբերը պետական գանձարանից յուրաքանչյուր կամավորի համար ստանալու էին ամսական 10 ռուբլի ռոճիկ։ Ջոկատների այն մարդկանց թիվը, որոնք պահվելու էին պետական գանձարանի հաշվին, չպետք է գերազանցեր՝ 1-ին խմբում 1200-ից, 2-րդում՝ 400-ից, 3-րդում՝ 400-ից, 4-րդում՝ 400-ից։ Այդ սահմաններից դուրս ընդգրկված կամավորները ռոճիկ չէին ստանալու⁷։ Խմբերի կազմավորմանն զգալի դրամական օգնությունն ցույց տվեց Հայոց Ազգային բյուրոն՝ Ռուսաստանում, ԱՄՆ-ում, Եգիպտոսում և այլ երկրներում գործող հայկական կոմիտեների միջոցներով⁸։ 1914 թ. հոկտեմբերին, երբ Թուրքիան պաշտոնապես պատերազմ հայտարարեց Ռուսաստանին, հայկական խմբերն արդեն կազմավորման ընթացքի մեջ էին։

Կամավորական խմբերը համալրվում էին Ռուսաստանից և հայկական գաղթօջախներից՝ ԱՄՆ-ից, Հունաստանից, Պարսկաստանից, Ռումինիայից և մի շարք այլ վայրերից, Անդրկովկաս ժամանած կամավորներով։ Նրանց մեջ զգալի թիվ էին կազմում նաև բռնագաղթած արևմտահայերը։

Հայկական 1-ին կամավորական խումբը (հրամանատար՝ Անդրանիկ), որը

⁶ Կովկասյան ռազմաճակատում ծավալված կամավորական շարժման մեջ, հայերից բացի, ընդգրկվեցին նաև վրացիներ, առաբիներ, Կովկասի մասնիկականներ՝ չեչեններ, կարպարիներ, չերքեզներ, ինչպես նաև թաթարներ (աղբբեջանցիներ)։ Այդ մասին տես Ա. Նապարյան, Կովկասյան բանակի սոցիալական և ազգային կազմը 1914—1917 թթ.։ «Բանբեր Երևանի համալսարանի», 1989, հմ. 3, էջ 150։

⁷ Տես Ռ-Գ ԿՊՌՊԱ, ֆ. 2000, ց. 1, գ. 3797, թթ. 1—2։

⁸ Տես «Համառոտ տեղեկագիր Հայոց Ազգային բյուրոյի գործունեության 1915—1917 թթ. ընթացքում»։ Թիֆլիս, 1917, էջ 7։

⁴ Տես «Հայ ժողովրդի պատմություն», հ. 6։ Ե., 1981, էջ 547։

⁵ Տես Ռուսաստանի Գաշնու թյան կենտրոնական պետական ռազմատպագրական արխիվ (այսուհետև՝ Ռ-Գ ԿՊՌՊԱ), ֆ. 2100, ց. 6, գ. 6, թթ. 8—9։

հիմնականում բաղկացած էր արևմտահայերից, կազմավորվեց 1914 թ. հոկտեմբերի 23-ին Սալմաստում (Հյուսիսային Իրան), Կովկասյան բանակի Ադրբեջանական կորաջոկատի կազմում⁹, 2-րդը (հրամանատար՝ Դրո)՝ հոկտեմբերի 25-ին Իզդիբում, Բայազետի կորաջոկատի

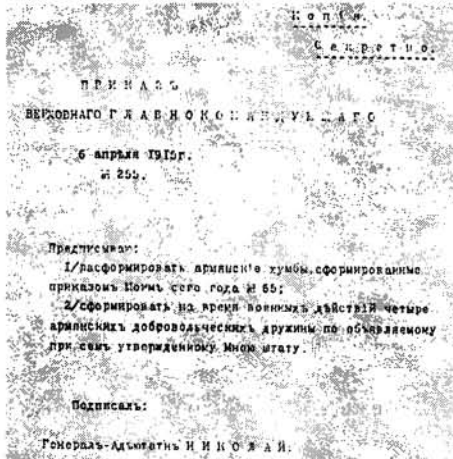

Ռուսական կորքերի գլխավոր հրամանատար Մեծ իշխան Նիկոլայ Անթանոզովիչի հրամանը հայկական չորս կամավորական խմբերի ստեղծման մասին (հեղինակի անձնական արխիվից)

կազմում: Կազմավորման պահին այս խմբում կար 387 կամավոր, որոնցից 285-ը արևելահայեր էին, իսկ 122-ը՝ արևմտահայեր¹⁰:

3-րդ հայկական խումբը (հրամանատար՝ Համապասա) կազմավորվեց սեպտեմբերի 20-ից հոկտեմբերի 31-ը ժամանակահատվածում Կաղզվանում, Պլաստունյան 1-ին կազակային բրիգադի կազմում: Կազմավորման պահին նրա կազմում կար 350 հետևակային և 70 հեծյալ կամավորական¹¹: 4-րդ խումբը (հրամանատար՝ Բեռի) կազմավորվեց Սարիղամիշում, Կովկասյան 2-րդ Թուրքեստանյան կորպուսի կազմում¹²:

Այդ ջոկատները հոկտեմբերի վերջին մեկնեցին ռազմաճակատ. 1-ին խումբը՝ Սալմաստ—Վան, 2-րդը՝ Իզդիբ—Բայազետ—Բերկրի—Վան, 3-րդը՝ Կաղզվան—Ալաշկերտ—Մանազկերտ—Բիթլիս, 4-րդը՝ Սարիղամիշ—Օրպան—Բյուրիքյոյ—Էրզրում ուղղություններում գործելու համար:

Հայկական կամավորական խմբերում կազմավորման պահին կար 2400 մարդ: Գերագույն գլխավոր հրամանատարի 1915 թ. ապրիլի 7-ի հմ.155 հրամանով խմբերը համալրվեցին, հաստատվեց խմբերի նոր կազմ՝ յուրաքանչյուրում 4 վաշտ, հետախույզների ջոկատ, ընդամենը 895 կամավորական, որից 37-ը՝ սպա¹³:

1915 թ. մայիսին Գերագույն գլխավոր հրամանատարի հրամանով կազմավորվեցին ևս երեք խմբեր՝ 5-րդը (հրամանատար՝ Վարդան), 6-րդը (հրամանատար՝ Ա. Ջանիդադյան) և 7-րդը (հրամանատար՝ Հ. Արղուրյան), և այսպիսով 1915 թ. ամռանը հայկական կամավորական խմբերի թիվը հասավ յոթի, որոնցում ընդգրկված էր մոտ 6500 կամավորական:

Հայ կամավորական խմբերը բացառիկ խիզախություն ու ռազմական հնչունություն դրսևորեցին պատերազմի առաջին շրջանում՝ մեծապես օգնելով ռուսական բանակին Արևմտյան Հայաստանի ազատագրման գործում: Կատարելով առաջապահ, հետախույզական և պահակապորային ծառայություններ՝ նրանք ակտիվ մասնակցություն ունեցան Կովկասյան ճակատում տեղի ունեցած Սարիղամիշի, Գիլմանի, Խոյի, Ալաշկերտի և այլ ճակատամարտերին, Վանի, Բիթլիսի, Մուշի և Էրզրումի ազատագրմանը՝ մեծ դեր կատարելով նաև արևմտահայ գաղթականության կյանքը փրկելու գործում¹⁴: Ռուսական բանակի հրամանատարությունը բարձր գնահատեց հայ

⁹ Տես Հայաստանի Հանրապետության պատմության պետական կենտրոնական արխիվ (պատմետե) ՀՀ ՊՊԿԱ, ֆ. 121, ց. 1, գ. 3, թթ. 1—31:

¹⁰ Տես նույն տեղում, գ. 6, թ. 13:

¹¹ Տես նույն տեղում, գ. 9, թթ. 78—79:

¹² Տես նույն տեղում, գ. 3, թ. 18:

¹³ Տես ՌԳ ԿՊՌՊԱ, ֆ. 521, ց. 5, գ. 178, թթ. 130—131:

¹⁴ Ռազմական գործողություններին հայ կամավորական խմբերի ունեցած մասնակցության մասին մանրամասն տես ՀՀ ՊՊԿԱ, ֆ. 121, ց. 1, գգ. 3, 5, 6, 9, 10, 16, նաև՝ ց. 2, գ. 8:

կամավորների ռազմական գործունեությունը: Նրանցից շատերը պարզապես վեցին ջրանշաններով ու մեդալներով, այդ թվում նաև՝ բարձրագույններով: Այսպես՝ 1915 թ. ապրիլ-մայիս ամիսներին թուրքերի դեմ ծանր մարտերում կատարած սխրանքների համար Գեորգիյան խաչի 3-րդ աստիճանի ջրանշաններով պարգևատրվածների թվում էին



Իշխան Հովսեփ Արղու թյան,
7-րդ կամավորական խմբի
հրամանատար
(Հայաստանի ԱՊՊԹ, ֆ. 4326)

հայկական 4-րդ խմբի հրամանատարի տեղակալ Վարդան Արզումանովը, նույն խմբի վաշտի հրամանատար պարսկահայ Շերմապան Տեր-Անդրեասյանը, վաշտի հրամանատարի տեղակալ Միքայել Պարիկյանը և ուրիշներ¹⁵: Իսկ 2-րդ խմբի անձնակազմից 1914 թ. հոկտեմբերի 23-ից մինչև 1916 թ. հունիսի 1-ը Գեորգիյան խաչով պարգևատրվեցին 76 կամավորական (որից երկուսը՝ առաջին աստիճանի), իսկ 138 մարդ պարգևատրվեցին մեդալներով¹⁶: Մարտական գործողություններին ակտիվորեն մասնակցելու համար Գեորգիյան խաչի 2-րդ և 4-րդ աստիճանի ջրանշաններով պարգևատրվեցին նաև «Արարատյան պորաջողատի» կազմի մեջ մտնող 3-րդ կամա-

վորական խմբի տասնյակ մարտիկներ¹⁷:

Չնայած հայ կամավորական խմբերի մարտիկների սխրանքներին և անձնվեր գործունեությանը, նրանց նկատմամբ որոշ շրջաններում դրսևորվում էր թշնամական վերաբերմունք: Կովկասյան բանակի հրամանատարությունը, հատկապես օկրուգի ռազմական շտաբի հատուկ բաժանմունքը, և երկրամասի նահանգային ոստիկանությունը դեմ էին հայկական պինված խմբերի գոյությանը: Նրանք հորինում էին շինծու մեղադրանքներ կամավորների հասցեին՝ ներկայացնում Ռուսաստանի դեմ ապստամբական շարժում բարձրացնելու մղտապաժին փաստեր, կասկածներ հայտնում ռուսական պետության նկատմամբ կամավորների ունեցած նվիրվածության վերաբերյալ¹⁸:

1915 թ. վերջից, երբ ռուսական հրամանատարությունը ուժեղացրեց Կովկասյան բանակը և անցավ վճռական գործողությունների Թուրքիայի դեմ, հայ կամավորների «կարիքը» այլևս չէր պզայվում, և 1915 թ. դեկտեմբերին հրաման արձակվեց հայ կամավորական խմբերի կազմալուծման մասին: Նրանց փոխարեն Կովկասյան ճակատում 1915 թ. դեկտեմբերից մինչև 1916 թ. օգոստոս ժամանակահատվածում ռուսական պորամասերի կազմում ստեղծվեցին հայ սպաների հրամանատարությամբ վեց հայկական հրաձգային գումարտակներ:

Կամավորական խմբերի կազմալուծմից հետո հայ կամավորների մի մասը (3176 մարդ), նման մոտեցումից հիասթափված, ընդհանրապես թողեց պինվորական ծառայությունը, արտասահմանից եկածները վերադարձան տուն, իսկ 2000 մարդ համարեց հայկական նոր գումարտակները¹⁹: Շուրջ 800 կամավորական պինվ էին ռազմի դաշտում²⁰:

¹⁷ Տես ՌԴ ԿՊՈՊԱ, ֆ. 551, ց. 3, գ. 20, նաև՝ գ. 9, թ. 200:

¹⁸ Տես նույն տեղում, ց. 5, գ. 492, թթ. 55—59, 109:

¹⁹ Տես «Համառոտ տեղեկագիր Հայոց Ազգային Բյուրոյի գործունեության 1915—1917 թթ. ընթացքում», էջ 89:

²⁰ Տես «Հորիզոն», 1917 թ. հունվարի 4:

¹⁵ Տես նույն տեղում, ց. 1, գ. 9, թ. 75:

¹⁶ Տես նույն տեղում, գ. 16, թ. 3:

Հայկական 1-ին հրաձգային գումարտակը (հրամանատար՝ գնդապետ, հետագայում գեներալ-մայոր Պ. Բեժանբեկ) կազմավորվեց 1916 թ. հունիսին Էրզրումում, Կովկասյան 39-րդ հետևակային դիվիզիայի կազմում²¹, 2-րդը

Մուրադյան)՝ Ջուլֆայում, Սագիսյան պորաջոկատի կազմում²⁶:

Գումարտակները 1916 թ. ամռանը մեկնեցին ռազմաճակատ. 1-ինը՝ Էրզրում — Ենիքեյ — Մամախաթուն — Երզնկա ուղղությամբ, 2-րդը և 3-րդը՝ Մարան-



Հայկական կամավորական չորրորդ (Բեռու) խումբը կազմավորման շրջանում. Սարիղամիշ, 1914 թ. (Հայաստանի ազգային պատմության պետական թանգարան, ֆ. 423)

(հրամանատար՝ փոխգնդապետ Ա. Սամարյան)՝ Ջուլֆայում (Հյուսիսային Իրան)²², 3-րդը (հրամանատար՝ գնդապետ Ա. Տեր-Նիկողոսյան)՝ Մարանդայում (Իրան), Կովկասյան ճակատի ռուսապարսկական հատվածում գործող Ադրբեջան — Վան պորաջոկատի կազմում²³, 4-րդը (հրամանատար՝ փոխգնդապետ Ա. Հովսեփյան)՝ Մարանդայում, Կովկասյան 70-րդ աշխարհապորային հեծյալ բրիգադի կազմում²⁴, 5-րդը (հրամանատար՝ գնդապետ Պ. Բեկ-Փիրումյան)՝ Մարանդայում, Կովկասյան 7-րդ բանակային կորպուսի կազմում²⁵, 6-րդը (հրամանատար՝ փոխգնդապետ Ա. Մելիք-

դա — Հադարաբադ — Ռևանդուզ, 4-րդը, 5-րդը և 6-րդը՝ Մարանդա — Սագիս — Առուջբուլաղ — Բանա — Բոքան — Փենջվին ուղղություններով:

Հայկական գումարտակները ակտիվ մասնակցություն ցուցաբերեցին Կովկասյան ճակատի ռուսական բանակի ռազմական գործողություններին: Նրանք հատկապես աչքի ընկան Երզնկայի գրավման, ինչպես նաև 1916 — 1917 թթ. Հյուսիսային Իրանում և Իրանական Բրդստանում տեղի ունեցած մի շարք մարտական գործողություններում:

Հայկական 1-ին գումարտակը 39-րդ դիվիզիայի Բյուրթյուրթլիի պորախմբի կազմում մեծ սխրանքներ գործեց Բիլքիթի և Երզնկայի շրջանում 1916 թ. հուլիսի 25-ից 27-ը տեղի ունեցած կատաղի մարտերում: Այդ գումարտակի հուլիսի 26-ի

²¹ Տես ՀՀ ՊՊԿ, ֆ. 121, ց. 1, գ. 15, թթ. 1—14:

²² Տես նույն տեղում:

²³ Տես նույն տեղում, գ. 17, թթ. 1—4:

²⁴ Տես նույն տեղում, գ. 18, թթ. 3—29:

²⁵ Տես նույն տեղում, գ. 19, թթ. 1—24:

²⁶ Տես նույն տեղում, գ. 20, թթ. 7—11:

լույս 27-ի գիշերվա հաղթական գործողությունների մասին ռազմական գրություններից մեկում ասված է. «Հայկական 1-ին գումարսավը արագորեն կատարեց հանձնարարված առաջադրանքը, առաջացավ լեռնաշղթայի վրայով և միացավ հարևան կորպերին՝ տիրեց երեք բարձունքների: Դրանից հետո, մեծ կորուստներ կրելով թուրքական հեծելազորից, պաշտպանվելով սկսեց նահանջել: Այդ առաջին ճակատամարտի ժամանակ գումարտակը դրսևորեց բարձր ռազմական ոգի, հիանալի կարգապահություն և անդրդվելի տոկոսություն: Կորցնել ամբողջ թվի կեսից ավելին ու նորից գլուխ հանել հանձնարարված գործից՝ դա հաճախ վեր է մինչև իսկ հին ու վարժված պորամասերի ուժերից»²⁷: Ահա ինչ է ասված մի այլ վեկուցագրում հուլիսի 29-ից մինչև օգոստոսի 9-ը Սագիսի և Սոուջբուլաղ—Բանայի շրջանում 4-րդ և 6-րդ գումարտակների գործողությունների մասին. «Չափազանցություն չի լինի, եթե պնդենք, որ 7-րդ Կովկասյան կորպուսի ձախ պորայան կատարած գործողությունների և կռիվների ծանրությունը գրեթե ամբողջովին ընկել էր հայ գրոհայինների վրա: Ռազմաբեմի պայմանների հետևանքով պորայան կազմում եղած հեծյալ մասերը դատապարտված էին անգործության: Եվ եթե այդ պարագայում հայկական գումարտակները գլուխ հանեցին իրենց հանձնարարված գործից, դա ապացուցում է նրանց բարձր ռազմական ոգին, կոռ կարգապահությունը և իրենց վրա դրված պարտքի կատարյալ գիտակցումը»²⁸:

Հուլիսի 29-ի մարտերում այդ գումարտակների դրսևորած «ջանքն ու հերոսությունը» բարձր գնահատեցին նաև ընդհանուր հրամանատար գեներալ Չեռնոպուբովը և Սագիսի ջոկատի պետ գեներալ Ա. Կուլեբյակինը²⁹:

Հայ հրաձիգներից շատերը պարգևատրվեցին մարտական շքանշաններով ու մեդալներով: «Արիության համար» մա-

կագրությամբ Սուրբ Աննայի 4-րդ աստիճանի շքանշանով պարգևատրվածների թվում էին 6-րդ գումարտակի հրաձիգներ պոպպորուչիկ Ա. Ղազիյանցը, ենթասպա Խաչուրը, ենթասպա Պետրոսյանցը և ուրիշներ: Միայն Բխտանի (Իրան) ճակատամարտին մասնակցելու համար Գեորգիյան խաչի և այլ բարձր պարգևների էին ներկայացվել ավելի քան 60 հայ հրաձիգներ³⁰:

1917 թ. հունիսի 1-ի դրությամբ հայկական գումարտակների մարտական կազմը և տեղաբաշխումը ուներ հետևյալ պատկերը. 1-ին հրաձգային գումարտակ՝ 40 սպա, 930 սինվոր, 4 գնդայիր, 2-րդ գումարտակ՝ 37 սպա, 713 սինվոր, 4 գնդայիր, 5-րդ գումարտակ՝ 27 սպա, 1104 սինվոր, իսկ 3-րդ, 4-րդ և 6-րդ գումարտակները մտնում էին Կովկասյան 7-րդ առանձին կորպուսի կազմի մեջ³¹: Նույն թվականի հունվարի դրությամբ հայկական 6 գումարտակներում ծառայում էր 5719 մարդ, որից 174-ը՝ սպա³²:

Ռուսաստանում 1917 թ. փետրվարի 25-ին տեղի ունեցած բուրժուաժողովրդավարական հեղափոխությունից հետո ռուսական բանակի քայքայման և կազմալուծման միտում ծագեց: Դա աղետաբեր էր թե՛ Արևմտյան Հայաստանի և թե՛ Անդրկովկասի համար:

Զգտելով գտնել նոր ուժեր, որոնք ընդունակ լինեն փոխարինելու ռազմաճակատը լքող ռուսական կորպերին, Ռուսաստանի ժամանակավոր կառավարությունն սկսեց խրախուսել ճակատներում ազգային սինվորական կազմավորումների, այդ թվում նաև հայկական պորամասերի ակտիվ ծավալումը: Օգտվելով այդ հանգամանքից՝ Անդրկովկասի քաղաքական նոր իշխանությունները՝ Անդրկովկասյան Հասուկ կոմիտեն (ՕԶԱԿՕՄ), ինչպես նաև Բիֆլիսի Հայոց Ազգային բյուրոն, որոնք առավել շահագրգիռ կողմ էին անգամ մեծ կոռուղությունների գնով ապատագրված Ար-

²⁷ Նույն տեղում, գ. 15, թ. 7:

²⁸ Նույն տեղում, գ. 18, թ. 29:

²⁹ Տես նույն տեղում, թ. 14:

³⁰ Տես նույն տեղում, գ. 20, թթ. 9—11:

³¹ Տես ՌԴ ԿՊՌՊԱ, ֆ. 2100, ց. 1, գ. 44, թթ. 1—6, նաև՝ գ. 43, թթ. 15, 19:

³² Տես նույն տեղում, թթ. 175—176:

նմտյան Հայաստանը պաշտպանելու հարցում, 1917 թ. մայիս-օգոստոս ամիսներին միջնորդություններով դիմեցին ռուսական Գերագույն հրամանատարությանը՝ թույլատրելու Կովկասյան ճակատում հայկական 6 գումարտակների հիման վրա կազմավորել պորագնդեր և դրանցից կազմել հայկական բրիգադներ³³:

Գրեթե միաժամանակ նույնպիսի նախաձեռնություններով հանդես եկան նաև ռուսական բանակի որոշ բարձրատիճան հայ պորավարներ, որոնք, համագործակցելով Ռուսաստանի հայկական կազմակերպությունների հետ, 1917 թ. մայիսին Պետրոգրադում ստեղծեցին պինվորական կոմիտե³⁴: Կոմիտեի կազմի մեջ էին մտնում գեներալներ Լ. Տիգրանյանը (նախագահ), Հ. Բագրատունին, փոխգնդապետներ Ն. Մելիք-Փարսադանյանը, Հ. Տիգրանյանը և ուրիշներ, որոնք այդ ժամանակամիջոցին գտնվում էին Պետրոգրադում: Կոմիտեի կազմում առանձնապես կարևոր էր գեներալ-մայոր Հակոբ (Յակով) Բագրատունու անդամակցությունը: Նա մեծ հեղինակություն էր վայելում Պետրոգրադի պինվորական բարձրագույն շրջաններում և մեծ ներդրում ունեցավ Հայկական կորպուսի կազմավորման գործում: Կոմիտեն պետք է ձեռք բերեր ժամանակավոր կառավարության թույլտվությունը արևմտյան ճակատների հայ պինվորներից հայկական պորամիավորումներ ստեղծելու և նրանց Կովկասյան ռազմաճակատ փոխադրելու համար: Զինվորական հանձնաժողովի նախաձեռնությունը պաշտպանելու, ինչպես նաև ժամանակավոր կառավարության ռազմական նախարար Ա. Կերենսկու հետ բանակցելու համար Պետրոգրադ ժամանեցին Անդրկովկասի հայ քաղաքական և պինվորական շրջանների ներկայացուցիչներ՝ գնդապետ Պ. Բեժանբեկի և Արևմտյան Հայաստանի քաղաքացիական վարչության պետի տեղակալ

դոկտոր Հ. Զալրինի գլխավորությամբ: Հունիսի սկզբին նրանք իրենց խղճաբանքը հանձնեցին Կերենսկուն և ստացան նրա հավանությունը: Ռազմական նախարարը «հայկական հրաձգային գումարտակների վերակազմավորումը գրնդերի և դրանցից դիվիզիաների անհասպաղ կազմակերպումը» գտավ ժամանակին: Սակայն պինվորական հանձնաժողովի նախաձեռնության իրագործմանը խանգարեց Անդրկովկասի կառավարող շրջանների դիրքորոշումը, որոնք սովորականին հանդես էին գալիս այդ հանձնաժողովի լուծարման և կովկասյան բանակի հայ մարտիկներից վեց հայկական գնդերի կազմակերպման օգտին³⁵: Դա մեծապես խանգարեց հայ քաղաքական շրջաններին՝ օգտագործելու ստեղծված հնարավորությունը հայ մարտիկներին արևմտյան ճակատներից կազմակերպված ձևով տեղափոխելու և Անդրկովկասում լիարժեք հայկական ռազմական կազմավորումներ ստեղծելու:

Բոլոր միջնորդությունների և բանակցությունների արդյունքը եղավ այն, որ 1917 թ. օգոստոսի 12-ին ռուսական Գերագույն հրամանատարությունը թույլատրեց Կովկասյան ճակատում գործող վեց հայկական գումարտակների վերակազմավորումը և նրանց հիմքի վրա հայկական հրաձգային բրիգադի ստեղծումը, որը պետք է բաղկացած լիներ հրաձգային վեց գնդերից՝ լուրաբանչյուրում երկու գումարտակ³⁶: 1917 թ. սեպտեմբերին հայկական 6 գումարտակները վերակազմավորվեցին: Նրանց հիման վրա Կովկասյան ճակատում 1917 թ. օգոստոսի 12-ից մինչև սեպտեմբերի 1-ը ժամանակահատվածում կազմավորվեցին 6 հայկական հրաձգային գնդեր՝ միավորված 2 բրիգադի մեջ, որոնք մտան գործող բանակի կազմի մեջ:

1-ին գունդը (հրամանատար՝ գնդապետ Ա. Կարաբեշիշյան) կազմավորվեց Երևանում, 2-րդը (հրամանատար՝ գրն-

³³ Տես ՀՀ ՊՊԿԱ, ֆ. 121, ց. 1, գ. 15, թ. 10:

³⁴ Տես G. Kajaloff, The Battle of Sardarabad. Paris, 1973, p. 100.

³⁵ Տես Ս. Աֆանասյան, Սարդարապատի հարցը, 1991, էջ 13, նաև՝ ՀՀ ՊՊԿԱ, ֆ. 121, ց. 1, գ. 33, թթ. 4-5:

³⁶ Տես ՀՀ ՊՊԿԱ, ֆ. 121, ց. 1, գ. 34, թ. 10:

դապետ Ս. Սամարյան)՝ Խնուտում, 3-րդը (հրամանատար՝ գնդապետ Ա. Հովսեփյան)՝ Գիլիջանում, 4-րդը (հրամանատար՝ գնդապետ Լ. Հովսեփյան)՝ Էջմիածնում, 5-րդը (հրամանատար՝ գնդապետ Պ. Բեկ-Փիրումյան)՝ Վանում, իսկ

մի շարք այլ ստորաբաժանումներ՝ կարելի էր մտածել ազգային կորպուս կազմավորելու մասին, և հայկական պորտմասերի ծավալումը թափով շարունակվեց:

Հայ ժողովրդի համար այդ ճգնաժամային պայմաններում Հայոց Ազգային



Գնդապետ Սամարյանի գումարտակի մի խումբ սպաներ. Խնուս, 1917 թ. (Հայաստանի ԱՊՊԹ, ֆ. 4154): Հայաստանում տպագրվում է առաջին անգամ

6-րդը (հրամանատար՝ գնդապետ Ս. Մելիք-Մուրադյան)՝ Երևանում:

1917 թ. նոյեմբերի 11-ի դրությամբ հայկական առաջին բրիգադի (հրամանատար՝ գնդապետ Պ. Բեժանբեկ) շտաբը տեղակայված էր Երևանում, 2-րդինը՝ Վաղարշապատում (այժմ՝ Էջմիածին)³⁷:

1917 թ. սեպտեմբերի 1-ի դրությամբ հայկական առաջին բրիգադը, որը կազմում էին 1-ին, 2-րդ և 5-րդ հրաձգային գնդերը, մտնում էր Կովկասյան 4-րդ բանակային կորպուսի կազմի մեջ, 2-րդ բրիգադը, որը բաղկացած էր 3-րդ, 4-րդ և 6-րդ գնդերից՝ Կովկասյան 7-րդ առանձին բանակային կորպուսի մեջ³⁸:

1917 թ. հոկտեմբերի 15-ի դրությամբ միայն 1-ին հայկական բրիգադում կար 3441 վինվոր և 143 սպա, 24 գնդացի³⁹:

Ունենալով հայկական բրիգադներ և

խորհուրդը, ելնելով ժողովրդի ինքնապաշտպանության կազմակերպման անհրաժեշտությունից, 1917 թ. հոկտեմբերին դիմեց ռուսական բանակի Գերագույն հրամանատարությանը Կովկասյան ճակատում հայկական կորպուսի կազմավորումը թույլ տալու խնդրանքով: Այդ նպատակով հոկտեմբերի վերջին և նոյեմբերի սկզբին Թիֆլիսի Հայոց Ազգային խորհրդի կողմից Պետրոգրադ էին գործուղվել Ա. Խատիսյանը և Հ. Զավրիևը⁴⁰: Այստեղ Հայոց Ազգային խորհրդի որոշմամբ ստեղծվեց հայկական վինվորական կոմիսարիատ, կոմիսար և ռազմական խորհրդի նախագահ հաստատվեց գեներալ Հ. Բագրատունին: Ամենուր կազմակերպվեցին հայկական վինվորական հանձնաժողովներ. նպատակն էր 120000 հայ վինվորականներին Կովկաս

³⁷ Տես ՌԴ ԿՊՈՊԱ, ֆ. 2100, ց. 1, գ. 63, թ. 10:

³⁸ Տես նույն տեղում, ց. 46, թ. 4:

³⁹ Տես նույն տեղում, ց. 72, թ. 273:

⁴⁰ Տես Ա. Խատիսյան, Հայաստանի Հանրապետության ծագումն ու վարգապումը: Բեյրութ, 1968, էջ 7:

և Կովկասյան ճակատ տեղափոխումը և կորպուսի կազմակերպումը⁴¹: Հետագայում, ինչպես նշում է իր հուշերում Հայկական կորպուսի հրամանատար նշանակված գեներալ Թ. Նապարթեկյանը, Անդրկովկասում ազգային կորպուսներ կազմավորելու մասին Պետրոգրադից հրամանի ստացման պահին առավել նըպաստավոր վիճակում էին հայերը, որոնք այդ ժամանակ արդեն ունեին կազմավորված վեց հրաձգային և մեկ հեծելապորային գնդեր⁴²: Բանի որ այդ ժամանակ ռազմաճակատի փրկումն ըստույն էր համատարած բնույթ և ստեղծված դիտությունը կարող էին որոշ չափով փրկել միայն հայկական պորամասերը, ռուսական Գլխավոր հրամանատարությանը մնում էր միայն բավարարել Հայոց Ազգային խորհրդի խնդրանքը:

Հայկական բանակային կորպուս կազմավորելու մասին պաշտոնական թույլտվությունը Անդրկովկասում ըստույն էր 1917 թ. նոյեմբերի 19-ին⁴³: Ծը-

⁴¹ Տես Ժ. Կալաբով, նշ. աշխ., էջ 92—96:

⁴² Տես «Թ. Նապարթեկյանի հուշագրությունները»: ՀՀ ՊՊԿԱ, ֆ. 45, ց. 1, գ. 16, թ. 15:

⁴³ Հարկ է նշել, որ բացի հայկական կորպուսից նույն հրահանգներով Անդրկովկասում պետք է ստեղծվեին նաև վրացական, ադրբեջանական (կոչվել է նաև մուսուլմանական), ռուսական ու լեհական կորպուսներ: Վերջին երկուսը գոյություն ունեին միայն թղթի վրա: Որոշ չափով ձևավորվեցին միայն վրացական ու ադրբեջանական կորպուսները: Վրացական կորպուսը, որի հրամանատարն էր գեներալ Այվազյանը, իր կազմում ուներ ընդամենը մի թանի գումարտակներ՝ մոտ 5000 ավին: Կովկասյան ճակատի հրամանատարության կողմից այդ կորպուսի վրա դրված էր Սև Օժի ափերից (Բաթումից) մինչև Բայբուրտ (Արևմտյան Հայաստան) ճակատի մի հատվածի պաշտպանությունը: Բաց սկզբից նեթ վրացական պորամասերը հրաժարվեցին գլխավոր ճակատում դիրքեր գրավելուց՝ հայտարարելով, որ իրենք կպաշտպանեն միայն ճակատի Բաթումի հատվածը: Վրացական Ազգային խորհուրդը գաղտնի բանակցություններ սկսեց Գերմանիայի ներկայացուցիչների հետ՝ նպատակ ունենալով գերմանացիների միջոցով թույլ չտալ Վրաստանի զավթումը թուրքերի կողմից:

Ադրբեջանական կորպուսը, որի հիմքը դրեցին նախկին «վայրի դիվիզիայի» մուսուլման պինվորները, կազմավորվում էր Ելիզավետպոլում: Այս կորպուսի պորամասերը հետագայում էլ ոչ մի մասնակցություն չունեցան Անդրկովկասը թուրքերից պաշտպանելու գործին, իսկ այդ կորպուսի հրամանատար գեներալ Շիխլիսևիկին՝ համաձայն մահմե-

րազքովում էր Հայկական կորպուսի կազմի մեջ մտնող հրաձգային գնդերի թիվը հասցնել ութի, իսկ գնդերի կազմում գումարտակներինը՝ երեքի: Այդ գնդերից պետք է կազմակերպվեին երկու դիվիզիա՝ չորսական գունդ յուրաքանչյուրում: Այդ դիվիզիաները հեծելապորային բրիգադի, 15 հրետանային մարտկոցների, ինչպես նաև օժանդակ տեխնիկական ծառայությունների հետ պետք է կազմեին Հայկական կորպուս⁴⁴: Կորպուսի պորամասերի և ստորաբաժանումների կազմավորումը անմիջականորեն ղեկավարում էր Հայոց Ազգային խորհրդի կողմից ստեղծված այսպես կոչված պինվորական բաժինը (անվանվել է նաև պինվորական սեկցիա):

Հայկական կորպուսի համալրումը կատարվելու էր հիմնականում Կովկասյան բանակի պորամասերում ծառայող հազարավոր հայազգի պինվորների և սպաների հավաքագրման միջոցով, ի դեպ նրանց թվաքանակը 1917 թ. մայիսի դրությամբ 40-50 հազար էր⁴⁵:

Նշենք, որ դեռևս 1917 թ. սկզբին հայերը Կովկասյան բանակում ունեին մեծ տեսակարար կշիռ: Ռուսները կազմում էին Կովկասյան բանակի անձնակազմի 42, ուկրաինացիները՝ 30, հայերը՝ 10, վրացիները՝ 8, գերմանացիները՝ 4, լեհերը՝ 1,5 տոկոս: Մնացած մասը կազմում էին բելոռուսները, թաթարները, հրեաները և լատիշները⁴⁶: Նույնպիսին էր նաև բանակի սպայական կազմի պատկերը: Ռուսները կազմում էին սպաների 60 տոկոսը, ուկրաինացիները՝ 10, հայերը՝ 8-9, ապա հետևում էին վրացիները, լեհերը և այլ սպագոյությունների ներկայացուցիչներ⁴⁷: Կովկասյան ճակատում մեծ թվով հայ ավագ սպաներ ստանձնել էին ղեկավար պաշտոններ. Թ. Նապարթեկյանը 2-րդ Կովկասյան սպայային խորհրդում տիրող տրամադրությունների, բացառապես հայտարարի, որ «ադրբեջանական կորպուսը չի գնա կովկոս թուրքերի դեմ» (տես ՀՀ ՊՊԿԱ, ֆ. 45, ց. 1, գ. 16, թթ. 1—31):

⁴⁴ Տես Ս. Վրացյան, Հայաստանի Հանրապետություն: Թեհրան, 1982, էջ 58:

⁴⁵ Տես Ս. Աթաբաջյան, նշ. աշխ., էջ 12:

⁴⁶ Տես Ռ. Գ. Կոճ-ՊՍ, ֆ. 2320, ց. 1, գ. 212, թ. 4, նաև՝ ֆ. 2548, ց. 1, գ. 3, թթ. 358, 359:

⁴⁷ Տես նույն տեղում, ֆ. 2320, ց. 1, գ. 212, թ. 4:

կասյան հրաձգային դիվիզիայի հրամանատարն էր, Մ. Միլիկյանը՝ Վանի Վորքերի հրամանատարը, Հ. Հախավերդյանը՝ կորպուսի շտաբի պետը, Վ. Տեր-Հակոբյանը՝ ռազմաճակատի ճարտարագործական Վորքերի պետը, Գ. Ղորղանյանը՝

պետ Աթայանը: Հայկական երկրորդ հրաձգային դիվիզիայի հրամանատար նշանակվեց գեներալ-մայոր Մովսես Միլիկյանը: Այդ դիվիզիայի կազմի մեջ էին մտնում 5-րդ, 6-րդ, 7-րդ և 8-րդ հրաձգային գնդերը: Երկու հեծելապորային գնդից



Մի խումբ հայ ջաղաքական և փնվորական գործիչներ. նստած են ձախից աջ՝ Ա. Էնֆիաջյան, գեներալ Հ. Բագրատունի, Հ. Բաջալունի, գեներալ Անդրանիկ, պրոֆ. Ա. Տեր-Հակոբյան, կանգնած են՝ Ա. Փիրադյան, Մ. Տեր-Պողոսյան, Ա. Մելիքյան, Ա. Գարո, Բոնապարտյան: ԱՄՆ, 1920
(«ՀՀ Դաշնակցություն. 1890 — 1960» ավրամից)

ճակատի շտաբի պետի տեղակալը, Պ. Բեժանբեկը՝ Կովկասյան 22-րդ հրաձգային գնդի հրամանատարը⁴⁸: Բարձր դիրք ունեին նաև Մ. Արեշյանը, Գ. Բեկ-Փիրումյանը, Ա. Բեյ-Մամիկոնյանը, Տ. Բաղդասարյանը, Պ. Մելիք-Շահնազարյանը և ուրիշներ: Նրանցից շատերը հրամանատարական պաշտոններ վրադնչրին կազմավորվող կորպուսում: Այսպես՝ կորպուսի հրամանատար նշանակվեց գեներալ-լեյտենանտ Թովմաս Նազարբեկյանը: 1-ին, 2-րդ, 3-րդ և 4-րդ հրաձգային գնդերից կազմավորվող հայկական առաջին հրաձգային դիվիզիայի հրամանատար նշանակվեց գեներալ-մայոր Մ. Արեշյանը, շտաբի պետ՝ գնդա-

կազմված բրիգադի հրամանատար նշանակվեց գնդապետ Ն. Ղորղանյանը: Բրիգադը կազմող առաջին գնդի հրամանատարն էր գնդապետ Պ. Մելիք-Շահնազարյանը, երկրորդինը՝ գնդապետ Զալինյանը: Կազմավորվեց նաև մեկ հրետանային գնդից բաղկացած հրետանային բրիգադ, որի հրամանատար նշանակվեց գնդապետ Կ. Ղամապյանը: Կորպուսի շտաբի պետն էր գեներալ-մայոր Եվգենի Վիշինսկին⁴⁹, կոմիսարը՝ Դրոն:

Արդեն հիշատակված պորամասերից

⁴⁸ Տես «Послужной список генерал-майора Павла Бежанбека». ՀՀ ՊՊԿԱ, ֆ. 121, ց. 1, գ. 1, թ. 47—47 հսկ.:

⁴⁹ Կորպուսի շտաբը տեղակայված էր Թիֆլիսում: Այն իր կազմում ուներ հետևյալ վարչությունները՝ հրետանային, համբարակային (թիկունքի), փնվորական վերահսկման, բժշկասանիտարական և բժշկաանասնաբուժական: Շտաբի կազմի մեջ էին մտնում նաև շտաբի պաշտպան հարյուրակը և մեկ հրետանային մարտկոց (տես ՀՀ ՊՊԿԱ, ֆ. 204, ց. 1, գ. 42, թ. 145):

բայի 1918 թ. հունվարին գնենրալ Մ. Սիլիկյանի հրամանատարության տակ գտնվող Երևանյան պորախմաթի կազմում կազմավորվեց Պարտիզանական կոչվող գունդը՝ գնդապետ Պերեկրյոտտովի հրամանատարությամբ, իսկ փետրվարի սկզբին կազմավորվեցին սահմանապահ գումարտակը (հրամանատար՝ փոխգնդապետ Սիլին) և հեծելապորային ջոկատը (հրամանատար՝ փոխգնդապետ Կոռոկով)։

1917 թ. նոյեմբերի 25-ին Կովկասյան ռազմաճակատի շտաբը ռազմական օկրուգի շտաբին ուղարկած մի գրուբայամբ խնդրում էր, որ վերջինս կարգադրություն անի շտապ կերպով ուղարկել 4200 զինվոր՝ համալրելու նոր ստեղծված հայկական հրաձգային գնդերի երեք գումարտակները, այդ թվում՝ հայկական 5-րդ գնդի համար 1200 մարդ և 1-ին ու 2-րդ գնդերի համար՝ 1500-ական մարդ⁵⁰։ Գեկտեմբերի 18-ին Կովկասյան ռազմաճակատի գլխավոր հրամանատար գնենրալ Մ. Պրժևալսկին համապատասխան կարգադրություն արեց, որ ռազմաճակատը լրող ռուսական կորպուսներից առանձնացվեն հայ զինվորականներ՝ իրենց պենթով ու զինամթերքով հանդերձ, և նրանցից կազմավորվեն հայկական պորախմաթումներ՝ ըստ դրանցում եղած հայ զինվորների քանակության⁵¹։

Այս և այլ բոլոր հրահանգները կատարվում էին, և պետք է ասել, որ հայ զինվորականները մեծ հաճույքով էին ընդգրկվում Հայկական կորպուսի ստորաբաժանումներում։ «Հայկական կորպուսի կազմավորման գաղափարը, — գրում է Կուլեբյակինը, — դարձավ ոչ միայն ճակատի պաշտպանության, այլև հայերի ֆիզիկական գոյության պահպանման կենսական հարց։ Հայ զինվորականները հասկանում էին, որ ճակատի մերկացումը սպառնում է դարավոր թշնամու ներխուժումով արյունաձածկ, հարապատ Հայաս-

տան, նրանք պզում էին, որ Կովկասյան ճակատի կորուստը հավասարագոր է հայ ժողովրդի վերջնական կործանման։ Եվ հիմք ունեին պուշանալու, քանզի ամբողջ պատերազմը ծավալվում էր բացառապես իրենց ազգային տարածքներում»⁵²։

Հայկական բանակային կորպուսի ստեղծման գործում անմիջական մասնակցություն են ունեցել այնպիսի գործիչներ, ինչպիսիք են Թիֆլիսի Ազգային խորհրդի զինվորական մարմնի ղեկավար Ստեփան Մամիկոնյանը, Ռուբեն Տեր-Մինասյանը, Արսեն Շահնապետյանը, Հակոբ Քոչարյանը, Արամայիս Երզրնկյանը, Երևանի հայ զինվորական միության նախագահ բժիշկ Հովակիմ Մելիքյանը և ուրիշներ։

Կորպուսի պորախմաթի կազմավորմանն իր ակտիվ մասնակցությունը բերեց նաև Երևանի Ազգային խորհուրդը, որի գործունեությունը հատկապես աշխուժացավ այն բանից հետո, երբ 1917 թ. դեկտեմբերին Թիֆլիսից Երևան եկավ Արամ Մանուկյանը։ Արխիվային փաստաթղթերը վկայում են, որ 1917 թ. դեկտեմբերից մինչև 1918 թ. մայիս Երևանի Ազգային խորհրդի գործադիր մարմինը՝ Հատուկ կոմիտեն, ընդունել է մի շարք որոշումներ, որոնք նախատեսում էին դրամական հատկացումներ կազմավորվող հայկական գնդերի համար, նրանց ռազմաճակատ մեկնելու կազմակերպում, ինչպես նաև բնակչության պորակոչ⁵³։

1917 թ. դեկտեմբերի 24-ին արձակվեց մի հրաման, որով պորախմաթի ենթակա 20-ից 32 տարեկան քաղաքացիներին արգելվում էր բացառապես Երևանից մինչև նոր կարգադրություններ ստացվելը։ Հայկական պորախմաթում ծառայության մեկնող կամավորների տարիքը սահմանվեց 18 տարեկանից բարձր։ Երևանի Ազգային խորհուրդը իր վրա վերցրեց նաև Հայկական կորպուս պորակոչվածների ընտանիքների ապահովման գործը։ Չինվորական ծառայությունից վերադարձողներին իրավունք էր

⁵⁰ Տես Մ. Հարությունյան, Թուրքական ինտերվենցիան Անդրկովկաս 1918 թ. և ինքնապաշտպանական կռիվները։ Ե., 1984, էջ 75։

⁵¹ Տես ՀՀ ՊՊԿԱ, ֆ. 45, ց. 1, գ. 16, թ. 24։

⁵² Տես նույն տեղում, ֆ. 196, ց. 1, գ. 12, թ. 60։

⁵³ Տես նույն տեղում, ֆ. 222, ց. 1, գ. 24, թթ. 34, 89, 103, 136, 137, 227, 245, նաև՝ ֆ. 290, ց. 1, գ. 1։

վերապահվում գրավելու նախկինում իրենց ունեցած պաշտոնները⁵⁴։

Կովկասյան ռազմաճակատի հրամանատարության աջակցությամբ 1917 թ. վերջից, հայկական կորպուսի կազմավորման հետ միաժամանակ, սեփական պորամասերի ստեղծմանը ձեռնամուխ եղավ նաև արևմտահայ Ապահովության

մեկ հեծյալ գնդեր, հրետանային երեք առանձին դիվիզիոն, որոնցից յուրաքանչյուրը կազմված էր երեք մարտկոցից։ Ձորաջոկատի կազմի մեջ էին մըտնում նաև ճարտարագործական, համբարակային (թիկունքի), պարետավորային, գումակային վաշտերը և հրացանագնդայրային առանձին վորախումբը⁵⁶։



ՀՀ վարչապետ Ա. Խատիսյանը ՀՀ փնձած ուժերի հրամանատարների հետ. ձախից աջ՝ գեներալ Թ. Նապարեկյան, Ա. Խատիսյան, գեներալ Ա. Հովսեփյան, գեներալ Դ. Բեկ-Փիրուճյան, Կարս, 1919 թ. (ՀՀ Դաշնակցություն. 1890—1960՝ ալբոմից)

խորհուրդը, որը այդ ժամանակ գտնվում էր Թիֆլիսում։ Էրպուրմի պաշտպանության համար նախատեսվող Հավաքական պորաջոկատը գլխավորելու համար 1917 թ. սեպտեմբերին Պյատիգորսկից Թիֆլիս կանչվեց Անդրանիկը, որին Կովկասյան բանակի հրամանատարությունը շնորհեց գեներալ-մայորի կոչում⁵⁵։ Այս պորաջոկատում, որը անվանվում էր նաև հայկական Հատուկ դիվիզիա, ընդգրկվեցին հիմնականում Արևմտյան Հայաստանից գաղթած արևմտահայերը, որոնց թիվը Անդրկովկասում և Հյուսիսային Կովկասում այդ ժամանակ հասնում էր հարյուր հազարների։ 1917 թ. վերջին Հավաքական պորաջոկատը հիմնականում կազմավորված էր և իր կազմում ուներ չորս հետևակային (Վանի 1-ին և 2-րդ, Մակուի և Ղարաքիլիսայի) և

Արևմտյան Հայաստանի գեներալ-կոմիսար գեներալ Պ. Ավերյանովի հրամանով այս պորամասերում հրամանատարներ էին նշանակվել Կովկասյան բանակի փորձառու կադրային սպաներ։ Այսպես՝ Հավաքական պորաջոկատի հրամանատարի տեղակալ և շտաբի պետ նշանակվեց գնդապետ Զինկևիչը, համբարակային, ճարտարագործական, հրացանագնդայրային վորախմբերի և դիվիզիական գումակի հրամանատարներ էին նշանակվել փոխգնդապետներ Կրիլովսկին, Կախանյանը, Ապոլոնովը և շտաբակապիտան Ահարոնյանը։

Ձորաջոկատի Վանի 1-ին և 2-րդ գնդերում հրամանատարներ էին նշանակվել 1-ում՝ գնդապետ Գաջանը, իսկ 2-րդում՝ գնդապետ Չարուխչյանը։ Ղարաքիլիսայի և Հատուկ հեծյալ, «Սուրբ Կարապետ» անունը կրող գնդերում հը-

⁵⁴ Տես նույն տեղում, թթ. 34, 41, 44։

⁵⁵ Տես Ս. Վրացյան, նշ. աշխ., էջ 60։

⁵⁶ Տես ՀՀ ՊՊԿԱ, ք. 121, ց. 1, գ. 41, թ. 160։

քամանատարներ նշանակվեցին. 1-ում՝ գնդապետ Արեշյանը, իսկ 2-րդում՝ գրնդապետ Յուզբաշյանը⁵⁷: Կազմավորվելուն պես Հավաքական պորաջոկատի ըստորաբաժանումներն շտապ կարգով ուղարկվում էին ռազմաճակատի առաջավոր գիծ, իսկ 1918 թ. սկզբին Անդրանիկի Հավաքական պորաջոկատը մտավ Հայկական կորպուսի կազմի մեջ: Այդ ժամանակ պորաջոկատում կար 3000 հետևակային և 400 հեծյալ վինվոր⁵⁸:

Գեներալ Թ. Նազարբեկյանի տվյալներով, 1918 թ. հունվարի դրությամբ, թուրքական արշավանքի նախօրյակին Հայկական կորպուսն արդեն ուներ 2 հրաձգային դիվիզիա՝ ութ գնդով, յուրաքանչյուրը երկու գումարտակից (երրորդ գումարտակները գտնվում էին կազմավորման փուլում), ութ լեռնային և դաշտային հրետանու, մեկ հաուբիցային մարտկոցներ, երկու տեղական (Լոռու և Ղազախի) և երկու պահեստային գնդեր, սակրավորների մեկ գումարտակ, երկու հեծելազորային գունդ, ինչպես նաև Անդրանիկի Հավաքական պորաջոկատը և ճակատի առաջավոր գծերում գործող կամավորական խմբերը, որոնք տեղաբաշխված էին Վանում, Խուսում և Ախաթում⁵⁹:

Նույն թվականի մարտի 31-ի տրվյալներով Հայկական բանակային կորպուսի պորամիավորումների խմբավորումները և մարտական կազմը ներկայացնում էին հետևյալ պատկերը. Բեզլի Ահմեդի պորաջոկատը՝ 11 գումարտակ, 14 լեռնային ու 4 թեթև թնդանոթ, 8 հեծելավաշտ, Կարլվանի պորաջոկատը՝ 1 գումարտակ և 130 հեծելազորայիններ, Երեվանի պորաջոկատը՝ 14 գումարտակ, 12 լեռնային ու 6 թեթև թնդանոթ և 3 հարյուրակ, ռեզերվը կազմում էին 11 գումարտակ: Այսպիսով՝ կորպուսի կազմում կար 36 գումարտակ, 26 լեռնային և 10 թեթև

թնդանոթ, 170 գնդացի, 12 հեծելավաշտ և 3 հարյուրակ, ընդամենը՝ 16715 հետևակային ու հեծյալ վինվոր և 600 սպա⁶⁰:

1918 թ. հունվարի 31-ին թուրքերը խախտեցին ռուսական բանակի հրամանատարության հետ 1917 թ. դեկտեմբերի 5-ին Երզնկայում կնքված պինդադարը և ներխուժեցին Արևմտյան Հայաստանի՝ ռուսների կողմից ապատագրված տարածքը: Հայկական բանակային կորպուսի պորամների վրա էր ընկել 1918 թ. առաջին կեսում Անդրկովկաս ներխուժած թվապես մի քանի անգամ գերազանցող թուրքական կանոնավոր պորաբանակների և դիմակայելու ողջ ծանրությունը⁶¹: Թուրքերի առաջնադասումը կասեցվեց: Մայիսի 22-ից 28-ը տեղի ունեցած Սարդարապատի, Բաշ-Ապարանի և Ղարաքիլիսայի հերոսամարտերում ձեռք բերված հաղթանակները Հայկական կորպուսի պորամների հերոսական ջանքերի արդյունք էին: Դրանք ունեցան հիրավի պատմական նշանակություն. այդ հերոսամարտերի շնորհիվ արևելահայությունը ոչ միայն փրկվեց ֆիզիկական բնաջնջումից, այլև թուրքերն ստիպված եղան հաշվի նստել հայ ժողովրդի՝ պետականություն ստեղծելու կամքի հետ*:

1918 թ. մայիսի 28-ին Հայաստանի Հանրապետության հռչակումից հետո Հայկական կորպուսն անցավ կառավարության տրամադրության տակ՝ դառնալով հայկական վինված ուժերի հիմքը⁶²:

⁶⁰ Տես նույն տեղում, ֆ. 121, ց. 2, գ. 88, թ. 1:

⁶¹ Հայկական կորպուսի մասին ավելի հանգամանորեն տես Ա. Հարությունյան, նշ. աշխ., նաև՝ «Кавказский фронт 1914—1917 гг.», Е., 1974.

* 1918 թ. մայիսյան հերոսամարտերի մասին ավելի հանգամանորեն տես «Հայկական բանակ», 1998, հմ. 2: Նմբ.:

⁶² Հայաստանի առաջին Հանրապետության վինված ուժերի ստեղծման մասին մանրամասն տես Մ. Ա. Կարապետյան, Հայաստանի Հանրապետության բանակը (1918—1920 թթ.): Ե., 1996, նաև՝ նույնի, Հայաստանի Հանրապետության բանակի կազմավորումը (1918—1920 թթ.): «ՀԲ», 1995, հմ. 5—6:

⁵⁷ Տես նույն տեղում, թթ. 160—161:

⁵⁸ Տես Մ. Աֆանասյան, նշ. աշխ., էջ 22:

⁵⁹ Տես ՀՀ ՊՊԿԱ, ֆ. 45, ց. 1, գ. 16, թ. 24:

ВОЕННАЯ ИСТОРИЯ

АРМЯНСКИЕ ВОЙСКОВЫЕ ФОРМИРОВАНИЯ
НА КАВКАЗСКОМ ФРОНТЕ В ГОДЫ ПЕРВОЙ МИРОВОЙ ВОЙНЫ

М. А. КАРАПЕТЯН, кандидат исторических наук, доцент

РЕЗЮМЕ

Русское командование к созданию армянских войсковых формирований на Кавказском фронте приступило с августа 1914 г. Первоначально армянам было разрешено сформировать 4 добровольческих отряда (дружины). В мае 1915 г. были сформированы еще 3 отряда. Возглавили их видные деятели армянского национально-освободительного движения.

Армянские добровольческие отряды приняли активное участие во многих сражениях. Русское командование высоко оценило боевую деятельность армянских добровольцев, многие из которых были награждены орденами и медалями, в том числе и высшими наградами.

В декабре 1915 г. армянские добровольческие отряды были расформированы, и вместо них в период с декабря 1915 г. по август 1916 г. в составе действующей русской армии были сформированы 6 армянских стрелковых батальонов под командованием офицеров-армян. По положению на январь 1917 г. в них служило 5719 человек, из которых 174—офицеры. Армянские батальоны приняли активное участие в военных действиях. Русское командование высоко оценило боевую доблесть армянских стрелков, многие из которых были награждены орденами и медалями.

Февральская революция в России привела к разложению армии. Пытаюсь найти новые силы, способные заменить покидающих фронт русских воинов, командование стало поощрять развертывание на Кавказском фронте национальных, в том числе и армянских, формирований.

На основе армянских стрелковых батальонов в период с 12 августа по 1 сентября 1917 г. было сформировано 6 армянских стрелковых полков, сведенных в 2 отдельные бригады, вошедшие в состав действующей армии. С октября 1917 г. при поддержке командования Кавказской армии к формированию собственных войсковых частей приступил и западноармянский Совет обороны, находящийся в это время в Тифлисе. Командовал Сводным отрядом, именуемым также Особой армянской дивизией, генерал-майор Андраник. В конце 1917 г. в Сводном отряде служило 3000 пехотинцев и 400 кавалеристов.

В условиях полного оголения русской армией фронта Армянский Национальный Совет обратился к Верховному командованию с просьбой разрешить формирование армейского корпуса. В деле его формирования и комплектования огромную роль сыграли Тифлисский Армянский Национальный Совет, армянские общественно-политические и военные круги России, Ереванский Национальный Совет. Части корпуса особо отличились во время героических майских сражений 1918 г.

После восстановления армянской государственности в мае 1918 г. части Армянского армейского корпуса составили основу вооруженных сил Республики Армения.

В статье использованы многочисленные архивные документы, значительная часть которых в научный оборот вводится впервые.

MILITARY HISTORY

ARMENIAN MILITARY UNITS IN CAUCASIAN FRONT IN THE FIRST WORLD WAR

M. L. KARAPETIAN, Candidate of Historical Sciences, Docent

SUMMARY

Russian command began the creation of Armenian military units in Caucasian front since August 1914. Originally it was authorized to Armenians to create four groups of volunteers (squads). In May 1915 three more groups were formed. They were headed by outstanding figures of Armenian national-liberation movement.

Armenian volunteer detachments had an active participation in many battles. Russian command expressed high opinion of Armenian volunteers for battle activity and many of them were awarded with orders and medals, including the highest awards.

In December 1915 Armenian volunteer groups were disbanded and instead of them in the period since December 1915 till August 1916 in structure of Russian army in the field six Armenian shooting battalions were formed under the command of officers who were Armenians by origin. On situation for January in 1917 5719 persons, from which 174—officers served in Armenian battalions taking an active part in military actions. Russian command highly appreciated battle valour of Armenian shots and many of them were awarded with orders and medals.

The February revolution in Russia resulted in decomposition of army. Trying to find new forces capable to replace Russian abandoning troops, the command encouraged deployment of national, including Armenian military units in Caucasian front.

On the basis of Armenian shooting battalions in the period from August 12 till September 1 1917 six Armenian shooting regiments were formed within two separate brigades included in structure of army in the field. Since October 1917 with support of Caucasian army command in the formation of military units West-Armenian Council of defense took an active part which at that time was located in Tiflis. The combined group known as so-called Special Armenian division was commanded by major-general Andranik. At the end of 1917 there served 3000 infantrymen and 400 cavalrymen.

In condition of complete desertion of Russian army from the front Armenian National Council addressed to supreme command with the request to permit to create Armenian corps. The formation and the acquisition of this corps was realized owing to Armenian National Council in Tiflis, Armenian social-political and military circles of Russia, Yerevan National Council. The units of this corps were heroically distinguished especially during May battles 1918.

After restoration of sovereignty of Armenian state in May 1918 the units of the corps became the basis of the armed forces of Republic of Armenia.

In the article numerous archival documents are used, the main parts of which are entered scientific circulation for the first time.

ՌԱԶՄԱԿԱՆ ԲՆԱԳԱՎԱՌԻ ՆՈՐՈՒՅԹՆԵՐ

Գիպուկահարճերի հայտնաբերման նոր սարք է վերջերս մշակվել Ֆրանսիայում: Այդ սարքի աշխատանքը հիմնված է գնդակից առաջացող հարվածային ալիքի ձայնային տեղորոշման սկզբունքի վրա:

Չորս ձայնափող գրանցում են ձայնը, իսկ համակարգիչը այդ տվյալների հիման վրա հաշվարկում է գնդակի հետագիծը և դիպուկահարի դիրքը, որն անմիջապես պատկերվում է տեսասարքի էկրանին: Ինչպես հարդրվում է, այս տեխնիկայով պինված «գիպուկահարճերի որսապողներին» խումբը իրեն վատ չըրստորեց Հարավսլավիայում՝ բոսնիական պինված հակամարտության ժամանակ վերապնելով հաշտությունը խախտողներին:

Խոշոր տրամաչափի (12,7 և 14 մմ) դիպուկահարական հրացանները, արտասահմանյան որոշ մասնագետների կարծիքով, որոշակի պայմաններում կարող են լինել բավականին արդյունավետ զենք: Գրանց մշակվում են հետևյալ հիմնական խնդիրները կատարելու համար.

— կենդանի ուժի և փոքր նշանակետերի խոցում մինչև 1500—2000 մ հեռավորությունների վրա, երբ դասական դիպուկահարական հրացաններն արդեն արդյունավետ չեն լինում, իսկ հրետանու և կառավարվող հրթիռների կիրառումն արդարացված չէ,

— պաշտպանված գնդադասի կետերի, փոքրածավալ ստացիոնար կրակային համալիրների, հակառակորդի հետախույզության, կապի և կառավարման միջոցների, մարտավարական հետախույզության վրագետնայա ռադիոտեղորոշիչների, արբանյակային կապի ալեհավաքների խոցում «վիրաբուժական» ճըշգրտությունը,

— թեթև գրահամբեհներն և փոխարամիջոցների ոչնչացում, պայթյալ ցածր թռչող ուղղաթիռների, գրոհող ինքնաթիռների, անօդաչու թռչող ապարատների դեմ, տանկերի արտաքին սարքավորումների շարքից հանում:

Համարվում է, որ նման խնդիրների կատարումը հիմնված է այդ զենքի հետևյալ կարողությունների վրա. առաջին իսկ կրակոցով «կետային» նշանակետեր խոցելու կարողություն, պինամթերքի հզոր ներգործություն, կիրառման թաքունություն:

Սակայն փամփուռտի մեծ հզորությունը որոշակի կառուցվածքային բարդություններ է առաջ բերում՝ կապված է հետահարվածի է-

ներգիան մինչև հրաձիգի համար անվտանգ արժեքներ նվազեցնելու անհրաժեշտության հետ: Գրան հասնում են՝ հրացանների պանգվածն ալիքայնելով մինչև 14 կգ և ավելի, կիրառելով հատուկ սարքեր հետահարվածի նվազեցման համար: Բացի այդ, հրացանի մեծ հետագլորքը (մինչև 100 մ և ավելի) պահանջում է հատուկ օպտիկական նշանոցների կիրառում:

Ստորն բերվում են նման հրացանների որոշ արտասահմանյան նմուշների հիմնական պարամետրները:

«Բարետ Ֆայրբուլ Մեյկուֆեքչուրինգ» ֆիրման ստեղծել է Մ82 մակնիշի 12,7-մմ ինք-



Մ82Ա2 դիպուկահարական հրացան

նալիքավորվող հրացան, որի ավտոմատիկան գործում է ի հաշիվ 839 մ երկարությունը ծանր փողի կարճաբալլ հետահարվածի: Հետահարվածի իմպուլսը փակադակից փողատուփին է հաղորդվում հատուկ փակադակային հենուցի միջոցով, ինչը հնարավորություն է տալիս մարելու դրա էներգիայի մեծ մասը: Փակադակի անդադարձ պայանակը և հետահարվածի հարվածամեղմիչը տեղադրված են հրացանավորում: Փոխովի պահեստատուփը տեղավորում է ցանկացած՝ ամերիկյան, անգլիական կամ բելգիական, արտադրության 12,7×99 («Բարունինգ 50») 11 հատ փամփուռտ: Ջրահաժար գնդակը 500 մ հեռավորությունից ծակում է մինչև 30 մմ հաստությամբ պահաջերտը: Մ3 կամ Մ10 «Էկոպոլդ Ուլտրա Ալտուս» մակնիշի օպտիկական նշանուցը, որը տալիս է 10-ակնի մեծացում, ապահովում է միև-

չև 2000 մ նշանառվական հեռավորություն: Նշվում է, որ այդ հեռավորության վրա միջին շերտերը չի գերազանցում 510 մ:

1989 թ. հոկտեմբերին Լաւ-Վեգասում կազմակերպված ցուցահանդեսում «Բարետ» ֆիրման ցուցադրեց «բուլիապ» սխեմայով կառուցված Մ82Ա2 մակնիշի հրացանը, որի



«Ռիսեչ Արմամենտ» ֆիրմայի 12,7-մմ դիպուկահարական հրացան

փողի երկարությունը 763 մմ է, իսկ ընդհանուր երկարությունը՝ 1409 մմ, քաշը՝ 12,24 կգ: Հրացանն օժտված է լրացուցիչ առջևի բռնակով: Մակառը մասամբ հենվում է հրաձիգի ուսին, ինչը հնարավորություն է տալիս այն կիրառելու առանց լրացուցիչ հենակի:

Ֆիրման այս հրացանն առաջարկում է որպես արդյունավետ և շարժունակ միջոց քաղաքում կամ լեռնային պայմաններում մարտական գործողությունների վարման ժամանակ:

Նույն ֆիրմայի 12,7-մմ հրացանի մի այլ՝ Մ90, մոդելում, որն ունի պատանակալ փակադակ և 5 փամփուշտանոց փոխումի պահեստատուփ, նույնպես կիրառվել է «բուլիապ» սխեման, ինչը հնարավորություն է տվել փողի 749 մմ երկարության դեպքում վենքի ընդհանուր երկարությունը հասցնելու ընդամենը 990 մմ-ի:

1990 և 1992 թթ. միջապգային ցուցահանդեսներում հուլեգարական «Տեխնիկան» տեղեկություն է ներկայացրել հատուկ նախանշանակման խոշորատրամաչափ ինքնալիցքավորող հրացանների մասին, որանք, ի դեպ, ստեղծվել են խորհրդային արտադրության 12,7×108 և 14,5×114 փամփուշտների համար: Միլիցիանի 12,7-մմ «Գեպարդ Ս» հրացանը արտաքինից հիշեցնում է երկրորդ համաշխարհային պատերազմի ժամանակ կիրառված հակատանկային հրացանները: Փողային արգելալը կլանում է հետահարվածի էներգիայի 55%-ը, ծաղրվի երկճղի հենակները տեղադրված են ծանրության կենտրոնի մոտ, հրացանակոթն ունի հարվածամեղմիչ: Օպտիկական նշանույ ունեցող «Գեպարդի» քաշն է 16 կգ, երկարությունը՝ 1540 մմ, որից 1100 մմ-ը փողի երկարու-

թյունն է: Գնդակի սկզբնական արագությունը 860 մ/վրկ է, նշանառվական հեռավորությունը՝ 1200 մ, կրահամակրությունը 600 մ-ի վրա՝ 20 մմ: Նշանույը տալիս է 20-ակի մեծացում և ապահովում է 4° տեսադաշտ: «Գեպարդ» տեղափոխվում է բեռնապարկերով և մարտական վիճակի է բերվում 30 վրկ-ում: 1200 մ հեռավորության վրա այն խոցում է ուղղաթիռներ և չպաշտպանված կենդանի ուժ, իսկ 600 մ-ի վրա՝ հողալիցքի կամ բարակ պատի հետևում պատասպարված կենդանի ուժը: Ինքնալիցքավորող «Էլեֆանտը» նույնպես ստեղծվել է 12,7 մմ տրամաչափի փամփուշտների համար, այնուհետև տրամաչափը հասցվել է 14,5 մմ-ի: Ավտոմատիկան գործում է ի հաջիվ փողի կարճաքայլ հետահարվածի, փակառումը կատարվում է փակադակի պտույտի միջոցով: «Էլեֆանտը» նույնպես կատարված է «բուլիապ» սխեմայով՝ տեղափոխման դեպքում բաժանվում է չորս մասի: Ջրահահարությունը 100 մ-ի դեպքում 40 մմ է, 1000 մ-ի դեպքում՝ 16 մմ: Արագաձգությունը հավասար է ըուպնում 20 կրակոյի: Նշանույի հետ մեկտեղ կարելի է օգտագործել «Նորմա Տեխնիկա Ս» մակնիշի

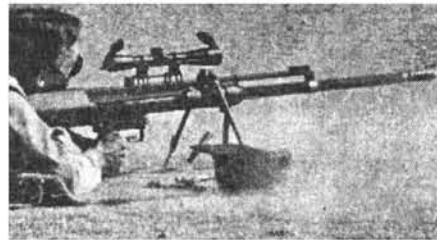

50/12 SU4 մակնիշի 12,7-մմ դիպուկահարական հրացան

լավերային հեռաչափ:

12,7×108 խորհրդային փամփուշտները հպորությունը պարիորեն գերազանցում են ամերիկյան 12,7×99 փամփուշտները, իսկ 14,5×114 փամփուշտները համարվում են ըսպատափնության մեջ ընդունված լավագույն հրաձգային պիստոլետները: Գրանք արտահանվել են և արտադրվել արտասահմանում: ԳՇԽԱ (ДШХМ) և ԽԳՎ (КГВ) գնդապիները դրանք դարձրին պարիորեն տարածված, իսկ 14,5-մմ փամփուշտի համար հրացան առաջարկել է նաև «Բեյն» ֆիրման:

Ամերիկյան «Ստեյլ» տեխնոլոգիան, որը հնարավորություն է տալիս ստեղծելու անտեսանելի ինքնաթիռներ (F-2 ռազմավարական ռմբակոծիչ, F-117Ա կործանիչ-ռմբակոծիչ, F-22Ա «Ռեպտոր» կործանիչ), իսկ վերջերս՝ անգամ անտեսանելի ծովային նավեր,

հիմնված է հետևյալ ֆիզիկական սկզբունքների վրա:

1. Այդ ինքնաթիռների իրանները պատրաստված են այնպիսի եղանակով, որ նվազեցվի ցրման արդյունավետ մակերևույթը (ՑԱՄ), այսինքն՝ այնպիսի կառույցների բացատմամբ, որոնք կարող են անդրադարձնել ինքնաթիռի վրա ընկնող էլեկտրամագնիսական ալիքը: Նշված պահանջի հետևանքով այդ ինքնաթիռներն ունեն բավական անսո-

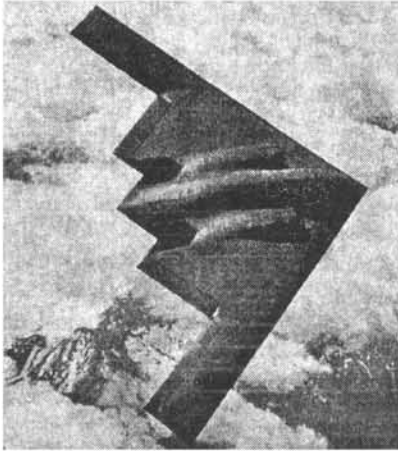

Բ-2Ա ռազմավարական ուժեղացուցիչ

վոր տեսք: Բայց այդ պահանջը հանգեցնում է նաև ինքնաթիռի թռիչքատեսիսիկական բնութագրերի վզալի վատթարացմանը, ինչը պայմանավորված է հակառակորդի ռադարի ալեհավաքի համար ինքնաթիռի միայն ցածր ՑԱՄ ունեցող ուղղաձիգ մակերևույթները «տեսանելի» դարձնելու անհրաժեշտությամբ:

2. Կիրառվում են հատուկ ռադիոկլանող ծածկույթներ, որոնք կարող են ռադարից եկող էլեկտրամագնիսական էներգիան վերածել էներգիայի այլ ձևերի, օրինակ՝ ջերմայինի: Այդ նպատակով ծածկույթը պատրաստվում է բջջային (փոդային) եղանակով, ընդամին բջիջները պետք է համաչափելի լինեն տեղորոշիչ ռադիոապդանչանի ալիքի երկարության հետ: Ուստի նույնաչափ բջիջները կարող են արդյունավետ լինել միայն ալիքի որոշակի երկարություն ունեցող ճառագայթման համար: Արդյունավետության բարձրացման նըպատակով ծածկույթը պատրաստվում է բազմաշերտ, ինչը, Վոզգանցվելով տեխնոլոգիական գաղտնիքների թողարկման համար կիրառվող միջոցների հետ, հանգեցնում է

նախագծի արժողության վզալի մեծացման:

Սակայն կան **քողարկիչ տեխնոլոգիաներ**՝ հիմնված այլ ֆիզիկական սկզբունքների վրա: Օրինակ՝ Ռուսաստանում Կեդրիշի անվան կենտրոնի գիտնականները առաջարկել են ինքնաթիռի շուրջ ստեղծել հատուկ պլազմային «ամպ», որը կխանգարի ինքնաթիռի հայտնաբերմանը: Ինքնաթիռը պարուրող ամպը, չափվելով նրա թռիչքային բնութագրերի վրա, կապահովի ինքնաթիռի նկատելիության նվազեցում ավելի քան 100 անգամ՝ վզալիորեն պակաս ծախսերի պարագայում:

Առաջարկված մեթոդի ֆիզիկական էությունն այն է, որ ռադարի էլեկտրամագնիսական ալիքի և արհեստական պլազմայի ամպի փոխազդեցության ժամանակ տեղի են ունենում հետևյալ երևույթները.

— էլեկտրամագնիսական ալիքի էներգիայի կլանում այն բանի հետևանքով, որ պլազմային միջավայրով անցնելիս ալիքը փոխազդում է պլազմայի լիցքավորված մասնիկների հետ և իր էներգիայի մի մասը փոխանցում է նրանց, այսինքն՝ մարում է,

— մի շարք ֆիզիկական գործոնների ազդեցությամբ էլեկտրամագնիսական ալիքի ձգտում՝ շրջանցելու պլազմային ամպը:

Այս երևույթները հանգեցնում են ազդանշանի կտրուկ նվազմանը: Բացի այդ, մշակումների ընթացքում ի հայտ եկավ նման նախանշանակման այլ՝ ավելի կատարյալ, համակարգերի ստեղծման հնարավորություն: Դրանց կիրառումը հնարավորություն կտա ոչ միայն նվազեցնելու անդրադարձած ազդանշանի ինտենսիվությունը, այլև փոխելու նրա ալիքի երկարությունը և միաժամանակ ստանալու մի շարք կեղծ արձագանքներ: Դա էապես կոճվարացնի ինքնաթիռի ճիշտ կողորդիչատների, արագության որոշումը և կրեերի նկատելիության նկատմամբ նոր մոտեցումների վարգայմանը, որոնք հընարավոր չեն «Ստելս» ավանդական տեխնոլոգիայի կիրառման դեպքում: Նշված համակարգերը կշռում են 100 կգ սառմաններում և ծախսում են մինչև մի քանի տասնյակ կիլովատտ հզորություն:

Ներկայումս լուծված է արտահանման թույլատրված պաշտպանական նշանակության ռուսաստանյան արտադրանքի ցուցակում այդ համակարգի ընդգրկման հարցը: Ընդամին հաղորդվում է, որ ռուսաստանյան ավիացիայի համար կիրառվեն վարգայման առավել բարձր մակարդակ ունեցող մշակումները:

Պատրաստեց փոխգնդապետ Ա. Տ. Հովակիմյանը

ՌԱԶՄԱԳԻՏԱԿԱՆ ՏԵՐՄԻՆԱԲԱՆՈՒԹՅՈՒՆ

ՀԱՄԱՐԻ ԲԱՌԱՐԱՆ

Վ. Խ. ԲԱՂԴԱՍ ԱՐՅԱՆ, փիլիսոփայական գիտությունների թեկնածու, դոցենտ,
«Հայկական բանակ» հանդեսի հայերեն տեքստի խմբագիր

ՀԱՅ - ՌՈՒՍԵՐԵՆ ԲԱՌԱՐԱՆ

ազրնախայի հետմղում—отражение агрессии
ազգային անվտանգության հայեցակարգ—
концепция национальной безопасности

ազգային զինվորական կազմավորում—
национальное военное формирование

աղետ—катастрофа

—բնական աղետ—природная катастрофа
—տնտեսական աղետ—экономическая катастрофа

անօդաչու թռչող ավիացիա—беспилотный летательный аппарат

անտեսանելի ինքնաթիռ—самолет-невидимка, невидимый самолет

առձակատում—конфронтация
բանակի փլուզում—развал армии

բարձր ճշգրտության զինամթերք—высокоточный боеприпас

բնակչության նախապատրաստում պտտերազմի—подготовка населения к войне

բուժաօգնություն—медэвакуация

Գեորգիյան խաչ—Георгиевский крест

գերագույն զլխավոր հրամանատարություն—верховное главнокомандование

գումակ—обоз

դաշարություն—дезертирство

դիպուկահար—снайпер

դիպուկահարների հայտնաբերում—обнаружение снайперов

դիտակետ—наблюдательный пункт

դիտային կետ—տես դիտակետ

—հրամանատարադիտային կետ—командно-наблюдательный пункт

զանգվածային կոտորած—массовая резня

զինատեսակների ռացիոնալ հարաբերակցություն—рациональное соотношение видов оружия

զինված բախում—вооруженное столкновение

զինված ժողովուրդ—вооруженный народ

զինված ուժերի կորակոչային պատրաստություն—мобилизационная готовность вооруженных сил

զինված ուժերի ռազմատեխնիկական հագեցում—военно-техническое оснащение вооруженных сил

զինվորական նախարարություն—военное министерство

զորահավաքային նախապատրաստություն—мобилизационная подготовка

զորք—войска

—զորքի բարոյահոգեբանական վիճակ—морально-психологическое состояние войск

—զորքի բնակավորում—квартирование войск

—զորքի տեխնիկական զինվածություն—техническая оснащенность войск

զրահածակողություն—бронепробойность

զրահահար գնդակ—бронепробивная пуля

թռչչափնուկ—пролет

ժողովրդական միլիցիա—народная милиция

ինտելիկտուալ զենք—интеллектуальное оружие

լարման էլեկտրոնային կարգավորիչ—электронный регулятор напряжения

ծխափուր արկ—дымовой снаряд

կամավոր*—1. добровольный, 2. доброволец

կամավորական—1. добровольческий, 2.

* Ան տառատեսակով շարված տերմինների վերաբերյալ բարարաններից հետո տրվում են պարագրամներ:

տես կամավոր
 —կամավորական խումբ—добровольческая дружина
 —կամավորական ջոկատ—добровольческий отряд
 կրակային աջակցություն—огневая поддержка
 կրակապատնեշում—постановка заградительного огня
 համազորային համագումար—всеармейский съезд
 համաճարակ—эпидемия
 համբարակային վարչություն—интендантское управление
 հայկական զինվորական կոմիսարիատ—армянский военный комисариат
 Հայոց Ազգային խորհուրդ—Армянский Национальный Совет
 հայություն Կազմակերպում—освобождение армян
 հաշվարկ—1. расчет, 2. подсчет
 հասանելիություն գոտի—зона досягаемости
 հավաքական զորաջոկատ—сводный отряд
 հարվածամեղմիչ—амортизатор
 հարվածային ալիք—ударная волна
 հենանիշային լարում—опорное напряжение
 հնարավոր հակառակորդ—1. возможный противник, 2. вероятный противник
 հրակոծում—обстрел
 հրամանատարի կոչնագիր—вызов командира
 հրաանդ—мортира
 հրաշան—ружье, винтовка
 —դիպուկահարական հրաշան—снайперская винтовка
 —ինքնաշարժավորվող հրաշան—самозарядная винтовка
 —հակատանկային հրաշան—противотанковое ружье
 —հրաշանի սակառ—короб винтовки
 —միշարանի հրաշան—однозарядное ружье
 հրաշանակոթ—приклад
 հրետաձգություն—артиллерийская стрельба
 հրետանային աջակցություն—артиллерийская поддержка
 հրետանային կրակի ճշտորդ—корректировщик артиллерийского огня
 մակերեսավոր նշանակետ—поверхност-

ная цель
 մեկուսառահմանափակող միջոցառում—изоляционно-ограничительное мероприятие
 նախնական ուժեղարար—предварительный усилитель
 նշանակետի նշարարում—засечка цели
 նշանառվական հենավորություն—прицельное расстояние
 նշանառություն—1. прицеливание, 2. наводка, наведение
 —հորիզոնական նշանառություն—горизонтальное наведение
 —ուղիղ նշանառություն—прямая наводка
 —ուղղահիգ նշանառություն—вертикальное наведение
 նշանաշարժման հաղորդում—передача целеуказания
 նշանափորձում—пристрелка
 շարանակարգ—эшелон
 պահակազորային ծառայություն—караульная служба
 պաշտպանական արդյունաբերություն—оборонная промышленность
 պատերազմ—война
 —համաշխարհային պատերազմ—мировая война
 —պատերազմի հոգևոր գործոն—духовный фактор войны
 —պատերազմի քաղաքական նպատակ—политическая цель войны
 —պատերազմի հիմնական օրենք—основной закон войны
 —տարածաշրջանային պատերազմ—региональная война
 —տեղային պատերազմ—локальная война
 պատերազմական բախում—տես *նախնական բախում*
 պարամետրային կառուցարար—параметрический стабилизатор
 պարամետրային կառուցարարիչ—параметрический стабистор
 պլանավորում—планирование
 —երկարաժամկետ պլանավորում—долгосрочное планирование
 —կարճաժամկետ պլանավորում—краткосрочное планирование
 —ծրագրանպատակային պլանավորում—программно-целевое планирование
 —միջնաժամկետ պլանավորում—среднесрочное планирование
 փոտվող փակղակ—вращающийся за-

твор
 րադիոկլանող ծածկույթ—радиопоглощающее покрытие
 րազմակայան—ставка
 րազմակայան րախում—военное столкновение
 րազմակայան գործողությունների րատրարքն—театр военных действий
 րազմակայան խորհուրդ—военный совет
 րազմակայան հավասարակշռություն—военное равновесие
 րազմակայան տեխնիկայի արդիականացում—модернизация военной техники
 —րազմակայան տեխնիկայի համալիր արդիականացում—комплексная модернизация военной техники
 —րազմակայան տեխնիկայի մասնակի արդիականացում—частичная модернизация военной техники
 րազմակայան տեխնիկայի թափոնավորում—утилизация военной техники
 րազմատեխնիկական րադարականություն—военно-техническая политика
 —զինված ուժերի րազմատեխնիկական րադարականություն—военно-техническая политика вооруженных сил
 —զաշտպանական արդյունաբերության համալիրի րազմատեխնիկական րադարականություն—военно-техническая политика оборонно-промышленного комплекса
 —զինություն րազմատեխնիկական րադարականություն—военно-техническая политика государства
 րազմակրթված ռեզերվ—военно-обученный резерв
 րազմատնտեսական ներուժ—военно-экономический потенциал
 րազմափորձադաշտ—военный полигон
 րազմաբադարակայան իրադրության կանխատեսում—1. прогнозирование военно-политической ситуации, 2. прогноз военно-политической ситуации
 սահմանափակություն—ограниченность
 —ուժերի սահմանափակություն—ограниченность չիլ
 սահմանափակում—ограничение
 —ուժերի սահմանափակում—ограничение сил

սանիտարահամաճարակային կայան—санитарноэпидемическая станция
 սոյիալ-բադարական ուժերի դասավորություն—расстановка социально-политических сил
 սովորական սպառափնություն—обычное вооружение
 սազակավում—1. офицерский корпус, 2. офицерский состав
 —սազակավումի բարդադարական հիմքեր—морально-психологические устои офицерского корпуса
 —սազակավումի ձևավորում—формирование офицерского состава
 սպառափնման գերակայություն—приоритетность вооружения
 սպառափնության վարճաքան իրավական ապահովում—правовое обеспечение развития вооружения
 սպարապետ—спарпет, коннетабль (верховный главнокомандующий военными силами в средневековой Армении)
 վիրավորների տարահանում—эвакуация раненых
 տարածաշրջանային անկայունություն—региональная нестабильность
 տեղաճարակ—эндемия
 տվյալներ—данные
 —կանխատյայն տվյալներ—исходные данные
 —կանխգերապական տվյալներ—организационные данные
 —նորմատիվ-իրավական տվյալներ—нормативно-правовые данные
 —տնտեսական տվյալներ—экономические данные
 քրման արդյունավետ մակերևույթ—эффективная поверхность рассеяния
 ուղեվարակայան համակարգ—навигационная система
 ուղորդիչների հավավորանք—пакет направляющих
 փակադակային հենպս—затворная рама
 րադարականացված մթնոլորտ—политизированная атмосфера
 րոդարիչ տեխնոլոգիա—маскирующая технология
 օդերևութաբանական համալիր—комплекс метеоразведки

ՀԱՅ-ԱՆԳԼԵՐԵՆ ԲԱՌԱՐԱՆ

ազդեսիայի հետմղում—repulse of aggression	վորք—troops
ազգային անվտանգության հայեցակարգ—conception of national security	—վորքի բարոյաևհոգևբանական վիճակ—moral-psychological state of troops
ազգային վինվորական կազմավորում—national military unit	—վորքի բնակավորում—billeting of troops
աղետ—disaster, catastrophe	—վորքի տեխնիկական զինվածություն—technical equipment of troops
—բնական աղետ—natural disaster	վրահածակողություն—armored-driftness
—տնտեսական աղետ—economic catastrophe	վրահախար գնդակ—armored-piercing bullet
աՆՏՈՂԱՇՈՒ թռչող ապարատ—unmanned flying machinery	թռիչքանցում—overflight
անտեսանելի ինքնաթիռ—invisible aircraft	ժողովրդական միլիցիա—national militia
առճակատում—confrontation	ինտելեկտուալ պենք—intellectual weapon
բանակի փլուզում—collapse of Army	լարման էլեկտրոնային կարգավորիչ—electronic regulator of voltage
բարձր ճշգրտության վիսամթերք—high-precision ammunition	ծխասփյուռ արկ—smoke spread projectile
բնակչության նախապատրաստում պատերազմի—preparation of population to war	կամավոր—1. voluntary, 2. volunteer
բուժտարահանում—medical evacuation	կամավորական—1. տես կամավոր, 2. volunteer (adj.), 3. volunteer (n.)
Գեորգիյան խաչ—order of George's Cross	—կամավորական խումբ—volunteer detachment
գերագույն գլխավոր հրամանատարություն—High General Command	—կամավորական շուկատ—volunteer squad
գումակ—train	կրակային աջակցություն—fire support
դասալքություն—desertion	կրակապատնեշում—carry out fire barrage
դիպուկահար—sniper	համավորային համագումար—all-arms congress
դիպուկահարների հայտնաբերում—spot of snipers	համաճարակ—epidemic
դիտակետ—point of observation	համբարակային վարչություն—quartermaster's department
դիտային կետ—տես ն դիտակետ	հայկական վինվորական կոմիսարիատ—Armenian enlistment office
—հրամանատարադիտային կետ—command-observation point	Հայոց Ազգային խորհուրդ—Armenian National Council
պանզվածային կոտորած—mass massacre	հայության ազատագրում—liberation of Armenians
վինատեսակների ռացիոնալ հարաբերակցություն—rational correlation of types of weapon	հաշվարկ—1. crew, 2. counting
վինված բախում—armed conflict	հասանելիության գոտի—zone of attainment
վինված ժողովուրդ—armed people	հավաքական վորաշուկատ—combined detachment
վինված ուժերի վորակոչային պատրաստություն—call-up preparation of Armed Forces	հարվածամղմիչ—shock-absorber
վինված ուժերի ռազմատեխնիկական հագեցում—military-technical equipment of Armed Forces	հարվածային ալիք—shock wave
վինվորական նախարարություն—Ministry of Military Affairs	հենանիշային լարում—bearing tension
վորահավաքային նախապատրաստություն—mobilization arrangement	հնարավոր հակառակորդ—1. probable enemy
	հրակոծում—firing
	հրամանատարի կոչնագիր—defiance of Commander
	հրասանդ—mortar

- հրացան—gun, rifle
 —դիպուկահարական հրացան—sniper rifle
 —ինքնալիցքավորվող հրացան—self-loading rifle
 —հակատանկային հրացան—anti-tank rifle
 —հրացանի սակառ—receiver of rifle
 —միլիցքանի հրացան—singly loaded rifle
 հրացանակոթ—(rifle) butt
 հրետաձգություն—bombardment
 հրետանային աջակցություն—artillery support
 հրետանային կրակի ճշտորդ—adjuster of artillery fire
 մակերեսավոր նշանակետ—surface target
 մեկուսասահմանափակող միջոցառում—insulated-restrictive measures
 նախնական ուժեղարար—preliminary amplifier
 նշանակնաի նշարարում—marking of target
 նշանառվական հեռավորություն—aiming distance
 նշանառություն—1. aiming, 2. placing
 —հորիզոնական նշանառություն—level placing
 —ուղիղ նշանառություն—direct placing
 —ուղղաձիգ նշանառություն—vertical placing
 նշանապոցման հաղորդում—transmission of target designation
 նշանափորձում—zeroing in
 շարանակարգ—echelon
 պահակապորային ծառայություն—guard service
 պաշտպանական արդյունաբերություն—defense industry
 պատերազմ—war
 —համաշխարհային պատերազմ—world war
 —պատերազմի հոգևոր գործոն—spiritual factor of war
 —պատերազմի քաղաքական նպատակ—political purpose of war
 —պատերազմի հիմնական օրենք—basic law of war
 —տարածաշրջանային պատերազմ—regional war
 —տեղային պատերազմ—local war
 պատերազմական բախում—տե՛ն *նազմական բախում*
 պարամետրային կայունարար—parameter stabilizer
 պարամետրային կայունացուցիչ—parameter stabistor
 պլանավորում—planning
 —երկարաժամկետ պլանավորում—long-term planning
 —կարճաժամկետ պլանավորում—short-term planning
 —ծրագրանպատակային պլանավորում—program-purposive planning
 —միջնաժամկետ պլանավորում—medium-term planning
 պտտվող փակալակ—revolving breech-block
 ռադիոկլանող ծածկույթ—radio-absorptive coating
 ռազմակայան—General Headquarters
 ռազմական բախում—military collision
 ռազմական գործողությունների թատերաբեմ—theatre of operations
 ռազմական խորհուրդ—Military Council
 ռազմական հավասարակշռություն—military balance
 ռազմական տեխնիկայի արդիականացում—modernization of military equipment
 —ռազմական տեխնիկայի համալիր արդիականացում—all-round modernization of military equipment
 —ռազմական տեխնիկայի մասնակի արդիականացում—partial modernization of military equipment
 ռազմական տեխնիկայի թափոնավորում—utilization of military equipment
 ռազմատեխնիկական քաղաքականություն—military-technical policy
 —զինված ուժերի ռազմատեխնիկական քաղաքականություն—military-technical policy of Armed Forces
 —պաշտպանական արդյունաբերության համալիրի ռազմատեխնիկական քաղաքականություն—military-technical policy of defense industry complex
 —պետության ռազմատեխնիկական քաղաքականություն—state military-technical policy
 ռազմակրթված ռեզերվ—military-trained reserve
 ռազմատնտեսական ներուժ—military-economic potential
 ռազմափորձադաշտ—military proving ground

նազմաքաղաքական իրադրության կանխատեսում—1. forecasting of military-political situation, 2. forecast of military-political situation
 սահմանափակություն—restriction
 —ուժերի սահմանափակություն—restriction of Forces
 սահմանափակում—limitation
 —ուժերի սահմանափակում—limitation of forces
 սանիտարահամաճարակային կայան—sanitary-epidemic station
 սոցիալ-քաղաքական ուժերի դասավորություն—distribution of social-political forces
 սովորական սպառազինություն—conventional arms
 սպայակազմ—1. officers stuff, 2. officer's personnel
 —սպայակազմի բարոյահոգեբանական հիմքեր—moral-psychological basis of officers stuff
 —սպայակազմի ձևավորում—forming of officers personnel
 սպառազինման գերակայություն—priority of armament
 սպառազինության վարգայման իրավական ապահովում—legislative provision of development of arms

սպարապետ—sparapet, constable (General-Commander of Armed Forces of medieval Armenia)
 վիրավորների տարահանում—evacuation of the wounded
 տարածաշրջանային անկայունություն—regional destabilization
 տեղաճարակ—endemia
 տվյալներ—data
 —եականային տվյալներ—initial data
 —կազմակերպական տվյալներ—organization data
 —նորմատիվ-իրավական տվյալներ—normative-legal data
 —տնտեսական տվյալներ—economic data
 ցրման արդյունավետ մակերևույթ—effective surface of dispersion
 ուղեվարական համակարգ—navigation system
 ուղղորդիչների հավաքում—complex of directors
 փակադակային հենույ—bolt frame
 քաղաքականացված մթնոլորտ—politicized atmosphere
 քողարկիչ տեխնոլոգիա—camouflage technology
 օդերևութաբուժական համալիր—meteorology-recognition complex

РУССКО - АРМЯНСКИЙ СЛОВАРЬ

амортизатор—հարվածամղմիչ
 армянский военный комисариат—հայկական զինվորական կոմիսարիատ
 Армянский Национальный Совет—Հայոց Ազգային խորհուրդ
 артиллерийская поддержка—հրետանային աջակցություն
 артиллерийская стрельба—հրետաձգություն
 беспилотный летательный аппарат—առօդաչու թռչող սարքատ
 бронебойная пуля—զրահահար գնդակ
 бронепробойность—զրահածակողունություն
 вероятный противник—հնարավոր հակառակորդ
 верховное главнокомандование—գերագույն գլխավոր հրամանատարություն
 винтовка—հրացան

—самозарядная винтовка—ինքնալիցքավորվող հրացան
 —снайперская винтовка—դիպուկահարական հրացան
 военное министерство—զինվորական նախարարություն
 военное равновесие—նազմական հավասարակշռություն
 военное столкновение—նազմական բախում
 военно-обученный резерв—նազմակրթված ռեզերվ
 военно-техническая политика—նազմատեխնիկական քաղաքականություն
 —военно-техническая политика вооруженных сил—զինված ուժերի ռազմատեխնիկական քաղաքականություն
 —военно-техническая политика государства—պետության ռազմատեխնի-

կազմի քաղաքականություն
 —военно-техническая политика оборонно-промышленного комплекса—
 պաշտպանական արդյունաբերության համալիրի ռազմատեխնիկական քաղաքականություն
 военно-техническое оснащение вооруженных сил—զինված ուժերի ռազմատեխնիկական հագեցում
 военно-экономический потенциал—
 ռազմատնտեսական ներուժ
 военный полигон—ռազմափորձադաշտ
 военный совет—ռազմական խորհուրդ
 возможный противник—սմ. *вероятный противник*
 война—պատերազմ
 —духовный фактор войны—պատերազմի հոգևոր գործոն
 —локальная война—տեղային պատերազմ
 —мировая война—համաշխարհային պատերազմ
 —основной закон войны—պատերազմի հիմնական օրենք
 —политическая цель войны—պատերազմի քաղաքական նպատակ
 —региональная война—տարածաշրջանային պատերազմ
 войска—զորք
 —квартирование войск—զորքի բնակավայրում
 —морально-психологическое состояние войск—զորքի բարոյաևհոգեբանական վիճակ
 —техническая оснащенность войск—զորքի տեխնիկական զինվածություն
 вооруженное столкновение—զինված բախում
 вооруженный народ—զինված ժողովուրդ
 вращающийся затвор—պտտվող փակարկ
 всеармейский съезд—համազորային համագումար
 вызов командира—հրամանատարի կոչում
 высокоточный боеприпас—բարձր ճշգրտության զինամթերք
 Георгиевский крест—Գեորգիյան խաչ
 данные—տվյալներ
 —исходные данные—ելակետային տրվյալներ
 —нормативно-правовые данные—նորմատիվ-իրավական տվյալներ

—организационные данные—կազմակերպական տվյալներ
 —экономические данные—տնտեսական տվյալներ
 Дезертирство—դաավրություն
 Доброволец—1. կամավոր, 2. կամավորակա
 Добровольный—կամավոր
 Добровольческий—կամավորական
 —Добровольческая дружина—կամավորական խումբ
 —Добровольческий отряд—կամավորական ջոկատ
 Дымовой снаряд—ծխաափյուռ արկ
 засечка—նշարարում
 затворная рама—փակարկային հենույ
 зона достигаемости—հասանելիության գոտի
 изоляционно-ограничительное мероприятие—մեկուսացման և փակող միջոցառում
 интеллектуальное оружие—ինտելլեկտուալ զենք
 интендантское управление—համբարակային վարչություն
 караульная служба—պահակազորային ծառայություն
 катастрофа—աղետ
 —природная катастрофа—բնական աղետ
 —экономическая катастрофа—տնտեսական աղետ
 комплекс метеоразведки—օդերևութախուզական համալիր
 конфронтация—առձակատում
 концепция национальной безопасности—ազգային անվտանգության հայեցակարգ
 короб винтовки—սակառ հրացանի
 корректоровщик артиллерийского огня—հրետանային կրակի ճշտորդ
 маскирующая технология—քողարկիչ տեխնոլոգիա
 массовая резня—պանդվածային կոտորած
 медэвакуация—բուժտարահանում
 мобилизационная готовность вооруженных сил—զինված ուժերի կորակոչային պատրաստություն
 мобилизационная подготовка—զորահավաքային նախապատրաստություն
 модернизация военной техники—ռազմական տեխնիկայի արդիականացում
 —комплексная модернизация военной

- техники—նավմական տեխնիկայի հաս-
մալիր արդիականացում
—частичная модернизация военной
техники—նավմական տեխնիկայի մաս-
նակի արդիականացում
мортира—հրասանդ
наблюдательный пункт—դիտակետ
—командно-наблюдательный пункт—
հրամանատարադիտային կետ
навигационная система—ուղեվարական
համակարգ
наведение—նշանառություն
—вертикальное наведение—ուղղաձիգ
նշանառություն
—горизонтальное наведение—հորիզո-
նական նշանառություն
наводка—նշանառություն
—прямая наводка—ուղիղ նշանառությ-
ուն
народная милиция—ժողովրդական միլի-
ցիա
национальное военное формирование—
ազգային պիվորական կազմավորում
невидимый самолет—սմ. *самолет-не-
видимка*
обнаружение снайперов—դիպուկահար-
ների հայտնաբերում
обоз—գումակ
оборонная промышленность—պաշտ-
պանական արդյունաբերություն
обстрел—հրակոծում
обычное вооружение—սովորական սպա-
նազինություն
огневая поддержка—կրակային աջակ-
ցություն
ограничение—սահմանափակում
—ограничение сил—ուժերի սահմանա-
փակում
ограниченность—սահմանափակություն
—ограниченность сил—ուժերի սահմա-
նափակություն
опорное напряжение—հենանիշային լար-
ում
освобождение армян—հայություն ազա-
տագրում
отражение агрессии—ագրեսիայի հետ-
մղում
офицерский корпус—սպայակավ
—морально-психологические устои офи-
церского корпуса—սպայակավի բարո-
յաևգեղարվեստական հիմքեր
офицерский состав—սպայակավ
- формирование офицерского соста-
ва—սպայակավի ձևավորում
пакет направляющих—ուղորդիչների
հավավորանք
параметрический стабилизатор—սպա-
րամետրային կայունարար
параметрический стабилизатор—սպարա-
մետրային կայունացուցիչ
передача целеуказания—նշանացույցանի
հաղորդում
планирование—պլանավորում
—долгосрочное планирование—երկար-
աժամկետ պլանավորում
—краткосрочное планирование—կար-
ձաժամկետ պլանավորում
—программно-целевое планирование—
ծրագրանպատակային պլանավորում
—среднесрочное планирование—միջ-
նաժամկետ պլանավորում
поверхностная цель—մակերեսավոր նը-
շանակետ
подготовка населения к войне—բնակչու-
թյան նախապատրաստում պատերազմի
подсчет—հաշվարկ
политизированная атмосфера—քաղա-
քականացված մթնոլորտ
постановка заградительного огня—կրա-
կապատնեշում
правовое обеспечение развития воору-
жения—սպառազինության պարզապ-
ման իրավական ապահովում
предварительный усилитель—նախնա-
կան ուժեղարար
приклад—հրապանակոթ
приоритетность вооружения—սպառա-
զինման գերակայություն
пристрелка—նշանափորձում
прицеливание—նշանառություն
прицельное расстояние—նշանառական
հեռավորություն
прогноз военно-политической ситуа-
ции—նավմարդարական իրադրության
կանխատեսում
прогнозирование военно-политической
ситуации—նավմարդարական իրա-
դրության կանխատեսում
пролет—թռչչանցում
противник—հակառակորդ
радиопоглащающее покрытие—նադիո-
կլանող ծածկույթ
развал армии—բանակի փլուզում
расчет—հաշվարկ

расстановка социально-политических сил—սոցիալ-քաղաքական ուժերի դասավորություն	снайпер—դիպուկահար
рациональное соотношение видов оружия—զինատեսակների ռապիոնալ հարաբերակցություն	спарапет—սպարապետ
региональная нестабильность—տարածաշրջանային անկայունություն	ставка—ռազմական
ружье—սմ. <i>винтовка</i>	театр военных действий—ռազմական գործողությունների թատերաբեմ
—однозарядное ружье—միլիքանի հրացան	точка—կետ
—противотанковое ружье—հակատանկային հրացան	ударная волна—հարվածային ալիք
самолет-невидимка—անտեսանելի ինքնաթիռ	утилизация военной техники—ռազմական տեխնիկայի թափոնավորում
санитарноэпидемическая станция—սանիտարահամաճարակային կայան	эвакуация раненых—վիրավորների տարահանում
сводный отряд—հավաքական զորաջոկատ	электронный регулятор напряжения—լարման էլեկտրոնային կարգավորիչ
	эндемия—տևողաճարակ
	эпидемия—համաճարակ
	эшелон—շարանակարգ
	эффeктивная поверхность рассеяния—յրման արդյունավետ մակերևույթ

ENGLISH-ARMENIAN DICTIONARY

adjuster of artillery fire—հրետանային կրթակի ճշտորդ	յուն
aiming—նշանատություն	combined detachment—հավաքական լուրաջոկատ
aiming distance—նշանատվական հեռավորություն	complex of directors—ուղորդիչների հավաքում
all-arms congress—համազորային համագումար	conception of national security—ազգային անվտանգության հայեցակարգ
armed conflict—զինված բախում	confrontation—առճակատում
armed people—զինված ժողովուրդ	counting—հաշվարկ
Armenian enlistment office—հայկական զինվորական կոմիսարիատ	conventional arms—սովորական սպառազինություն
Armenian National Council—Հայոց Ազգային խորհուրդ	crew—հաշվարկ
armored-driftness—զրահածակողություն	data—տվյալներ
armored-piercing bullet—զրահահար գնդակ	—economic data—տնտեսական տվյալներ
artillery support—հրետանային աջակցություն	—initial data—էլակետային տվյալներ
bearing tension—հենարանի լարում	—normative-legal data—նորմատիվ-իրավական տվյալներ
butt—հրացանակոթ	—organization data—կազմակերպական տվյալներ
bombardment—հրետաձգություն	defense industry—պաշտպանական արդյունաբերություն
bolt frame—փակադակային հենոց	defiance of Commander—հրամանատարի կոչնագիր
camouflage technology—քողարկիչ տեխնոլոգիա	desertion—դասալքություն
carry out fire barrage—կրակապատնեշում	disaster—աղետ
catastrophe—see <i>disaster</i>	—natural disaster—բնական աղետ
—economic catastrophe—տնտեսական աղետ	distribution of social-political forces—սոցիալ-քաղաքական ուժերի դասավորություն
collapse of Army—բանակի փլուզում	echelon—շարանակարգ
call-up preparation of Armed Forces—զինված ուժերի զորակոչային պատրաստություն	

- effective surface of dispersion—ցրման արդյունավետ մակերևույթ
- electronic regulator of voltage—լարման էլեկտրոնային կարգավորիչ
- endemia—տեղաճարակ
- epidemic—համաճարակ
- evacuation of the wounded—վիրավորների տարահանում
- fire support—կրակային աջակցություն
- firing—հրակոծում
- forecast of military-political situation—նազմաքաղաքական իրադրության կանխտեսնում
- forecasting of military-political situation—նազմաքաղաքական իրադրության կանխատեսում
- General Headquarters—նազմակայան
- guard service—պահակապարտիզան ծառայություն
- gun—հրացան
- High General Command—գերագույն գլխավոր հրամանատարություն
- high-precision ammunition—բարձր ճշգրտության փնսամթերք
- insulated-restrictive measures—մեկուսասահմանափակող միջոցառում
- intellectual weapon—ինտելեկտուալ զենք
- invisible aircraft—անտեսանելի ինքնաթիռ
- legislative provision of development of arms—սպառազինության կարգապահման իրավական ապահովում
- liberation of Armenians—հայրենիքի ազատագրում
- limitation—սահմանափակում
- limitation of forces—ուժերի սահմանափակում
- marking of target—նշարարում
- mass massacre—զանգվածային կոտորած
- medical evacuation—բուժօգնություն
- meteorology-recognition complex—օդերևութաբանական համալիր
- military-technical equipment of Armed Forces—զինված ուժերի ռազմատեխնիկական հագեցում
- Ministry of Military Affairs—զինվորական նախարարություն
- military balance—ռազմական հավասարակշռություն
- military collision—ռազմական բախում
- Military Council—ռազմական խորհուրդ
- military-economic potential—ռազմատրնեսնական ներուժ
- military proving ground—ռազմավորձադաշտ
- military-technical policy—ռազմատեխնիկական քաղաքականություն
- military-technical policy of Armed Forces—զինված ուժերի ռազմատեխնիկական քաղաքականություն
- military-technical policy of defense industry complex—պաշտպանական արդյունաբերության համալիրի ռազմատեխնիկական քաղաքականություն
- state military-technical policy—պետության ռազմատեխնիկական քաղաքականություն
- military-trained reserve—ռազմակրթված ռեզերվ
- mobilization arrangement—զորահավաքային նախապատրաստություն
- modernization of military equipment—ռազմական տեխնիկայի արդիականացում
- all-round modernization of military equipment—ռազմական տեխնիկայի համալիր արդիականացում
- partial modernization of military equipment—ռազմական տեխնիկայի մասնակի արդիականացում
- mortar—հրասանդ
- national militia—ժողովրդական միլիցիա
- national military unit—ազգային զինվորական կազմավորում
- navigation system—ուղեվարական համակարգ
- officer's personnel—սպայակազմ
- forming of officers personnel—սպայակազմի ձևավորում
- officers staff—սպայակազմ
- moral-psychological basis of officers staff—սպայակազմի բարոյահոգեբանական հիմքեր
- order of George's Cross—Գևորգիյան խաչ
- overflight—թռիչքանցում
- parameter stabilizer—պարամետրային կայունարար
- parameter stabistor—պարամետրային կայունացուցիչ
- placing—նշանադրություն
- direct placing—ուղիղ նշանադրություն
- level placing—հորիզոնական նշանադրություն
- vertical placing—ուղղահիզ նշանադրություն
- planning—պլանավորում
- long-term planning—երկարաժամկետ

պլանավորում	համաձայնակցային կայան
—medium-term planning—միջնաժամկետ պլանավորում	shock-absorber—հարվածամղմիչ
—program-purposive planning—ծրագրանպատակային պլանավորում	shock wave—հարվածային ալիք
—short-term planning—կարճաժամկետ պլանավորում	smoke spread projectile—ծխասփյուռ արկ
point of observation—դիտակետ	sniper—դիպուկահար
—command-observation point—հրամարևատարադիտային կետ	sparapet—սպարապետ
politicized atmosphere—քաղաքականացված մթնոլորտ	spot of snipers—դիպուկահարների հայտնաբերում
preliminary amplifier—նախնական ուժեղարար	surface target—մակերեսավոր նշանակետ
preparation of population to war—բնակչության նախապատրաստում պատերազմի	theatre of operations—ոպերատիվ գործողությունների թատերաբեմ
priority of armament—սպառազինման գերակայություն	train—գումակ
probable enemy—հնարավոր հակառակորդ	transmission of target designation—նշանացուցման հաղորդում
quartermaster's department—համբարակային վարչություն	troops—վորք
radio-absorptive coating—ռադիոկլանոդ ծածկույթ	—billeting of troops—վորքի բնակավորում
rational correlation of types of weapon—վիճարկականության ռացիոնալ հարաբերակցություն	—moral-psychological state of troops—վորքի բարոյաև հոգեբանական վիճակ
receiver of rifle—սակառ հրացանի	—technical equipment of troops—վորքի տեխնիկական փնվածություն
regional destabilization—տարածաշրջանային անկայունություն	unmanned flying machinery—անօդաչու թռչող սպարատ
repulse of aggression—ագրեսիայի հետմղում	utilization of military equipment—ոպերատիվ տեխնիկայի թափոնավորում
restriction—սահմանափակություն	voluntary—1. կամավոր, 2. կամավորական
—restriction of Forces—ուժերի սահմանափակություն	volunteer—1. կամավոր, 2. կամավորական
revolving breech-block—պտտվող փակարկ	—volunteer detachment—կամավորական խումբ
rifle—հրացան	—volunteer squad—կամավորական ջոկատ
—anti-tank rifle—հակատանկային հրացան	war—պատերազմ
—self-loading rifle—ինքնալիցքավորվող հրացան	—basic law of war—պատերազմի հիմնական օրինք
—singly loaded rifle—միլիցքանի հրացան	—local war—տեղային պատերազմ
—sniper rifle—դիպուկահարական հրացան	—political purpose of war—պատերազմի քաղաքական նպատակ
sanitary-epidemic station—սանիտարա-	—regional war—տարածաշրջանային պատերազմ
	—spiritual factor of war—պատերազմի հոգևոր գործոն
	—world war—համաշխարհային պատերազմ
	zeroing in—նշանափորձում
	zone of attainment—հասանելիության գոտի

Պ Ա Ր Զ Ա Բ Ա Ն Ո Ւ Մ Ն Ե Ր

«ԿԱՄԱՎՈՐ», «ԿԱՄԱՎՈՐԱԿԱՆ»

Եթե մարդը հոժարակամ կատարում է մի գործ որն ընդհանրապես կատարվում է որպես պարտականություն, ապա այդ գործը կոչվում է «կամավոր» (Добро-

вольный, добровольно): Օրինակ՝ «կամավոր փնվորագրում»: «Կամավոր» (որպես գոյական) կոչվում է նաև կամավոր փնվորագրված մարդն ինքը (Доброволец): Այս «կամավոր»-ից, որն ածական է

և մակբայ, կազմվել է մի նոր ածական՝ «կամավորական» (добровольческий): Օրինակ՝ «կամավորական (այսինքն՝ կամավորների) խումբ, ջոկատ, բանակ և այլն»: Ընդ որում այստեղ էլ «կամավորական» է կոչվում նաև կամավոր փինվորագրված մարդն ինքը: Այսպիսով ստացվում է համանիշների մի կույզ՝ «կամավոր — կամավորական»:

Այս համանիշների միջև կան նաև որոշակի իմաստային տարբերություններ: «Կամավորական» կոչվում է միայն այն մարդը, որը կամավոր փինվորագրված է, իսկ «կամավոր»-ն ավելի լայն իմաստ ունի. կամավոր է ոչ միայն կամավորականը, այլև նա, ով հոժարակամ, իր նախաձեռնությամբ մասնակցում է երկրաշարժից տուժածների փրկության գործին, հոժարակամ և անվճար մասնակցում է զանազան մարդասիրական գործերի և այլն: Բայցի դրանից, եթե վաշտում կա միայն մեկ կամավոր, ապա նա «կամավորական» չի կոչվի, իսկ եթե վաշտը լինի կամավորական վաշտ, ապա նա ինքն էլ կկոչվի «կամավորական»: Այսինքն՝ կամավորականը ոչ թե պարզապես կամավոր փինվոր-

ագրվածն է, այլ կամավոր փինվորագրվածը որպես կամավորական խմբի, ջոկատի, ստորաբաժանման անդամ:

**«ՍԱՀՄԱՆԱՓՈՎԿՈՒԹՅՈՒՆ»,
«ՍԱՀՄԱՆԱՓՈՎԿՈՒՄ»**

Նույն արմատով և «ություն» ու «ուսմ» վերջածանցներով կազմված բառերը սովորաբար լինում են համանիշներ, ինչպես՝ «հետախուզություն — հետախուզում», «ակնկալություն — ակնկալում», «գովերգություն — գովերգում», «խաղարկություն — խաղարկում», «քվեարկություն — քվեարկում» և այլն: Բայց այդպիսին չեն «սահմանափակություն»-ը և «սահմանափակում»-ը: Պատճառն այն է, որ չնայած թվում է, թե այս բառերն էլ կազմված են նույն արմատով (սուլն բառով), բայց դա այնքան էլ այդպես չէ: «Սահմանափակություն»-ը կազմված է «սահմանափակ» ածականով, ուստի նշանակում է սահմանափակ լինելը, իսկ «սահմանափակում»-ը կազմված է «սահմանափակել» բայի «սահմանափակ» արմատով, ուստի նշանակում է սահմանափակելը: Պարզ է, որ դրանք չեն կարող համանիշ լինել:

РАЗЪЯСНЕНИЯ

«ԿԱՄԱՎՈՐ», «ԿԱՄԱՎՈՐԱԿԱՆ»

Когда человек добровольно выполняет какую-либо работу, которую обычно выполняют в качестве обязанности, то такая работа называется **կամավոր** («добровольный», «добровольно»). Например, **կամավոր փինվորագրում** («записаться в добровольцы»). **Չամավոր** (как существительное) обозначает также самого записавшегося в добровольцы человека — добровольца. От прилагательного и наречия **կամավոր** образовано новое прилагательное **կամավորական** («добровольческий»). Например, **կամավորական խումբ** («добровольческая дружина»), **կամավորական ջոկատ** («добровольческий отряд»), **կամավորական բանակ** («добровольческая армия») и т. д. Причем и в этом случае

կամավորական обозначает одновременно и добровольца. Таким образом, получается синонимичная пара **կամավոր — կամավորական**:

Эти синонимы имеют определенное смысловое различие. Словом **կամավորական** обозначается только тот человек, который записался в добровольцы, т. е. волонтер, в то время, как слово **կամավոր** имеет более широкий смысл: словом **կամավոր** обозначается не только **կամավորական**, т. е. служащий в добровольческом формировании, но и тот человек, который добровольно, по своей инициативе принимает участие, например, в оказании помощи пострадавшим от землетрясения, по своей воле и бесплатно участвует в различных гуманитарных акциях и т. д. Кроме того, если в роте

есть только один կամալոր («доброволец»), то он не может называться կամալորալիս, но если рота является կամալորալիս («добровольческая»), то служащий в ней доброволец также обозначается словом կամալորալիս. Т. е. կամալորալիս является не просто добровольцем, а военнотрудовым добровольческого формирования.

**«ԱՎՆԱՆԱՓՈՒՄ»,
«ԱՎՆԱՆԱՓՈՒԹՅՈՒՆ»**

Слова, состоящие из одного и того же корня и суффиксов -ություն и -ում, обычно являются синонимами, как например: հետախուզություն—հետախուզում, ակնկալություն—ակնկալում, գովերգություն—գովերգում, իտ

ղարկություն—իտղարկում, քվեարկություն—քվեարկում и т. д. Но не такой является пара սահմանափակություն—սահմանափակում («ограниченность»—«ограничение»). Дело в том, что хотя на первый взгляд кажется, что эти слова составлены с тем же корнем (словом), однако это не совсем так. Слово սահմանափակություն является производным от прилагательного սահմանափակ («ограниченный»), следовательно, означает սահմանափակ լինելը («быть ограниченным»), в то время как слово սահմանափակում образовано от глагола սահմանափակել («ограничивать»), следовательно, означает «ограничивание». Ясно, что эти слова не могут быть синонимами.

Գլխավոր խմբագրի տեղակալ՝ Գ. Ս. Չիլինգարյան
Հայերեն տեքստի խմբագիր՝ Վ. Խ. Բարդասարյան
Ռուսերեն տեքստի խմբագիր՝ Բ. Պ. Բալայան
Ձևավորող նկարիչ՝ Ա. Հ. Նարայան
Տեխնիկական և գեղարվեստական խմբագիր՝ Ռ. Խ. Գևորգյան

Տեքստերի թարգմանությունը՝ Հ. Մ. Ամիրխանյանի, Գ. Ս. Չիլինգարյանի
Համակարգչային սպահովումը՝ Մ. Հ. Թադևոսյանի, Ա. Լ. Ջորաբովի, Լ. Հ. Կիրակոսյանի

Լուսանկարչական ապահովումը՝ «Արմենպրես» գործակալության
և ՀՀ ՊՆ լրատվության և քարոզչության վարչության

Շտաբիկի առաջին էջում. Սարդարապատի հուշահամալիրի մի հատված
Ճարտարապետ՝ Ռ. Իսրայելյան, քանդակագործ՝ Ա. Հարությունյան

Խմբագրության հասցեն՝ Երևան, Նալբանդյան 20:
Հեռ.՝ 56-36-88, 56-28-51

Հանձնվել է շարվածքի 08.03.1999: Ստորագրվել է տպագրության 14.05.1999:
Թուղթը՝ օֆսեթային: Ֆորմատը՝ 70×108 ¹/₁₆: Հրատարակչական 8,1 մամուլ:
Տպագրական 6,0 + 2 ներդիր: Պայմանական տպագրական 9,1 մամուլ: Տպաքանակը՝ 500:
Տատառեսակը՝ «Թայմս» և «Բայթիկա»: Տպագրությունը՝ օֆսեթ:
Գինը՝ պայմանագրային: Վկայական՝ 523: Դասիչ՝ 69263:

Տպագրվել է «Ամարաս» տպարանում

ՄՈՒՋԻՆ ԱՇՄԱՐՀԱՄԱՐՑ. ԿՈԿԿՄԱՅԱՆ ՈՍՁՄԱՃԱԿԱՏ



Գններալ Նիկողանը իր շտաբի և հայ իրամանատարներ Արամի, Վարդանի, Դրոյի, Խնչոյի հետ Վանի ազատագրումից հետո. 1915 թ.
(Հայաստանի ազգային ֆիլմադարան)

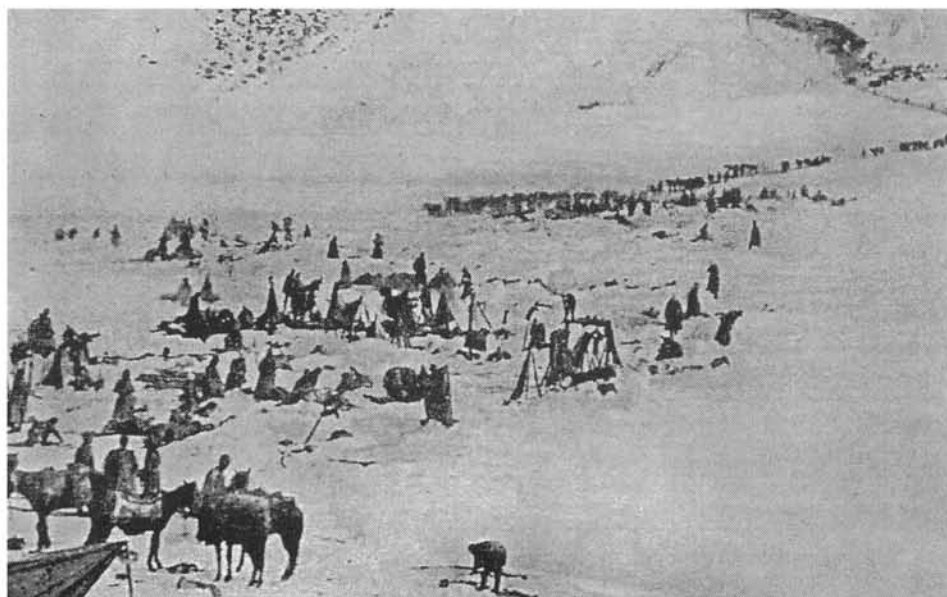

Ռուսական վորամասերը շարժվում են դեպի Էրզրում. 1916 թ.

(«L'album de la guerre, 1914 – 1919». Paris, 1924 գրքից)
Հայաստանում տպագրվում է առաջին անգամ

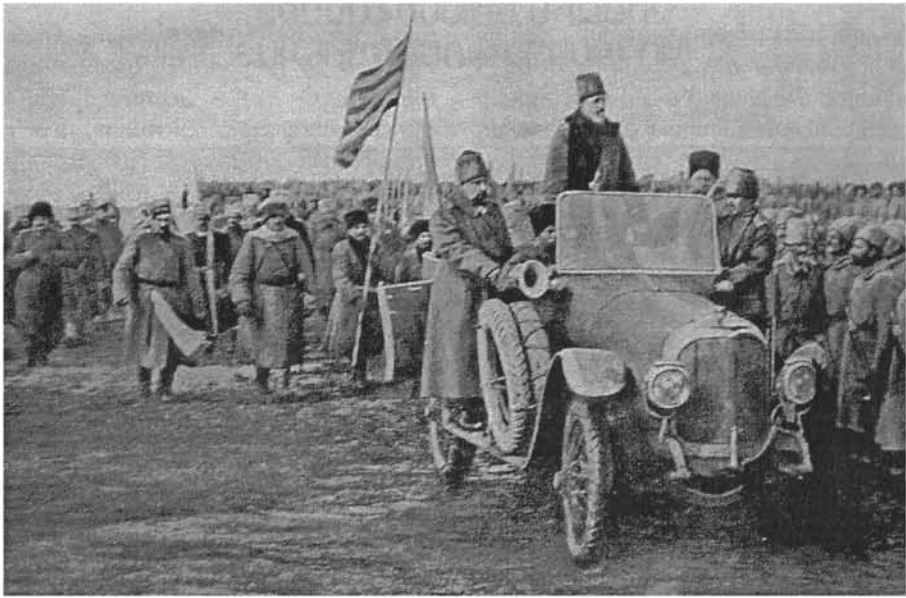

Կովկասյան ռազմաճակատի հրամանատար Մեծ իշխան Նիկոլայ Նիկոլանիչը անցնում է
փնվորների շարքերի առջևով. Էրպրումի մոտ, 1916 թ.

(«L'album de la guerre, 1914 – 1919». Paris, 1924 գրքից)
Հայաստանում տպագրվում է առաջին անգամ

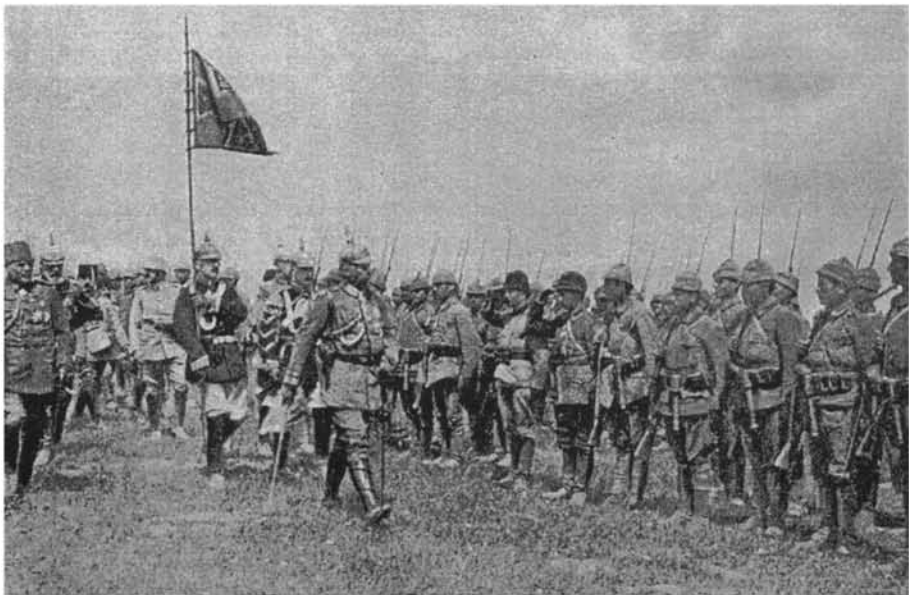

Գերմանիայի կայսր Վիլհելմ 2-րդը դաշնակից Թուրքիայի զորքերի պորտենսին. 1915 թ.

(Rafael de Nogales, Four Years Beneath the Crescent. New York – London, 1926)
Հայաստանում տպագրվում է առաջին անգամ



Գններալ Օգանովսկին (աջից երկրորդը)
 իշխան Հ. Արղուժյանի (աջից երրորդը) ջոկատի պորտուսին. 1915 թ.
 (ՀՊԱԹ, ֆ. 4329)

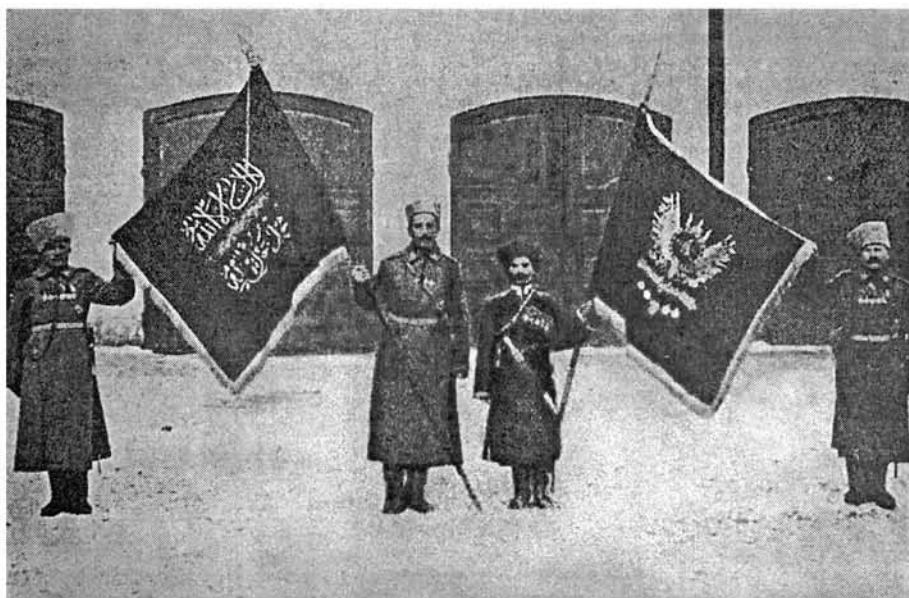

Ռուսական զորքերի և հայ կամավորական ջոկատների կողմից գրավված
 թուրքական ռազմական դրոշմներ. 1915 թ.
 («Великая война в образах и рисунках», 1916 Վրբիս)
 Հայաստանում տպագրվում է առաջին անգամ



Բանակային կորպուսի հրամանատար գեներալ Կալիտինը
իր հրամանատարական կետում աշխատում է քարտեզի վրա. 1916 թ.
(«L'album de la guerre, 1914 – 1919». Paris, 1924 գրքից)
Հայաստանում տպագրվում է առաջին անգամ



Հայկական 3-րդ կամավորական խմբի հրամանատար Համապասպը
գերված քրդերի հետ. 1915 թ.
(Հայաստանի ազգային ֆիլմադարան)

ՀԱՅԿԱԿԱՆ

ԶՕՐԱՄԱՍԵՐԻ ԶԻՆԻՈՐՆԵՐԻՆ

ՀԱՅ ԶԻՆԻՈՐՆԵՐ!

Ազգային Գերագոյն Մարմին՝ Ազգային Խորհրդի կողմից զօրակոչ է յայտարարւած: Առաջին հերթին պիտի ներկայանան 1886—1898 թւականներին ծնւածները: Արդէն սկսել են գունդ է գունդ թափւել հայկական զօրամասերը. դալիս են զիւղերից ու քաղաքներից, դալիս են ամենքը՝ փախած դասալիքները, թիկունքում ավաւինած հարուստներն ու ճարտիկները, կարմիր, կապոյտ ու սպիտակ սոմսաւորները, աշակերտները, ուսանողներն ու ուսուցիչները: Բախտաւոր ենք հաղորդելու, որ մեր երեկւայ նօսրացած շարքերը լցոււմ են և վազն ամենքը պարաստ կը լինեն մեկնելու գէպի պարտքի ու պատւի պաշտը:

Միւս կողմից՝ նկատոււմ է թերութիւններ: Այսօր, երբ ամբողջ ազգը, առանց կուսակցութեան ու դասակարգի, առանց սեռի, կոչման խորութեան զօրահանոււմ է, մեր պիւնտրների շարքերից լքոււմի, դժգոհութեան ու անբաւականութեան ձայներ են լսոււմ: Կայ աւելի ցաւալին: Հայ պիւնտրներից ոմանք վաճառքի են հանոււմ իրենց հազուստները՝ կօշիկներ և այլ անհրաժեշտ իրեր, որոնք զօրքին են պատկանոււմ: Բայր այս ցաւոտ երևոյթները մեծագոյն յանցանք պիտի ճանաչուեն:

Հայոց Ազգային և Զինւորական Խորհուրդներին կից Յատուկ Կոմիտէն շտապոււմ է յայտարարել մեր բոլոր զօրամասերի զինւորներին ու սպաներին, որ այսուհետև անհանդուրժելի պիտի լինի ԴԱՍԱԼԻՔ ՈՒԹԵԱՆ ՈՐԵԽԷ ՓՈՐՁ, և ինչպէս Հայ Զինւորակ, Համազումարն ու Ազգային Խորհուրդը որոշել են զօրակոչից յետոյ եղած դասալիքները համարել ՀԱՅՐԵՆԻՔԻ ԴԱԻԱՃԱՆՆԵՐ և նրանց վերաբերմամբ ԱՄԵՆԱԽԻՍ ՊԱՏԻՓՆԵՐ են գործադրելու: Պատժի պիտի ենթարկեն և իրեր վաճառողները:

Մենք իրայոյս ենք, որ Ազգային զօրամասերի զիտակից սպաներն ու զինւորները հայրենիքի ու ազգի այս վտանգաւոր բողէին կը կանգնեն իրենց կոչման բարձրութեան վրայ և իրենց զօրամասերում աջակիտ բարոյական միջնորդ կը ստեղծեն, ուր դասալքութեան փորձերն ու այլ յանցաւոր երևոյթները կը խեղդուեն ու կը վերանան իսպառ:

Երեւանի Հայոց Ազգային և Զինւորական Խորհուրդների

Յատուկ Կոմիտէ

1-ն յունւարի 1918 թ.

ՄՊԱՌԱԶԻՆՈՒԹՅԱՆ ԵՎ ՌԱԶՄԱԿԱՆ ՏԵԽՆԻԿԱՅԻ ԺԱՄԱՆԱԿԱԿԻՑ ՆՄՈՒՇՆԵՐ



240-ՄՄ ԻՆՔՆԱԳՆԱՑ
ԱԿԱՆԱՆԵՏ 2Ս4 «ՏՅՈՒԼՊԱՆ»
(Ռուսաստան)

Նախանշանակված է ամրակառույցների և դաշտային կառույցների ավերման, ինչպես նաև կենդանի ուժի ու տեխնիկայի ոչնչացման համար:



120-ՄՄ ԻՂԴ 2Ս23 «ՆՈՆԱ-ՍՎԿ»
(Ռուսաստան)

Նախանշանակված է շահ գումարտակի հակառակորդի կենդանի ուժի, սպառազինության և ռազմական տեխնիկայի ոչնչացման համար:

ՀԻՄՆԱԿԱՆ ՄԱՐՏԱՎԱՐԱՏԵԽՆԻԿԱԿԱՆ ԲՆՈՒԹԱԳՐԵՐԸ

	«ՏՅՈՒԼՊԱՆ»	«ՆՈՆԱ-ՍՎԿ»
Հրածողության հեռահարությունը, կմ՝ առավելագույն		
ԲՅԱ	9,65	7,1
ԲՅԱՌԱ	19	12,8
Եվազագույն ԲՅԱ	0,8	0,45
Արագածողությունը, կրակ/րոպե՝	0,9	10
Բարձրացման անկյունը, աստ՝ առավելագույն	80	+80
Եվազագույն	50	-4
Հորիզոնական նշանառման անկյունը, աստ՝	±23	±35
Տեղափոխվող մարտավաշարը, կրակոց՝	20	30
Նմուշի զանգվածը, տ՝	27,5	14,5
Անձնակազմը, մարդ՝	6 (5)	4 (4)
Մարտական կոմպլեկտը, կրակոց՝	40	80