



# ՀԱՅՈՒԹՅՈՒՆԸ ՀՐԱԾԵՑ Է ՏԱԼԻՍ ԻՐ ՀՈԳԵԿՈՐ ԱՌԱՋՆՈՐԴԻՆ



ՀՀ նախագահ Ռ. Բոչարյանը, վարչապետ Վ. Սարգսյանը, ԱԺ-ի նախագահ Կ. Դեմիրճյանը  
և այլ պաշտոնատար անձինք՝ Ամենայն Հայոց Կաթողիկոս Գարեգին Առաջինի հոգեհանգստին:  
Մայր Աթոռ սր. Էջմիածին, 1999 թ. հուլիսի 6

Президент Р. Кочарян, премьер-министр В. Саргсян, председатель НС К. Демирчян  
и другие официальные лица РА на панихиде Католикоса всех армян Гарегина I.  
Святопрестольный Эчмиадзин, 6 июля 1999 г.

President Robert Kocharian, prime-minister V. Sargsyan, chairman of NA K. Demirchian  
and other top officials of the RA at the last offices of Catholicos of all Armenians  
Garegin the 1-st. Holy See St. Echmiadzin, 1999 July 6.



# ՀԱՅԿԱԿԱՆ ԲԱՆԱԿ

ՈԱԶՍԱԳԻՏԱԿԱՆ ՀԱՆԴԵՍ

Լույս է տեսնում 1995 թվականից տարին շորս անգամ

3(21) • 1999

- ԽՄԲԱԳՐԱԿԱՆ ԿՈԼԵԳԻԱ**
- Շիրխանյան Վ. Գ.**  
(նախագահ)
- Մարգարյան Ա. Ե.**  
(գլխավոր խմբագիր)
- Աբրահամյան Մ. Ա.**
- Գասպարյան Վ. Ս.**
- Գևորգյան Է. Ս.**
- Գորդիենկո Ի. Վ.**
- Զիննիչ Ա. Վ.**
- Կարապետյան Լ. Ս.**
- Հայրապետյան Վ. Ա.**
- Հարությունյան Ա. Թ.**
- Հարությունյան Գ. Բ.**
- Հարությունյան Մ. Հ.**
- Հարությունյան Վ. Վ.**
- Մարտիրոսյան Ս. Ս.**
- Մարտիրոսով Լ. Ա.**
- Միխտոնյան Է. Գ.**
- Միրզաբեկյան Ա. Ռ.**
- Պալյան Հ. Ս.**
- Պետրոսյան Ա. Ա.**
- Պետրոսյան Գ. Լ.**
- Մարգարյան Ա. Գ.**
- Մարգարյան Մ. Ս.**
- Տեր-Գրիգորյանց Ն. Գ.**
- Տեր-Թադևոսով Ա. Ի.**
- Քոթանջյան Հ. Ս.**

## ԲՈՎԱՆԳԱԿՈՒԹՅՈՒՆ

### ԶՈՒԻՇԻՆԱՐԱՐՈՒԹՅՈՒՆ

Վ. Գ. Շիրխանյան, Տեղեկության պատերազմ և ՌԷՊ. նպատակների և խնդիրների հարաբերակցությունը ..... 5

### ՌԱԶՄՆԱԿԱՐՈՒԹՅՈՒՆ

Մ. Գ. Գրիգորյան, Ռազմական բախումների բովանդակությունն ու պատճառները ..... 9

Լ. Ա. Մարտիրոսով, Ժամանակակից տարածաշրջանային և տեղային պատերազմների էությունը ..... 16

### ՍՊԱՅԱԿԱՆ ԿՈՐՊՈՒՍ. ԿԱԳՐԵՐԻ ՊԱՏՐԱՍՏՈՒԹՅՈՒՆ

Ս. Հ. Հարությունյան, Սպայական անձնակազմ. բարոյահոգեբանական հիմքերը ..... 23

### ՍՊԱՌԱԶԻՆՈՒԹՅՈՒՆ

Ռ. Հ. Թումանյան, Ռ. Վ. Մրմոնյան, Էլեկտրոնային զենքատոր հաստոցային հավատանկային նոնակառնետի համար ..... 34

### ՌԱԶՄԱԿԱՆ ՃԱՐՏԱՐԱԳԻՏՈՒԹՅՈՒՆ

Վ. Գ. Շիրխանյան, Ռազմական համադիրներում կորդինատների որոշման գործընթացների ավտոմատացման պրոբլեմների շուրջ ..... 38

### ՌԱԶՄԱԿԱՆ ԲԺՇԿՈՒԹՅՈՒՆ

Ա. Ս. Աղաբալյան, Ա. Վ. Ղազարյան, Գ. Ռ. Վարդանյան, Նոր մոտեցում վերջային վարակումների կանխարգելման եվ բուժման բնագավառում ..... 42

Տ. Ս. Ավագյան, Ա. Վ. Ղազարյան, Ա. Ա. Ավագյան, Ա. Ս. Աղաբալյան, Համաճարակային գործընթացի պարզացման փուլերը և նրա գնահատման չափանիշները ..... 44

### ՌԱԶՄԱԿԱՆ ԱՆԱՆԱՐՈՒԹՅՈՒՆ

Վ. Վ. Աբրահամյան, Զինված ուժերում անասնաբուժաանիտարական ծառայության կազմակերպման որոշ հարցեր ..... 51

### ԶԻՆՎՈՐԱԿԱՆ ՀՈԳԵԲԱՆՈՒԹՅՈՒՆ ԵՎ ԳԱՏԻԱՐԱԿՈՒԹՅՈՒՆ

Ա. Գ. Խանդանյան, Խորհրդային զինվորների բարոյահոգեբանական պատրաստության փորձից ..... 54

### ՌԱԶՄԱԿԱՆ ՊԱՏՄՈՒԹՅՈՒՆ

Մ. Լ. Կարապետյան, Հայաստանի առաջին հանրապետության բանակի կառավարման, ատիլճանաբաշխման, վարձատրման և կադրերի պատրաստման համակարգը ..... 68

### ՌԱԶՄԱԿԱՆ ԲՆԱԳԱՎԱՌՆՆՈՐՈՒԹՅՈՒՆ

### ՌԱԶՄԱԳԻՏԱԿԱՆ ՏԵՐՄԻՆԱԲԱՆՈՒԹՅՈՒՆ

Վ. Խ. Բաղդասարյան, Համարի բառարան ..... 82

**«ԱՅԿԱԿԱՆ ԲԱՆԱԿ» («АРМЯНСКАЯ АРМИЯ»)**

ВОЕННО-НАУЧНЫЙ ЖУРНАЛ  
МИНИСТЕРСТВА ОБОРОНЫ РЕСПУБЛИКИ АРМЕНИЯ  
№ 3 (21), 1999  
Издается 4 раза в год

**РЕДАКЦИОННАЯ КОЛЛЕГИЯ**

*В. Г. Ширханян* (председатель); *А. Е. Саркисян* (гл. редактор);  
*М. А. Абрамян; В. А. Айрапетян; А. Т. Арутюнян; В. В. Арутюнян; Г. Б. Арутюнян;*  
*М. А. Арутюнян; В. С. Гаспарян; Э. С. Геворгян; И. В. Гордженко; А. В. Зиневич; Л. С. Карапетян;*  
*Г. С. Котанджян; Л. А. Мартиросов; С. С. Мартиросян; Э. Г. Милитонян; А. Р. Мирзабекян;*  
*О. С. Палян; А. А. Петросян; Г. Л. Петросян; А. Г. Саркисян; М. С. Саркисян;*  
*Н. Г. Тер-Григорьянц; А. И. Тер-Татевосов.*

**СОДЕРЖАНИЕ**

**СТРОИТЕЛЬСТВО ВС**

*В. Г. Ширханян.* Информационная война и РЭБ. Соотношение целей и задач . . . . . 5 (7)\*

**СТРАТЕГИЯ**

*М. Г. Григорян.* Содержание и причины военных конфликтов . . . . . 9 (19)  
*Л. А. Мартиросов.* Сущность современных региональных и локальных войн . . . 16 (20)

**ОФИЦЕРСКИЙ КОРПУС. ПОДГОТОВКА КАДРОВ**

*С. Г. Арутюнян.* Офицерский корпус. Морально-психологические устои . . . . . 23

**ВООРУЖЕНИЕ**

*Р. Г. Туманян, Р. В. Симонян.* Электронный генератор к станковому противотанковому гранатомету . . . . . 34 (36)

**ВОЕННАЯ ИНЖЕНЕРИЯ**

*В. Г. Ширханян.* Проблемы автоматизации процессов определения координат в военных комплексах . . . . . 38 (40)

**ВОЕННАЯ МЕДИЦИНА**

*А. С. Агабян, А. В. Казарян, Г. Р. Варданян.* Новые подходы в области профилактики и лечения раневых инфекций . . . . . 42 (48)  
*Т. А. Авакян, А. В. Казарян, А. А. Авакян, А. С. Агабян.* Фазы развития эпидемического процесса и критерии его оценки . . . . . 44 (49)

**ВОЕННАЯ ВЕТЕРИНАРИЯ**

*В. В. Абрамян.* Некоторые вопросы организации ветеринарно-санитарной службы в вооруженных силах . . . . . 51 (53)

**ВОЕННАЯ ПСИХОЛОГИЯ И ВОСПИТАНИЕ**

*А. Г. Ханганян.* Из опыта морально-психологической подготовки советских воинов . . . . . 54 (65)

**ВОЕННАЯ ИСТОРИЯ**

*М. Л. Карапетян.* Система управления, чиновпроизводства, довольствия и подготовки кадров армии первой Республики Армения . . . . . 68 (77)

**НОВОСТИ В ВОЕННОЙ ОБЛАСТИ** . . . . . 78

**ВОЕННАЯ ТЕРМИНОЛОГИЯ**

*В. Х. Багдасарян.* Словарь номера . . . . . 82

\* Цифры в скобках обозначают страницу, с которой начинается текст на русском языке.

**«HAIKAKAN BANAK» («ARMENIAN ARMY»)**  
MILITARY-SCIENTIFIC QUARTERLY  
OF THE MINISTRY OF DEFENSE OF THE REPUBLIC OF ARMENIA  
N 3 (21), 1999

**EDITORIAL BOARD**

*V. G. Shirkhanian* (Chairman), *A. E. Sarkissian* (Editor-in-Chief),  
*M. A. Abrahamian*, *V. S. Gasparian*, *E. S. Gevorgian*, *I. V. Gordienko*, *V. A. Hairapetian*,  
*A. T. Haroutunian*, *G. B. Haroutunian*, *M. H. Haroutunian*, *V. V. Haroutunian*, *L. S. Karapetian*,  
*H. S. Kotanjian*, *S. S. Martirosian*, *L. A. Martirossov*, *E. G. Miltonian*, *H. S. Palian*,  
*A. A. Petrossian*, *G. L. Petrossian*, *A. G. Sarkissian*, *M. S. Sarkissian*, *N. G. Ter-Grigoriants*,  
*A. I. Ter-Tatevossov*, *A. V. Zinevich*.

**CONTENTS**

**BUILDING OF AF**

*V. G. Shirkhanian*. Information war and REF. Correlation of targets and tasks . . . . 5 (8)\*

**STRATEGY**

*M. G. Grigorian*. The essence and reasons of military conflicts . . . . . 9 (21)  
*L. A. Martirossov*. The nature of modern regional and local wars . . . . . 16 (22)

**OFFICERS STAFF. TRAINING OF SPECIALISTS**

*S. H. Harutunian*. Officers personnel: the moral-psychological basis . . . . . 23

**ARMS**

*R. H. Tumanian*, *R. V. Simonian*. The electronic generator to heavy anti-tank grenade launcher . . . . . 34 (37)

**MILITARY ENGINEERING**

*V. G. Shirkhanian*. Problems of automation of coordinates determination processes in military complexes . . . . . 38 (41)

**MILITARY MEDICINE**

*A. S. Agabalian*, *A. V. Kazarian*, *G. R. Vardanian*. New approaches for prophylaxis and treatment of wound infections . . . . . 42 (49)

*T. A. Avakian*, *A. V. Kazarian*, *A. A. Avakian*, *A. S. Agabalian*. Phases of development of epidemic process and criteria of its estimation . . . . . 44 (50)

**MILITARY VETERINARY**

*V. V. Abrahamian*. Some questions on organization of veterinary-sanitary service in the armed forces . . . . . 51 (53)

**MILITARY PSYCHOLOGY AND EDUCATION**

*A. G. Khandanian*. From experience of the soviet soldier's moral-psychological training . . 54 (66)

**MILITARY HISTORY**

*M. L. Karapetian*. The system of promotion in rank, command and control, allowances, staff training in the army of the first Republic of Armenia . . . . . 68 (77)

**SOMETHING NEW IN MILITARY ASPECT** . . . . . 78

**MILITARY-SCIENTIFIC TERMINOLOGY**

*V. Kh. Bagdassarian* Volume dictionary . . . . . 82

\*Numbers in brackets mean page of text in English.

## **Ի գիտություն հեղինակների և ընթերցողների**

Չողվածները պետք է ներկայացվեն հայերեն լեզվով, երկու օրինակով՝ մեքենագրված երկու ինտերվալով, մինչև 15 էջ ծավալով, հողվածին կից պետք է լինի նրա ռուսերեն ամփոփումը մինչև 2 էջ ծավալով:

Չեղինակները պետք է վկայակոչեն օգտագործված առավել կարևոր աղբյուրները:

Չեղինակները պատասխանատու են հողվածներում բերվող փաստերի հավաստիության և զաղտնիության պահանջների պահպանման համար:

Չեղինակների դիրքորոշումը պարտադիր չէ, որ համընկնի խմբագրության դիրքորոշման հետ:

Դիագրամները, սխեմաները, զծագրերը, նկարները, լուսանկարները պետք է լինեն հստակ, տպագրության համար պիտանի:

Չեռագրերը հետ չեն վերադարձվում:

Չողվածներում պետք է վերծանված լինեն օգտագործվող ռազմանասանագիտական հապավումները:

## **К сведению авторов и читателей**

Статьи следует представлять на армянском языке, в двух экземплярах, в пределах 15 страниц, напечатанных в два интервала, с приложением резюме на русском языке объемом до 2-х страниц.

Авторы должны давать сноски на использованные наиболее важные источники.

Авторы ответственны за достоверность и несекретность фактов, приводимых в статьях.

Позиции авторов не обязательно совпадают с позицией редакции.

Диаграммы, схемы, чертежи, рисунки, фотоснимки должны быть исполнены в четком изображении, пригодными для печати.

Рукописи не возвращаются.

В статьях должны быть раскрыты употребляемые военно-специальные аббревиатуры.

## **For the information of the authors and readers**

The articles should be submitted in Armenian. Please, supply two copies. Articles are to be double spaced and should not exceed 15 pages in length. Provide Russian summaries (2 page maximum).

Authors should give footnotes for the sources used.

Authors are responsible for the accuracy and the non-confidential nature of the facts given in the articles.

Opinion expressed herein are those of the authors and are not necessarily those of the editorial board.

Diagrams, schemes, drawings, pictures, and photos should be of print quality.

Manuscripts are not returned.

Please explain acronyms.

# ՉՈՒ-Ի ՇԻՆԱՐԱՐՈՒԹՅՈՒՆ

ՏԵՂԵԿՈՒԹԱՅԻՆ ՊԱՏԵՐԱԶՄ ԵՎ ՌԷՊ.  
ՆՊԱՏԱԿՆԵՐԻ ԵՎ ԽՆԴԻՐՆԵՐԻ ՀԱՐԱԲԵՐԱԿՑՈՒԹՅՈՒՆԸ

## Վ. Գ. ՇԻՐԽԱՆՅԱՆ

Արդի ռազմատեխնիկական հեղափոխությունը զինված պայքարի նոր միջոցների ու մեթոդների պարզացման հետ մեկտեղ հանգեցնում է ռազմագիտության բոլորովին նոր՝ «տեղեկութային», «ուղեվարային», «գեներտիկական» և այլ տիպերի պատերազմների կատեգորիաների ստեղծմանը: Այդ տիպերի պատերազմների վարման նպատակները, խնդիրներն ու մեթոդները դեռևս գըտնելվում են ռազմագետների կողմից մըջակման ու ճշտման փուլում, ուստի և մամուլում այս թեմայով հրապարակումներում արտահայտվում են միանգամայն տարբեր, անգամ իրարամերժ կարծիքներ:

Որպես օրինակ քննարկենք տեղեկութային պատերազմի և ռադիոէլեկտրոնային պայքարի (ՌԷՊ) հարաբերակցության հարցը: Որոշ վերլուծաբաններ տեղեկութային պատերազմի և ՌԷՊ-ի նպատակներն ու խնդիրները հատակորեն չեն տարբերակում, ինչը հաճախ հանգեցնում է փոխադարձ անըմբռնությունների և խառնաշփոթի:

Այս հասկացությունների կոնկրետացումը հույժ կարևոր նշանակություն ունի զինված ուժերի շինարարության, զորքի կազմակերպվածքի և կազմի, դրանց և սպառազինության հետագա պարզացման ուղիների որոշման համար:

ՌԷՊ-ի ուժերն ու միջոցները պատմականորեն սկսել են ձևավորվել դեռևս 20-րդ դարի սկզբներին: Նրանց վրա դրվում էին հետևյալ խնդիրները.

— ռադիոէլեկտրոնային միջոցների (ՌԷՄ-երի) միջև ռադիոփոխանակման խախտում խանգարումների ստեղծման միջոցով,

— յուրային ՌԷՄ-երի պաշտպանություն խանգարումներից,

— խանգարումների ստեղծման և դրանցից յուրային ուժերի ու միջոցների պաշտպանության ուղղությամբ գործողությունների ապահովում:

Արդի պայմաններում **խանգարումների ստեղծման խնդիրը** կարող է լուծվել հետևյալ ձևերով.

— այնպիսի *պասիվ* խանգարումների ստեղծման միջոցով, որոնք նմանակում են իրական օբյեկտները և նպաստում թշնամու ապատեղեկացմանը,

— այնպիսի ապատեղեկացնող *ակտիվ* խանգարումների միջոցով, որոնք դժվարացնում են ճշմարիտ տեղեկույթի գտումը կեղծից և դրանով իսկ բարդացնում են իրադրության գնահատումը,

— ռադիոկապուղիներով տրվող այնպիսի ճշմարտանման տեղեկույթի հաղորդումներով, որը պարունակի *համակարգչային վիրուսներ*, որոնք, ԷՀՄ-ի ցանցով ներս թափանցելով, խաթարումներ առաջ բերեն զորքի և վենքի կառավարման համակարգերում՝ ընդհուպ մինչև բարձրագույն մարմինները,

— սահմանափակ շրջանում խանգարումների ստեղծման միջոցների *պանգվածային* կիրառմամբ, ինչը կհանգեցնի ՌԷՄ-ի մեկուսացման,

— մթնոլորտում բարձր իոնացման այնպիսի արհեստական հատվածների ստեղծման երկրաֆիզիկական միջոցների կիրառմամբ, որոնք խոչընդոտեն ռադիոալիքների տարածմանը և խաթարեն տեղեկափոխանակությունը:

**Խանգարումներից ՌԷՄ-ի պաշտպանության խնդիրը** կարող է լուծվել.

— ՌԷՄ-ի կազմի և բանելակարգի տարաշարժի միջոցով,

— ազդանշանների վերլուծության և ընտրողության մեթոդների կատարելագործմամբ ի հաշիվ ՌԷՄ-ի կազմի մեջ համակարգչային միջոցներ մտցնելու:

Արդի ՌԷՄ-երը կարող են իրենց աշխատունակությունը պահպանել օգտակար ազդանշանի համեմատությամբ խանգարումների հսկողության նույնիսկ հարյուրավոր տիպի գերապահանջության դեպքում:

Խանգարումների ստեղծման և դրբարանցի պաշտպանության ուղղությամբ գործողությունների ապահովումը իրականացվում է միջոցառումների մի այնպիսի համալիրով, որը ներառում է շրջանների ռադիոէլեկտրոնային ասրքավորումը, ՌԷՊ-ի տեղեկությանի ապահովումը և թշնամուց յուրային ՌԷՄ-ի վերաբերյալ տվյալները թաքցնելը: ՌԷՊ-ի տեղեկությանի ապահովման գործում առավել մեծ առաջադիմությունը կապված է ռադիոտեխնիկական հետախույզության միջոցների վարգայման հետ, քանի որ դրա կազմի մեջ արագագործ էՀՄ-երի ներառումը հնարավորություն է ստեղծում հետախույզական տեղեկությունը մշակելու գործնականում ժամանակի իրական մասշտաբում:

Քանի որ ռազմական գործողություններում կիրառվող ռադիոհաճախականությունների թիվն անընդհատ աճում է (օրինակ՝ Պարսից ծոցում ծավալված գործողությունների ժամանակ դրբարանցի թիվն արդեն հասնում էր մոտ 35 հազարի<sup>1</sup>), ապա ՌԷՊ-ի խնդիրները ըզգալիորեն բարդանում են և միաժամանակ կտրուկ մեծանում է ՌԷՊ-ի դերը: Ներկայումս ռազմական տեսաբանները համարում են, որ երեք չափումների՝ խորության, լայնության և բարձրության հետ մեկտեղ պինդրականներին հարկ է լինում գործ ունենալ նաև չորրորդ չափման՝ աշխատանքի տիրույթի էլեկտրամագնիսական սպեկտրի հետ:

<sup>1</sup> Տես Գ. Կ. Կրիվոնոս. Информационная война будущего. «Военная мысль», 1997, № 4, с. 75.

Համեմատենք ՌԷՊ-ի և տեղեկությանի պատերազմի նպատակները, խնդիրները և գործողության ձևերը:

Արևմտյան ռազմական վերլուծաբանները առանձնացնում են «տեղեկությանի պատերազմ» հասկացությունը բնորոշող հետևյալ վեց կետերը.

1. թշնամու ռազմական, տնտեսական, քաղաքական և մշակութային ներուժի հետախույզում և թշնամու կողմից համապատասխան գործողությունների կանխարգելում,

2. թշնամու վորքի ռազմական կառավարման և կապի տեղեկատվական համակարգի քայքայում կամ ճնշում և յուրային համակարգի պաշտպանություն թշնամու կողմից ձեռնարկվող նմանատիպ գործողություններից,

3. համընդհանուր տեղեկատվական համակարգերից օգտվելու իր հնարավորության ապահովում և նման հնարավորությունից թշնամու պրկում,

4. ԿԱՀ-ի լայն օգտագործում որպես ցանկացած ռազմական գործունեության ապահովման միջոցի,

5. տվյալների տեղեկատվական և հետախույզական ճկուն ու շարժունակ բազաների ստեղծում,

6. ռեալ մարտադաշտի համակարգչային վերարտադրություն և դրա լայն օգտագործում բոլոր մակարդակների դաշտային հրամանատարների ուսուցման գործում:

Այս նպատակների իրագործմանը ծառայում են հետևյալ միջոցները.

— ծանր սպառազինության օգտագործում թշնամու շտաբ-գրասենյակների, հրամանատարական կետերի և ռազմական կառավարման կենտրոնների ոչնչացման նպատակով,

— ճնշման էլեկտրոնային միջոցների կամ էլեկտրամագնիսական զենքի օգտագործում տեղեկությունի հավաքման կենտրոնների աշխատանքի չեզոքացման, կապի միջոցների ու ՌՏԿ-ների վրա գրոհի կազմակերպման համար,

— թշնամու հետախույզական մարմինների ապակողմնորոշում՝ հարձակողական գործողությունների նախապատ-



րաստման և անցկացման նմանակմամբ,

— սեփական տեղեկության գաղտնիության ասպահովման և թշնամու կողմից դրա կորսման կանխարգելման ուղղությամբ միջոցառումների իրականացում,

— հոգեբանական օպերացիաների կազմակերպում՝ հեռուստատեսության, ռադիոյի, տպագիր նյութերի օգտագործում թշնամու բարոյական ոգին ընկճելու նպատակով:

Այս բոլոր միջոցները ՆԱՏՕ-ի երկրները կիրառել են Հարավսլավիայի դեմ ծավալված ռազմական գործողությունների ընթացքում:

Արևմտյան ռազմական տեսաբանների կարծիքով տեղեկության պատերազմ վարելու համար նախանշանակված գորքերի մարտական միավորները իրենց գործողությունները պետք է կառուցեն թվային կապի տեխնոլոգիայի, հետախուզության և ռազմական կառավարման ամբողջական համակարգի,

բարձր ճշգրտության զենքի, երկրորդ սերնդի ռադարների, «յուրային—օտար» ճանաչման համակարգերի, համընդհանուր ուղեվարային համակարգերի, թրվային ապարատուրայով սարքավորված ռազմական տեխնիկայի կիրառման վրա:

Բաղդաստելով ՌԷՊ-ի և տեղեկության պատերազմի նպատակները, խնդիրները և կիրառվող միջոցները՝ կարելի է տեսնել, որ ՌԷՊ-ն ունի ավելի նեղ նըպատակներ ու խնդիրներ, որոնք լրիվ վերածածկվում են տեղեկության պատերազմի խնդիրների լայն սպեկտրով:

Այսպիսով՝ ՌԷՊ-ը կարելի է համարել տեղեկության պատերազմի բաղկացուցիչ մաս, որը, ըստ երևույթին, կվարգանա այդ պատերազմի այլ տարրերի հետ սերտ կապի մեջ, և դրանք բոլորը, ընդգրկվելով տեղեկության միասնական համակարգում, կկազմեն տեղեկության պատերազմ վարող ստորաբաժանումների հիմքը:

## СТРОИТЕЛЬСТВО ВС

### ИНФОРМАЦИОННАЯ ВОЙНА И РЭБ. СООТНОШЕНИЕ ЦЕЛЕЙ И ЗАДАЧ

*В. Г. ШИРХАНЯН*

#### РЕЗЮМЕ

В настоящее время, наряду с другими видами войн, широкое распространение получило понятие «информационная война». Однако оно трактуется неоднозначно и часто смешивается с таким понятием, как «радиоэлектронная борьба». Конкретизация понятий «информационная война» и «радиоэлектронная борьба» имеет важное значение для строительства ВС: определения организационной структуры и состава войск, путей их развития и оснащения, разработки перспективных планов создания вооружения и военной техники, подготовки кадров, и позволяет исключить различные толкования указанных терминов.

Компаративный анализ этих двух категорий вооруженного противостояния показывает, что РЭБ имеет существенно более узкие цели и задачи, которые полностью перекрываются широким спектром задач информационной войны, и в перспективе, по мере развития средств информационной войны, РЭБ можно будет рассматривать как ее составной элемент.

դակցություն, որին մասնակցելու է նաև Ի. Վ. Ստալինը: Կիևի հատուկ պիևվորական օկրուգի հրամանատարին հանձնարարված էր այդ խորհրդակցությունում հանդես գալ «Ժամանակակից հարձակողական օպերայիայի բնույթի մասին» թեմայով վեկուցումով: Ժուկովը Բաղրամյանին ստաջարկեց օգնել իրեն այդ վեկուցման վրա աշխատանքում՝ ներգրավելով օկրուգի շտաբի օպերատիվ բաժնի մտահասու սպաներին:

Նշանակված ժամկետին նախագիծը ներկայացվեց ժողովմին: Իսկ երկու շաբաթ անց վաճառարեց գլխավոր շտաբի պետ Վ. Ա. Մերեցկովը և հայտնեց, որ վեկուցման նախագիծը ղեկավարության հավանությանն է արժանացել և պետք է պատրաստվել ելույթի<sup>5</sup>:

Խորհրդակցությունը կայացավ 1940 թվականի դեկտեմբերին: Այդ նույն օրերին Ժուկովի ներկայացմամբ պաշտպանության ժողովմի հրամանով գնդապետ Հ. Բ. Բաղրամյանը նշանակվեց Կիևի հատուկ պիևվորական օկրուգի ընտաբի օպերատիվ բաժնի պետ — շտաբի պետի տեղակալ: Հենց որ հրամանը ստորագրվեց, Ժուկովը վաճառարեց Մոսկվայից, ջերմ և սրտագին շնորհավորեց Բաղրամյանին նոր նշանակման առթիվ և խնդրեց ամբողջությամբ ներգրավվել հունվարի կեսերին ծրագրված օկրուգային հավաքի համար նյութերի պատրաստման աշխատանքներում: Օկրուգի հրամանատարը խնդրեց ուրվագծել այդ հավաքում իր (Ժուկովի) վեկուցման հիմնական թեզիսները:

Ժուկովը Կիև վերադարձավ 1941 թ. հունվարի 16-ի առավոտյան՝ արդեն նշանակված լինելով գլխավոր շտաբի պետ: Վերադառնալուց անմիջապես հետո հանդիպելով Բաղրամյանին՝ նա խնդրեց քննարկման ներկայացնել պատրաստված նյութերը: Երեկոյան նա դրանք վերադարձրեց աննշան ուղղումներով: Ինչպես նշված է Բաղրամյանի հուշերում, Ժուկովն ըստ երևույթին գոհ

էր եղել պատրաստված նյութերից: Նա Բաղրամյանին մեկնեց ևս մի թղթապանակ և ասաց. «Սա իմ վեկուցումն է ճշտումներով և լրացումներով: Կարգադրիր, որ վերամեքենագրեն: Հատկապես վերափոխել եմ Գերմանիային վերաբերող էջերը: Իրադրությունը փոփոխվում է Եվրոպայում վերմախտի յուրաքանչյուր նոր հաղթանակից հետո: Ըստ երևույթին, ֆաշիստական Գերմանիայի հետ բախումից խուսափելն անհնար է»<sup>6</sup>, տխուր ավարտեց բարեկամի հետ իր վստահական պրույքը Ժուկովը:

Երբ պատերազմն սկսվեց, Բաղրամյանը վերադարձավ էր Կիևի հատուկ պիևվորական օկրուգի շտաբի օպերատիվ բաժնի պետ — շտաբի պետի տեղակալի պաշտոնը: Այդ պաշտոնում նա գործուն մասնակցություն ունեցավ Կիևի պաշտպանության կազմակերպմանը: Շնորհիվ քաղաքի պաշտպանների տոկոսություն, անձնուրաք դիմադրության տապալվեցին ՈՒԿրահնայի մայրաքաղաքի արագ գրավման թշնամու պլանները, ինչը նպաստեց պատերազմում երկարատև դիմադրության մշակված ստրատեգիայի կենսագործմանը: Կիևի պաշտպանության կազմակերպմանն արդյունավետ մասնակցության համար գնդապետ Հ. Բ. Բաղրամյանին 1941 թ. օգոստոսի 12-ին շնորհվեց գեներալ-մայորի կոչում:

Երկրի հարավում 1941 թ. աշնանը ձեռնարկված օպերայիաներում գեներալ Բաղրամյանն աչքի ընկավ իր մարտական փորձառությամբ և ռազմական գիտելիքներով: 1941 թ. նոյեմբերի 29-ին Ռոստովի ապատագրման նպատակով Հարավային ռազմաճակատի պորթերի հաջող գործողությունների և հակառակորդի ելեցյան խմբավորման ջախջախման նպատակով Հարավ-արևմտյան ռազմաճակատի պորթերի ղեկսեմբերյան հարձակման հաջող պլանավորման համար Բաղրամյանին 1941 թ. դեկտեմբերին շնորհվեց գեներալ-լեյտենանտի կոչում: Այդ ժամանակ էլ նա դարձավ Հարավ-արևմտյան ռազմաճակատի շտաբի պետ:

<sup>6</sup> Հ. Բ. Բաղրամյան, նշ. աշխ., էջ 179:

<sup>5</sup> Шу Г. К. Жуков. Воспоминания и размышления, т. I. М., 1974, с. 205 (տես նաև Վ. Ա. Մուրադյան, նշ. աշխ. Խմբ.):

# ՌԱԶՄԱՎԱՐՈՒԹՅՈՒՆ

## ՌԱԶՄԱԿԱՆ ԲԱԽՈՒՄՆԵՐԻ ԲՈՎԱՆԳԱԿՈՒԹՅՈՒՆՆ ՈՒ ՊԱՏՃԱՌՆԵՐԸ

Մ. Գ. ԳՐԻԳՈՐՅԱՆ, գեներալ-մայոր

Միջազգային իրադրությունն աշխարհում ներկայումս ձեռք է բերել նոր որակ, որը բնութագրվում է նախկինում երկու բախվող համակարգեր կազմող երկրների միջպետական հարաբերությունների նոր մոդելին անցումով: Այս մոդելի ձևավորումը տեղի է ունենում համընդհանուր միջուկային և լայնամասշտաբ սովորական պատերազմի սպառնալիքի նվազման ֆոնի վրա՝ միաժամանակ աշխարհի տարբեր տարածաշրջաններում բախումնայնության մակարդակի բարձրացմամբ: Դա լիովին վերաբերում է նաև նախկին ԽՍՀՄ տարածքում կազմավորված մի շարք պետությունների, որոնք ազգային հողի վրա ծագած հակասությունների, տնտեսական ճգնաժամի, սոցիալ-քաղաքական անկայունության հետևանքով դառնում են ռազմական բախումների առաջացման աղբյուր:

Ռազմական բախումը, ինչպես հայտնի է, կանոնավոր և անկանոն պիսված կազմավորումների կիրառմամբ ընդհարման ձևերից մեկն է, որը միշտ չէ, որ վերաճում է պատերազմի:

Ռազմական բախումների (տեղային պատերազմների) բնորոշ առանձնահատկություններից են.

— երկարատև նախապատրաստական ժամանակաշրջանը,

— գորքերի գործողությունների ոչ ստանդարտ պլանավորումն ու հատուկ պատրաստությունը,

— կենտրոնացած (հոծ) տեղեկատրվական-հոգեբանական ճնշումը,

— ոչ ստանդարտ վենքի կիրառումը,

— ոչ ստանդարտ գործողությունները,

— կառավարման և փոխգործությունների նոր որակը,

— պատերազմը որպես նոր պինատեսակների ռազմափորձադաշտ օգտագործելու միտումը (հնարավոր փորձարկումները),

— խաղաղ բնակչության թվից պակասը,

— փախստականները:

Ռազմական բախումներն առաջանում են տարբեր կերպ, մեկ կամ երկու կողմերի կանխամտածված գործողությունների հիմքի վրա: Դրանք կարող են հրահրվել արտաքին ուժերի կողմից կամ պատահաբար առաջանալ հարաբերությունների լարվածության ընդհանուր ֆոնի վրա:

Բախումների տարբերակների թվին կարելի է դասել.

— ռազմական միջադեպերը՝ ընդհարումները պետական սահմանում, ծովում, օդում, փոքրաթիվ ուժերի ներխուժումն այլ երկրի օդային, ջրային տարածք,

— առանձին օբյեկտների ուղղությամբ նախապզուշական կամ պատասխան հարվածներ հասցնելը, կարճաժամկետ գործողությունների իրականացումը,

— առավել լայնամասշտաբ տեղային կամ նույնիսկ տարածաշրջանային և այլ մասշտաբի պիսված ընդհարումները:

Ռազմական բախումները դրսևորվում են նաև առանձին պետությունների, հանրապետությունների, երկրների ներսում էթնիկական, քաղաքական, կրոնական, ազգային ընտրախավի խմբավորումների միջև հասունացած կամ արհեստականորեն առաջացված հակասությունների ձևով:

Իսկ ընդհանրապես բախումները դասակարգվում են տարբեր հիմունքներով: Բախումները լինում են ներքին և արտաքին՝ ըստ կողմերի կարգավիճակի, քաղաքական և փնված՝ ըստ գործադրվող միջոցների, էթնիկական և բնապահպանական՝ ըստ ոլորտի, և այլն: Կարելի է դասակարգել նաև ոչ թե ինքնին բախումները, այլ առհասարակ բախումնայնությունը, նրա պատճառները, բախումնածին միջավայրը, պահպան բախումնային իրավիճակների լուծման ուղիները և այլն:

Ռևոլյուցիոնարությունները հնարավորություն են տվել բացահայտելու բախումների առաջացման հիմնական պատճառները: Դրանց թվին են դասվում.

— պետությունների ղեկավարների անկարողությունը կամ չկամությունը՝ խաղաղ միջոցներով լուծելու տնտեսական, սոցիալական, ազգամիջյան և այլ հակասությունները,

— հասարակության մեջ սոցիալ-տնտեսական, ազգային-էթնիկական, կրոնական ու այլ հատկանիշներով շերտավորմամբ պայմանավորված խոր հակասությունների առկայությունը,

— մարդու իրավունքների խախտումը,

— միջազգային ահաբեկչության ըստ պառնալիքի ընդլայնումը, պահպանման խոցման վեճի ու առաքման միջոցների տարածումը և այլն:

Եթե քննության առնենք ԱՊՀ, կամ ավելի ստույգ՝ նախկին ԽՍՀՄ, երկրներում ծագած բախումների պատճառները, ապա կարելի է առանձնացնել պատճառների մի քանի խմբեր, որոնք որոշում են նախկին միութենական հանրապետությունների մեծ մասում առկա ճգնաժամային իրադրությունը և հանգեցնում են մի շարք չմարող բախումների, որոնք տարբերվում են ինտենսիվության ամպարդակով, մասշտաբներով, տևողությամբ:

**Առաջին խումբ:** Բազմաթիվ բախումների պատճառներն ու ակունքները ըսկզբնավորվել են ռուսական կայսրության հեռու և մոտ անյայտում, խորհրդային ժամանակաշրջանում՝ կենտրոնա-

կան իշխանությունների վարած արատավոր ներքին քաղաքականության (հատկապես ազգային քաղաքականության) պայմաններում:

Հայտնի է, որ այժմ իրենց անկախ ու ինքնիշխան պետություն հռչակած հանրապետությունները (միութենական և ինքնավար) տարբեր ժամանակահատվածներում տարբեր ձևով են մտել Ռուսական կայսրության և ԽՍՀՄ կազմի մեջ: Դրանց մի մասը՝ Թաթարստան, Բաշկորտոստան, Ղազախստան, Չեչենիա և այլն, մտել են (ինքնակամ, թե ոչ, դա արդեն այլ հարց է) այն փուլում, երբ իրենց պետականությունը դեռ նոր էր ձևավորվում կամ ընդհանրապես գոյություն չուներ: Հետևաբար, չկար պետության այնպիսի մի կարևոր ատրիբուտ, որպիսին պետական սահմանն է:

Մյուսները՝ ՌԻկրաինան, Վրաստանը, Հայաստանն ու այլ հանրապետություններ, բավարար չափով կազմավորված պետություններ էին: Սակայն ռուսական պետության կազմում դրանց ընդգրկման և ԽՍՀՄ կազմավորման ժամանակ տեղի ունեցավ ռուսների, պլավոնների վերաբեր-նակեցում այդ հանրապետություններում: Տեղի ունեցավ նաև հակառակ գործընթացը: Այդ երևույթի մասշտաբների մասին վկայում է հետևյալ փաստը. նախկին ԽՍՀՄ ավելի քան 60 մլն. քաղաքացիներ բնակվում են իրենց ազգային պետական կազմավորումներից դուրս:

Այժմ, երբ նախկին հանրապետությունները միմյանցից մեկուսանում են, դա ցավոտ է անդրադառնում ընտանիքների, հարազատների, ազգերի շահերի վրա: Բացի այդ, որոշ պետությունների օրենսդրությունն ուղղակի կամ անուղղակի կերպով խախտում է ոչ տեղացի ազգությունների (փոքրամասնությունների) իրավունքները, առհասարակ մարդու իրավունքները (Մերձբայթյան հանրապետություններ):

Դրան ավելանում են նաև նախկին հանրապետությունների տարածքային հավակնությունները միմյանց նկատմամբ. գաղտնիք չէ, որ հանրապետոթ-

յունների միջև ներքին սահմանների միայն 20%-ը կարելի է հարաբերականորեն օրինական համարել: Ի. Ստալինի, Ն. Խրուշչովի, այլ խորհրդային առաջնորդների՝ սահմանների վերաձևման կամայական քաղաքականությունը դրեց ներկայիս ճգնաժամի ավելի խոր հիմքերը

վարական կառավարման կողմնակիցների միջև եղած հակասությունները:

Դա հակասությունն է տեսության, գաղափարախոսության, քաղաքական գործունեության բնագավառում մենաշնորհային իրավունք հռչակած պետական կուսակցության և հասարակության



Կաշմիրի անջատողականները Հնդկաստանի կառավարական զորքերի դեմ մարտից առաջ: Կաշմիր, 1999 թ. հունիսի 19

(Մոդոլվա, Մերձբալթիկա, Ղրիմ, ԼՂՀ):

**Երկրորդ խումբ:** ԱՊՀ երկրներում առկա բախումները հետևանք են նաև տնտեսական, սոցիալ-քաղաքական, հոգեվոր կյանքի ճգնաժամային պայմանների:

Խորհրդային շրջանի մի շարք հակասություններ, մյուսներից կուզրնությամբ, վերջին հաշվով նպաստեցին Խորհրդային Միության փլուզմանը և շատ դեպքերում շարունակում են բացասաբար ներգործել ներկայիս ճգնաժամից դուրս գալու փորձերի վրա:

Դա հակասությունն է պետության՝ որպես արտադրության բոլոր միջոցների մենաշնորհային սեփականատիրոջ և նյութական բարիքներն անմիջականորեն արտադրողների միջև:

Դրանք իշխանության կենտրոնացված համակարգի ճգնաժամի հետևանքով առաջացած հակասություններն են, այսինքն՝ կառավարման հին վարչա-հրամայական համակարգի և ժողովրդա-

պարզացման այլընտրանքային ուղիների որոնման բազմատարբերակ քաղաքականության կողմնակիցների միջև:

Վերակառուցման փուլում ի հայտ եկան նախկին Միության ողջ տարածքում բախումնայնության աճմանը հանգեցնող մի շարք նոր հակասություններ: Դրանք են.

1. Այն հակասությունները, որոնք առաջացել են ժողովրդավարության պարզացման վանազան մակարդակներում՝ կատարված տնտեսական վերափոխումների հետևանքով: Դրանք առաջացել են վերակառուցման սկզբից ևեթ: Ղեկավարները չունենին տնտեսական ու քաղաքական բարեփոխումների ճկուն քաղաքականության մշակված ծրագիր:

Համաշխարհային փորձը վկայում է, որ վարչակարգերի արդիականացումը տեղի է ունենում տարածամանկայնորեն. սկսվում այն ընթանում է հոգևոր բնագավառում, այնուհետև՝ տնտեսու-

թյան ոլորտում, իսկ այս ամենից հետո միայն՝ քաղաքական համակարգում:

Անցումը մինչապարանքային տնտեսությունից ապարանքային տնտեսությանը, շուկային երբեք և ոչ մի տեղ, ոչ մի ժողովրդի կողմից չի իրականացվել ժողովրդավարացմանը վուզընթայ: Շուկայի կազմավորման ընթացքում մշտապես ծագել են սուր հակասություններ: Ժողովրդավարությունը պետք է ունենա կայուն, հուսալի տնտեսական բազա:

Երկրի թվառ ու աղքատ վիճակը մըշտապես առաջ է բերում մարդկանց դժգոհությունը, հանգեցնում է քաղաքական իրադրության, բախումների սրման, սոցիալական պայթյունների:

2. *Այն հակասությունները, որոնք ծագում են տարբեր կրոնական դավանանքներ ունեցող մարդկանց, խմբերի միջև:* Այսպիսի օրինակ կարող են ծառայել Տաջիկստանի քաղաքականությունը (խլամայնեյու բախումը), Չեչնիան և այլն:

3. *Այն հակասությունները, որոնք ժողովրդավարության վարգայման, իրավական պետության ստեղծման ու հասարակության վգալի մասի գերիշխող իրավական և քաղաքական ցածր կուլտուրայի հետևանքով ծագում են կազմակերպական և իրավական միջոցների միջև:* Այս հակասությունները դրսևորվում են ոչ միայն ընտրողների, այլև քաղաքական առաջնորդների, պետական գործիչների, ընտրախավի մակարդակում: 1993 թ. Ռուսաստանի հոկտեմբերյան իրադարձությունները ցայտուն կերպով ցույց տվեցին իշխանության երեք թևերի անկարողությունը կառուցողական երկխոսության և փոխվիշումների միջոցով դուրս գալու ճգնաժամից:

4. *Այն հակասությունները, որոնք ծագում են բազմակուսակցական համակարգի՝ որպես ժողովրդավարության ատրիբուտի ստեղծման անհրաժեշտության և դրա լայն տնտեսական ու սոցիալական նախադրյալների բացակայության միջև:* Այս կարգի նախադրյալների բացակայությունն այն բանի հետևանք է, որ շատ անգամ կուսակցություններն ու շարժումներն ստեղծվում են վերևից՝ նմա-

նակելով առաջնորդին: Այսինքն՝ բնակչության հիմնական սոցիալական խավերի և իշխանությունների միջև՝ բացակայում է թափարգելը (միջանկյալ օղակը) ի դեմս հասարակության մեջ սոցիալական ընդարձակ բազա ունեցող քաղաքական կուսակցության: Իշխանությունը դիմակայում է հասարակությանը, հասարակությունը՝ իշխանությանը:

**Երրորդ խումբ:** Բոլոր անցումային հասարակություններին հատուկ օբյեկտիվ երևույթների տրամաբանական ընթացքը, ինչպես նաև իշխող ընտրախավի սուբյեկտիվ գործունեությունը ծրնում են մի շարք հակասություններ, որոնք բազմաթիվ բախումների ակունք են դառնում:

Ցանկացած ժամանակակից հասարակությունում ժողովրդավարությունը բախվում է դժվարությունների՝ դրա իրականացման «տեխնոլոգիայի» մակարդակով: Այսպես՝ մշտապես հակասություններ են ծագում կենտրոնավարության և ժողովրդավարության միջև:

Քաղաքական վերնախավի գործունեությունը, սկզբունքային բնույթ կրող նրա սխալները հանգեցնում են սուր բախումների:

Առկա հակասությունների վերլուծությունն առայժմ անբարենպաստ կանխատեսումների տեղիք է տալիս, այն է՝ նախկին ՄԱԿ պետություններում հընարավոր են հետևյալ սոցիալական բախումների բռնկումները.

- հասարակության և իշխանության միջև,
- հասարակության և կազմակերպված հանցագործության (մաֆիայի) միջև,
- ազգամիջյան բախումներ,
- գյուղի և իշխանության միջև,
- կենտրոնի և տարածաշրջանների միջև,
- իշխող խմբավորման ներսում՝ իշխանության համար:

Պետության կազմալուծումը, կենսապահովման կառույցների քայքայումը երկրներում անխուսափելիորեն առաջ են բերում բախումայնության մակարդակի բարձրացում:

Հարկ է նշել, որ ռազմաքաղաքական իրադրությունն Անդրկովկասում, նրա վարգայման միտումներն արդիական են ոչ միայն այդ տարածաշրջանի, այլ նաև հարևան երկրների համար: Անդրկովկասում գոյություն ունեցող բախումները կարող են դառնալ էթնիկական, քաղաքական, տնտեսական, ժողովրդագրական և այլ պոբլեմների պլանում առաջ բերող գործոններ՝ սահմանամերձ և Հյուսիսային Կովկասի տարածաշրջանում:

Անդրկովկասում անկայունությունը պայմանավորված է մի շարք գործոններով: Բացի վերոհիշյալ գործոններից, ռազմական բախումների վրա առանձնակի սրույթաբար ներգործում են հետևյալ պատճառները:

— Գրեթե բոլոր նոր կազմավորված պետությունների պետական քաղաքական կարգի կառուցումը ըստ ազգային, այլ ոչ թե համամարդկային արժեքների գերակայության: «Վրաստանը՝ վրացիների» և նմանօրինակ կարգախոսների գերիշխումը չի կարող չհարուցել ոչ տիտղոսավոր էթնիկական խմբերի վրդովմունքը:

— Տարածաշրջանի իրադրության սրման վրա պաշտի ազդեցություն ունեցավ նաև երկրների քաղաքական առաջնորդների (Վրաստան, Ադրբեջան) և քաղաքական խմբերի (որոնց վրա հենվել են առաջնորդները) հեղինակությունը (Ջ. Գամսախուրդիա, Ա. Էլչիբեյ): Նրանք տենչում էին իշխանությունը նվաճել ոչ միայն հանրապետությունում առկա պոբլեմները լուծելու, այլև իրենց անձնական իշխանությունը հաստատելու նպատակով՝ դրա համար օգտագործելով առավել արդյունավետ ու վտանգավոր պենքը՝ ազգայնամոլությունը և նույնիսկ ազգային ծայրահեղական տարրերին:

Անդրկովկասում այսօրվա դրությամբ գործնականում չկա մի էթնիկական խումբ, որն այս կամ այն կերպ ներգրավված չլինի բախման մեջ:

Միջազգային վիճված բախման վերոհիշյալ պատճառներին պուզընթաց, Անդրկովկասի ռազմաքաղաքական իրա-

դրության վրա պաշտի ազդեցություն են ունենում նաև այլ գործոններ, օրինակ՝ այն դաշնակիցները, որոնք օժտված են հակառակորդ կողմի վրա քաղաքական, տնտեսական և այլ ազդեցության ունակությամբ: Այս նպատակով ակտիվորեն կիրառվում են Անդրկովկասից դուրս գտնվող ուժերը:

Ավանդաբար Անդրկովկասը և նրա շուրջ ստեղծված իրադրությունը գտնվում են հարևանների՝ նախ և առաջ հպոր Ռուսաստանի, ինչպես նաև Թուրքիայի և Իրանի ուշադրության կենտրոնում: Յուրաքանչյուր պետություն հետապնդում է իր շահը.

— Ռուսաստանը Անդրկովկասը դիտում է որպես Մերձավոր Արևելքում ազդեցության ոլորտ ձեռք բերելու համար միջանկյալ տարածաշրջան,

— Թուրքիան և Իրանը՝ որպես Հյուսիսային Կովկասում ազդեցության ոլորտ ձեռք բերելու համար միջանկյալ տարածաշրջան (մահմեդական կրոնի տարածման հնարավորություն):

Դա պայմանավորված է Անդրկովկասի աշխարհաքաղաքական դիրքով: Աշխարհաքաղաքական գործոնների խումբը հանդիսանում է տարածաշրջանի ռազմաքաղաքական իրադրության վարգայման առաջատար գործոններից մեկը: Դա՝

— ինքնին աշխարհաքաղաքական դիրքն է, որպես Եվրոպայի ու Ասիայի սահմանաբաժան և որպես «հյուսիսի ու հարավի» աշխարհաքաղաքական գուռիների սահման,

— մերձավորությունն է Հյուսիսային Կովկասի նույնքան անկայուն տարածաշրջաններին, ավանդաբար անկայուն ազգամիջյան բախումներ ունեցող գոտիներին (Քրդստան, հիմնականում՝ Մերձավոր Արևելք), որ ինչ-որ կերպ բացատրում է բախումների միջազգայնացումն ու անցումը մի տարածաշրջանից մյուսը:

Աշխարհաքաղաքական դիրքն իր հերթին կանխորոշում է Անդրկովկասում պետությունների քաղաքական կողմնորոշումը և ներգործում է նրանց ազգային շահերի կազմավորման վրա: Ադրբեջանն

իր էթնիկական մերձավորության տեսակետից հարում է Թուրքիային:

Հայաստանին աջակցում են Ռուսաստանում և աշխարհի շատ այլ երկրներում (Ֆրանսիայում, ԱՄՆ-ում, Հունաստանում, Մերձավոր Արևելքում, Հարավային Ամերիկայում և այլուր) հայկական մեծ համայնքները:

Վրաստանը քաղաքական ու հատկապես տնտեսական առումով կախված է Ռուսաստանից, ուստի և պետք է ունենար ռուսաստանյան կողմնորոշում, սակայն...

Տարածաշրջանում իրադրությունը կայունացնելու նպատակով անհրաժեշտ է պինված ազգամիջյան, բախումների լիամասշտաբ կարգավորում, որը բարդ, համալիր խնդիր է:

Վերջին երկու տասնամյակում աշխարհում ծագել են 40-ից ավելի տարաբնույթ ռազմական բախումներ: Գրանց մեծ մասը շարունակվում է նաև ներկայումս: Այդ պրոբլեմների բուժումը, ինչպես մեզ թվում է, պետք է կատարվի համապատասխան ռազմագիտական տեսության հիմնավոր մշակման հիման վրա՝ հաշվի առնելով տեղային առանձնահատկություններն ու միջազգային փորձը: Ակնհայտ է, որ երկու լիովին միատեսակ բախումներ գոյություն չունեն: Սակայն դրանցից շատերն ունեն ընդհանրություններ, որոնք կարելի է որոշել աշխարհում առկա բախումների վարձայման ուսումնասիրությամբ: Գրանց թվին են դասվում հետևյալ հանգամանքները:

1. Բախումների բնույթը սահմանելիս ոչ հստակ տերմինաբանության կիրառումը կարող է հանգեցնել դրանք կանխելու կամ կարգավորելու հարցում բախման սուբյեկտների ոչ համարժեք գործողությունների: Ժամանակին Գեկարտն ասել է. «Ճշգրտեք բառերի նշանակությունը և դուք աշխարհը կազատեք մոլորությունների մի պզտի մասից»: Բոլորը պետք է խոսեն մեկ լեզվով: Հասկացությունների անորոշությունը բացասաբար է անդրադառնում քաղաքական կարգավորման գործընթացի վրա,

2. Բախման սուբյեկտների չհամընկնող գնահատականները հանգեցնում են ռազմական բախման ձգձգմանը, դրա բացասական հետևանքների խորացմանը: Բախումների ուսումնասիրությունը ցույց է տալիս, որ դիմակայող կողմի քաղաքական ու ռազմական կարողությունների թերագնահատումը հղի է ծանր հետևանքներով և նույնիսկ պարտությամբ: Օրինակ՝ Պարսից ծոցի բախման ընթացքում (1990—1991 թթ.) Իրաքն ուներ վիթխարի ռազմական հզորություն, որը պզտիորեն գերազանցում էր Բուվեյթի ռազմական կարողությունները, սակայն Իրաքը հաշվի չէր առել այն հանգամանքը, որ իր դեմ կարող են կիրառվել բազմազգ ուժեր:

3. Ընդդիմադիր ուժերին ճնշող ամբողջատիրական վարչակարգերը պայմաններ են ստեղծում ներպետական ռազմական բախման ծագման համար: Այդ պայմաններն ստեղծվում են քաղաքական, սոցիալ-տնտեսական, ռազմական և այլ ոլորտներում: Բանի որ բախումներն առաջ են գալիս աստիճանաբար, ապա կարելի է և պետք է հսկել դրանք, ինչպես նաև ժամանակին միջոցներ ձևակարգել դրանցից առավել վտանգավորները չեզոքացնելու համար:

4. Չնայած սուբյեկտների միջև առկա խոր հակասություններին, ռազմական ուժի կիրառումը բախումներում կարելի է կանխել: Այսպես՝ սենեգալամավրիտանական բախման ժամանակ (1988—1990 թթ.) սահմանային առանձին պինված ընդհարումներն առավել լայնամասշտաբ գործողությունների չվերաճեցին Եվրոպական տնտեսական համագործակցության մի շարք այնպիսի երկրների ճնշմամբ, որոնք շահագրգռված էին բախվող երկրներում իրենց կապիտալ ներդրումների պահպանմամբ:

Մեծ տերությունները, հարևան պետությունները և միջազգային կազմակերպությունները կարող են կարևոր դեր խաղալ ռազմական ուժի կիրառումը կանխելու գործում: Գրա օրինակն այսօր կարող են հանդիսանալ Ռուսաստանի Դաշնության խաղաղասիրական ջանքե-



ըը Հարավսլավիայի ումբահարումները կանխելու և Բալկանյան տարածաշրջանում խաղաղություն հաստատելու ուղղությամբ:

5. Անհրաժեշտ է բախումների վարգայման ամենավաղ փուլերում հասնել այն բանին, որ բախվող կողմերը միմյանց ճանաչեն որպես իրականում գործող ռազմաքաղաքական սուբյեկտների: Օրինակ՝ անգղական և մոզամբիկյան

պես բախման իրավահավասար կողմ և ձեռնամուխ լինել երկկողմ կամ բազմակողմ բանակցությունների, որոնց ԼՂՀ-ն մասնակցի որպես լիիրավ կողմ:

6. Բախվող կողմերի արտաքին օգնության գերադասելի ձևը, գլխավորապես՝ ռազմականը, շատ կարճատև արդյունք է տալիս և միայն ձգձգում է հակասության լուծումը:

7. Այդ գործընթացում ներգրառված



Մեծ Բրիտանիայի կառավարության դեմ իռլանդական կաթոլիկների բողոքի հարկահավաք: Հյուսիսային Իռլանդիա, 1971 թ.  
(«Combattre, Photographs of Magnum Photos». Paris, 1998 արժույթ)

ներքին բախումներում պինված ընդդիմությունը չէր ընդունվում իշխող վարչակարգի կողմից: Սակայն, երբ պարզ դարձավ, որ ռազմական միջոցներով ընդդիմությանը տապալելն անհնար է, ՄՊԱ և Ֆրեյմոն կուսակցությունները սկսեցին գնացին բազմակուսակցություն մտնելու ուղիով, արտաքսեցին պինված ուժերը, ձեռնամուխ եղան շուկայական տնտեսության ստեղծմանը (ինչին ձգտում էին ընդդիմադիր ուժերը), իսկ այնուհետև համաձայնեցին բանակցություններ վարել՝ ճանաչելով ՌԻՆԻՏԱ-ն Անգոլայում և ՄՆՍ-ն Մոզամբիկում որպես իրական ռազմաքաղաքական ուժեր: Մինչդեռ Ադրբեջանը մինչ այսօր չի ցանկանում ճանաչել ԼՂՀ-ն որ-

արտաքին ուժերը, քաղաքական կարգավորման շահերից ելնելով, պետք է շփվեն ոչ միայն իրենց դաշնակիցների, այլ նաև բախման սուբյեկտների հետ:

8. Բանակցություններն արգասաբեր կլինեն միայն բախման սուբյեկտների շահերի հաշվեկշռի հիման վրա: Այդ հաշվեկշռը դեռևս չի նշանակում, թե բանակցությունների ընթացքում բոլոր կողմերը պետք է հավասարապոր (քանակական ու որակական) պիջոմների գնան: Շատ կարևոր է, որ բանակցությունների արդյունքը բավարարի բախման սուբյեկտներին, իսկ դա կախված է պայքարի իրական քաղաքական նպատակներից: Անկասկած, բախումների գոտում դրանց կանխման պատրաստի դե-

դատումն չկա, և ոչ որ այն չի կարող առաջարկել, բայց դա միշտ լուծելի հարց է: Կարևոր է կանխել ռազմական ուժի կիրառումը: Իշխանությունների, պետության կամ մի խումբ պետությունների կողմից համաձայնեցված քաղաքական և տնտեսական միջոցների ժամանակին ընդունումը կարող են «սառեցնել» մի շարք «առաջնորդների» ազգայնական ու ծայրահեղական նկրտումները: Այսպիսի միջոցները պետք է կիրառվեն բախման առաջացման վաղ փուլերում և ճկուն, բայց միաժամանակ վճռորոշ բնույթ կրեն: Դրանց տիրույթը կարող է շատ ընդարձակ լինել՝ դիվանագիտական նախաձեռնություններից մինչև բախվող կողմերին ուժերի ցուցադրում ու նրանց քաղաքական մեկուսացում, իսկ մյուս կողմից՝ միջնորդ պետությունների ջանքերին համակողմանի աջակցում:

Բախումն իրապես հրահրողի նկատմամբ պետք է կիրառվեն կոշտ տնտեսական միջոցներ, տարբեր բնույթի պատժամիջոցներ (եթե քաղաքական միջոցներն անարդյունավետ են): Օրինակ՝

— կենսականորեն անհրաժեշտ հումքի, էներգակիրների և պարենի մատակարարման սահմանափակում կամ լրիվ դադարեցում,

— ֆինանսական վարկերի հատկացումների դադարեցում,

— տնտեսական համագործակցության ծրագրի սառեցում,

— լիակատար շրջափակում՝ արտաքին օգնություն թույլ չտալու նպատակով:

Դա, իհարկե, դաժան միջոց է, բայց դա ռազմական ուժի կիրառում, առավել ևս պատերազմ չէ:

Այս ամենին պուզահեռ առկա են նաև բախումների կանխման մի շարք մեթոդներ, որոնք կապված են հեռատես և նուրբ դիվանագիտության հետ: Եթե կողմերը պատրաստ չեն բանակցություններ վարելուն, ապա պետք է միաժամանակ հետաձգել դրանք:

Համոզված եմ, որ եթե պատշաճ ձևով հաշվի առնվեն յուրաքանչյուր կողմերն առանձնահատկությունները, ապա, հենվելով բախումնայնության ընդհանուր տեսության և մեթոդիկայի վրա, հնարավոր կլինի այն լուծել խաղաղ ճանապարհով՝ խուսափելով արյունահեղությունից:

ԺԱՄԱՆԱԿԱԿԻՑ ՏԱՐԱԾԱՇՐՁԱՆԱՅԻՆ ԵՎ ՏԵՂԱՅԻՆ ՊԱՏԵՐԱԶՄՆԵՐԻ ԷՌԻԹՅՈՒՆԸ

Լ. Ա. ՄԱՐՏԻՐՈՍՈՎ, գեներալ-մայոր

Արդի աշխարհաքաղաքական և աշխարհառազմավարական իրադրությունը բնորոշվում է աշխարհում տեղի ունեցող սկսվող նրաչին փոփոխություններով և միջազգային հարաբերությունների նոր համակարգի հաստատմամբ:

Համաշխարհային պատերազմի վրտանգի նվազումն ուղեկցվում է նոր ռիսկերի, մարտահրավերների ու սպառնալիքների առաջացմամբ, որոնցից առավել մեծ վտանգ է ներկայացնում տարբեր տեսակի պինված հակամարտությունների ծագման հնարավորության մեծացումը, հակամարտություններ, որոնք արտաքին ուժերի ներքաշման

դեպքում կարող են վերաճել լայնամասշտաբ ռազմական գործողությունների:

Ռազմական հակամարտություն են կոչվում պետությունների, ժողովուրդների, սոցիալական խմբերի միջև այն ընդհարումը, դիմակայությունը, հակասությունների լուծման ձևը, որոնք ուղեկցվում են ռազմական ուժի կիրառմամբ: Ռազմական հակամարտությունները ներառում են պինված ուժերի կիրառմամբ ուղեկցվող պատերազմները, ինչպես նաև պինված հակամարտությունները:

Պատերազմը մի սոցիալական երևույթ է, սոցիալական խմբերի, դասակար-

գերի, ազգերի, ժուրվուրդների, պետությունների և պետական դաշնադրությունների միջև հակասությունների լուծման ժամանակ քաղաքական նպատակներին հասնելու միջոց, որն իրականացվում է նրանց հավաքական հզորության տնտեսական, քաղաքական, ռազմական, դիվանագիտական, տեղեկություն և այլ տարրերի կիրառմամբ, որը բուզակցվում է ռազմական ուժի կիրառման սպառնալիքով կամ պինված ուժերի կիրառմամբ:

Պատերազմների բովանդակության հիմքը ռազմական պայքարն է, որի վարման գլխավոր ու վճռական միջոցը պինված ուժերն են, ինչպես նաև այլ ռազմականացված կազմավորումները՝ ոչ կանոնավոր զորքերը (աշխարհագրորային միավորումներն ու զորամասերը, պարտիզանական ջոկատները):

Որպես պատերազմում քաղաքական նպատակներին հասնելու միջոց կարող են կիրառվել տնտեսական, քաղաքական, ռազմական, դիվանագիտական, տեղեկություն և այլ միջոցներ և պայքարի դրանց համապատասխանող ձևեր:

Ռազմական միջոցների կիրառման դեպքում պատերազմի հիմնական ձևերից մեկը պինված պայքարն է: Այն իրենից ներկայացնում է քաղաքական ու ռազմավարական նպատակներին հասնելու համար պահպան ֆիզիկական միջավայրներում իրականացվող տարբեր մասշտաբների և տարբեր ինտենսիվությամբ ռազմական գործողությունների մի համախումբ:

Պատերազմներն ըստ մասշտաբի լինում են համաշխարհային, տարածաշրջանային և տեղային, ըստ վարման միջոցների՝ միջուկային զենքի և խոցման սովորական միջոցների կիրառմամբ, ըստ լարվածության աստիճանի՝ բարձր, միջին և ցածր ինտենսիվությամբ:

*Համաշխարհային պատերազմը* այնպիսի ռազմական հակամարտություն է, որի մասնակից են դառնում աշխարհի երկրների մեծ կամ շոշափելի մասը և որի ժամանակ ռազմական գործողությունները ներառում են երկրագնդի ցամաքային և ջրային Վգալի տարածքներ:

*Տարածաշրջանային պատերազմը* այնպիսի ռազմական հակամարտություն է, որը սահմանափակված է լինում մի տարածաշրջանի սահմաններով և շոշափում է այդ տարածքում եղած բոլոր պետությունների կամ դրանց մեծ մասի կենսականորեն կարևոր շահերը:

*Տեղային պատերազմը* ռազմական հակամարտություն է, որը շոշափում է մեկ կամ մի քանի պետությունների (մեկ պետության սոցիալ-քաղաքական խմբավորումների և դասակարգերի) կենսականորեն կարևոր շահերը և որի ժամանակ գործողությունները տեղի են ունենում որոշակի մեկուսի տարածքում՝ չտարածվելով նրա սահմաններից դուրս:

*Ձինված հակամարտությունը* այնպիսի ռազմական հակամարտություն է, որի ընթացքում պետությունները հակամարտությունների լուծման համար օգտագործում են պինված պայքարի միջոցներ՝ չհասցնելով պատերազմական վիճակի:

Արդի պայմաններում պինված հակամարտությունների, տարածաշրջանային ու տեղային պատերազմների թիվը ոչ միայն չի կրճատվում, այլև էապես աճում է: Այդպիսի պատերազմներն ու պինված հակամարտությունները ծավալվելով կարող են վերաճել մեծ մասշտաբի (համաշխարհային) պատերազմի:

Տարածաշրջանային, տեղային պատերազմների բնույթը կախված է դրանց մասնակցող պետությունների քաղաքական և ռազմավարական նպատակներից, տնտեսական, մոբիլիզացիոն, ռազմական ու բարոյական հնարավորություններից, ռազմական գործողություններին մասնակից պինված ուժերի և այլ ռազմական կազմավորումների կազմից ու վիճակից, պինված պայքարի՝ նրանց կողմից կիրառվող միջոցներից, ռազմական գործողությունների տարածաշրջանի (ռազմական գործողությունների շրջանի) առանձնահատկություններից, ինչպես նաև հակամարտ կողմերին քաղաքական, տնտեսական ու ռազմական օգնություն ցույց տվող պետությունների շահագրգռվածության ու ներգրավվածության աստիճանից:

Տեղային պատերազմը կարող է վարվել վճռական կամ սահմանափակ քաղաքական ու ռազմավարական նպատակներով:

Ռազմավարական նպատակները լինում են սահմանափակ, եթե չի նախատեսվում հակառակորդի վորքի (ուժերի) լիովին ջախջախում, նրա տնտեսական և ռազմական ներուժի վերջնական խարխլում, ռազմավարականորեն կարևոր շրջանների կամ նույնիսկ ամբողջ տարածքի գրավում կամ բռնակցում: Տեղային պատերազմի նպատակ կարող են լինել քաղաքական և ռազմական կառավարման համակարգի փոփոխումը, քաղաքական ու պաշտպանական ներուժի քայքայումը, տարածքի որոշակի շրջանների գրավումը կամ դրանց նկատմամբ վերահսկողության հաստատումը, պետությանը՝ առանց նրա պինված ուժերի լիակատար ջախջախման և տարածքի գրավման, հարկադրումը քաղաքական, տարածքային, տնտեսական և այլ բնույթի մեծ վիջումների:

Տեղային պատերազմ մղելու դեպքում փոքր պետությունից կպահանջվի իր բոլոր քաղաքական, տնտեսական ու ռազմական հնարավորությունների լարում: Մինչդեռ մեծ պետությունն այդպիսի պատերազմում, որպես կանոն, իր ռազմական հզորությունն օգտագործում է մասամբ:

Տարածաշրջանային և տեղային պատերազմները կարող են սկսվել. ա) ռազմական սադրանքի կամ միջադեպի ձեւով, որոնք հետագայում վերաճեն ավելի մեծ ծավալի ռազմական բախման, բ) մեկ պետության հանկարծակի հարձակմամբ այլ պետության վրա կամ որևէ մի երկրի ներսում ռազմական հակամարտության ընդարձակման ու ծավալման հետևանքով: Ռազմական գործողությունների կամ ագրեսիայի ծավալման եղանակը շատ բանով կախված կլինի ռազմաքաղաքական ու ռազմավարական նպատակների բնույթից:

Տեղային պատերազմներում ռազմական գործողությունները, որպես կանոն, իրականացվում են սովորական պենքի

կիրառմամբ և սահմանափակվում են անմիջականորեն պատերազմող երկրների տարածքներով, իսկ երբեմն էլ՝ դրանց սահմանակից օվկիանոսային (ծովային) տարածքներով: Ռազմական գործողություններ վարելու համար կարող են հատկացվել ժամանակակից պենքով սպառափնված ցամաքային վորքեր, ռաբոտոյային ուժեր, ՀՕՊ-ի վորքեր և ռազմածովային ուժեր, ինչպես նաև մի կողմից՝ ժամանակակից սպառափնությունը ու ռազմական տեխնիկայով վինված վորքեր (ուժեր), իսկ մյուս կողմից՝ հնացած սպառափնություն և ունեցող վորքեր (ուժեր):

Տարածաշրջանային և տեղային պատերազմներն ըստ տևողության կարող են լինել *կարճատև* (մի քանի շաբաթից մինչև մի քանի ամիս) կամ *երկարատև* (մինչև մի քանի տարի տևողությամբ)՝ ներառելով մի շարք հաջորդական փուլեր ու շրջաններ (սկզբնական, հետագա և ավարտական):

Պատերազմի ընթացքում պատերազմող կողմերի պինված ուժերը կարող են պետության նպատակների իրականացման և խնդիրների լուծման համար տալ առանձին մարտեր կամ վարել բուսական լայն կամ ռազմաճակատային մասշտաբի օպերացիաներ: Որոշ դեպքերում, հատկապես մեծ (տարածաշրջանային) պատերազմների ընթացքում, հնարավոր է նաև ռազմավարական օպերացիաների իրականացում, որոնց մասնակցեն կողմերի պզալի ուժեր:

Պատերազմի վարման ձևերի ու եղանակների ընտրությունը պայմանավորված է լինում ձևավորված իրադրությամբ և նպատակաուղղված է լինում կարճ ժամկետներում ռազմական գործողությունների նպատակներին հասնելուն:

Ռազմական հակամարտությունների նշանակությունը որոշվում է դրանց ժամանակային բնութագրերով, տարածական թափով, հակամարտ կողմերի ուժերի ու միջոցների կազմակերպվածքով, ռազմաքաղաքական իրադրության ապակայունացման վտանգի աստիճանով և հարևան տարածաշրջանների վրա դրանց տարածման հնարավորությամբ:

Ռազմական հակամարտությունները, որպես կանոն, ունենում են արագընթաց բնույթ, բայց կարող են լինել նաև տևական, երբ առաջադրված խընդիրների լուծման և ռազմաքաղաքական նպատակներին հասնելու համար կիրառվում են կանոնավոր պիվորական կազմավորումներ, բայց այդ, կարող են լրացուցիչ կարգով ծավալվել նաև պինված ուժերի առանձին տեսակների միավորումներ ու վորամասեր:

Ցանկացած պետության դեմ որևէ այլ պետության կողմից հնարավոր ռազ-

մական ագրեսիան կանխելու համար անհրաժեշտ է գործի դնել բոլոր քաղաքական, տնտեսական, դիվանագիտական, ռազմական և այլ բնույթի միջոցները: Պետք է այլ երկրների հետ բարիդրացիական հարաբերությունների հաստատման ու վարգայման միջոցով բարենպաստ պայմաններ ստեղծել պետության անվտանգ լույսիլ-տնտեսական վարգայման, ինչպես նաև այլ երկրների կողմից հնարավոր ոչ բարեկամական կամ թշնամական գործողությունների չեղոքայման համար:

## СТРАТЕГИЯ

### СОДЕРЖАНИЕ И ПРИЧИНЫ ВОЕННЫХ КОНФЛИКТОВ

*Մ. Գ. ԳՐԻԳՐՅԱՆ, генерал-майор*

#### РЕЗЮМЕ

Военный конфликт является одной из форм конфликтов с применением регулярных и нерегулярных вооруженных формирований, которое не всегда перерастает в войну.

К военным конфликтам относятся: военные инциденты — столкновения на государственной границе, на море или в воздушном пространстве, вторжение небольших сил в водное, воздушное пространство другой страны; нанесение превентивных или ответных ударов по отдельным объектам; наиболее крупномасштабные локальные или региональные и другие вооруженные стычки.

Военные конфликты проявляются и в форме созревших или искусственно вызванных противоречий внутри отдельных государств между этническими, политическими, конфессиональными и другими группами.

Можно выделить следующие основные причины конфликтов: неспособность или нежелание руководителей государств мирным путем разрешить экономические, социальные, межэтнические и другие противоречия; наличие глубоких противоречий, обусловленных расслоением общества по социально-экономическим, национально-этническим, конфессиональным и иным признакам; нарушение прав человека.

В независимых государствах, образовавшихся на территории бывшего СССР, возможны следующие социальные вспышки: межнациональные конфликты, конфликты между обществом и государством, между обществом и организованной преступностью (мафией), между селом и властью, между центром и регионами, внутри правящей группировки — в борьбе за власть.

Общими для военных конфликтов особенностями, приводящими к возрастанию их продолжительности или препятствующими быстрому урегулированию ситуации, являются: использование нечеткой терминологии; неадекватные оценки, даваемые субъектами конфликтам; наличие тоталитарных режимов, подавляющих силы оппозиции.

Несмотря на существование глубоких противоречий между субъектами, существует возможность предотвращения применения ими военной силы. При этом важную роль может сыграть миротворческая деятельность крупных держав (как, например, деятельность РФ в связи с событиями в Косово), соседей. Необходимо достигнуть того, чтобы стороны конфликта еще на его самой ранней стадии признали бы друг друга в качестве реальных военно-политических субъектов (в затяжке урегулирования Карабахского конфликта определенную негативную роль играет упорное нежелание властей АзР признать НКР в качестве равноправной стороны конфликта). Следует учитывать, что переговоры могут быть результативными только при условии учета баланса интересов субъектов конфликта. Очень важно, чтобы результаты переговоров удовлетворили обе стороны.

Для мирного разрешения конфликта, избежания кровопролития необходимо опираться на общую теорию и методiku конфликтологии и в обязательном порядке учитывать конкретные особенности данного конфликта.

## СУЩНОСТЬ СОВРЕМЕННЫХ РЕГИОНАЛЬНЫХ И ЛОКАЛЬНЫХ ВОЙН

*Л. А. МАРТИРОСОВ, генерал-майор*

### РЕЗЮМЕ

Сформулирована сущность понятий «военный конфликт», «война», «мировая война», «региональная война», «локальная война», «вооруженный конфликт».

Раскрыты цели, характер, формы и способы региональных и локальных войн.

Значимость вооруженных конфликтов определяется их временными характеристиками, пространственным размахом, составом сил и средств конфликтующих сторон, степенью угрозы дестабилизации военно-политической обстановки и возможностью распространения в соседние регионы.

Для пресечения вооруженной агрессии нужно максимально использовать все политические, экономические, дипломатические, военные и иные возможности, необходимо создать благоприятные условия для безопасного социально-экономического развития государства и нейтрализовать возможные недружественные или враждебные акции со стороны других государств.

## STRATEGY

### THE ESSENCE AND REASONS OF MILITARY CONFLICTS

*M. G. GRIGORIAN, General-Major*

#### SUMMARY

The military conflict is one of the forms of conflict with application of the regular and irregular armed units not always developing into war.

To military conflicts concern: military incidents—conflicts on state border, by the sea or in air space, intrusion of small forces into water, air space of another country; inflicting preventive or answer-back thrust on separate objects; most large-scale local or regional and other armed skirmishes.

The military conflicts are displayed in ripening or artificial forms of the caused contradictions inside the separate states between ethnic, political, confessional and other groups.

It is possible to allocate the following basic reasons of conflicts: inability or unwillingness of the chiefs of the states peacefully to settle economic, social, interethnic and other contradictions; presence of the deep contradictions caused by stratification of a society on socio-economic, national-ethnic, confessional and other attributes; infringement of the human-rights.

In the independent states formed in the territory of the former USSR, the following social outbursts are possible: international conflicts, conflict between a society and state, between a society and organized criminality (Mafia), between a village and authority, between centre and regions, inside a ruling group—in struggle for authority.

The common features of military conflicts resulting in their enlargement and duration or interfering of quick settlement of the situation are: use of an indistinct terminology; inadequate estimations given to the subjects of conflict; presence of totalitarian regime overwhelming forces of opposition.

Despite of existence of the deep contradictions between the subjects, there is an opportunity to prevent them to applicate military force. Thus the important role can play peacemaking activity of the great countries (as, for example, the activity of Russian Federation in connection with events in Kosovo), and neighbours. It is necessary to achieve the stage, when the parties of conflict would recognize each other as the real military-political subjects (in delay of Karabagh conflict settlement certain negative role plays persistent unwillingness of Azerbaijani authorities to recognize NKR as an equal-rights party of the conflict). It is necessary to take into consideration, that the negotiation can be productive only under condition of the account of balance of interests of the subjects of conflict. It is very important, that the results of negotiation have satisfied both parties of conflict.

For the peace solution of conflict, avoidance of bloodshed it is necessary to lean on general theory and technique of conflictology and in the obligatory order to take into account particular features of the given conflict.

THE NATURE OF MODERN REGIONAL  
AND LOCAL WARS

*L. A. MARTIROSOV, Major-General*

SUMMARY

The nature of concepts «military conflict», «war», «world war», «regional war», «local war», «armed conflict» has been already formulated.

The aims, character, forms and modes of regional and local wars have been come to light.

The significance of armed conflicts is clearly defined by their provisional characteristics, spatial scope, structure of forces and means of conflicting parties, extent of threat to destabilization of military-political situation and probability of its spreading over neighboring regions.

So as to put stop to armed aggression, it is necessary to employ in maximum all political, economic, diplomatic, military and other opportunities, and it is very urgent to create favorable conditions for safe social-economic development of a state and to neutralize probable unfriendly or hostile actions of other states.



# ՍՊԱՅԱԿԱՆ ԿՈՐՊՈՒՍ. ԿԱԴՐԵՐԻ ՊԱՏՐԱՍՏՈՒԹՅՈՒՆ

ՍՊԱՅԱԿԱՆ ԱՆՁՆԱԿԱԶՄ. ԲԱՐՈՅԱՀՈԳԵԲԱՆԱԿԱՆ ՀԻՄՔԵՐԸ\*

Ս. Հ. ՀԱՐՈՒԹՅՈՒՆՅԱՆ, դոցենտ,  
փիլիսոփայական գիտությունների թեկնածու

## 7. ՍՊԱՅԱԿԱԶՄԻ ՄԵԾ ՓՈՐՁՈՒԹՅԱՆ ՏԱՐԻՆ

Պետական անկախության կայացման կարևոր լծակներից մեկը սեփական հպոր բանակն է: Հայաստանի առաջին հանրապետությանը վիճակված էր շատ կարճ ժամանակահատվածում լուծել այդ դժվարագույն խնդիրը: Միայն առաջին աշխարհամարտում Ռուսքիայի պարտությունից հետո, երբ անվավեր ճանաչվեց Բաթումի ստորացուցիչ պայմանագիրը, ՀՀ-ն հնարավորություն ստացավ ոչ միայն կտրուկ ավելացնելու զորքի թվաքանակը, այլև կատարելու փիլիսոփայական կառուցվածքային փոփոխություններ<sup>1</sup>: Այդ միջոցառումները թույլ տվեցին կրտուրուկ բարձրացնել բանակի մարտունակությունը, որի արդյունքը մարտի դաշտում իրեն երկար սպասել չտվեց: Հայոց բանակի չորրորդ բրիգադի գրագիր, դեպքերի ակնատեսը, վկայելով, որ 1920 թվականը հայկական բանակի քննության թվականն էր, արձանագրում է հետևյալ հաղթանակները. «Այս թվին մենք ջարդեցինք ադրբեջանական 40 հազարանոց բանակը և ետ շարժեցինք Ձանգեկուր-Ղարաբաղի ճակատներից, նույն թվի մալխին ներքին դավադիր ապստամբությունը, որ բռնկվեց ողջ Հայաստանում, իր բնի մեջ խեղդվեց, ապա մենք Ղապախ-Շամշադիների ճակատում ամոթալի պար-

տության մատնեցինք ոռու-հայ-թաթար երկու համառ և չորս թույլ գրոհները, որոնց միակ նպատակն էր ընկճել Հայաստանը և հայ ժողովրդի դիակի վրայով ձեռք մեկնել Մուստաֆա Բեմալ փաշային, և այս նույն թվին մենք թուրքերից մաքրեցինք Ձանգիբասարը, Վեդի, Շարուրի ամբողջ գավառը և Ղարա-Ղալեի ձորը... Այս բոլորից հետո մենք գրավեցինք Փենակի ածխահանքերը, Կողբի աղահանքը, որոնք կենսական նշանակություն ունեն մեզ համար»<sup>2</sup>:

Հիրավի, հաջողությունների նշված պատկերը պատկասելի տպավորություն է թողնում: Այստեղ խոսքը ոչ միայն պայնական հողերի հետգրավման, այլև ռազմավարական նշանակության հանքերի ձեռք բերման մասին է: Պատերազմող երկրի ճակատագիրը վերջին հաշվով կանխորոշվում է նրա էկոնոմիկայով:

Իսկապես հայոց բանակը մեկ ամսվա ընթացքում բացառիկ հաղթանակներ էր ունեցել՝ սրարշավ առաջանալով դեպի Նախիջևան. օգոստոսի 1-ին մեր զորամասերը արդեն կանգնել էին Նախիջևան քաղաքի ընդամենը 13 վերստի վրա, իսկ պրահապատ գնացքը հետախույզության նպատակով հասել էր Նախիջևանի կայարանը՝ վկան դառնալով քաղաքի փախչող բնակչությանը: Միայն Խորհրդային Ռուսաստանի գնդերից մեկի մուտքը Նախիջևան մեր զորքերին թույլ չտվեց ավարտին հասցնել այդ արշավանքը: Հարկ է նշել, որ այդ ժամանակ մեր բանակի կարևորագույն ռազմաճակատները համար-

\* Սկիզբը տես «ՀԲ», 1999, հմ. 1, 2:

<sup>1</sup> Հայկական բանակային կորպուսի, այնուհետև Հայաստանի առաջին հանրապետության փնված ուժերի ձևավորման մասին հանգամանալից տես Մ. Լ. Կարապետյան, Հայաստանի Հանրապետության բանակի կազմավորումը (1918 – 1920 թթ.): «ՀԲ», 1995, հմ. 5-6:

<sup>2</sup> «Ազատ, Անկախ և Միացյալ Հայաստանի վերջին օրերը»: «Դեպի երկիր» մատենաշար, թիվ 9, Ե., 1993, էջ 84, 85:

վում էին Ղազախ-Շամշադինը և Շարուր-Նախիջևանը: Եվ երկուսում էլ մեր հաջողություններն անտրանալի էին: Վերջապես օգոստոսի 10-ին Թուրքիան հարկադրված ստորագրեց Անտանտի առաջարկած հաշտության պայմանագիրը, որով ի լուր աշխարհի հայտարարվում էր միացյալ և անկախ Հայաստանի ճանաչումը: Այդ լուրից ցնծում էր ամբողջ Հայաստանը, հանրահավաքներ էին տեղի ունենում նաև պորամասերում, որտեղ ելույթներ էին ունենում սպայության ներկայացուցիչները: Դիլիջանի պորամասի հանրահավաքում հրատարակվում է Կիլիկիայի 5 հազարանոց հայկական բանակի հաղթանակի մասին հեռագիրը. հայերը «գրավել են մի շարք քաղաքներ և ապահովել Կիլիկիայի անկախությունը: Այսպիսով հայ ժողովրդի հերոս փոքրաթիվ պորթը ամեն ճակատներում անժխտելի հաղթություններ է տանում»<sup>3</sup>:

Սա էր 1920 թ. ամռան իրական պատկերը. Թուրքիան՝ Արևելքի այդ դարավոր բռնակալը, ծնկի էր եկել և, արցունքը աչքերին ստորագրելով սեփական մահավըճիռը, գալարվում էր հոգեվարքի մեջ: Սակայն շուտով այդ երկիրը կենդանություն ստացավ բոլշևիկների աջակցությամբ: Արդեն օգոստոսի 1-ին կարմիրները, Խալի բեյի ջարդված բանակի հետ միանալով, վերջնագիր են ներկայացնում ՀՀ վիճված ուժերի հրամանատարությանը, որ պատեն Շարուր-Նախիջևանի ամբողջ գավառը: Թուրքիայի հետ այս անթաքուցյ դաշինքից ավելի վտանգավոր էր հայ բոլշևիկների քարոզչական քայքայիչ աշխատանքը հայկական պորամասերում. ինչպես փոխգնդապետ Մնայականյանը Շամշադինի շրջանում, այնպես էլ այլ սպաներ այլ տեղերում, հավատարով բոլշևիկների քարոզներին, անցնում էին խռովարարների կողմը: Բանակում աճում էր դասալքությունը: Բաքվի բոլշևիկների մի խումբ քարոզիչներ (Աշոտ Հովհաննիսյան, Ալիս Նուրիջանյան և ուրիշներ) գաղտնի հրահանգներ են հղում Հայաստանում իրենց համախոհներին պորամա-

սերում քայքայիչ աշխատանք կազմակերպելու և նույնիսկ բանակի մարտունակությունը թուլացնելու նպատակով:

Այս անկաստ քաղաքական պայմաններում հոկտեմբերի 14-ին հայոց 25 հազարանոց բանակը հարձակման է անցնում Թուրքիայի երկու դիվիզիա կանոնավոր ու նույնքան էլ խուժան ուժերի դեմ: Կոտրելով թշնամու դիմադրությունը՝ մեր պորթերը նրան իր գրաված դիրքերից հինգ վերստ հետ են մղում: Սակայն թշնամին շուտով, իր ուժերը վերախմբավորելով, հակահարձակման է անցնում՝ վերագրավելով ոչ միայն կորցրածը, այլև որոշ տեղամասերում խորանալով մեր ճակատից ներս, ընդհուպ մոտենալով Կարսին, կանգ առնելով 14 վերստի վրա գտնվող Բեգլի-Ահմեդում:

Մեր պորթերը տալիս են շուրջ 100 սպանված ու վիրավոր: Այս անհաջողությունը պատճառ է դառնում, որ անմիջապես ընկնի ինչպես ժողովրդի, այնպես էլ պորթի տրամադրությունը, և սկսվում է մասնակի խուճապ: Առաջին անգամ պարզ պայման է, որ մեր պորթերը, ի տարբերություն թշնամուց, կորցրել են մարտունակությունը: Շռափելի չափերի է հասնում նույնիսկ խմբային դասալքությունը: Այս պայմաններում խորանում է փոխադարձ անվստահությունը նաև հրամանատարների շրջանում:

Հոկտեմբերի 30-ին անտոյիկ բերդաքաղաք Կարսը անձնատուր եղավ թշնամուն՝ մի քանի ժամ իսկ չդիմադրելով. «Ժամը 12-ին թուրքերը խուժել են բերդաքաղաք: Խուճապը մեծ է եղել, և շատերը չէին կարողացել փախչել: Բաղաքի առումը հանկարծակի է եղել, որով և անհնար է եղել դուրս գալ մեր շտաբների ծառայողներին, ժողովրդի մեծ մասին և, օ՛ր խայտառակություն, այնտեղ են մնացել Ղարսի ճակատի ընդհանուր շտաբի պետ գնդապետ Վեքիլովը, խնամատարության նախարար Բաբայանը, վիճվորական նախկին նախարար պորավար Արարատյանը, պորավար Փիրուեմյանը և ուրիշ շատ ու շատ վիճվորականներ ու հասարակական գործիչներ»<sup>4</sup>:

<sup>3</sup> Նույն տեղում, էջ 74: Խոսքը վերաբերում է Հայկական (Արևելյան) լեզուներին:

<sup>4</sup> Նույն տեղում, էջ 107:

Խայտառակության փաստը ըմբռնելու համար արժե նշել, որ գերի էր ընկել Սարդարապատի հերոս Գ. Բեկ-Փիրումյանը, որը 1918 թ. հրաժարվում էր պինժորներին հայտնել գրաված դիրքերից հետ քաշվելու վերաբերյալ գլխավոր հրամանատարի հրամանը՝ ամոթաբեր համարելով դա, և ժամանակակիցների վկայությամբ նա լաց էր լինում, իսկ այժմ նա հայտնվել էր գերության մեջ: Արժե նշել նաև, որ Սարդարապատում գրեթե հարթ տարածության վրա ամրություններ կազմակերպելով՝ երկու տարի առաջ թշնամու դեմ հաղթանակ տարած գեներալ Միլիկյանը և նրա շտաբի պետ գնդապետ Վեթիլյանը չկարողացան այս անգամ պաշտպանել անտոխիկ Կարս բերդաքաղաքը: Նապոլեոնի այն ասույթը, թե ոչխարների բանակը առյուծի գլխավորությամբ նախընտրելի է ոչխարի գլխավորությամբ առյուծների բանակից, այս դեպքում իրեն չարդարացրեց: Կարսի անակնկալ անկումը ևս մեկ անգամ ապացույցեց, որ բանակի և մասնավորապես սպայակազմի բարոյառեղծբանական վիճակը վիթխարի դեր ունի նրա հաջողության կամ անհաջողության մեջ:

Բանակի համար կործանարար է քաղաքականացածությունը: Ծայրաստիճան քաղաքականացածությունը հասարակությանը հասցնում է երկբևեռացման: Բեմալականները հեղափոխական կարգախոսներով կաշառել էին ոչ միայն Ռուսաստանի պետական այրերին, այլև հայ բոլշևիկներին: Վերջիններս այն աստիճանի էին խաբվել, որ նույնիսկ այն դեպքում, երբ թուրքական բանակը Ալեքսանդրապոլի գավառում բնակչության ահավոր ջարդ կազմակերպեց, տեղական բոլշևիկների կուսկազմակերպությունը չէր ուզում հավատալ, որ քեմալականները այդպիսի քայլի ընդունակ են՝ յուրայիններ չեն: Ալեքսանդրապոլից պատվիրակություն է մեկնում Բաքու այնտեղ պարզելու հարցի էությունը, իսկ նույն ժամանակ թուրքական պորքերի ներկայացուցիչ Ռուշտի փաշան նույն ինքը, որ 1918 թ. հայկական ջարդերի կազմակերպիչն էր, այս անգամ ևս

Ալեքսանդրապոլում շարունակում է նույն գործը իբրև թե դաշնակցականների հետապնդելու նպատակով: Ամայացվում է Շիրակի դաշտավայրը: Մղձավանջն այն աստիճան անտանելի էր, որ գյումրեցի իսկական հայրենասեր



Մի խումբ հայ սպաներ.  
Ճախից՝ աջ. Մ. Մկրյան, Ա. Արզույան, Գ. Լալայան  
(Հ. Սահակյան, Երկու տարի հայկական բանակի մեջ,  
Փարիզ, 1937 զրբից)

գնդապետ Մազմանովը (Մազմանյան), պահեստի մի պատկառելի պինուծի գըլուխ անցած, դեպի Ալեքսանդրապոլ թշնամու առաջխաղացումը կանգնեցնելու անհաջող փորձից հետո (պորքը չէր կռվում) ինքնասպան եղավ՝ իր մահով փրկելով հայ սպայի պատիվը: Ժողովուրդը երգեր է հյուսել այդ պատվախնդիր հերոսի մասին: Մեր նոր սերունդը տեղյակ չէ ո՛չ այդ պատմությանը և ո՛չ էլ գիտե տեղ երգերը, մինչդեռ տասնամյակներ առաջ այդ պատմությունը սերընդեսերունդ էր փոխանցվում՝ ինքնամաքըրման լիցք հաղորդելով յուրաքանչյուրին: «Մազմանով» անունը դարձել էր հայ սպայի պատվախնդրության խորհրդանիշ:

8. ՀԱՅՈՑ ԲԱՆԱԿԻ  
ՍՊԱՅԱԿԱԶՍԻ ԳԼԽԱՏՈՒՄԸ

Կարսի առեղծվածային անկումը մեր պետականության գահավիժման սկիզբը հանդիսացավ. խուճապը համատարած էր, կասկածամտությունն ու անվստահությունը՝ անբեկանելի: Բողոքը վարակված էին փախուստի մտայնությամբ, բայց թե ուր՝ ոչ ոք չգիտեր: Կարսի աղետից մեկ ամիս չանցած՝ նույն վիճակում հայտնվեց Ալեքսանդրապոլը. անձնատուր եղավ դարձյալ անբացատրելի հանգամանքներում:

Ամբողջ 1920 թվականին մեր բանակը հարկադրված էր երկու ճակատով պատերազմելու: Սակայն Թուրքիայի անակընկալ առաջխաղացման պայմաններում բնականաբար Շամշադին-Իջևան ճակատը պետք է թուլանար, քանի որ որոշ պորամասեր տեղափոխվեցին թուրքական ճակատ: Ադրբեջանում խորհրդային կարգեր հաստատած ուժերը ռուսական 11-րդ բանակի հետ ներխուժեցին Հայաստան, և, ինչպես վաղուց սպասվում էր, ՀՀ կործանումը վրա հասավ հենց այդ ճակատից: Թուրքական ահավոր վտանգին դեմ-հանդիման հայտնված ՀՀ խորհրդարանը բուռն վեճերից հետո նպատակահարմար գտավ ընտրել չարյաց փոքրագույնը՝ իշխանությունը հանձնել բոլշևիկներին:

Հայաստանի խորհրդայնացումից հետո Ռուսաստանի լիազոր ներկայացուցիչ Լեգրանի և նախկին կառավարության միջև կնքված պայմանագրով հայկական բանակի հրամանատարական կազմը պատասխանատու չէր համարվում մինչև խորհրդայնացումը կատարած իր գործողություններին համար: Սակայն չանցած մեկ ամիս ուխտադրուժ կերպով խախտվեց պայմանը, և սկսվեցին սպառակազմի քրեական հետապնդումները: Նոր իշխանությունն իր անհետաձգելի խնդիրը հռչակեց նախկին բանակի վերակառուցումը իր որդեգրած սկզբունքների համաձայն: Նախ սպայակազմը անմիջապես ենթարկվեց հաշվառման, և խորհրդային իշխանության հանդեպ թշնամանքի որևէ դրսևորում ցուցաբերած անձինք կալանա-

վորվեցին: 1921 թ. հունվարի 10-ին Հայաստանի Կարմիր բորքերի հրամանատար Մովսիսյանովը և բորքերի կոմիսար Ավիրիդովը վերադասին ուղղված պաշտոնական գրության մեջ հավաստում էին, որ հայոց բանակը գրեթե վերակառուցված է և մոտ ժամանակներում շտկված կլինի, ինչը երաշխավորված է հրամանատարական կազմի կողմից:

Թվում էր, թե այսպիսի քաղաքականապես զգուճ մթնոլորտում այլևս կարիք չկար արտակարգ միջոցների դիմելու: Սակայն Հայաստան ժամանած Գևորգ Աթարբեկովը (Արտակարգ հանձնաժողովի ներկայացուցիչ) մի ծավալուն ծրագիր է նախաձեռնում, որի համեմատ տեղական պետական մարմինների իրականացրած հալածանքները գուճատ տպավորություն են թողնում: Հունվարի 14-ին Աթարբեկովը պահանջում է Հայաստանի սահմաններից շուտափույթ արտաքսել նախկին բանակի սպաներին: Իսկ արդեն հունվարի 20-ին նրա հրահանգով հաշվառման էին ենթարկված բոլոր նախկին սպաները: Խորհրդարանի շենք հրավիրված սպաները շրթայաձև պաշարվում են հեծյալներով ու գնդացորդներով: Այդ վիճակում հավաքվածներին պահելով մինչև երեկո, այնուհետև պահակազորի ուղեկցությամբ նրանց ոտքով տանում են Բանաքեռ, իսկ հաջորդ առավոտյան՝ Մեյրնուկյայի (ներկայումս Սևանի) լեռնանցքով դեպի Աղստաֆա՝ դարձյալ ոտքով: Ապա ձերբակալված սպաներին գնացքով տեղափոխում են Բաքու՝ այնտեղ նրանց հանձնելով 11-րդ բանակի հատուկ բաժնի տնօրինությանը:

ԱԳ նախարար Ա. Բեկվադյանի Մոսկվա հղած նամակում այդ առթիվ նշվում է, որ արքայազներից և ոչ մեկին հնարավորություն չի տրվել տեսակցելու հարապատեներին, նույնիսկ չի թույլատրվել ճանապարհի համար որևէ բան վերցնել, ասենք՝ տաք հագուստ: Մինչդեռ Խորհրդարանի շենք ներկայանալու ծանուցագիր ստացած անձանց շատերի մտքով չէր անցել, որ իրենց սպասելու է արքայի ճամփան, այն էլ ոտքով, ուստի շատերը ներկայացել էին սովորական հագուստով:

Իսկ լեռնանցքում պարզապես ստունամանիք էր, և շատերը ցրտահարվեցին: Աքտոբյալներին ճանապարհին սնունդ չէին տվել, և ոմանք այն հայթայթում էին նույնիսկ վաճառելով իրենց հագուստը: Ասես ամեն ինչ արվել էր, որ այդ հարգարժան մարդիկ ամենուրեք իրենց ստորացած պահն ուղեկցող պահակապորտի աչքի առջև, Դիլիջանի ճամփին արքոբյալները հարձակման են ենթարկվել ավազակախմբերի կողմից և կողորպովել: Բաքվում ևս նրանց պահել են կիսաքաղց վիճակում, նողկալի պայմաններում, այնուհետև հայոց բանակի սպաներին ուղարկել են Ռուսաստան՝ Ռյազանի համակենտրոնացման ճամբար: Երևանում, Չեկայի նկուղներում բանտարկվածներին ավելի ողբերգական ճակատագիր էր սպասում: Ճատերը կացնահարվածներով սպանվեցին, այդ թվում՝ Ղարաբիլիսայի ճակատամարտի հերոս գնդապետ Ղորղանյանը, 1918 թ. Բաքվի կոմունայի օրերին թուրքերի դեմ պայքարի կազմակերպիչներից մեկը, ինչպես նաև 1914 թ. կազմավորված կամավորական 3-րդ խմբի հրամանատար Համապասպը և ուրիշներ:

Դեպի Ռյազան շուրջ 1400 արքոբյալների մեջ էին 15 գեներալ ու 25 գընդապետ: Միայն քառորվածների 4-րդ խմբի ցույցակում նշված էր 7 գեներալի անուն: Ահա այդ անվանի վորավարները՝ Թ. Նավարբեկյան (սպարապետ), Ա. Իվանով, Կ. Ղամապյան, Վ. Պողոմանսկի, Ն. Պավլովսկի, Ի. Բադրամյան, Գ. Շելկովնիկով<sup>5</sup>:

Ա. Բեկվադյանի կարծիքով, Աթարբեկովը ոչ միայն լիազորված չի եղել Չեկայի կողմից՝ զանգվածաբար քարտերլու բոլոր նախկին սպաներին, այլև առհասարակ Հայաստանի մասին նրա ձեռքին որևէ հրահանգ չի եղել, այլ կերպ սասած՝ նա պարզել է ինքնագործունեությունը:

Նման մտայնությունը հետագայում հիմք է հանդիսացել այն վարկածին, թե իբր ազգային հանրապետություններում սպայակազմի հանդեպ բռնարարքները որպես կանոն առանձին անսպա-

տասխանատու անձանց կամայականությունների հետևանք են եղել և ամեննին էլ չեն բխել կենտրոնական իշխանության քաղաքականությունից: Մինչդեռ նորահայտ փաստերն այլ բան են վկայում: Դեռևս 1919 թ. ապրիլին Սոկոլնիկովին հղած նամակում Լենինը պահանջում էր կոզակների հանդեպ կիրառել անխնա ու կատաղի դատաստան: Նա կողմնակից էր Սվերդլովի ընդունած այն որոշմանը, որ Ռուսաստանը հարկավոր է իսպառ ազատել կոզակներից: Մինչդեռ հայտնի է, որ կոզակները ռուսական երկրի սահմանները պաշտպանող նվիրյալ պինվորներ էին: Եթե նույնիսկ հաշվի չէր առնվում սեփական երկրի պաշտպան ունենալու հանգամանքը, այսպե՛ս կան է, որ ավելի անխնա պայքար մղվեր հենավոր մի երկրի պաշտպան սպայակազմի դեմ: Մի հանգամանք ևս հարկ է աչքաթող չանել. սույն քաղաքականությունը Հայաստանում իրականացվում էր ժողովրդի ոգուն խորթ պետական գործիչների կողմից. Աթարբեկովը, հանգամանքների բերումով ամբողջ կյանքն անցկացնելով օտար երկրում և իր ժողովրդին խորթացած, Հայաստանում իրականացրեց երկիրը «թշնամական տարրերից» մաքրելու մի դաժան քաղաքականություն: Ու թեև հետագայում Խորհրդային Հայաստանի ղեկավարություն և անձամբ Սյասնիկյանի ջանքերով հաջողվեց հայ սպաների մեծ մասին (կենդանի մնացածներին) ազատել և տուն վերադարձնել, սակայն հայկական բանակի սպայակազմին արդեն հասցվել էր ծանր և անուղղելի հարված:

## 9. ԼԵՌՆԱՀԱՅԱՍՏԱՆԻ ԲԱՆԱԿԸ ԵՎ ՄՊԱՅԱԿԱԶՄԸ

Լեռնահայաստանի հերոսամարտը (1919—1921 թթ.) բացառիկ էջ է մեր պատմության մեջ: Այն նույն ժամանակ, երբ Հայաստանի Հանրապետությունում ազգային գործերը վատթար ընթացք էին ընդունել և ի վերջո սպայակազմը գլխատվեց, Սյունիքում, Արևիքում և Գողթան գավառում մեր ժողովուրդը Նժդեհի գլխավորությամբ ռազ-

<sup>5</sup> Shu G. *Мартirosян. Об одной белой странице черного предательства. «Карта», № 4.*

մական առումով հրաշքներ գործեց<sup>6</sup>: Անըմբռնելի մի բան էր կատարվում պատմության մեջ: Անօգնական, սովի ճիրաններում գալարվող ժողովրդի մի հատվածը, գրեթե Կուրկ կանոնավոր պորքից, զենք ու զինամթերքից, դյուցազնական պայքարի դուրս եկավ թուրք, թաթար և ռուսաբոլշևիկյան անհամեմատ լավ զինված և մեծաքանակ պորամիավորումների դեմ և փառավոր հաղթանակներ տարավ: Կռիվներում հայերի ցուցաբերած ռազմական հնարամտությունն ու մասնաձևի լեռնային տեղանքում գործադրված նոր մարտավարությունը ժամանակին վարմանը է պատճառել շատերին, մի հանգամանք, որ կարոտ է մասնագիտական ուսումնասիրության և տակավին չի ստացել իր արժանի գնահատականը: Երևույթն այն աստիճան ուշագրավ է եղել, որ օտարների շրջանում կարծիք է ստեղծվել, թե Նժդեհի մոտ անգլիական սպաներ կան: Տարածված այդ կարծիքը հերքում են Նժդեհի բանակի կողմից գերի վերցված 800 բոլշևիկներն իրենց մի նամակում, որը նրանց ներկայացուցիչները ժամանակին հանձնել են 11-րդ բանակի հրամանատարությանը և Անդրկովկասյան ռազմաճակատի պինդորական կոմիսարին: 1920 թ. հոկտեմբերի 11-ին ներկայացված այդ նամակում նշվում էր, որ Նժդեհի «բանակը զինված է գյուղացիներից, որն ուզում է ազատ ապրել իր լեռների վրա: Նժդեհը հեղափոխական է և ոչ ցարական գեներալ»<sup>7</sup>: Նամակագիրները խոստովանում էին, որ գերության մեջ նրանց վերաբերվել են մարդավայել:

Բնականաբար հարց է ծագում, թե ինչ տիպի վիճակական ուժերի վրա էր հենվում Նժդեհը: Արդյո՞ք նրա բանակը կազմված էր միայն գյուղացիներից: Եվ ամենակարևորը՝ ի՞նչ կառուցվածք է ունեցել այդ բանակը, արդյո՞ք նրա մեջ եղել են պրոֆեսիոնալ սպաներ:

<sup>6</sup> Լեռնահայաստանում Նժդեհի ծավալած գործունեության մասին ավելի հանգամանակից տես Վ. Ա. Մուրադյան, Գարեգին Նժդեհի գանգեպության մեծագործությունները: «ՀԲ», 1998, հմ. 3:

<sup>7</sup> Վ. Գեորգյան, Լեռնահայաստանի հերոսամարտը: Ե., 1991, էջ 93:

Հարկավ Նժդեհի ղեկավարած բանակը պրոֆեսիոնալ և առավել ևս մեծաքանակ չի եղել: Այդուհանդերձ այդ կռիվներն ամիսներ են տևել, ուրեմն և բանակն ունեցել է որոշակի կազմակերպվածություն և կարգապահություն: Ի՞նչ հիմքեր կային կարճ ժամանակամիջոցում և ռազմական առումով խիստ անբարենըպաստ պայմաններում ստեղծելու այդպիսի մարտունակ ուժ: Սա իրոք լուրջ հարց է և արժանի է ուսումնասիրության: Այդ ամենի արմատները խոր թաղված էին Սյունիքի դարավոր պատմության մեջ և ընդհանրապես Միսական աշխարհի առանձնահատկություններից էին գալիս: Եվ պատահական չէ, որ մեր ժողովրդի վերածնունդը խորհրդանշող «ցեղի ոգու կանչը»՝ Նժդեհի մտքի շողարձակումները, ծնվել են Սյունիքում, Տաթևի վանքի հընամյա կամարների տակ և ապա բյուրեղացի Խուստուպ լեռան գագաթին իբրև «Խուստուպյան կանչը»<sup>8</sup>:

Արցախյան նորոթյա շարժումը հրապարակ հանեց ազգային գաղափարախոսության պահանջմունքը: Ազգային գաղափարախոսությունը ժողովրդի ամբողջ պատմության կենսավորած խտացումն ու իմաստավորումն է՝ այդ ամենի արտահայտությունը արդի դարաշրջանին համահունչ լեզվով: Այդ գաղափարախոսության միջուկը անտարակույս տվյալ հանրույթի բարոյական ըմբռնումներն են: *Բարոյականությունը մեկ կամ մի քանի տասնամյակների արգասիք չէ, այլ ազգի պատմական փորձի արտահայտություն*: Ընդհանրապես անցյալի հուշն անհրաժեշտ է ժողովրդին, որպեսզի պատմական օրինակներով, նրա դասերի հիման վրա նոր կյանք կազմավորվի: Կարևոր է այն հանգամանքը, թե այդ հուշն ինչպես է փոխանցվում հետագա սերունդներին. պարզապես բանավոր խոսքով՝ բերնեբերան, թե՛ նաև գրի առնված հուշամատյաններով, տարեգրությամբ և, վերջապես, փիլիսոփայական աշխատություններով: Որքանո՞վ է այս մշակույթն արմատացած եղել կյան-

<sup>8</sup> Առանձին գրքով լույս է տեսել 1921 թ. Գորիսում:

քում. սա է խնդիրը: Մյուսիքն այս առումով Հայաստանի բացառիկ հարուստ նահանգներից է:

Ստ. Օրբելյանը հպարտությամբ շեշտում է, որ Միսական տոհմը «երբեք չըմբոստացավ հայրենի իշխանությունների դեմ»: Եվ երբ կենտրոնախույս ուժերը դավադրեցին հայոց թագավորին, «վա-

էր հայրենիքի պաշտպանին և բանակն ամբողջությամբ:

Այս հանգամանքն իր դրսևորումն ունեցավ նույնիսկ 20-րդ դարում: Լեռնահայաստանի հանրապետությունը, սեփական ուժերով կազմակերպելով իր պաշտպանությունը, իրեն երբեք դուրս չհամարեց ՀՀ-ից, երբևէ խորթ չզգաց նուսն,



Գարեգին Նժդեհն իր մի խումբ փնակից ընկերների հետ Լեռնահայաստանում (Ավո, Նժդեհ, Բեյրութ, 1968 գրքից)

սակ Մյուսին չկամեցավ ապստամբի առուն վաստակել»<sup>9</sup>: Միայն այն ժամանակ, երբ Հայաստանի թագավորական իշխանությունը վերջնականապես ջրլատվեց, Մյուսիքը, հայտնվելով կատարված իրողության առջև, համակերպվեց առանձին պետություն լինելու մտքին:

Առաջին հայացքից կարող է այնպես թվալ, թե վերոհիշյալը խնդրո առարկայի տեսակետից այնքան էլ կարևոր չէ: Բայց երևույթները խորքով քննարկելու դեպքում պարզվում է, որ առանց դրանց հնարավոր չէ ըմբռնել Լեռնահայաստանի գոյության փաստը: Պետականության գաղափարը այդնեցու գիտակցության մեջ ամուր նստվածք էր թողել, և բնականաբար ժողովուրդը գնահատում

չնայած իր պատմության վերջին փուլում, 1921 թ. սկսած, նրանց քաղաքական վարչակարգերի տարբերությանը: Եվ 1921 թ. հունիսին, երբ նույնիսկ երկրի ծանրագույն պայմաններում «Մյուսիքը կմնար իր փնվորական բարձր հրամանատարության հետ, ի հարկին մինչև վերջին րոպեն կռվելու պատրաստ», պատրաստակամ գտնվեց հանձնվելու Խորհրդային Հայաստանին՝ «երկիրը խաղաղորեն ու առանց արյունահեղության հայ մեծամասնականների հանձնելու»: Նույնիսկ այս պարագաներում ժողովուրդը գիտեր փնվորականության հարգը:

Եվս մի կարևոր հանգամանք: Նժդեհը կարողացավ լավագույնս օգտակար լինել Մյուսիքին, Արևիքին և Գողթան գավառին՝ կարողանալով «խորը կերպով ըմբռնել հայ գյուղացի ժողովուրդի հո-

<sup>9</sup> Ստ. Օրբելյան, Մյուսիքի պատմություն: Ե., 1986, էջ 256:

գեբանությունն ու ձգտումները»։ Այսպես է բնորոշում Նժդեհի հաջողությունների հիմքերը այդ հերոսամարտի տարեգիր Ասլան Շահնապարյանը՝ «Արևոտ գրքի» հեղինակը<sup>10</sup>։ Իսկ Նժդեհի բանակի շտաբի պետ գնդապետ Նարինյանը, համաձայն լինելով Շահնապարյանի գնահատականին, Նժդեհին համարում է ժողովրդական հերոս՝ նրան համեմատելով Իտալիայի ապստարար Գարիբալդու հետ։ Նժդեհին տված գնահատականներից առանձնացնենք ևս մեկը. «Մուստուպյան կանչեր» գրքի առաջաբանում Գ. Նաիրյանը գրում է. «Նժդեհը միայն հմուտ ռազմավար չէր, այլ նաև ժողովրդապետ և ժողովրդավար, որի համար կրոնիվը ամենից առաջ և ամենից հետո մի ժողովրդի ստեղծած բարոյական արժեքների ինքնապաշտպանությունն է»<sup>11</sup> (ընդգծումը մերն է)։

Նժդեհը դեպքերի այդ հորձանուտում հայտնվեց քաղաքական մեծ ցրնցումների օրերին։ Չանգեպուրում Անդրանիկ Կորապարի միառժամանակ գլուխը վեր թռչանում և վաղուց արևելքում անգլիացիները ի դեմս Բաբելում նրանց ներկայացուցիչ գեներալ Թոմսոնի խորհուրտում էին թուրքերի հարձակումները Չանգեպուրի վրա։ Եվ 1919 թ. մարտի 25-ին Անդրանիկը հարկադրված էր թողնել Չանգեպուրը։ Ապրիլի 7-ից այնտեղ տեղի էին ունենում բողոքի հանրահավաքներ՝ Չանգեպուրը Ադրբեջանին հպատակեցնելու ոտնձգությունների դեմ։ Սակայն դեռևս մարտի 20-ին Ադրբեջանը մի քանի ուղղություններով հարձակում էր սկսել Չանգեպուրի ու Ղարաբաղի վրա։ Օգոստոսին Չանգեպուրի դրությունը արդեն օրհասական էր։ Իսկ կառավարությունը նյութական ու ռազմական շրջափելի օգնության փոխարեն որոշում է փոխգնդապետ Գարեգին Նըժդեհին դատարկաձեռն ուղարկել հիշյալ շրջանը։ Ահա այսպես է Նժդեհը ստանձնում Կապարգողթի 60 հազարանոց հայ բնակչության ճակատագրի տնօրինությունը։

<sup>10</sup> Տես Վ. Գևորգյան, նշ. աշխ., էջ 185։

<sup>11</sup> Տես նույն տեղում, էջ 186։

Նժդեհը 1919 թ. օգոստոսի 10-ի իր հմ. 1 հրամանով հայտնում է, որ, ըստանձնելով Կապան—Գենուալ—Գողթանի միացյալ ուժերի հրամանատարությունը, պահանջում է բոլոր ռազմաշրջանների պետերից հաղորդագրություններ ուղարկել Հանքեր (Կապան), որտեղ տեղակայված էր Կորամասերի շտաբը։ Նժդեհը փաստորեն հիմքից ըստեղծում է նոր բանակ, ավելի ստույգ՝ նոր տիպի բանակ։ Հոկտեմբերի 15-ի հմ. 3 հրամանով Նժդեհը հռչակում է այդ բանակի կառուցվածքային հետևյալ ըսկզբունքները. 18—52 տարեկան տղամարդկանցից կազմակերպվում են վաշտեր. ամեն գյուղ ունենում է իր վաշտն ու վաշտապետը, ապա՝ երկու փոխվաշտապետ, չորս հիսնապետ, ութ փոխհիսնապետ, 16 օղակի ավագներ, 128 Կորաշարային զինվորներ։ Նժդեհի ըմբռնմամբ, վաշտապետը սովորական («կաստայական») զինվորական չէ, որը, որպես կանոն, ղեկավարվում է մեռյալ կանոններով ու տեսություններով։ Վաշտապետ է ընտրվում ժողովրդի մեջ իր առաքինություններով աչքի ընկած և հատկապես կռիվներում անուն հաճած այն երիտասարդը, որը, սովորաբար նախկին որսորդ լինելով, քաջ ծանոթ է սար ու ձորին, կամ այն «ժողովրդական ըսպան», որը հնացած զինվորական կանոնագրքերի փոխարեն առաջնորդվում է կրթի տակ ունեցած հարուստ ու տար սրտից բխող հայրենասիրությամբ և ընդունակ է անձևվիրության<sup>12</sup>։

Ռազմական ակադեմիա ավարտած Նժդեհը չէր կարող չգնահատել գրքերի միջոցով ձեռք բերվող գիտելիքների արժեքը։ Այդ մասին են վկայում նրա աշխատություններում սփռված աղբյուրագիտական հղումները։ Հետևապես այս պարագայում խոսքը զինվորական գործում դեռևս գործող ուսումնական քարայած կանոններից հրաժարման մասին է։ Այս իմաստով է դրվատվում այն հրամանատարը, որը կռվի արվեստը յուրաքանչե է ոչ թե (պետք է լիներ՝ ոչ միայն։—Ս. Հ.), գրքերից, այլ կռվի դաշտում։ Կռիվը ըստ

<sup>12</sup> Տես նույն տեղում, էջ 64։



Նժդեհի շախմատային խաղ կամ թվաբանական խնդիր չէ, այլ՝ բարոյական ուժերի բախման արևոտ մի դրամա, որի մեջ առաջին դերը պատկանում է հրաշեկ պգայունին և հաղթական կամքին: ՈՒստի հրամանատարը պինվորների նախապատրաստման գործընթացում պետք է առաջնակարգ տեղ հատկացնի պգայունների մշակմանը՝ հակառակ ընդունված այն կարգին, երբ առաջին հերթին ուշադրություն է դարձվում ձեռքի ու ոտքի մարզմանը: Նույնիսկ բանականության, մտքի մարզումն այնքան էական չէ, որքան պգայունների, ասել է թե՛ պինվորի բարոյականացին հատկությունների մարզումը: Հայտնի ճշմարտություն է, որ միայն նա իրավունք ունի ուրիշներին վտանգի ենթարկելու և մահվան ուղարկելու, ով ինքը չի խուսափում դրանից: Ավելին՝ Նժդեհը համոզված էր, որ պինվորին փրկելու համար հրամանատարը պետք է ընդունակ լինի նույնիսկ հեզնետու մահը:

Նժդեհի բանակում ընդհանրապես գոյություն չունեի վարձատրություն, և ինչպես պինվորը, այնպես էլ վաշտապետը ապրում էին իրենց սեփական միջոցներով: Յուրաքանչյուրը օրվա որոշ ժամանակը պարտավոր էր հատկացնել պինվորական գործին: Այս հանգամանքը բարոյապես ավելի էր մերձեցնում պինվորին ու սպային՝ նրանց դարձնելով գաղափարի ու վերքի անբաժան ընկերներ: Եվ եթե այսպիսի բանակը շատ բանով, մանավանդ տեխնիկական հագեցածությամբ պիջում էր կանոնավոր բանակին, ապա բարձր բարոյականության, նվիրումի ու անձնագոհության տեսակետից ոչ միայն չէր պիջում, այլև մի կարգով էլ բարձր էր նրանից:

Այս սկզբունքները կյանքում արմատավորելու նպատակով Նժդեհն իր գործակից սպաների օգնությամբ մշակել էր հետևյալ միջոցառումները, որոնք հրապարակվել են 1919 թ. հոկտեմբերի 23-ի հմ. 4 հրամանով. հաշվի առնելով այլ ժողովուրդների փորձը՝ կարգ մտցնել, որ առավոտյան պինվորների անվանացուցակների ստուգման ժամանակ նախ

հիշատակվեն հայրենիքի ազատագրության ճանապարհին ընկած հերոսների անունները: Երբ ստուգողը տալիս է այդ նվիրական անունները,

— «Ունկան», — պատասխանում է պորաշարքի աջ թևի առաջին պինվորը:

— «Փա՛ռք», — ձայնակցում է աջ թևի երկրորդ պինվորը:

— «Հավերժ փա՛ռք», — ավելացնում է պորաշարքը:

Հրամանում նշվում է, որ ամենօրյա ստուգումների ժամանակ հարկ է հարգել մեր ցեղի ընտիր որդիների խնկելի անունները՝ Բեռի, Խեչո... Այդ գեղեցիկ սովորույթը կոչված էր բարոյաժայռնասիրական բարձր տրամադրություն ստեղծելու, մի հանգամանք, որը հանդիսանալու էր հետագա հաղթանակների առավատչյան:

Հետագայում, 1920 թ. օգոստոսի 25-ին, երբ Կապանի Կառավար գյուղի եկեղեցում հանդիսավոր պայմաններում Նըժդեհին շնորհվում էր սպարապետի կոչում, նա իր պատասխան ծրագրային խոսքում՝ ուղղված պորին, հղեց հետևյալ 7 պատվիրանները, որոնք այնուհետև ծրագրային նշանակություն ունեցան.

«Բաջերին, միայն քաջերին է լսում և պորավիգում պատերազմների քմահաճ Աստվածը:

Վախկոտներն իպուր են կանչում նրան: Խուլ է նա նրանց համար:

Նա է միշտ հաղթում, որը արդեն հաղթել է իրեն, այսինքն՝ որն իր մեջ մեռյնելու չափ թուլացրել է մահվան երկյուղը:

Նրանք, որոնք ծառայում են բարձր հայրենասիրությունից կամ փառասիրությունից դրդված, միայն նրանք են ավելացնում իրենց վերքի ու ցեղի փառքը:

Հենց այնպես ծառայել, ծառայել, որովհետև պահանջում են կամ ստիպված են մի վույզ ուսադիրներ կրել մի կտոր հացի համար, նշանակում է դատապարտված լինել կատարելու սովորական մահկանացուին հատուկ ամենաաննշան ու անփառունակ գործեր:

Վա՛յ քեզ բանակ, եթե նմաններով հարուստ են շարքերդ: Ո՛րնեցիր բոլոր

մարտական առաքինությունները, բայց մի՛ մոռանա, որ առաջինը, առանց որին պատերազմների քմահաճ Աստվածը քիչ անգամ կժպտա, դա խիպախությունն է:

Քեզ վրա նայիր որպես դատապարտվածի, որը հանուն իր երկրի ու ժողովուրդի պաշտպանության պիտի միշտ պատրաստ լինի ընդունելու մահը: Եղիր խիպախ, խստաբարո ու չարքաշ, հատկությունների այդ բարձր երրորդությունը քեզ կմոտեցնեն կատարյալին:

Երկար ու լուրջ տրևությանը մեռնելու աստիճան թուլացրու քո մեջ մահվան վախդ, և դու չես մնա առանց փառքի, պատմությունից դուրս:

Ճապոնացու արևոտ սիրով սիրիիր հայրենիքդ և ամեն օր, որպես աղոթք կրկնիր ճապոնական կայսեր խոսքերը՝ եթե խորապես գիտակցես, որ սերը դեպի հայրենի երկիրն ու ժողովուրդը ավելի բարձր է կանգնած մեծ ու գեղեցիկ արևին, քան մեր հայրենիքի ամենաբարձր լեռները, այն ժամանակ մահը ամեն մեկիս համար թռչնի փետուրից էլ թեթև կթվա:

Հրամանատար՝ Նժդեհ»<sup>13</sup>

Պատերազմի վարման Նժդեհի հայեցակարգում բացառիկ տեղ է վերապահված ինչպես իր պորթի, այնպես էլ թշնամու բարոյահոգեբանական գործունիքն. սեփական պորթի մարտունակությունը բարձրացնելու մեջ պորեղ տեղ ունի պորավարի կամ ընդհանրապես սպայի պատկերավոր ու զգացմունքային խոսքը. «Այն, ինչ հաճախ դժվարանում է կատարել արդիական արագաձիգ ու հեռաձիգ թնդանոթը, հեշտությամբ կատարում է ղեկավարի պորավոր խոսքը»<sup>14</sup>: Սա է Նժդեհի հավատամքը, որը դաժան փորձություն էր անցել կովի դաշտում:

Առաջին ընկալմամբ կարող է անհամոլի թվալ այն պնդումը, թե կովի դաշտը գուցե և միակ տեղն է, որտեղ ամեն բանից ավելի և ամեն բանից սուր է զգացվում բարոյապես ազդելու, մտքերի, սրտերի և կամքի վրա իշխելու կարիքը:

<sup>13</sup> Տես նույն տեղում, էջ 73:

<sup>14</sup> Տես նույն տեղում, էջ 16:

Բայց իրականում այդպես է, և դա ապացուցված է Նժդեհի մոգական ուժ ունեցող խոսքով ու գործով: Պետք է հատկապես այս հարցին առանձնացնել, քանի որ մեր բանակում գործի այս կողմը անուշադրության է մատնված, ավելի ստույգ՝ շրջանցված է: Գաղտնիք չէ, որ հայ սպան միշտ չէ, որ ինչպես հարկն է տիրապետում է հայոց լեզվի գեղեցկությանը, նրա գանձերին և հետևաբար պուրկ է այն հատու միջոցից, միայն որով կարելի է գտնել դեպի պինվորի սիրտը տանող ճանապարհը. «Խոսքը՝ երբեմն հրամայող, իշխող ու անեղ, երբեմն կանչող, մղող ու քաղյր: Խոսքը՝ միշտ պատկերավոր ու սեղմ, սրտերին կրակ, բազուկներին թափ, կամքերին մղում տվող խոսքն է իշխելու և վարելու միակ միջոցը:

Եվ որքան պորավոր է նա, այնքան մեծ է նրա հմայքը, այնքան ընդարձակ՝ տիրապետությունը:

Խոսքը դա ինքը ղեկավարն է»<sup>15</sup>:

Խոսքի այս բնութագրությունները ռավմի դաշտ տեսած մարդու արտահայտություններ են և ոչ թե սուկ կաբինետային գիտնականի: Միայն նա իրավունք ուներ և կարող էր ասել, որ «հաղթելու համար քիչ է խելքը, տաղանդը, անգամ հանճարը, եթե պակասում է պորավոր խոսքը»: Ընդհանրապես հաճելի է գիտակցել, որ ոչ ոքի ուշադրությունից չի վրիպել Նապոլեոնի կամ Սուլդրովի նման ռավմական հանճարների խոսքը՝ սեղմ, լավոնիկ ոճը, ինչպես նաև նրանց արտահայտությունների երբեմն պարականոն բնույթը<sup>16</sup>: Այդուհանդերձ պետք է նշել, որ Նժդեհ պորավարի լեզուն առանձնանում է իր փայլով ու շքեղությամբ: Հավար անգամ նա իրավացի էր, երբ պնդում էր, որ «առանց պորավոր խոսքի՝ բուրբ են սրերը, թույլ են բազուկները, անլճական՝ կամքերը»: Այստեղ վարպետորեն գտնված է յուրաքանչյուր բառի տեղը. մեկ ուրիշը նույն բառերը

<sup>15</sup> Տես նույն տեղում:

<sup>16</sup> «Գիտնականները և էջերը մեջտեղում» տարօրինակ արտահայտությունը, որ Նապոլեոնը ասել է եգիպտական արշավանքի ժամանակ, բոլոր ժամանակներում իր վրա է հրավիրել ուսումնասիրողների ուշադրությունը:

այլ շարադասությամբ օգտագործելով (ասենք՝ «թուլլ կամք») Նժդեհի խոսքի ճշգրտությունը չէր ապահովի, մինչդեռ նրա խոսքը միշտ հատու է: Նշենք ևս մի միտք. «Առանց խանդ վառող, արյուն և ռապնող խոսքի չկա իշխանություն և հոգիների վրա, իսկ առանց այդ իշխանության չկա հաղթություն»<sup>17</sup>:

Նժդեհը խոսքի մեծ վարպետ ու ճարտասան լինելուց պատ և դրանից առաջ գործի մարդ էր, այն էլ՝ ռազմի գործի, որը չէր ներում սխալը, քանզի սխալի դեպքում ստիպված էս սեփական կյանքով հատուցել: Նրա համոզմամբ հրամանատարը, պինվորենրին պատրաստելով հաղթանակի, բարոյահոգեբանականի հետ պարտավոր է հոգ տանել տեխնիկական կողմի, ինչպես նաև ֆիզիկականի ուղղությամբ: Ահա թե ինչու Նժդեհը Կապան—Գենուազ—Գողթանի միայնալ ուժերի հրամանատարությունը ստանձնելուց ընդամենը հինգ օր անց հմ. 3 հրամանով խրամատարներին պետ էպիսկոպոսյանից պահանջում էր հավաքել շրջանում եղած բոլոր նոնակները և ամբարել մի տեղ, և ապա նրա տրամադրության տակ դնել հնգական բանիմաց պինվոր ռազմազորությունը և նոնակային գործը ուսումնասիրելու համար: Հրամանատարի պահանջով ժողովրդական վաշտերը շաբաթական երկու ժամ ռազմափորձ էին ունենում: Բացի դրանից պարտադիր էին ֆիզիկական մարզանքները: Յուրաքանչյուր վաշտ պարտավոր էր ձեռնամուխ լինելու իր միջնաբերդի կառուցմանը, որը միայն պայմանականորեն էր այդպես կոչվում: Դա պարզապես ամբողջ տարածքի վրա իշխող բարձունք էր լինելու: Ամեն մի միջնաբերդ կրելու էր որևէ անվանի հերոսնահատակի անուն: Բոլոր վաշտերն ունեին նաև իրենց հեղափոխական սուրբը, իրենց պորավիզը (օրինակ՝ Խեչո, Գուման, Քրիստափոր և այլն): Նժդեհի բանակի մարտավարության մեջ հա-

տուկ տեղ ունեւր պայթուցիկ տակառնեւրի օգտագործումը՝ որպես թշնամու ահաբեկման ու սարսափապղու միջոց: 10-ից մինչև 80 կիլոգրամ քաջ ունեցող մետաղե տակառները՝ պղնձի կտորներով ու պայթուցիկ նյութերով լեցուն, լեռներից գլորվում էին թշնամու վրա: Դա շատ ազդեցիկ հոգեբանական միջոց էր: Բանակը վարպետորեն օգտվում էր նաև լուսախոսության միջոցից՝ լուսահրթիռների միջոցով պինվորներին տեղյակ պահելով մտաւրուտ վտանգի մասին:

Հնգամսյա ռազմական գործողությունները Կապարգողթում Նժդեհին բերեցին մեծ հեղինակություն, բայց նա իր գործողություններում դեռևս կաշխարհված էր իշխանությունների կողմից: Դա հատկապես երևաց 1920 թ. տարեմուտի օրերին. Գեղվաձորի գրավումից հետո Նժդեհի բանակը պատրաստվում էր հարձակման Օրդուբադի՝ համաթուրանական շարժման այդ որջի վրա, որի բնակչությունը արդեն սարսափահար պարսկական սահմանն էր տեղափոխում իր հարստությունը: Սակայն Երևանից ժամանած գեներալ Ղապարովը իր և Դրոյի անուկից առաջարկում է հարձակում կազմակերպել Շուռնուխի վրա: Նժդեհը, չնայած նրան, որ այդ քայլը ռազմագիտական առումով վտանգավոր էր համարում, այդուհանդերձ, ենթարկվելով պինվորական կարգապահությանը, հնապանդվում է. «Հրամայված է մաքրել և ապահովել այդ ճանապարհը թշնամու հարձակումից»: Այսպիսի տարօրինակ ձևակերպում էր ստացել նրա հրամանը: Հակառակ իր կամքի ստանձնելով այդ արշավանքը՝ Նժդեհը փայլուն կերպով այն հասցնում է հաղթական ավարտի: Խաղաջ գյուղի անտիկ դիրքերի վրա հարձակման ժամանակ նկատելով պինվորների անհաջողությունը, հրամանատարն ինքը, անցնելով մեկ տասկյակ հեծյալների գլուխ, գրոհ է ձեռնարկում՝ թշնամուն հարկադրելով լքել գրաված դիրքերը: Այսպիսի դրվագներն էին ապահովում վորավարի անձնական հմայքը:

<sup>17</sup> Գ. Գեորգյան, նշ. աշխ., էջ 16:

(Շարունակությունը հաջորդ համարում)

# ՄՊԱՌԱԶԻՆՈՒԹՅՈՒՆ

## ԷԼԵԿՏՐՈՆԱՅԻՆ ԳԵՆԵՐԱՏՈՐ ՀԱՍՏՈՑԱՅԻՆ ՀԱԿԱՏԱՆԿԱՅԻՆ ՆՌՆԱԿԱՆԵՏԻ ՀԱՄԱՐ

*Ռ. Հ. ԹՈՒՄԱՆՅԱՆ, փոխգնդապետ, Ռ. Վ. ՍԻՄՈՆՅԱՆ*

ՄՊԳ-9 հաստոցային հակառանկային նոնականետի գեներատորն արտադրում է միակի էլեկտրական իմպուլս, որի միջոցով գործարկվում է արկի էլեկտրական բռնկիչը և կատարվում է կրակոցը:

Թեև այս գեներատորը կառուցվածքով բավական պարզ է և հարմար է շահագործման համար, բայց ունի նաև որոշակի թերություններ, այն է՝ հաստատուն մագնիսը ժամանակի ընթացքում ապամագնիսանում է, զսպանակները թուլանում են, մագնիսական համակարգի մեխանիկայի երկարատև օգտագործման հետևանքով օդային բացակները մեծանում են: Այս ամենը հանգեցնում է առաջացող իմպուլսի էներգիայի նվազմանը և վենքի խլաթմանը (осечка), ինչը էապես նվազեցնում է նոնականետի մարտական արդյունավետությունը:

Մենք մշակել, պատրաստել և փորձարկել ենք իմպուլսների էլեկտրոնային գեներատորի մի նոր սխեմա, որը, վերացնելով նշված թերությունները, միաժամանակ հնարավորություն է տալիս խուսափելու մաշված մեխանիկաներում հաստատուն մագնիսների վերամագնիսացման ու օդային բացակների վերականգնման համար հատուկ առաքավորումների կիրառությունից:

Այդ գեներատորը, որի սկզբունքային էլեկտրական սխեման բերված է նրկար 1-ում, աշխատում է հետևյալ կերպ:

Տարբեր կառուցվածք ունեցող VT1 և VT2 տրանսիստորներն իրար այնպես են միացված, որ առաջացնում են մի տրինիստորի նմանակ, որի կաթոդին միացված է R1 դիմադրությունը, իսկ կառավարող էլեկտրոդին՝ մակաձային L կոճը:

Քանի որ սնուցման աղբյուրի միաձուլում անմիջապես հետո («Ընդ.» և «+U» երուստներ) R1 դիմադրությամբ ու տրանսիստորներով սկսում է հոսանք անցնել, ապա այդ հոսանքի ազդեցությամբ այդ երկու տրանսիստորները, որոնք գտնվում են փոխուժեղ դրական հակադարձ կապի մեջ, տարափայտորեն բացվում են և միաժամանակ մնում են այդ վիճակում, իսկ R1 դիմադրության վրա տեղի է ունենում լարման անկում, որն իր մեծությամբ մոտ է սնուցման աղբյուրի լարմանը:

Հոսանքի մյուս շղթան՝ մակաձուլյան կոճը, իրեն փոքր-ինչ այլ կերպ է պահում: Թեև նրա նկատմամբ կիրառված է աղբյուրի համարյա ամբողջ լարումը, սակայն հոսանքն աճում է դանդաղ և ցուցային օրենքով: Այս գործընթացը շարունակվում է այնքան ժամանակ, քանի դեռ VT1 տրանսիստորը ի հաշիվ L կոճում տեղի ունեցող լարման մեծ անկման մընում է հագեցման բանեղակարգում:

Այն բանից հետո, երբ կոճում հոսանքը հասնում է որոշակի արժեքի, իսկ լարման անկումը խիստ նվազում է, VT1 տրանսիստորը դուրս է գալիս հագեցման բանեղակարգից և փակվում է: Գա հանգեցնում է այն բանին, որ փակվում է նաև երկրորդ տրանսիստորը, ընդ որում այս գործընթացը նույնպես կատարվում է տարափայտորեն:

Սակայն տրանսիստորների միաժամանակյա փակումը չի բերում մակաձուլյան կոճի միջով անցնող հոսանքի վերացմանը, քանի որ դրանում ստեղծված էլեկտրամագնիսական դաշտի մագնիսական բաղադրիչը, ազդելով կոճի վրա, գալթրներում առաջ կրերի ինքնամակաձու-

թյան էլՇՈՒ-ն և հոսանք, որն իր ուղղությամբ կհամընկնի կոճով անցնող հոսանքին: Այդ հոսանքը (գծապատկերում դրա ուղղությունը ցույց է տրված սլաքով), անցնելով R1 դիմադրությունով և VT1 տրանսիստորի էմիտերաբազային անցումով, որոշ ժամանակ VT1 տրանսիստորի

կանետի բռնակը փոխադրվի «ուտք» դիրքը, որից հետո տեղադրվի արկը, ապա կարելի կլինի անմիջապես կրակել, բանի որ C1 լիցքակուտակիչն այդ ժամանակամիջոցում կհասցնի լիցքավորվել:

R2 դիմադրությունը միացվում է այն բանի համար, որ C1 լիցքակուտա-

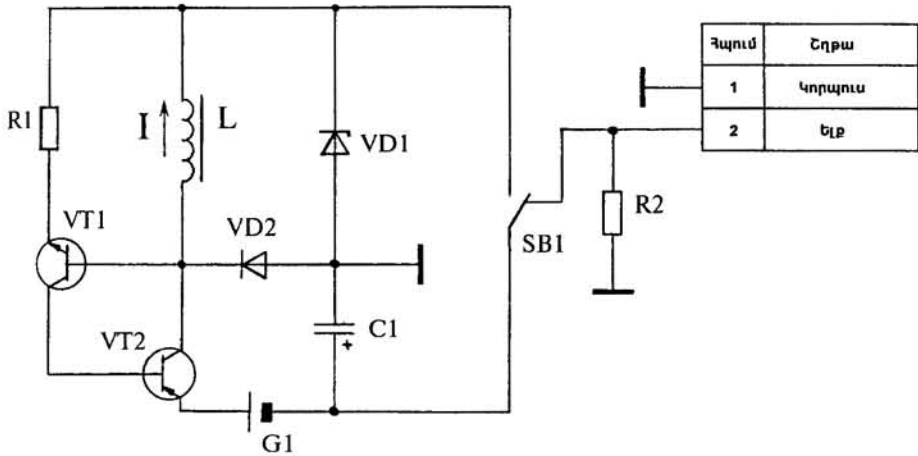

Նկ. 1. ՄՊԳ-9 հաստոցային հավատանկային նունականետի էլեկտրոնային գեներատորի առաջարկվող սկզբունքային սխեման

տորը կպահի փակ վիճակում: Գրանից հետո տրանսիստորների բացման ու փակման գործընթացները կսկսեն բավականի կրկնվել:

Բանի որ ինքնամակաճության էլՇՈՒ-ն մի քանի տասնյակ անգամ գերապանցում է սնուցման աղբյուրի լարումը, ապա դրա հետևանքով առաջացող իմպուլսները VD2 դիոդի միջոցով կարող են հանվել մակաճության L կոճից և հարողվել C1 լիցքակուտակիչին, որը շունտավորված է KD1 կայունացուցչով: Վերջինս սահմանափակում է ինքնամակաճության էլՇՈՒ-ի իմպուլսների լայնություն այն հաշվով, որ C1 լիցքակուտակիչը լիցքավորման ընթացքում միջտկուտակի միևնույն քանակով էներգիա: Իսկ լիցքակուտակիչի լիցքավորումն ինքը իմպուլսների հաջորդման բարձր հաճախականության հետևանքով շատ կարճ է տևում՝ հաստատապես փոքր է արկի տեղադրման համար անհրաժեշտ ժամանակից: ՈՒստի եթե սկզբից ՄՊԳ-9 նունա-

կիչը կրակոցից հետո լրիվ լիցքաթափվի այն հաշվով, որ բացառվի արկի տեղադրման ընթացքում պատահական գործարկման հնարավորությունը:

Իմպուլսների գեներատորի սնուցումը կատարվում է գալվանական տարրերից կամ մանրաչափ սկավառակային հոսանքակուտակիչներից կազմված մարտկոցից, 1,5-ից մինչև 3 Վ լարումով, սպառվող հոսանքը չի գերապանցում 1 մԱ արժեքը:

Իմպուլսների էլեկտրոնային գեներատորի բոլոր մանրակները սարված են թիթեղապատված ապակետեքստոլիտից պատրաստված տպատախտակի վրա, որը տեղակայվում է ՄՊԳ-9 նունականետի հաստիքային գեներատորի պատյանում և խոնավությունից պաշտպանելու համար ծածկվում է հերմետիկացնող նյութով: Նույն տեղում տեղադրվում է նաև սնուցման մարտկոցը, իսկ կառավարման SB1 կոճակը՝ գեներատորի կառավարման մարմիններից ցած, այնպես, որ

«տոք» բռնակի պտտման դեպքում տպատախտակին լարում մատուցի, իսկ ձգանն իջեցնելու դեպքում լիցքը լիցքակուտակչից հաղորդվի արևի էլեկտրաբռնակիչին, և տեղի ունենա կրակոյ: Գններատորի կառավարման մյուս մարմինները մնում են անփոփոխ, և ընդհանուր

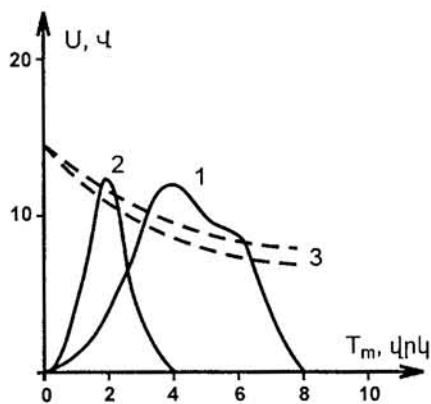

Նկ. 2. Հաստիքային և նորաստեղծ գններատորների փորձարկման արդյունքները

առմամբ ՄՊԳ-9 նռնականետի վերակառուցված գններատորը ոչնչով չի տարբերվում հաստիքայինից և կառավարվում է նույն կերպ:

Աշխատունակության ընդհանուր

չափանիշների որոշման նպատակով կատարվել են հաստիքային և նորաստեղծ գններատորների համեմատական փորձարկումներ: Ստացված տատանագրերը ներկայացված են նկ. 2-ում: Լավագույն հաստիքային գններատորի կորը նշագրված է 1 թվանիշով, վատագույնինը՝ 2 թվանիշով, իսկ էլեկտրոնային գններատորից ստացվող իմպուլսը նշագրված է 3 թվանիշով:

Ինչպես երևում է նկ. 2-ից, մեր առաջարկած էլեկտրոնային գններատորից ստացվող իմպուլսի տևողությունը էապես գերազանցում է հաստիքային գններատորից առաջացող իմպուլսների տևողությունը, իսկ լայնության ավելի մեծ է, քան լավագույն հաստիքային նմուշինը: Դա նշանակում է, որ առաջարկվող գններատորի կիրառությունը հնարավորություն կտա կտրուկ կերպով նշվազեցնելու նռնականետի խլաթման (осечка) հավանականությունը:

Իմպուլսների էլեկտրոնային գններատորի նմուշը փորձարկվել է ՊԳ-9, ԿԳ-2 էլեկտրաբռնակիչների և ԱՎՏ-է էլեկտրապայթուցիչի հետ համատեղ: Փորձարկումներն անցել են հաջող, և դրանց ընթացքում խլաթման ոչ մի դեպք չի արձանագրվել:

## ВООРУЖЕНИЕ

### ЭЛЕКТРОННЫЙ ГЕНЕРАТОР К СТАНКОВОМУ ПРОТИВОТАНКОВОМУ ГРАНАТОМЕТУ

Р. Г. ТУМАНЯН, подполковник, Р. В. СИМОНЯН

#### РЕЗЮМЕ

Генератор станкового противотанкового гранатомета СПГ-9 вырабатывает одиночные электрические импульсы, при помощи которых срабатывает электрозапал снаряда и производится выстрел.

Несмотря на простоту устройства, штатный генератор имеет ряд недостатков, из которых отметим следующие: постоянный магнит со временем размагничивается, пружины ослабевают, воздушные зазоры от длительной эксплуатации механизма магнитной системы увеличиваются. Это приводит к уменьшению вырабатываемого импульса и осечкам при стрельбе.

Разработан, изготовлен и испытан электронный генератор импульсов, лишенный указанных недостатков и обеспечивающий стрельбу без осечек.

## ARMS

### THE ELECTRONIC GENERATOR TO HEAVY ANTI-TANK GRENADE LAUNCHER

*R. H. TUMANIAN, Lieutenant-Colonel, R. V. SIMONIAN*

#### SUMMARY

The generator of the heavy anti-tank grenade launcher SPG-9 produces single electric pulses with the help of which the electric fuse of a shell snaps into action and a shot is fired.

Despite of simplicity of the device, the regular generator has a number of deficiencies, among which we note the following: a constant magnet becomes demagnetized in the course of time, the springs get weak, the air clearances are extended because of long operation of the magnetic system mechanism.

It results in reduction of a produced pulse and misfires while shooting.

A new electronic generator of the pulses is worked out, made and tested, deprived of specified defects and ensures shooting without misfires.

# ՌԱԶՄԱԿԱՆ ՃԱՐՏԱՐԱԳԻՏՈՒԹՅՈՒՆ

## ՌԱԶՄԱԿԱՆ ՀԱՄԱԼԻՐՆԵՐՈՒՄ ԿՈՈՐԳԻՆԱՏՆԵՐԻ ՈՐՈՇՄԱՆ ԳՈՐԾԸՆԹԱՑՆԵՐԻ ԱՎՏՈՄԱՏԱՑՄԱՆ ՊՐՈԲԼԵՄՆԵՐԻ ՇՈՒՐԶ

### Վ. Գ. ՇԻՐԽԱՆՅԱՆ

Մեծ թվով ռազմական խնդիրների լուծման համար անհրաժեշտ է լինում կատարել կոորդինատների ճշգրիտ որոշում: Օրինակ՝ որքան ճշգրիտ են որոշված նշանակետի և սեփական կոորդինատները, այնքան հեշտ ու ճշգրիտ է լուծվում այդ նշանակետի խոցման խընդիրը: Կոորդինատների որոշման գործընթացի ավտոմատացումը հնարավորություն է տալիս կատարելու նշանացուման, նշանաուման, հետախուզման, կառավարման, նշանակետի խոցման և այլ յուրահատուկ խնդիրների լուծման գործընթացների լրիվ կամ մասնակի ավտոմատացում: Ներկայումս շատ երկրներում այդ նպատակով օգտագործվում են ԱՄՆ-ի Համընդհանուր ուղեվարական արբանյակային ԳՊՍ (GPS—Global Positioning System) կամ ՌԳ նմանատիպ ԳԼՈՆԱՍՍ (ГЛОНаСС—Глобальная навигационная спутниковая система) համակարգերը:

ՆԱՏՕ-ի երկրներում վաղուց արդեն գոյություն ունեն ավտոմատացված համակարգերի պանափան տարբերակներ, որոնք օժտված են ներսարված ԳՊՍ ընդունիչներով, որոնք հնարավորություն են տալիս կատարելու օբյեկտների աշխարհագրական լայնության, երկայնության ու բարձրության ավտոմատացված անընդհատ մուտքագրում տարբեր ռազմական խնդիրներ լուծելու համար:

Օրինակ՝ հրետանու բնագավառում նման համակարգերի կիրառումը տալիս է հետևյալ առավելությունները.

— վերանում է ավանդական եղանակով կատարվող երկարատև ու աշխատատար տեղագրաներկրաբաշխական կապակցման անհրաժեշտությունը,

— նշանակետի ելակետային տվյալները որոշվում են բարձր ճշգրտությամբ անկյունաչափական համակարգով լազերային հեռաչափներով, ԳՊՍ տվիչներով և համակարգիչներով, որոնց հիշողության մեջ մուտքագրված են տարբեր հրետանային համակարգերի ձգաբանական տվյալները և որոնք ունակ են մի քանի վայրկյանի ընթացքում լուծելու պետք եղած հրետանային խնդիրները,

— հրետաձգության համար անհրաժեշտ տվյալները մոդեմների միջոցով ավտոմատ կերպով հաղորդվում են հրետանային ստորաբաժանումներին:

Այս ամենը կտրուկ կերպով մեծացնում է հրետանու կիրառության արդյունավետությունը՝ ապահովելով նշանակետերի արագ ու դիպուկ խոցումը:

Միաժամանակ պաշտպանության պարպեցվում է հրետանային կրակի կառավարման ողջ գործընթացը, արագանում է հրետանավորների ուսուցման գործընթացը, քանի որ այս դեպքում արդեն չի պահանջվում տեղագրաներկրաբաշխական խնդիրների լուծման ավանդական մեթոդների իմացություն, իսկ ձգաբանական խնդիրների լուծումը լիովին ավտոմատացված է:

Նման համալիրների ներմուծումը վիճված ուժերի գործնականում բոլոր տեսակներում հնարավորություն տվեց որոշ երկրներում ղեկավարների և միջառք այլ հատուկ մասնագիտությունների ուսումնական ծրագրերից հանելու կոորդինատների որոշման դասական մեթոդների ուսուցումը:

Սակայն ԱՄՆ-ում վերջերս կատարված հետազոտությունները ցույց են տվել, որ այս համալիրների «թույլ տեղն»



է արբանյակներից մինչև ԳՊՍ ընդունիչներ էլեկտրամագնիսական ազդանշանների հաղորդման հատվածը: Պարզվել է, որ ԳՊՍ արբանյակների՝ երկրից մեծ հեռավորությունների վրա գտնվելու հետևանքով (մոտ 20000 կմ) դրանցից ստացվող ազդանշանների մակարդակը էապես ցածր է խանգարումների մակարդակից, ընդամին դա տեղի ունի նաև այն դեպքերում, երբ այդ խանգարումների աղբյուր են փոքր հզորությունների հաղորդիչները: Խանգարումների նույնիսկ մի քանի վատտ հզորությամբ հաղորդիչը կարող է շարքից հանել ԳՊՍ ընդունիչները, որոնք գտնվում են 10—20 կմ շառավղով շրջանագծի ներսում, իսկ 100 Վտ հզորության դեպքում այդ շրջանագծի տրամագիծը հասնում է 130 կմ-ի:

Մեծ թվով երկրների ռազմական աճող կախվածությունը ԳՊՍ համակարգից, ԱՄՆ-ի և նրա դաշնակիցների դեմ դրա օգտագործման հնարավորությունը, ինչպես նաև դրա նորմալ գործառության խաթարումը տարբեր ահաբեկչական խմբերի ու առանձին չարագործների կողմից տեսաբան ռազմագետներին հանգեցրին այն մտքին, որ պետք է մըտցնել նոր հասկացություն՝ «**ուղեվարական պատերազմ**» հասկացությունը (Navigation War, կամ Nav War):

Գա հաստատու է նաև նախագահ Բիլսոնը, որը 1996 թ. մարտին տեղի ունեցած իր ելույթներից մեկում հայտարարեց, որ տեղաբաշխման որոշման ԳՊՍ համընդհանուր համակարգը պետք է դառնա ուղեվարության երկարաժամկետ համաշխարհային միջոց և ԱՄՆ-ն կձեռնարկի բոլոր հնարավոր միջոցները կանխելու համար ապագա պատերազմներում այդ համակարգի օգտագործումը և ԱՄՆ-ի դեմ:

Ուղեվարական պատերազմի հայեցակարգի մշակումն ու դրա իրագործումը հանձնարարված են ԱՄՆ-ի պաշտպանության նախարարության կազմում հատուկ ստեղծված ուղեվարական պատերազմների վարչությանը: Շատ ռազմագետների կարծիքով տեղի է ունենում

ԳՊՍ համակարգի ապագա դերի վերագնահատում, ընդամին համարվում է, որ այն կարող է դառնալ տեղեկության պատերազմի նոր գաղտնի պինտեսակներից մեկը:

Ուղեվարական պատերազմը ներառում է ինչպես հարձակողական, այնպես էլ պաշտպանական բնույթի օպերացիաներ: *Հարձակողական օպերացիաների* նպատակն է թույլ չտալ հակառակորդին որոշակի աշխարհագրական տարածաշրջաններում օգտվել ԳՊՍ (և նույնական ռուսաստանյան ԳՆՈՆԱՍՍ) համակարգից, պայմանով, որ նման արգելք չլինի աշխարհի այլ մասերում: Գրան կարելի է հասնել, օրինակ, ԳՊՍ արբանյակներից ազդանշանների հաղորդման սահող ժամանակի կիրառմամբ կամ այդ ազդանշանների ընդունման համար ակտիվ խանգարումների ստեղծմամբ:

*Պաշտպանական օպերացիաների* նպատակն է յուրային ԳՊՍ համակարգերի պաշտպանությունը հակառակորդի ստեղծած ակտիվ խանգարումներից և յուրային ու բարեկամական պինված ուժերի համար ԳՊՍ համակարգի ծառայությունների մատչելիության ապահովումը: Այս խնդրի լուծման համար հույժ կարևոր է համարվում ԳՊՍ համակարգերի և խանգարումների նկատմամբ հատկապես խոցելի դրանց ընդունիչների խանգարակայունության մեծացումը: Համարվում է, որ ԳՊՍ ընդունիչների բարձր խանգարակայունությունը կըստիպի հակառակորդին կիրառել խանգարումների մեծ հզորության հաղորդիչներ, ինչը կհեշտացնի դրանց հայտնաբերումը:

Ընդունիչների խանգարակայունությունը 18 դԲ-ով մեծացնելու դեպքում խանգարումների հաղորդիչները դառնում են դյուրախոցելի, իսկ 40 դԲ-ով մեծացնելու դեպքում խանգարումների ներգործությունն ընդունիչների վրա դառնում է աննշան: Ենթադրվում է, որ 21-րդ դարի երկրորդ տասնամյակում ԳՊՍ ընդունիչների խանգարակայունությունը կմեծանա 60 դԲ-ով ի հաշիվ ավելի հզոր արբանյակային հաղորդիչ-

ների, հարմարողական ընդունիչ ալեհավաքների և կատարելագործված ընդունիչների համակցված կիրառություն:

Այդ նպատակով արդեն մշակվում են այնպիսի արբանյակներ, որոնք կունենան օգտակար բեռնման մեծ ռեզերվներ և ավելցուկային հաշվողական հպորություններ՝ հետագա կատարելագործման հնարավորությամբ: Ավելացվում է արբանյակների հպորությունը, ինչն արվում է արևային մարտկոցների վահանակների թվի ավելացմամբ: Բացի այդ, ուղեվարական պատերազմի վարման պլաններով նախատեսվում է ազդանշանների ու կողերի փոփոխում, ինչպես նաև ԳՊՍ արբանյակների աստղաբույլի փոխազատվորության փոփոխում (արբանյակների թվի մեծացում 24-ից մինչև 30, դրանց շարժման ուղեծրերի փոփոխում):

Ելնելով վերը շարադրվածից՝ կարելի է անել հետևյալ եզրակացությունները:

1. Ռազմատեխնիկական հեղափոխության վարգայման տրամաբանությունը, ՁՈՒ-ի մարտապատրաստության բարձրացմանը ներկայացվող պահանջները թերադրում են տեղաբաշխման ավտոմատացված որոշմամբ համակարգերի ու համալիրների ներդրման և պահանջվող խնդիրների լուծման համար ժամանակակից համակարգիչների կիրառման

անհրաժեշտությունը: Օրինակ՝ այլ հավասար պայմաններում անհերքելի առավելություններ կունենա այն հրետանային ստորաբաժանումը, որը պինված կլինի այդպիսի համակարգով:

2. Ուղեվարական պատերազմի պայմաններում այդպիսի համակարգերն ու համալիրները կայունության և կենսունակության ապահովման նպատակով պետք է ունենան բազմատարբերակային օգտագործման հնարավորություն. օրինակ՝ ինչպես ԳՊՍ, այնպես էլ ԳՂՈՆԱՍ համակարգերից ստացվող տվյալների օգտագործման, ավանդական մեթոդներով որոշված կոորդինատների ձեռքով մուտքագրման և այլ հնարավորություններ:

Նման համակարգերի և համալիրների կիրառությունը լրացուցիչ բարձր պահանջներ է ներկայացնում անձնակազմի պատրաստությանը, քանի որ նա պետք է կարողանա այդ բարդ համակարգերն ու համալիրները կիրառել պահպան տարբերակներով ու բազմապիսի իրավիճակներում, ինչպես նաև հակառակորդի ՌԷՊ-ի միջոցների ներգործության հետևանքով յուրային էլեկտրոնային սարքերի լիովին շարքից դուրս գալու դեպքում կարողանա կոորդինատները որոշել ավանդական եղանակներով:

## ВОЕННАЯ ИНЖЕНЕРИЯ

### ПРОБЛЕМЫ АВТОМАТИЗАЦИИ ПРОЦЕССОВ ОПРЕДЕЛЕНИЯ КООРДИНАТ В ВОЕННЫХ КОМПЛЕКСАХ

В. Г. ШИРХАНИЯН

#### РЕЗЮМЕ

В настоящее время для точного и автоматического определения координат используются глобальные спутниковые навигационные системы (GPS — США и ГЛОНАСС — Россия).

В США разработана концепция так называемой «навигационной войны», которая включает разработку методов, исключающих использование противником систем GPS и ГЛОНАСС в определенных географических зонах и защите системы GPS от активных помех противника.

Системы и комплексы, в целях обеспечения их устойчивости и живучести

в условиях навигационной войны, должны иметь возможность многовариантного использования (использования данных как от GPS, так и от ГЛОНАСС, и возможность ручного ввода координат).

Одновременно повышаются требования к подготовке личного состава, который должен уметь применять сложные комплексы и системы, а также определять координаты и решать специфические задачи традиционными методами в случае полного выхода из строя электроники в результате воздействия средств РЭБ противника.

## MILITARY ENGINEERING

### PROBLEMS OF AUTOMATION OF COORDINATES DETERMINATION PROCESSES IN MILITARY COMPLEXES

V. G. SHIRKHANIAN

#### SUMMARY

At present for precise and automatic determination of coordinates global satellite navigation systems (GPS—USA and GLONASS (Global Navigation Satellite System)—Russia) are employed.

Worked out in the USA the so-called «Navigation War» conception includes elaborations of methods excluding application of the system GPS and GLONASS in certain geographical zones by the enemy and protection of the system GPS from enemy's active hindrance.

With the purpose of providing stability and vitality in conditions of navigation war systems and complexes should have possibilities of multi-variant employment (using data of both GPS and GLONASS systems and possibility of coordinates manual putting in).

Simultaneously the demand to personnel training is raised for being able to employ not simple complexes and systems as well as to determine coordinates and carry out specific tasks applying traditional methods in case of getting full out of order of electronics as a result of enemy's radio-electronic fighting influence.

# ՌԱԶՄԱԿԱՆ ԲԺՇԿՈՒԹՅՈՒՆ

## ՆՈՐ ՄՈՏԵՑՈՒՄ ՎԵՐՔԱՅԻՆ ՎԱՐԱԿՈՒՄՆԵՐԻ ԿԱՆԽԱՐԳԵԼՄԱՆ ԵՎ ԲՈՒԺՄԱՆ ԲՆԱԳԱՎԱՌՈՒՄ

Ա. Ս. ԱՂԱԲԱԼՅԱՆ, ք/ծ մայրը, կենսաբանական գիտությունների դոկտոր,  
պրոֆեսոր, Ա. Վ. ՂԱԶԱՐՅԱՆ, ք/ծ փոխգնդապետ, բժշկական գիտությունների  
թեկնածու, Գ. Ռ. ՎԱՐԴԱՆՅԱՆ, ք/ծ լեյտենանտ

Ժամանակակից վիրաբուժության հրատապ պրոբլեմներից են վարակոտ վերքերի թարախային բարդությունների կանխարգելումը և բուժումը: Գրանց ավանդական մեթոդները՝ ապանեխոթյան և հականեխոթյան կանոնների պահպանումը, հակաբիոտիկների կիրառումը, ըստ էության սպառել են իրենց հնարավորությունները: Այս հանգամանքը պատճառ է դարձել կանխարգելման ու բուժման այնպիսի նոր մեթոդների և միջոցների որոնման, որոնք օժտված լինեն արտահայտված հակամանրէական, հակաբորբոքային հատկություններով, խթանեն ախտահարված հյուսվածքի վերականգնողական գործընթացները, նըպաստեն օրգանիզմի բնական պաշտպանական գործընթացների ակտիվացմանը և ոչ սպեյիֆիկ անընկալումաբուժանը:

Որպես նման միջոց մենք առաջարկում ենք երկթել Ռ-ՆՌ-ի ձևափոխված պատրաստուկը, որն ստացվել է խմորման «*Saccharomyces cerevisae*» սնկից, պարմանակախորեն անվանվել է «վետապոլ» և որի խմուկամոդուլացնող և խմուկակարգավորող հատկությունները արդեն ուսումնասիրվել են<sup>1</sup>:

Պարզվել է, որ վետապոլն օժտված է

արտահայտված հակավիրուսային, հակաուռուցքային և ռադիոպրոտեկտորային հատկություններով: Հաստատված է վետապոլի ունակությունը՝ խթանելու ինտերֆերոնի ներածին համադրումը, ուժեղացնելու հակամարմինների համադրումը, արագացնելու ախտահարված հյուսվածքների ռեպարացիան և վերականգնումը, խթանելու օրգանիզմի վերականգնողական գործընթացները, բարձրացնելու ֆագոցիտների, մակրոֆագների և բլնական կիլերների ակտիվությունը<sup>2</sup>:

Տվյալ աշխատանքի խնդիրն էր պարզել փորձարարական պայմաններում վարակոտ վերքերի թարախային բարդությունների կանխարգելման և բուժման գործում երկթել Ռ-ՆՌ-ի օգտագործման հնարավորությունը:

Կենդանիների վրա կատարված փորձերի առաջին շարքում թարախային գործընթաց է առաջացվել մեծամկների համար մահացու չափաբաժիններով ախտածին ստաֆիլոկոկի, աղիքային ցուպիկի և էստերոկոկի ներորովայնային ներարկումով:

Ջնտապոլը ներարկվել է կենդանի-

<sup>1</sup> Shu A. C. Арабальян, А. В. Казарян. Противовирусные и иммуностимулирующие свойства кальциевого преципитата двуспиральной РНК. «Вирусные инфекции. Эпидемиология и профилактика». Санкт-Петербург, 1999, сс. 261–262; В. И. Масычева, Е. Д. Даниленко, Н. М. Пустошилова и др. Создание средств стимуляции системы неспецифической резистентности. «Вестник Российской АМН», 1998, № 4.

<sup>2</sup> Shu A. M. Белоус, В. П. Гогин, Е. А. Панков. Экзогенные нуклеиновые кислоты и восстановительные процессы. М., 1974; Д. К. Бранте, Г. Я. Фелдмане. Результаты применения двуспиральной РНК при вирусных заболеваниях кожи. «Изучение индуктора интерферона—дс РНК—в различных биологических системах». Рига, 1989; К. Н. Веревкина, Е. Д. Даниленко, А. Н. Костамаха и др. Изменение показателей неспецифической защиты организма мышей при введении дс РНК из дрожжей. «Журнал микробиологии, эпидемиологии, иммунологии», 1988, № 7.

ներին վարակումից 2 օր առաջ և 6, 12, 24 ժամ հետո՝ մեկ մեծամկանը 150 մլգ չափաբաժնով: Կատարված հետապոտությունների արդյունքներն ամփոփված են աղյուսակ 1-ում:

Աղյուսակից երևում է, որ զննապոլը,

պատվել էին դիպլեն ժապավենով, որը պարունակում էր 500000 միավոր պենիցիլին:

III խմբի կենդանիների վերքերը պատվել էին զննապոլի պատրաստուկ պարունակող ժապավենով:

Աղյուսակ 1

ԶԵՏԱՊՈԼԻ ԱԶԴԵՑՈՒԹՅՈՒՆԸ ԿԵՆԴԱՆԻՆԵՐԻ ԿԵՆՍԱԿԱՅՈՒՆՈՒԹՅԱՆ ՎՐԱ ՓՈՐՁԱՐԱՐԱԿԱՆ ՎԱՐԱԿՈՒՄԻԹ ՀԵՏՈ

Միկրոօրգանիզմներ	Կենսակայունությունը զննապոլի օգտագործման պայմաններում				
	բուժում չստացած	վարակումից 2 օր առաջ	վարակումից 6 ժամ առաջ	վարակումից 12 ժամ առաջ	վարակումից 24 ժամ առաջ
Պաթոգեն ստաֆիլոկոկ	3 (15 %)	18 (90 %)	15 (75 %)	13 (65 %)	13 (65 %)
Ադիքային ցուպիկ	1 (5 %)	17 (85 %)	15 (75 %)	14 (70 %)	11 (55 %)
Էնտերոկոկ	3 (15 %)	17 (85 %)	16 (80 %)	13 (65 %)	10 (50 %)
Մանրէների խառնուրդ	2 (10 %)	16 (80 %)	14 (70 %)	12 (60 %)	13 (65 %)
Արդյունքում կենդանի է մնացել	9 (11 %)	68 (85 %)	60 (75 %)	52 (65 %)	47 (58,7 %)

Մանրություն. Օգտագործվել է 400 ոչ պտարյուն սպիտակ մեծամուկ՝ յուրաքանչյուր խմբում՝ 20:

նպաստելով կենդանիների 85%-ի կենսակայունությանը, գործում է բարձր կանխարգելիչ ազդեցություն: Պատրաստուկի բուժիչ ազդեցությունը փորք-ինչ ցածր է և կախված է կենդանիների բուժումն սկսելու ժամկետից: Հաստատված է, որ պատրաստուկի օգտագործումը վարակումից հետո վաղ ժամկետներում (6 – 12 ժամ) բերում է միջին հաշվով կենդանիների մոտ 70 %-ի ապաքինմանը:

Փորձերի մյուս շարքում ուսումնասիրվել է ինչպես դիպլեն երկշերտ կենսահամատեղելի ժապավենի, այնպես էլ քսուրի կազմում զննապոլի օգտագործման հնարավորությունը:

Դիպլեն ժապավենը և փորձնական վերքերը ստացվել էին գրականությունից հայտնի եղանակներով<sup>3</sup>: Կենդանիները բաժանված էին 3 խմբի՝ յուրաքանչյուրում 15 կենդանի:

I՝ ստուգիչ, խմբի կենդանիները ոչ մի բուժում չէին ստանում:

II խմբի կենդանիների վերքերը

Փորձի արդյունքները գնահատվել են հյուսվածակազմաբանական հետազոտությունների միջոցով: Վերքային հյուսվածքների հյուսվածակազմաբանական քննությունը կատարվել է բուժումը սկսվելուց 3 – 5-րդ և 7 – 9-րդ օրերին վերջված փորձանմուշների հիման վրա (տես աղյուսակ 2):

Աղյուսակում բերված տվյալներն ակնհայտորեն ցույց են տալիս, որ ի տարբերություն II խմբի կենդանիներից, որոնց օրգանիզմում բորբոքային գործընթացները պահպանվել էին հակաբիոտիկներով բուժման 9-րդ օրը, III խմբի՝ զննապոլով բուժում ստացած կենդանիների վերքերը լիովին ապաքինվել էին բուժման արդեն 5-րդ օրը:

Այսպիսով՝ հետազոտությունները հավաստիորեն ցույց են տալիս, որ զննապոլն ունի արտահայտված կանխարգելիչ և բուժիչ ազդեցություն, մանավանդ վարակումից հետո վաղ շրջանում (առաջին 24 ժամվա ընթացքում), իսկ դիպլեն ժապավենի կազմում օգտագործման դեպքում վերքերի ապաքինումն արագանում է 2-3 անգամ:

Հաշվի առնելով ներածին ինտեր-

<sup>3</sup> Шу А. С. Агабян, А. У. Назаров, Э. Б. Акопян и др. дс РНК как фактор, стимулирующий регенеративные и репаративные процессы в тканях. «ДАН Армении», 1993, № 3.

Ֆերոնի համադրումը խթանելու, օրգանիզմի բնական ոչ սպեցիֆիկ անընկալունակության գործոնների ակտիվությունը բարձրացնելու, ախտահարված օրգաններում և հյուսվածքներում վերականգնողական գործընթացները խը-

րի, մաշկի թարախային ախտահարումների, տարբեր աստիճանի այրվածքների և պատկերախոցերի բուժման նպատակով:

Ստացված տվյալների հիման վրա կարելի է ասել, որ վետապոլի պատրաս-

Աղյուսակ 2

ՓՈՐՉՆԱԿԱՆ ԿԵՆԳԱՆԻՆԵՐԻ ՎԵՐՔԱՅԻՆ ՀՅՈՒՄՎԱԾՔՆԵՐԻ ԲԻՈՊՏԱՏՆԵՐԻ ՀՅՈՒՄՎԱԾԱԿԱԶՄԱԲԱՆԱԿԱՆ ԲՆՈՒԹԱԳԻՐԸ

Կենդանիների խմբերը	Հյուսվածակազմաբանական հետազոտություններ	
	օրերը	
	3-5	7-9
I	Թարախային վարակմանը բնորոշ պատկեր	Բորբոքային գործընթացի հանդարտացման պատկեր
II	Արտահայտված բորբոքային պատկեր: Միկրոփրկուլյատորային խանգարումներ	Վերքի մակերևույթը պատված է ֆիբրինի բարակ շերտով: Նկատվում են գրանուլացիոն հյուսվածքի կղզյակներ
III	Նկատվում է ֆիբրինի հաստ շերտ: Երիտասարդ գրանուլացիոն հյուսվածքը պատում է դեֆեկտը, ամբողջ մակերևույթը պատված է էպիթելային հյուսվածքով	Առանց կազմաբանական փոփոխությունների

թանելու վետապոլի հատկությունները՝ պատրաստուկը կարելի է օգտագործել ինչպես իմունամոդուլացնող, իմունակարգավորող, հակամանրէական, հակաուռուցքային, ռադիոպրոտեկտորային դեղամիջոցի, այնպես էլ քսուքի ձևով՝ տարբեր ծագում ունեցող դերմատոզներ-

տուկով վարակային վերքերի կանխարգելումը և վարակոտ վերքերի բուժումը արմատապես նոր մոտեցում են, և այդ մեթոդը կարելի է արդյունավետորեն կիրառել վիրաբուժության առջև ծառայած այդ բարդ խնդրի լուծման համալիր միջոցառումներում:

ՀԱՄԱՃԱՐԱԿԱՅԻՆ ԳՈՐԾԸՆԹԱՑԻ ԶԱՐԳՑՄԱՆ ՓՈՒԼԵՐԸ ԵՎ ՆՐԱ ԳՆԱՀԱՏՄԱՆ ՉԱՓԱՆԻՇՆԵՐԸ

Տ. Ա. ԱՎԱԳՅԱՆ, Ա. Վ. ՂԱԶԱՐՅԱՆ, Բ/Ծ փոխգնդապետ, բժշկական գիտությունների թեկնածու, Ա. Ա. ԱՎԱԳՅԱՆ, Բ/Ծ փոխգնդապետ, Ա. Ս. ԱՂԱԲԱՆՅԱՆ, Բ/Ծ մայրը, կենսաբանական գիտությունների դոկտոր, պրոֆեսոր

Նախկինում պատերազմները, որպես կանոն, ուղեկցվել են բժավոր ու որովայնային տիֆի, թանչի, խոլերայի և այլ վարակիչ հիվանդությունների համաճարակներով: 20-րդ դարի պատերազմների ժամանակ էլ վարակիչ հիվանդությունների պատճառած կորուստները շարունակում էին մնալ էական: Հարկ է հաշվի առնել նաև այն հանգամանքը, որ ընթացիկ դարի համարյա բոլոր պատերազմները ուղեկցվել են

մինչ այդ անհայտ կամ քիչ ուսումնասիրված վարակիչ հիվանդությունների տարածմամբ: Ժամանակակից պատերազմում վարակիչ հիվանդությունների առաջացման և անձնակազմի շրջանում տարածման կանխման խնդիրը էլ ավելի հրատապ է դառնում: Միևնույն ժամանակ դրա լուծման պայմաններն էապես բարդանում են, ինչը կապված է միջուկային զենքի կիրառման հետևանքով առաջացող լայնատարած ավերածությո-

յունների, քաղաքներից, ռազմական գործողությունների շրջաններից և վանգվածային խոցման վեճի ներգործությանը ենթարկված վայրերից բնակչության վանգվածային արտագաղթի, պատերազմական ժամանակ գործերի ու բնակչության նյութակենցաղային ապահովման դժվարության և, վերջապես, հակառակորդի կողմից վարակիչ հիվանդությունների կանխամտածված տարածման հնարավորության հետ<sup>1</sup>:

Համաճարակային գործընթացը համաճարակի շրջանների հերթագայությունը համաճարակաբանության տեսանկյունից կարգավորվում են որոշակի սոցիալական ու բնական պայմաններով: Ընդ որում, ենթադրվում է, որ համաճարակային գործընթացում հարույիչը փոփոխություն չի կրում, իսկ դրա նկատմամբ մարդկանց ընկալունակությունը համընդհանուր է<sup>2</sup>:

Կենսաբանական առումով համաճարակային գործընթացը, որը դրսևորվում է մարդկանց շրջանում վարակիչ հիվանդությունների առաջամամբ ու տարածմամբ, հիվանդության հարույիչի և մարդու օրգանիզմի պատմականորեն մշակված փոխգործության հետևանք է: Ըստ էության համաճարակային գործընթացի կենսաբանական հիմք հանդիսացող մակարոլիդ համակարգը ժամանակի ընթացքում ձևավորվել է որպես մակարոլիդի (հարույիչի) և տիրոջ (մարդու) պոպուլյացիաների փոխգործության արդյունք: Հենց այդ պոպուլյացիաներն ու դրանց փոխգործությունն են համաճարակային գործընթացի կենսաբանական հիմքի հետապոտման ելակետը:

Համաճարակային գործընթացի ելակետի նման ըմբռնումը, որը փոխարինե-

լու եկավ դրա՝ որպես համաճարակաբանական երրորդության (վարակի աղբյուր, փոխանցման ուղի, ընկալունակություն) նկատմամբ ավանդական մոտեցմանը, նոր հնարավորություններ ստեղծեց համաճարակային գործընթացի դրսևորմաների վերլուծության, դրա պարզացման պատճառների, պայմանների ու մեխանիզմների գնահատման համար:

Առաջին հերթին պարզ դարձավ, որ հարույիչի հատկությունների կայունության և նրա ներմուծմանը մարդու օրգանիզմի հակազդման կարծրատիպության մասին պատկերացումները չեն համապատասխանում իրականությանը: Կան բավարարիչ փաստեր, որոնք վկայում են այն մասին, որ մարդկանց կազմը ըստ վարակիչ հիվանդությունների հարույիչների նկատմամբ ունեցած ընկալունակության անհամասեռ է: Այն անձինք, որոնք հիվանդանում են մի հարույիչով վարակվելու դեպքում, ունենում են մեծ դիմադրողականություն մի այլ հարույիչով վարակվելու դեպքում: Մարդիկ անհամասեռ են նաև ըստ իմունիտետ ձեռք բերելու և այն պահպանելու ընդունակության: Հաստատված է, որ փոխգործված դեղամիջոցներով նրանց պատվաստման դեպքում ի պատասխան մեկ հակազենի լարված ու կայուն իմունիտետ առաջանում է մարդկանց մի խմբի ներկայացուցիչների օրգանիզմում, իսկ ի պատասխան այլ հակազենի՝ պատվաստվածների մի այլ խմբում<sup>3</sup>:

Համաճարակային գործընթացի ուսումնասիրությունը մակարոլիդի և տիրոջ անհամասեռ և փոխգործության ընթացքում փոփոխվող պոպուլյացիաների տեսանկյունից հնարավորություն տվեց հիմնավորելու համաճարակաբանության համար սկզբունքորեն նոր մի դրույթ, ըստ որի ոչ համաճարակային և համաճարակային շրջանների հերթագա-

<sup>1</sup> Shu B. A. *Беляков*. Эпидемиологические аспекты носительства возбудителей инфекционных заболеваний. «Бактерионосительство и хронические формы инфекционных заболеваний». М., 1973, сс. 21—34.

<sup>2</sup> Shu B. A. *Беляков*. Новое в механизме развития эпидемического процесса. «Актуальные проблемы иммунологии, вирусологии, химиотерапии и эпидемиологии инфекционных заболеваний», Л., 1979, сс. 27—32.

<sup>3</sup> Shu A. A. *Дегтярев*. Проявления неоднородности людей по иммунорезистентности к возбудителям инфекционных болезней в эпидемиологическом процессе аэрозольных антропонозов. «Вестник АМН СССР», 1983, № 5.

յումը ոչ թե պատահական երևույթ է՝ կապված լով հարույցիչը կոլեկտիվի մեջ ներթափանցման հետ, այլ օրինաչափություն է, որն արտացոլում է հարույցիչի կենսագործունեության առաջընթացում ձևավորված փուլայնությունը, որը օրգանապես կապված է հարույցիչի կենսամիջավայրի փուլային փոփոխման հետ: Այս երևույթի համակողմանի վերլուծությունը հնարավորություն է տվեց հարույցիչի կենսաշրջանում առանձնացնելու հետևյալ չորս փուլերը.

- հարույցիչի համաճարակային տարածման փուլ,
- պահեստավորումային փոխակերպման փուլ,
- պահեստավորման փուլ,
- հարույցիչի համաճարակային տարբերակի փուլ:

1. Վարակունակ հարույցիչի համաճարակային տարածման փուլը հարույցիչի կենսաշրջանի առավել ուսումնասիրված փուլն է: Տարածման արագությունը, ինչպես վերը նշեցինք, կարգավորվում է սոցիալական ու բնական ներգործություններով, որոնք էլ որոշում են համաճարակների ինտենսիվությունը: Ըստ էության հակահամաճարակային միջոցառումների գործող համակարգը մշակված է վարակիչ հիվանդությունների տարածման այն օրինաչափությունների հիման վրա, որոնք ի հայտ են բերվել հարույցիչի կենսաշրջանի հենց այս փուլի ուսումնասիրությամբ:

2. Պահեստավորումային փոխակերպման փուլը հաստատվում է որպես համաճարակի ժամանակ վարակունակ հարույցիչի շրջանառության շղթայում իմունիտետ ունեցող անձանց թվի աճման հետևանքով հարույցիչի կենսամիջավայրի փոփոխման արդյունք: Նախ համեմատաբար համասեռ (վարակունակ) պոպուլյացիայում տեղի է ունենում տարասեռության առաջացում, ապա՝ անվարակունակ պահեստավորումային տարբերակների ընտրություն: Հարույցիչի այն տարասեռ պոպուլյացիաներում, որոնք առաջացել են փոփոխված կենսամիջավայրի ազդանշանների ազդեցությամբ,

պարտադիր կերպով առկա են անվարակունակ տարբերակներ: Տիրոջ տարասեռ պոպուլյացիայում պարտադիր կերպով կան այնպիսի օրգանիզմներ, որոնք ընդունակ են պահեստավորելու փոփոխված հարույցիչը:

3. Հարույցիչի կենսաշրջանի հերթական փուլը՝ պահեստավորման փուլը, հաստատվում է միջհամաճարակային շրջանում: Անվարակունակ հարույցիչը մարդկանց օրգանիզմում պահպանվում է իմունաբանական համակարգի մի այնպիսի յուրահատկությամբ, որն ապահովում է կոնկրետ տիպի հարույցիչի պահեստավորումը: Պահեստավորման փուլը շարունակվում է մինչև հարույցիչի կենսամիջավայրի հերթական փոփոխությունը, որը տեղի է ունենում ըստ ընկալունակության աստիճանի մարդկանց կազմի անհամասեռության փոփոխման դեպքում: Մակաբույծի և տիրոջ փոխհարաբերությունների առաջընթաց կայացման գործընթացում դա տեղի է ունենում ի հաշիվ ոչ իմունային սերնդի ծննդի ու աճման (ուղղաձիգ խառնում), ինչպես նաև մարդկանց օրգանիզմում վաղ ձեռք բերված իմունիտետի մարման: Մարդկանց կազմի ամհամասեռությունը փոփոխվում է բնակչության օրինաչափորեն տեղի ունեցող տեղաշարժերի և տարբեր իմունաբանական կառուցվածք ունեցող մարդկանցից կոլեկտիվների ձևավորման ժամանակ (հորիզոնական խառնում, որն առավել բնորոշ է գիևվորակային կոլեկտիվներին): Հաստատուն կոլեկտիվներում հարույցիչի փոխանցման ակտիվության աճումը նույնպես հարույցիչի շրջանառության շղթայում առաջ է բերում կենսամիջավայրի անհամասեռության փոփոխություն, որովհետև հարույցիչի՝ բարձր ընկալունակությամբ օրգանիզմներ ընկնելու հավանականությունն այս դեպքում մեծանում է:

4. Պահեստավորված հարույցիչի կենսամիջավայրի օրինաչափորեն տեղի ունեցող փոփոխությունը իրթանում է հարույցիչի անցումը հաջորդ փուլ՝ հարույցիչի համաճարակային տարբերակի փուլ: Նախ պահեստավորման տարբերակի հա-



մեծատարբար համատեղ պոպուլյացիայում տեղի է ունենում տարասեռության առաջացում, ապա՝ վարակուճակ կրոնների ընտրություն: Հարուցիչի համաճարակային տարբերակի կայացումը տեղի է ունենում դեռ միջհամաճարակային շրջանի նախահամաճարակային փուլում, որը կարող է տևել հիվանդության 2-3 կամ ավելի թաքուն շրջան: Հիվանդություններն ի հայտ են գալիս և դրանց թիվն աճում է այն ժամանակ, երբ արդեն ձևավորվել է հարուցիչի համաճարակային տարբերակը, որը համաճարակի վարգայման սկզբնական փուլում մեծացնում է իր համաճարակային (վարակուճակ) ներուժը:

Չորքերում հերթական օրացույցային տարվա համար համաճարակային միջոցառումների պլանավորումը կատարվում է հետադարձային համաճարակաբանական վերլուծության արդյունքների հիման վրա. այդ վերլուծության ընթացքում կատարվում է անձնակազմի շրջանում համաճարակային գործընթացի վիճակի ու վարգայման միտումների գնահատում: Ընդ որում, բացահայտվում են «ոխկի տարածքները», «ոխկի խմբերը» և «ոխկի ժամանակը»:

«Ռիսկ» հասկացության մեջ ավանդաբար ներառվում է հիվանդությունների մակարդակի բարձրացումը: Միջոցառումները պլանավորվում են առաջին հերթին այն շրջանների համար, որտեղ գրանցվել է հիվանդությունների առավել բարձր մակարդակ, այն կատեգորիաների վիճակագրության համար, որոնք ավելի հաճախ են հիվանդանում վարակիչ հիվանդություններով, և տարվա այն ժամանակի համար, երբ նկատվում է հիվանդությունների թվի սեզոնային աճում: Միջոցառումների բնույթն ու բովանդակությունը որոշվում են ըստ «ոխկի գործոնների», որոնք ավանդաբար համարվում են հարուցիչի փոխանցման արագությունը որոշող պայմաններ:

Մեր կարծիքով «ոխկը» լինում է երկու տեսակի՝ հարուցիչի համաճարակային տարբերակի ձևավորման ոխկ և այդ տարբերակի տարածման ոխկ: ՈՒրեմն, «ոխկի ժամանակը» առաջին հերթին

վարակուճակ հարուցիչի ձևավորման ժամանակն է, այսինքն՝ այն ժամանակը, որը նախորդում է սեզոնային հիվանդությունների ի հայտ գալուն կամ դրանց թվի աճմանը: Ինչպես վերը նշել ենք, դրա տևողությունը համապատասխանում է հիվանդության մի քանի թաքուն շրջանների: Հենց այդ շրջանում էլ պետք է իրականացվեն բուժման միջոցառումները:

Համաճարակային գործընթացի ներքին կարգավորման վերը շարադրված ընդհանուր սխեման կոնկրետանում է յուրաքանչյուր առանձին վարակիչ հիվանդության դեպքում: Այդ յուրահատկությունը նշվում է արդեն վարակի այն ախտանիշ ձևերի անվանումների միջոցով, որոնք հատուկ են պահեստավորման փուլին՝ կողողություն, հարատեվություն, թաքունություն և այլն: Համաճարակային գործընթացի ներքին կարգավորման ընդհանուր մեխանիզմների իմացությունը կնպաստի վարակիչ հիվանդությունների առանձին հիվանդաբանական ձևերի դեպքում դրանց դրսևավորման յուրօրինակ առանձնահատկությունների ուսումնասիրությանը:

Համաճարակային գործընթացի կարգավորման ներքին մեխանիզմների (մակաբուժային համակարգերի ինքնակարգավորում) հայտնաբերումը հնարավորություն տվեց արմատապես վերանայելու դրա վարգայման շարժիչ ուժերի վերաբերյալ տեսակետները: Նոր ձևակերպված տեսությունը համաճարակային գործընթացի ներքին աղբյուրներն ու վարգայման պայմանները դիտում է դրանց փոխազդեցության մեջ: Սոցիալական և բնական գործոնները կարգավորում են ոչ միայն վարակուճակ հարուցիչների փոխանցման արագությունը, այլև դրանց պոպուլյացիաների կենսաշրջանում տեղի ունեցող ձևափոխությունները<sup>4</sup>:

Համաճարակային գործընթացի

<sup>4</sup> Шу В. Д. Беляков. Саморегуляция паразитарных систем и механизм развития эпидемиологического процесса. «Вестник АМН СССР», 1983, № 5.

վարգացման մեխանիզմի նոր ըմբռնումը հարստացնում է նաև համաճարակային պրակտիկան: Մակաբուժական համակարգերի ինքնակարգավորման տեսության տրամաբանական հետևությունն է վորքերում համաճարակային գործընթացի վարգացման համեմատական ինքնավարության վերաբերյալ դրույթը: Համաճարակային գործընթացի՝ որպես անփոփոխ վարակուսակ հարույցիչ շրջանառության հետևանքի մասին ավանդական պատկերացումը համաճարակային բարդությունների դեպքում մասնագետներին կողմնորոշում է վարակի ներքերման ուղիների և վարգացման պայմանների որոնմանը: Իսկապես, առանձին դեպքերում կարող է տեղի ունենալ այլ պայմաններում ձևավորված վարակուսակ հարույցիչ ներքերում վորամաս: Սակայն պինվորական կոլեկտիվների վերաբերմամբ դա ավելի շուտ բացառություն է, քան կատին: Ավելի հաճախ հարույցիչ համաճարակային տարբերակը ձևավորվում է այն նույն պինվորական կոլեկտիվում, որում

արձանագրվել է հիվանդությունների թվի աճում: Հենց այս հանգամանքն էլ պետք է որոշի համաճարակային միջոցառումների պլանավորման ու իրականացման ուղղությունը<sup>5</sup>:

Այսպիսով՝ վորքի անձնակազմի շրջանում համաճարակային գործընթացի վարգացման մեխանիզմի ու դրսևորումների ուսումնասիրությունը հնարավորություն է տալիս բացահայտելու համաճարակային գործընթացի ներքին կարգավորման մինչ այժմ անհայտ համաճարակային երևույթը. տիրոջ օրգանիզմում կենսամիջավայրի օրինաչափորեն տեղի ունեցող փոփոխության ժամանակ մակաբույժ հարույցիչների պոպուլյացիաների գենոֆոնդում փոփոխման ընթացքում մշակված և ներկայացված միտումներն էլ հենց համաճարակային գործընթացի կարգավորման ներքին մեխանիզմներն են:

<sup>5</sup> Տես Ք. Խ. Կաբաև, Վ. Դ. Բելյակով. Эпидемиология. М., 1989.

## ВОЕННАЯ МЕДИЦИНА

### НОВЫЕ ПОДХОДЫ В ОБЛАСТИ ПРОФИЛАКТИКИ И ЛЕЧЕНИЯ РАНЕВЫХ ИНФЕКЦИЙ

А. С. АГАБАЛЯН, майор м/с, доктор биологических наук, профессор, А. В. КАЗАРЯН, подполковник м/с, кандидат медицинских наук, Г. Р. ВАРДАНИЯН, лейтенант м/с

#### РЕЗЮМЕ

Традиционные методы предупреждения инфицирования ран малоэффективны. В связи с этим разрабатываются новые нетоксичные и высокоэффективные средства для предупреждения развития и лечения раневых инфекций. К таким препаратам относится и «Зетапол» (модифицированная ДС РНК). Полученные нами экспериментальные результаты показали, что зетапол, введенный лабораторным животным за 48 ч до их инфицирования гноеродными бактериями, надежно защищает животных (в 85% случаев) от развития инфекции. Введение препарата через 6, 12 и 24 ч после инфицирования подавляло развитие инфекционного процесса на 75, 65 и 58,7 %, соответственно, что указывает на прямую зависимость эффективности препарата от сроков его введения.

В ходе экспериментов было также установлено, что зетапол, использованный в составе двухслойной, биосовместимой пленки «Диплен» в 2,5—3 раза ускорял процесс заживления экспериментальных ран и предохранял

раны от реинфицирования по сравнению с контрольной группой животных, не подвергшихся лечению, а также животных, для лечения которых использовалась пленка «Диплен», содержащая 500000 ед. пеницилина.

Таким образом, полученные результаты однозначно свидетельствуют, что препарат «Зетапол», наряду с широко известными свойствами, обладает также выраженным антибактериальным свойством и способностью ускорять процессы регенерации и репарации пораженной ткани.

## ФАЗЫ РАЗВИТИЯ ЭПИДЕМИЧЕСКОГО ПРОЦЕССА И КРИТЕРИИ ЕГО ОЦЕНКИ

Т. А. АВАКЯН, А. В. КАЗАРЯН, *подполковник м/с, кандидат медицинских наук,*  
А. А. АВАКЯН, *подполковник м/с, А. С. АГАБАЛЯН, майор м/с,*  
*доктор биологических наук, профессор*

### РЕЗЮМЕ

Рассмотрение эпидемического процесса как неоднородного и изменяющегося в ходе взаимодействия популяций возбудителя инфекции и хозяина позволяет обосновать принципиально новое для эпидемиологии положение. Согласно ему, смена эпидемических и неэпидемических процессов носит не случайный, а закономерный характер. Это положение позволило выделить в жизненном цикле возбудителя четыре фазы: эпидемического распространения возбудителя, резервационного преобразования, резервации, эпидемического варианта возбудителя.

Выделение фаз развития эпидемического процесса и ретроспективный эпидемиологический анализ используются для планирования противоэпидемических мероприятий в войсках на очередной календарный год. При этом учитываются также возможные «территории риска», «группы риска» и «время риска», характеризующие повышенные уровни заболеваемости и определяющие очередность проведения противоэпидемических мероприятий.

Изучение развития и проявления эпидемического процесса среди личного состава войск позволяет выявить механизм внутренней регуляции эпидемического процесса и определить направленность планирования и проведения противоэпидемических мероприятий в войсках.

## MILITARY MEDICINE

### NEW APPROACHES FOR PROPHYLAXIS AND TREATMENT OF WOUND INFECTIONS

A. S. AGABALIAN, *Major of Medical Service, Doctor of Biological Sciences, Professor,*  
A. V. KAZARIAN, *Lieutenant-Colonel of Medical Service, Candidate of Medical Sciences,*  
G. R. VARDANIAN, *Lieutenant of Medical Service*

### SUMMARY

It is known that the traditional methods of prevention of wound infections (application of aseptics and antiseptics, mass using of antibiotics and others) aren't so effective, and in many cases do not lead to expected results. This cir-

cumstance justifies the attempts to work out new, antitoxin remedies of high effectiveness, with the aim of prevention the development and treatment of wound infections. In our work in condition of an experiment the possibility of wound infection prevention and development with the help of preparation «Zetapol» (dsRNA) was investigated. The received results showed, that the preparation «Zetapol» injected to the animals in laboratory 48 hours before the infection with purulent (puss) bacteria, reliably protected them (in 85% of cases) from infection. The injection of the preparation after 6, 12 and 24 hours after the infection suppressed the infection process development for 75, 65 and 58,7% respectively, denoting to direct dependence between the time of preparation injection and the effect.

In next series of experiments it was approved that the preparation «Zetapol», applied in composition of delayer, biocompatible film «Diplen» sped up the healing process of experimental wounds in 2,5-3 times, and also protected wounds from reinfection in comparison with groups of untreated animals or animals treated with the film «Diplen», containing 500000 units of penicillin.

Thus, the received results unanimously indicate that the preparation «Zetapol» except the known qualities, has antibacterial property and ability of speeding up regeneration and reparation processes of affected tissues.

#### PHASES OF DEVELOPMENT OF EPIDEMIC PROCESS AND CRITERIA OF ITS ESTIMATION

*T. A. AVAKIAN, A. V. KAZARIAN, Lieutenant-Colonel of Medical Service, Candidate of Medical Sciences, A. A. AVAKIAN, Lieutenant-Colonel of Medical Service, A. S. AGABALIAN, Major of Medical Service, Doctor of Biological Sciences, Professor*

#### SUMMARY

Examination of epidemic process as dissimilar and inconstant in the course of interaction of population infection activator and carrier, allows to substantiate essentially new state for epidemiology. According to this, the change of epidemic and unepidemic processes possess not casual, but natural character. This situation has allowed to allocate in life cycle of the activator four phases: epidemic distribution of the activator, reservation of transformation, reservation, epidemic variant of the activator.

Singling out phases of epidemic process development and retrospective epidemiological analysis are used for planning anti-epidemic measures in troops for the next calendar year.

Moreover, it's taken into account also possible «territories of risk», «groups of risk» and «time of risk» characterizing high levels of sick rate and defining the regularity of anti-epidemic measures realization.

The study of development and burst out of epidemic processes among the personnel of the troops allows to reveal the mechanism of internal regulations of epidemic processes and determine the planning directions and realization of anti-epidemic measures in troops.

# ՌԱԶՄԱԿԱՆ ԱՆԱՄՆԱԲՈՒԺՈՒԹՅՈՒՆ

## ԶԻՆՎԱԾ ՌԻԺԵՐՈՒՄ ԱՆԱՄՆԱԲՈՒԺԱՄԱՆԻՏԱՐԱԿԱՆ ԾԱՌԱՅՈՒԹՅԱՆ ԿԱԶՄԱԿԵՐՊՄԱՆ ՈՐՈՇ ՀԱՐՑԵՐ

Վ. Վ. ԱԲՐԱՀԱՄՅԱՆ,

*անասնաբուժական գիտությունների թեկնածու, պրոֆեսոր*

Ռազմական անասնաբուժությունը Ռուսաստանում, որի պատմության հետ վերջին դարերում սերտորեն կապված է եղել Հայաստանի պատմությունը, ձևավորվել է դարեր առաջ: Այն հատկապես մեծ վարգապում է ստացել խորհրդային իշխանության առաջին տարիներին՝ քաղաքացիական կռիվների ժամանակ, երբ երկրում տիրում էր անասնահամաճարակային անբարենպաստ վիճակ: Պակաս դեր չի խաղացել ռազմաանասնաբուժությունը նաև Հայրենական մեծ պատերազմի տարիներին:

Հետպատերազմյան շրջանում ռազմական տեխնիկայի բուռն վարգապման և բանակում նրա տեսակարար կշռի կտրուկ աճման պայմաններում ռազմաանասնաբուժական ծառայության դերը բնականաբար անհամեմատ նվազեց:

Արդի պայմաններում ռազմաանասնաբուժական ծառայությունն ստացել է նոր նշանակություն՝ հատկապես կապված պորամասերում օժանդակ տնտեսությունների ստեղծման, ինչպես նաև սահմանապահ ու ներքին պորքերում խուլվարկու շների լայն կիրառման հետ: Զանգվածային խոյման տարատեսակ վեների կիրառման, տարբեր մարդածին աղետների հետևանքով ռադիոակտիվ ու թունավոր նյութերի տարածման հնարավորությունը էլ ավելի կարևոր են դարձնում ռազմական անասնաբուժության դերը, քանի որ մեծ հավանակալություն է ստանում մասցու կենդանիների վարակումը մարդու համար վտանգավոր նյութերով: Բացի այդ, հույժ կարևոր է կապմել հանրապետության տարածքի անասնահամաճարակային իրարությունների քարտեզ, որը հնարավորությ

յուն կտա ոչ միայն ժամանակին ձեռնարկելու հակահամաճարակային կանխարգելիչ միջոցառումներ, այլև համաճարակների բռնկման դեպքում պարզելու դրանց ծագման աղբյուրը (դիվերսիայի հնարավորությունը):

Ինչպես հայտնի է, պորամասերի օժանդակ տնտեսությունները կոչված են անձնակազմին ապահովելու անասնապահական մթերքով: Սակայն անհրաժեշտ է մշտապես հաշվի առնել այն հանգամանքը, որ կենդանական ծագման անորակ մթերքների գործածությունը կարող է պատճառ դառնալ մարդկանց թունավորումների և այլ հիվանդությունների առաջացման: Մթերքի անորակությունը կարող է լինել կենդանիների ինչպես վարակիչ, այնպես էլ ոչ վարակիչ հիվանդություններով և ռադիոակտիվ ու թունավոր նյութերով ախտահարվածության հետևանք: Ընդամենը կենդանիները կարող են ախտահարված լինել ինչպես պատերազմական, այնպես էլ խաղաղ պայմաններում:

Հետևապես անասնաբուժության մասնագետները պարտավոր են ճիշտ կողմնորոշվել կենդանիների մոթի անասնաբուժասանիտարական գնահատման ժամանակ: Դա կարևոր է հատկապես այն դեպքերում, երբ դրանք վարակված են ռադիոակտիվ կամ թունավոր նյութերով: Նման դեպքերում հարկավոր է առաջնորդվել «Մսի ու մսամթերքի անասնաբուժասանիտարական փորձաքննության կանոններով», ինչպես նաև «Ռադիոակտիվ և թունավոր նյութերով վարակվելուց գյուղատնտեսական կենդանիների պաշտպանության վերաբերյալ հրահանգով»:

Մասնագետ անասնաբույժները պարտավոր են արգելել մսամթերման համար այն կենդանիների օգտագործումը, որոնք ենթարկվել են ատոմային զենքի ներգործությանը, չեն անցել հատուկ մշակում, գտնվում են մահացման վիճակում կամ ծայր աստիճան հյուծված են՝ անկախ դրանց պատճառներից, ինչպես նաև այն կենդանիների օգտագործումը, որոնց ճառագայթահարման մակարդակը գերազանցում է թուլլատրեյի աստիճանը:

Գամմա-ճառագայթման ենթարկված կենդանիների միսը օգտագործման ենթակա է առանց սահմանափակման: Ընտանաբույժային հիվանդության կլինիկական հատկանիշների առկայությունը կենդանիների մսի օգտագործման համար արգելք չի կարող հանդիսանալ:

Այն դեպքերում, երբ տեղի է ունեցել կենդանիների ներքին օրգանների վարակում ռադիոակտիվ նյութերի այնպիսի չափաբաժիններով, որոնք առաջ են բերում ծանր կամ միջին ծանրության ախտահարություն, մորթը թուլլատրեյի է նախքան հիվանդության արտահայտված կլինիկական նշանների ի հայտ գալը: Այդպիսի կենդանիների մորթի ամենառաջինում ժամկետն է կենդանու օրգանիվ ռադիոակտիվ նյութերի ներթափանցման ավարտի 6-րդ օրից մինչև 12-րդ օրը: Այդ ժամանակահատվածում օրգանիվի փափուկ հյուսվածքների ռադիոակտիվությունը նվազում է 10 և ավելի անգամ, իսկ հիվանդության արտահայտված կլինիկական նշանները կարող են և չդրսևորվել: Միջուկային պայթյունից առաջացած երիտասարդ նյութերով ներքին վարակվածության դեպքում կենդանիների մորթը թուլլատրեյի է նաև վարակման առաջին օրերին: Ընդամեն այդ դեպքում վահանագեղձը և մեծ արձանագույցները հեռացվում են և ոչնչացվում (թաղվում են 2 մ խորությամբ):

Ռադիոակտիվ նյութերով թեթև վարակման դեպքում կենդանիների մորթը թուլլատրեյի է վարակումից երկու-երեք շաբաթ անց կամ առողջացումից հետո:

Վարակված կենդանու մորթի ժամանակ մեղիքը և մյուս մսամթերքները ենթարկվում են ռադիոչափական հետազոտության: Եթե մեղիքի և օրգանների ռադիոակտիվության աստիճանը չի գերազանցում թուլլատրեյի մակարդակը, ապա դրանք կարող են օգտագործվել սննդի համար առանց սահմանափակման: Եթե ռադիոակտիվությունը գերազանցում է այդ նորմերը, ապա այդպիսի կենդանու միսը ապակտիվացվում է:

Ապակտիվացումը կատարվում է հետևյալ եղանակներից մեկով:

*Մաքրում:* Պարզված է, որ ռադիոակտիվ նյութերի մի զգալի մասը կուտակվում է ոսկրային հյուսվածքներում: Մսի անջատումը ոսկորներից, որը կոչվում է մաքրում, էապես նվազեցնում է մեղիքի ռադիոակտիվությունը: Մաքրաման ժամանակ մկաններից ապատված ոսկորները պետք է թաղվեն 2 մ խորության վրա, քանի որ դրանցում շատ բարձր է լինում երկարակյաց ռադիոակտիվ նյութերի պարունակությունը:

*Եռչրով մշակում:* Մեղիքը բաժանվում է առանձին կտորների՝ յուրաքանչյուրը 2 կգ քաշով և 8 սմ հաստությամբ, ապա եփվում է բերանը բաց կաթսայում: Որոշ հեղինակների տվյալներով եռչրով մսի մշակման դեպքում ռադիոակտիվ նյութերի մինչև 60 %-ը լուծվում է մաքրի մեջ: Այնուհետև միսը լվացվում է ռադիոակտիվ նյութեր չպարունակող ջրով: Եթե ռադիոչափական հետազոտության ժամանակ պարզվում է, որ ռադիոակտիվությունը նվազել է մինչև թուլլատրեյի աստիճանը, միսը կարող է օգտագործվել սննդի համար: Եթե ռադիոակտիվությունը դարձյալ մնում է բարձր, ապա միսը մշակվում է այլ եղանակներով:

*Աղադրում:* Աղադրման (աղ դնելու) ժամանակ կիրառվում է թաց աղ: Ընդ որում մսի ռադիոակտիվությունն իջեցվում է ի հաշիվ ռադիոփոտոպլաների ֆիզիկական տրոհման, ինչպես նաև աղաջրի մեջ ռադիոփոտոպլաների տեղափոխման:

*Ստեղծում:* Ստորոգծ վիճակում գտնվող մսի ռադիոակտիվությունը աստիճանաբար նվազում է ի հաշիվ ռադիոակտիվ նյութերի բնական տրոհման: Արդյախի մսի պահման տևողությունը կախված է պայթյունից առաջացած այն նյութերի տարիքից, որոնք հայտնվել են կենդանու օրգանիզմում, և այն ժամա-

նակից, որն ընկած է վարակումից մինչև կենդանու մորթը:

Որքան երիտասարդ են պայթյունի հետևանքով կենդանու մարմնում հայտնված նյութերը և վարակումից հետո որքան շուտ է մորթվում կենդանին, այնքան արագ է նվազում ռադիոակտիվ նյութերի խտությունը մսեղիքում:

## ВОЕННАЯ ВЕТЕРИНАРИЯ

### НЕКОТОРЫЕ ВОПРОСЫ ОРГАНИЗАЦИИ ВЕТЕРИНАРНО-САНИТАРНОЙ СЛУЖБЫ В ВООРУЖЕННЫХ СИЛАХ

*В. В. АБРАМЯН, кандидат ветеринарных наук, профессор*

#### РЕЗЮМЕ

В последнее время военная ветеринария вновь заняла соответствующее место среди вспомогательных служб в ВС. Связано это как с использованием розыскных собак в пограничных и внутренних войсках, так и с развертыванием широкой сети подсобных хозяйств в воинских частях и подразделениях. Составление карты ветеринарной обстановки на территории республики позволит не только заблаговременно организовать осуществление противоэпизоотических мероприятий, но и выявить источники возникновения эпидемии среди животных. В связи с возможностью применения ядерного оружия и отравляющих веществ особое значение приобретают технологии обеззараживания туш животных, используемых в пищевых целях.

## MILITARY VETERINARY

### SOME QUESTIONS ON ORGANIZATION OF VETERINARY-SANITARY SERVICE IN THE ARMED FORCES

*V. V. ABRAHAMIAN, Candidate of Veterinary Sciences, Professor*

#### SUMMARY

Recently military veterinary again has occupied its proper place among support services in AF. This is connected both with the use of sleuth-hounds in frontier and internal troops and with expansion of a wide network of subsidiary farms in military parts and divisions. The drawing up of a card of veterinary conditions in territory of the republic will allow not only to organize beforehand realization anti-epizootechnical measures, but also to reveal sources of occurrence of epidemic among animals. In connection with the probability of application of the nuclear weapon and poisoning substances the animals' carcasses disinfecting technologies used in food production become of special importance.

# ԶԻՆՎՈՐԱԿԱՆ ՀՈԳԵԲԱՆՈՒԹՅՈՒՆ ԵՎ ԴԱՍՏԻԱՐԱԿՈՒԹՅՈՒՆ

## ԽՈՐՀՐԳԱՅԻՆ ԶԻՆՎՈՐՆԵՐԻ ԲԱՐՈՅԱՀՈԳԵԲԱՆԱԿԱՆ ՊԱՏՐԱՍՏՈՒԹՅԱՆ ՓՈՐՁԻՑ

### Ա. Գ. ԽԱՆԴԱՆՅԱՆ, պաշտոնաթող գեներալ-մայոր

Սույն հոդվածի հեղինակը՝ խորհրդային բանակի պաշտոնաթող գեներալ-մայոր Արտեմ Գրիգորի Խանդանյանը, ծառայել է ԽՍՀՄ ՌՕՈՒ-ում, ցամաքային զորքերում, ապա՝ ՀՕՊ-ի զորքերում՝ լեյտենանտից հասնելով գեներալ-մայորի կոչման, դասակի հրամանատարից՝ ՀՕՊ-ի առանձին բանակի զինվորական խորհրդի անդամ-քաղաքաժնի պետի, ապա՝ ՀՕՊ-ի ռազմաճարտարագիտական ռադիոտեխնիկական ակադեմիայի պետի քաղզմով տեղակալի պաշտոններին: Ավարտել է ՌՕՈՒ-ի հատուկ դպրոցը (1946 թ.), Բաքվի հետևազորային ուսումնարանը (1949 թ.), Ռազմաքաղաքական ակադեմիան (1956 թ.): 1971-1972 թթ. եղել է Եգիպտոսում հատուկ մարտական խնդիր կատարող խորհրդային ՀՕՊ-ի հրթիռային դիվիզիայի քաղաքաժնի պետ, 1986-1990 թթ.՝ Սիրիայում Գլխավոր ռազմական խորհրդականի քաղաքական գծով տեղակալ: Պարգևատրվել է խորհրդային 4 շքանշաններով ու 15 մեդալներով, արտասահմանյան 7 պարգևներով, բազմաթիվ պատվոգրերով, մրցանակներով, թանկարժեք հուշանվերներով:

Սույն հոդվածում հեղինակը տալիս է Եգիպտոսում խորհրդային դիվիզիայի անձնակազմի մարտական և հատկապես բարոյահոգեբանական պատրաստության վերլուծությունը, որը, կարծում ենք, կհետաքրքրի մեր ընթերցողներին:

#### *Խմբագրություն*

Մերձավոր Արևելքը շևտիվ կ' իր աշխարհագրական դիրքի՝ որպես երեք աշխարհամասերի կցակետի ու համաշխարհային գլխավոր մայրուղիների խաչմերուկի, կ' իր տնտեսական նշանակության՝ որպես նավթահանման հիմնական տարածաշրջաններից մեկի, միջոտ էլ կարևոր դեր է խաղացել համաշխարհային քաղաքականության մեջ: 60-ական թվականների վերջերին միջազգային դրությունը կտրուկ սրվեց Մերձավոր Արևելքում ծագած քաղաքական ճգնաժամի հետևանքով. Իսրայելը ԱՄՆ-ի և համաշխարհային սիոնիստական կազմակերպության աջակցությամբ շարունակեց իր ոտնձգությունները հարևան արաբական պետությունների տարածքների նկատմամբ:

Արաբա-իսրայելական հակամարտությունը ծագել էր դեռևս 1947 թ., երբ ՄԱԿ-ի Գլխավոր Ասամբլեայի որոշմամբ Պաղեստինում պետք է ստեղծվեին երկու պետություն՝ հրեական (տարածքի 56 %

ը) և արաբական (մնացած 42 %-ը): Սակայն հրեաները, օգտվելով որոշ մեծ տերությունների (առաջին հերթին ԱՄՆ-ի և Մեծ Բրիտանիայի) «համակրանքից», արագ կազմավորեցին իրենց պետությունը՝ Իսրայելը, որն իր հռչակումից (1948 թ. մայիսի 14-ին) բառայիտրեն մի քանի ժամ անց սանձազերծեց արաբների դեմ պատերազմ՝ այսպես կոչված 1948 — 1949 թթ. արաբա-իսրայելական պատերազմը, որի արդյունքը եղավ այն, որ Իսրայելը վավթեյ Պաղեստինի արաբական գոտու մեծ մասը՝ իր տարածքը հասցնելով այդ շրջանի 80 %-ին:

Այստեղ դեր խաղաց նաև այն հանգամանքը, որ դեռ 1952 թ. Եգիպտոսում հաղթանակեց հեղափոխությունը, որն իր առաջնորդների մտահոգյմամբ պետք է տարածվեր ողջ արաբական աշխարհով մեկ, միավորեր բոլոր արաբական պետությունները և ուղեկցվեր սոցիալական բարեփոխումներով: Անշուշտ, ԱՄՆ-ը և



նրա դաշնակիցները չէին կարող հանդուրժել արաբների հպորայումը, և 1956 թ. ԱՄՆ-ը, Անգլիան, Ֆրանսիան և Իսրայելը պատերազմ սկսեցին Եգիպտոսի դեմ՝ որպես պատրվակ օգտագործելով Եգիպտոսի կողմից Սուեյի ջրանցքի ազգայնացումը:

Որոշակի դեր խաղաց նաև այն հանգամանքը, որ արաբական երկրները չճանաչեցին Իսրայելը՝ ՄԱԿ-ի որոշումը չհամարելով օրինական:

1967 թ. հունիսին իսրայելական զորքերը հանկարծակի կործանարար հարված հասցրին Եգիպտոսին՝ գործնականում իսպառ ոչնչացնելով վերջինիս հակաօդային պաշտպանության ողջ համակարգը, զավթեցին Սինայի թերակղզին և հասան Սուեյի ջրանցքին: Միաժամանակ Իսրայելը գրավեց Պաղեստինի ողջ տարածքը, ինչպես նաև Սիրիայի, Հորդանանի և Լիբանանի տարածքների մի մասը:

1967 թ. նոյեմբերին ԽՍՀՄ նախաձեռնությամբ հրավիրված ՄԱԿ-ի Գլխավոր Ասամբլեայի հատուկ նստաշրջանը, որը կայացավ պետությունների ղեկավարների մակարդակով, երկար բանավեճից հետո ընդունեց մի որոշում, որով Իսրայելին պարտադրվում էր ապատել զավթված տարածքները, ինչը մինչև այսօր էլ չի կատարվել նախատեսված ծավալով (ապատված է միայն Սինայի թերակղզին):

60-ականների վերջին Իսրայելը, օգտվելով այն հանգամանքից, որ Եգիպտոսի ՀՕՊ-ի համակարգը գործնականում ոչնչացված է, սկսեց անպատիժ օդային հարվածներ հասցնել Եգիպտական պինված ուժերի օբյեկտներին, բնակելի վանդվածներին, արդյունաբերական օբյեկտներին:

Արաբներն ստիպված եղան օգնություն խնդրել սոցիալիստական ճամբարի երկրներից, առաջին հերթին ԽՍՀՄ-ից: Հենվելով պետությունների տարածքային ամբողջականության պահպանման, ագրեսորի պատժման վերաբերյալ միջապագային իրավական նորմերի վրա, ինչպես նաև ելնելով իր պետության անվտանգության շահերից՝ ԽՍՀՄ ղեկավարությունը որոշում կայացրեց մտնել բա-

նակցությունների մեջ՝ նպատակ ունենալով քաղաքական ճանապարհով հասնելու Մերձավոր Արևելքում արդար ու կայուն խաղաղության հաստատման: Մինևույն ժամանակ որոշվեց ռազմատեխնիկական օգնություն ցույց տալ Եգիպտոսին, այնտեղ ուղարկել խորհրդային ռազմական խորհրդատուների ու մասնագետների՝ Եգիպտոսի բանակի ու նավատորմի համար տեղական կադրեր պատրաստելու հանձնարարությամբ: Կազմակերպվեց նաև Եգիպտոսի մասնագետների պատրաստում խորհրդային ռազմակրթական հաստատություններում: Սակայն հաշվի առնելով այն հանգամանքը, որ կադրերի պատրաստումն զգալի ժամանակ է պահանջում, իսկ Եգիպտոսի տարածքի անընդհատ ուժեղացումները թույլ չեն տալիս այդ երկրին վերականգնել տնտեսությունը, ստեղծել և ամրապնդել ՀՕՊ-ի համակարգը, խաղաղության պայմաններում լուծել սեփական պրոբլեմները, խորհրդային ղեկավարությունը որոշեց ընդառաջել Եգիպտոսի Արաբական Հանրապետության նախագահ Նասերին և Եգիպտոս ուղարկել ՀՕՊ-ի մեկ իրթիռային դիվիզիա: Այս որոշումն ընդունվեց երկարատև քննարկումներից հետո, քանի որ կար այն մղձախախտությունը, որ այդ քայլը կարող է խիստ բացասական կարծիք առաջ բերել աշխարհում, որ չպահպանեց դժվար կլիմայի բացատրել սեփական ժողովրդին, թե ինչու են նրա վավակները գոհվում սեփական երկրից այդքան հեռու, այն էլ՝ կապիտալիստական երկրում: Այնուամենայնիվ որոշում ընդունվեց մինչև Եգիպտոսի մասնագետների պատրաստման աղարտը (այսինքն՝ սուտ 2 տարով) Եգիպտոսի պետության օդային տարածքի ներքին մասը վերցնել խորհրդային ՀՕՊ-ի մեկ դիվիզիայի պաշտպանության տակ:

Այս աննախադեպ որոշումն իրագործելու համար ԽՍՀՄ ՊՆ-ն ՀՕՊ-ի զորքերի գլխավոր հրամանատարի աշխատակազմի հետ համատեղ մշակեց «Կավկաս» կոդային անունը կրող մի օպերացիայի պլան: Ըստ այդ պլանի երկրի ՀՕՊ-ի օկրուգների ու առանձին բանակների կո-

րամասերից կազմավորվեց ՀՕՊ-ի մի հատուկ դիվիզիա: Բոլոր վորամասերը մեկնելուց առաջ անցան համապատասխան պատրաստություն, ռազմափորձադաշտում կատարեցին մարտական հրաձգությունն այն տեխնիկայի կիրառմամբ, որը պետք է փոխադրվեր Եգիպտոս:

ՉՀԴ-ի կենտունակության, մարտական հնարավորությունների բարձրացման և մարտական իրադրությունում առաջադրված խնդիրների հաջող կատարման ապահովման նպատակով պաշտպանության նախարարությունը ՀՕՊ-ի վորքերի գործողությունների պրակտիկայում առաջին անգամ յուրաքանչյուր դիվիզիոնի համար ցամաքային վորքերի կազմից հատկացրեց անմիջական ծածկապաշտպանության մեկական դասակ՝ յուրաքանչյուրում չորս «Շիլկա» (ռադիոտեղորոշումային մարտական համալիր, որի կազմի մեջ մտնում են մեկ ռադիոտեղորոշիչ և մեկ քառապատկված կրակային կայանք, որի արագաձգությունը մեկ փողի համար մեկ յոպետում 1000 կրակոց է) և «Սուրելա-2» ՓԶՀՀ -ների մեկ շուկ:

«Կավկապ» օպերացիան իրագործվում էր խստագույն գաղտնիության պայմաններում: Անձնակազմը պատկերացում չունեի կոնկրետ նպատակների, առաջադրվող խնդիրների և նախանշանակման տեղի մասին: Սակայն յուրաքանչյուր փնծառայողի հետ կայացան հանգամանալից վրույցներ գործուղում մեկնելու մասին, բոլորն անցան բժշկական հասուկ հետապտություն, որի նպատակն էր պարզել մեկնողների օրգանիզմի կարողությունը դիմանալու տաք, չոր կլիմային: Բոլորը մեկնում էին կամավոր:

Զգափորձարկված «Պեչորա» համալիրներով փնված դիվիզիայի տեղափոխումը կատարվում էր ծովով՝ սեծովյան նավահանգիստներից, գյուղատնտեսական տեխնիկայի փոխադրման նմանակմամբ: Անձնակազմը կրում էր քաղաքացիական պզեստ, ոչ ոք իր հետ չէր կարող վերցնել անձը հաստատող որևէ փաստաթուղթ:

Նախանշանակման նավահանգիստ

ժամանեցինք խոր գիշերով: Արագ բեռնաթափվեցինք, տեխնիկան վերաներկեցինք ավազագույն ներկով, անձնակազմը հագավ եզիպտական դաշտային համապզեստ՝ առանց տարբերանշանների:

Հաջորդ գիշերն արդեն, առանց լսատերները միացնելու, ամայի ճանապարհներով Ալեքսանդրիայի շարժվեցինք դեպի նախապես սարքավորված դիրքեր:

Դիրքեր հասնելուն պես սկսեցինք ծանր ֆիզիկական աշխատանքը. այն ներառում էր տեխնիկայի տեղաբաշխումը դիրքերում, մարտական վիճակի բերումը:

Անդուլորեն կատարվում էին տեխնիկայի փոման և կծկման, վերատեղաբաշխման, վերադիրքավորման վարժանքներ, որոնք կրկնվում էին այնքան անգամ, մինչև որ մարդիկ սկսում էին գործել «գիտակցված ավտոմատության» վիճակում: Տեխնիկայի վրա աշխատելու համար սահմանված միուրենական նորմատիվները գերազանցվեցին 2-2,5 անգամ:

Պարապմունքներն ու վարժանքները անցկացվում էին օր ու գիշեր: Ռատումնասիրվում էր իսրայելական ավիայի մարտավարությունը, սպատակներության մեջ եղած ինքնաթիռների ուժեղ ու թույլ կողմերը և սովերապատկերները: Դրա հետ մեկտեղ տարվում էր մարտական հերթապահություն, պահակապորային ծառայություն, տեխնիկայի սպասարկում, կատարելագործվում էր վրագետնյա պաշտպանությունը, անցկացվում էր հրաձգություն հրաձգային զենքից: Մարդիկ պարզապես ուժասպառ էին լինում հոգնածությունից և նյարդային լարվածությունից, սակայն ոչ ոք չէր գանգատվում, չէր խուսափում աշխատանքից՝ քաջ գիտակցելով, որ դա անհրաժեշտ է:

Այս լարված աշխատանքը կատարվում էր մեզ համար անսովոր պայմաններում. մեկնելով ցրտաշունչ Ռուսաստանից՝ մենք հայտնվեցինք Եգիպտոսի ավազաշունչ շոգ անապատում, որտեղ վխտում էին թունավոր օձերը, կարիճներն ու մորմերը, իսկ կանաչ գոտիներում՝ ճանճերն ու մոծակները: Օդի ջերմությունն ստվերում հասնում էր +50° C-ի,

իսկ մարտական խցիկներում՝ +60° C-ի: Հանդիպեցինք նաև «համսին» կոչվող երևույթի. 50 օր անընդմեջ փչում էր մի քամի, որը բարձրացնում էր մեր ձնաբուքը հիշեցնող ավազե փոթորիկ, երբ փոշին լցվում է քիթ, աչք, բերան՝ արգե-

կոփեցին անձնակազմին, նպատեցին նրա պատրաստության մակարդակի բարձրացման, մարտական գործողությունների հաջող վարմանը: Հետագա իրադարձություններն ապացույցեցին ռուս մեծ զորավար Սուվորովի խոսքի



Սիրիական և խորհրդային ՀՕՊ-ի դիվիզիաների ղեկավարների հանդիպումը. աջից երկրորդը հողվածի հեղինակն է: Եգիպտոս, 1971 թ. ապրիլ

լակներով շնչառությունը:

Բարդ էր նաև համաճարակային իրադրությունը: Խմելու ջրի հիմնական աղբյուրը Նեղոսն էր, որի ջրերը խիստ աղտոտված էին տարբեր թափոններով, կոյուղաջրերով, սատկած կենդանիների լեշերով: Ջուրն առանց եռացման, քլորացման խմել չէր կարելի, սակայն տեղացիներն այդ կանոնը չէին պահպանում, և երկրում չափազանց տարածված էին լուրջ աղեստամոքսային հիվանդությունները, այնպես որ թանջը անգամ հիվանդություն չէր համարվում: Ցավոք մեր տղաներից շատերը հիվանդացան այդ վարակիչ հիվանդություններով, իսկ մեկը մահացավ:

Ակտիվ մարտական ուսումը, մշտական վարժանքները, ֆիզիկական, բարոյահոգեբանական գերլարվածությունը ծանր բնակլիմայական պայմաններում

արդարացիությունը, թե՛ «Դժվար՝ ուսման մեջ, հեշտ՝ մարտում»:

Անձնակազմը շուրջօրյա ծառայություն էր տանում, հերթափոխներով: Տեխնիկական գտնվում էր մշտական մարտական պատրաստության վիճակում, ընդամին պատրաստության ժամկետները նվազագույնն էին՝ 30 վայրկյանից մինչև 4,5 րոպե, ինչը թելադրվում էր պաշտպանվող օբյեկտներին խրաչելական ավիացիայի թռիչքամտեցման ժամանակով, որը կազմում էր 5 րոպե: ԶՀԴ-ների մեծ մասի դիրքերը գտնվում էին անապատային պայմաններում, բաց արևի տակ, երբ դժվար էր քողարկվել: Հակառակորդին շփոթեցնելու նպատակով սարքավորված էին պահեստային, կեղծ դիրքեր, որոնք ոչ մի բանով չէին տարբերվում իսկականներից: Մարտերի ժամանակ դրանք շատ կարևոր

դեր խաղացին իսկական դիրքերի քողարկման գործում. հակառակորդի ավիացիան հարվածներ հասցրեց մեր 9 դիվիզիոնների դիրքերին, որոնցից 6-ը կեղծ դիրքեր էին, այսինքն՝ մեզ հաջողվեց 3 անգամ նվազեցնել կորուստները:

Մարտական հերթապահության առաջին իսկ ժամին Կահիրեի շրջանում տեղաբաշխված մեր դիվիզիոններից մեկը (հրամանատար՝ փոխգնդապետ Ն. Կուտինցև) առաջին իսկ հրթիռով խոցեց... եգիպտական ԻԼ-28 ինքնաթիռը, որը գտնվում էր 150-200 մ բարձրության վրա: Եգիպտոսի պիլոտը ուժեղում մեր գլխավոր ռազմական խորհրդական գեներալ-գնդապետ Ի. Կատիջկինը վճռեց 24 ժամվա ընթացքում տուն վերադարձնել Կուտինցևին և բրիգադի հրամանատար Է. Ռժեռուկուն՝ որպես մարտական խնդրի կատարմանը վատ պատրաստվածների:

Սակայն դիվիզիայի հրամանատար գեներալ Ա. Սմիռնովը ցուցաբերեց համառություն և, ճիշտ կողմնորոշվելով գործի էությունը մեջ, համոզիչ կերպով փաստացի ապացուցեց, որ մեր սպաները ճիշտ են գործել:

Քննության ընթացքում պարզվեց, որ Խորայելի կողմից մոտենող ինքնաթիռը չէր արձագանքել «Ես յուրային եմ» հարցմանը, որովհետև այդ օրը օդաչուներին տրված չէր եղել համապատասխան կողը, իսկ ինքնաթիռը հայտավորման ցուցակներում նշված չէր եղել: Գեռավելին՝ բրիգադի հրամանատար Ռժեռուկին արել էր հնարավոր ամեն ինչ ինքնաթիռի «ով լինելը» պարզելու համար և միայն այն բանից հետո, երբ ՀԿ-ում հերթապահող եգիպտական սպաները հայտնել էին, որ օդում եգիպտական ինքնաթիռներ չկան, ընդունել էր ինքնաթիռը ոչնչացնելու որոշում:

ԵԱՀ-ի Գերագույն շտաբի պետ գեներալ Սադեկը հայտնել էր, որ խորհրդային սպաները ճիշտ են գործել, որ ինքնաթիռի ոչնչացումը լավ տպավորություն է թողել եգիպտական սպառնալիցի վրա և որ ինքը շատ բարձր է գնահատում իրենց օգնության եկած խորհրդային սպաների

վարժվածությունը և նրանց տեխնիկայի հնարավորությունները:

Տվյալ տհաճ միջադեպը նպաստեց արաբական ավիացիայի թռիչքների պատասխանատվության ու կարգապահության բարձրացմանը, թեև նման դեպքեր ևս մի քանի անգամ կրկնվեցին:

ԽՍՀՄ ՊՆ որոշմամբ դիվիզիայի հրամանատարը տույժ հայտարարեց Ռժեռուկուն ու Կուտինցևին, և նրանք շարունակեցին իրենց ծառայությունը Եգիպտոսում տեղաբաշխված խորհրդային դիվիզիայի կազմում, աչքի ընկան հետագա մարտերում և երկուսն էլ պարգևատրվեցին. Ն. Կուտինցևը արժանացավ Խորհրդային Միության հերոսի կոչման, իսկ Է. Ռժեռուկուն շնորհվեց Կարմիր դրոշի շքանշան:

Այսպիսով՝ ՀՕՊ-ի մի ամբողջ դիվիզիա գաղտնի տեղափոխվեց Եգիպտոս, դիրքեր բռնեց նախատեսված վայրերում և ձեռնամուխ եղավ երկրի օդային տարածքի պաշտպանությանը Խորայելի ավիացիայի ներխուժումներից: Ինքնաթիռների հասկանալի է, որ հնարավոր չէր երկար պահպանել գաղտնիությունը: 1970 թ. հուլիսի 1-ին ամերիկյան հանդեսներից մեկում մանրամասնորեն նկարագրվեց խորհրդային դիվիզիայի տեղաբաշխման ընթացքը, վերաբերած դիրքերը և հրամանատարական կետերի տեղաբաշխումը: Սակայն գործն արդեն արված էր:

Հակառակորդը ակտիվ օդային հետախուզություն էր վարում, բայց, որպես կանոն, մեր ՁՀԳ-ների կրակի հասանելության գոտի չէր մտնում: Հրթիռների արձակումները դեպի խոցման գոտու հեռավոր սահմանում գտնվող ինքնաթիռները հաջողություն չէին բերում, որովհետև «Ֆանտոմները», որոնց ղեկին նստած ամերիկյան ու անգլիական պիլոտներում թռիչքային փորձ ձեռք բերած հրեա օդաչուները հմուտ կերպով էին օգտագործում մեքենաների տեխնիկական մեծ հնարավորությունները, հասցնում էին հակաիրթիռային տարաշարժ կատարել և դուրս գալ խոցման գոտուց: Միևնույն ժամանակ խորայելական ավիացիան դադարեց երկրի

խորք թռիչքներ կատարելուց և հարվածների էր ենթարկում եգիպտական պորքերի ջրանցքամերձ խմբավորումները, որոնց օդից ծածկապաշտպանում էին ՀՕՊ-ի սպգային պորամաները:

Նման պայմաններում մենք ստիպված եղանք փոփոխություն մտցնել մեր մարտավարության մեջ: Նախ՝ ստեղծվեցին 2-3 ՁԿԿ-ներից և ՀԿ անձնակազմից բաղկացած շարժունակ խմբեր, որոնք գիշերվա ընթացքում տեղափոխվում էին Սուեյի ջրանցքի ուղղությամբ, մինչև առավոտ գրավում էին նախապես որոշված դաշտային տիպի դիրքեր և դարանակարած սպասում էին հակառակորդի ինքնաթիռներին: Երկրորդ՝ կոնկրետ հրահանգներ տրվեցին հակառակորդի ինքնաթիռները միայն խոցման գոտու խորքում հրթիռահարման ենթարկելու վերաբերյալ, որպեսզի հակառակորդը չհասցնի հեռանալ գոտուց: Դա ամբողջ անձնակազմից և առաջին հերթին հրամանատարներից ու նշանառման սպաներից պահանջում էր մեծ տոկոսություն, բարձրագույն բարոյաճոգեբանական կայունություն:

Նոր մարտավարությունն իրեն արդարացրեց: Կապիտան Վ. Մալյուկայի դիվիզիոնն առաջին իսկ հրթիռով խոցեց ամերիկյան արտադրության մի «Ֆանտոմ», իսկ այդ գերինքնաթիռների անխոցելիության մասին առասպելներ էին պատմվում:

Հարկ է նշել, որ թեև ՀՕՊ-ի պորքերում պենքը կոնկրետիվ է և հաջողության հասնելու համար անհրաժեշտ են անձնակազմի բոլոր անդամների լիաներդաշնակ գործողությունները, սակայն առանց չափազանցելու կարելի է ասել, որ մարտի դեմքը հրամանատարն է: Նըրա գերագույն մտավգաստությունից, նրա կամքի ուժից, գրագետ գործողություններից, ինքնատիրապետումից է մեծապես կախված ժամանակակից հակաօդային մարտի հաջողությունը:

Այսպես՝ մարտի ժամանակ կապիտան Մալյուկայն նշանակելու հայտնաբերման պահին ենթակաների առջև հուզվածությունն նշույլ անգամ ցույց չը-

տվեց և շարունակեց հանգիստ ու վճատահ ձայնով հրամաններ արձակել, ասես մի սովորական վարժանքի ժամանակ: Տեսնելով, որ գրանցողի ձեռքը հուզմունքից դողում է, նա ասաց. «Հանգիստ, ընկերներ, մի՛ հուզվեք, հիմա կըխփենք»: Դրանով իսկ նա վերացրեց իր ենթակաների լարվածությունն ու նյարդային կարկամածությունը: Ան թե մարտից հետո ինչ էին պատմում դիվիզիոնի սպաները: Նշանառման սպա ավագ լեյտենանտ Գնետին. «Արձակման գոտուն օդային հակառակորդի մոտենալու ժամանակ ես այդ մասին զեկուցեցի հրամանատարին: Սովորականին հակառակ ես կանոնակարգով սահմանվածի փոխարեն լսեցի հանգիստ և վստահ ձայնը. «Սպասի՛ր, մի՛ կրակիր, մոտ թող»: Գրանցող սպա լեյտենանտ Գուրով. «Մեր հայացքներն ուղղված էին հըրամանատարին: Հակառակորդը գալիս է դեպի դիվիզիոնը, մի ակնթարթ հետո կարող է ՉԿՈՒ-ներ արձակել, իսկ ոչընչացման հրաման չի տրվում: Վախը տիրեց մեզ. ինչու՞ չենք կրակում: Եվ վստահություն եկավ միայն հրամանատարի հանգիստ կարգադրության հետ՝ «Կխըփենք»: Իսկ հրամանատարի մտահոլացումը մեզ պարզ դարձավ միայն մարտից հետո. թույլ չտալ հակառակորդին հակահրթիռային տարաշարժ կատարել և հեռանալ խոցման գոտուց:

Եգիպտոսում գտնվելու ընթացքում (ի դեպ ակտիվ մարտական գործողությունները տևեցին 1971 թ. հունիսի 30-ից մինչև օգոստոսի 3-ը) մեր դիվիզիան ոչընչացրեց 9 և վնասեց 3 «Ֆանտոմ», այն դեպքում, երբ մենք կորցրինք մեր մարտական ընկերներից ութին: Արդեն օգոստոսի 5-ին Իսրայելը հանդես եկավ հաշտության առաջարկով:

Հուլիս կարևոր էր նաև բարոյաճոգեբանական աշխատանքը, որը պետք է տարվեր անձնակազմի հետ: Պետք էր բացատրել, թե ինչ անհրաժեշտություն կա մարտեր մղելու մի հեռավոր պետությունում, որը նույնիսկ այլ հասարակարգ ուներ: Պետք էր վարել տարբերակված աշխատանք՝ հաշվի առնելով

անձնակազմի անդամների ինչպես մասնագիտական առանձնահատկությունները և վրադրվածության աստիճանը, այնպես էլ տվյալ անհատի անձնային յուրահատկությունները:

Հատկապես մեծ ուշադրություն էր դարձվում վարորդական կազմին, որի մասնակցությունը կարևոր էր ոչ միայն մարտական խնդրի կատարման, այլև ստորաբաժանումների նորմալ կյանքի ապահովման գործում: Վարորդների մեծ մասը երիտասարդներ էին, որոնք նոր էին ավարտել ԳՈՍԱՍՖ-ի վարորդական դպրոցները և չունեին ավտոմեքենաների գործնական վարման փորձ, իսկ պետք է երթևեկեին Եգիպտոսի ճանապարհներով՝ ոչ մի կանոնի չհամապատասխանող քառասյին շարժման և բնակլիմայական բարդ պայմաններում, ինչը կարող էր հեշտությամբ հանգեցնել ավտոճանապարհային միջադեպերի, ավտոաղետների, խաթարել մարտական խնդրի հաջող կատարումը:

Գիվիլիայի հրամանատարի որոշմամբ յուրաքանչյուր բրիգադում և դիվիզիայում ստեղծվեցին հատուկ հանձնաժողովներ, որոնք ուսումնասիրեցին յուրաքանչյուր վարորդի պատրաստվածության մակարդակը, նրանց բաշխեցին ըստ ավտոմեքենաների՝ հաշվի առնելով նրանց գիտելիքներն ու վարորդական փորձը: Անվանապես որոշվեցին այն անձինք, որոնց թույլ էր տրվում դուրս գալ գործառնների սահմաններից ջուր, սնունդամթերք հասցնելու և այլ կարիքների համար: Կազմակերպվեցին մեքենաների վարման գործնական պարապմունքներ, ուսումնասիրվեցին երթուղիների առանձնահատկությունները, ստեղծվեց ՁՍՏ-ի ծառայություն: Անկկայմեց վարորդական կազմի խորհրդաժողով, որին մասնակցեցին մոտ 300 վարորդ: Մեծ ուշադրության արժանացան լուսառադիոն և երգիծական թերթերը, վարորդների մեղքով շարքից դուրս եկած ավտոմասերի՝ սուր մեկնաբանություններով ցուցադրումը: Ներկայացվում էին նաև բոլոր ճանապարհային պատահարների գծապատկերները, որոնք ուղեկցվում էին կա-

տարված գործողությունների վերլուծմամբ: Ընդմիջումներում կազմակերպվում էին հատուկ մասնագիտական խընդիրների լուծման մրցույթներ:

Կատարված աշխատանքը հնարավորություն տվեց բարձրացնելու վարորդների պատասխանատվության ըզգացումը, նրանց վարորդական հմտությունները, թեև լրիվ խուսափել պատահարներից չհաջողվեց: Ճիշտ է, բոլոր դեպքերում եզրիպտական ոստիկանությունը վճիռ էր կայացնում, որ խորհրդային վարորդը մեղք չունի, սակայն գործերի նման վիճակը մեզ չէր գոհացնում, և մենք հանգամանորեն վերլուծում էինք ամեն մի պատահարը և համապատասխան ելքակազմություններ անում:

Այնուհանդերձ մեզ համար ամենագլխավորը մարտական անձնակազմերի մասնագետների հետ տարվող աշխատանքն էր: Այստեղ մեծ դրական դեր խաղացին «հին ծառայողները», նրանք, ովքեր Եգիպտոս էին ժամանել առաջին հերթափոխում և ունեին խորայնլական ավիացիայի դեմ մարտերի պզալի փորձ: Կարճ ժամանակում նոր ժամանած պինվորները յուրացնում էին նրանց «գաղտնիքները»՝ նորմատիվների կրճատման, անապատային բնապայմաններում տեխնիկայի սպասարկման գործում, սովորում էին «հաղթելու գիտությունը»:

Իհարկե, ամեն ինչ չէ, որ սահուն էր անցնում: Ոմանք չէին դիմանում հսկայական ֆիզիկական ու բարոյահոգեբանական ծանրաբեռնվածությանը: Սկզբնական շրջանում երիտասարդությունը տեղի էր տալիս, աշխատում էր մի կարգով ցածր մակարդակով, քան տանը, գործում էր կաշկանդված. իրենց պզալ էին տալիս հոգեբանական լարվածությունը, ճնշվածությունը, անվստահությունը: Բացասական ազդեցություն էին գործում նաև «ծերուկների» մի մասի հանդուգն վերաբերմունքը, գոռոզամտությունը, ծառայության նկատմամբ արհամարհական վերաբերմունքը, երբեմն էլ անկարգապահությունն ու անգամ օրինականությունը: Երկու վիճառայողի ստիպված եղանք հանձնել տրիբունալի: Ցավալի

փաստ է, բայց անպատիժությունը երկրաչափական պրոգրեսիայով առաջ կբերեր ավելի ծանր հանցագործություններ:

Վերլուծությունը ցույց տվեց, որ պինվորական տարբերանշանների բացակայությունը, կյանքի միանման պայմանները, երկարատև համատեղ կյանքը գետնախուղերում, երիտասարդ սպաների անկարողությունը ճիշտ կառուցելու հրենց հարաբերությունները ստորադրյալների հետ հանգեցնում էին տևալարիության: Գա էլ ավելի էր բարդանում ավագ պետերի ցածր պահանջկոտության, այսպես կոչված «մանր» զանցանքների նկատմամբ ներողամիտ վերաբերմունքի հետևանքով:

Այսպիսով՝ մի շարք ստորաբաժանումներում պինվորական ցածր կարգապահության սկզբնապատճառը անհրաժեշտ պահանջկոտության բացակայությունն էր: Մյուս, ոչ պակաս կարևոր պատճառը փոքրերի ծառայության ցածր մակարդակն էր, օրվա աշխատակարգի հստակ կատարման, պլանային պարամունքների բացակայությունը: Որպես կանոն քաղաքացիականներից բացի մնացած ամբողջ ժամանակը հատկացվում էր տեխնիկայի մաքրմանն ու տազնապով վարժանքներին:

Լուրջ անհանգստություն էին պատճառում նաև ՓՋՎ-ների հրաձիգների և դրանց դիրքերը պահպանող արաբ պինժառայողների փոխհարաբերությունները:

Ստեղծված իրավիճակի լուրջ վերլուծության հիման վրա մշակվեց բարոյահոգեբանական դաստիարակության միջոցառումների ծրագիր, որում շեշտը դրվում էր անհատական աշխատանքի վրա, յուրաքանչյուր պինվորի կոնկրետ ուսումնասիրության վրա, տեղերում գործերի իրական վիճակի իմացության վրա:

Շտրհիվ ձեռք առնված միջոցների հաջողվեց որոշակիորեն բարելավել իրավիճակը, կրճատել պատահարների ու կոպիտ խախտումների թիվը, սակայն իսպառ վերացնել դրանք այդպես էլ չըհաջողվեց:

Մեր գործունեությունում կարևորագույն խնդիրներից մեկն այն էր, որ

աշխատանքի տարբեր ձևերի ու եղանակների միջոցով հաղթահարվի խաղաղ ժամանակվա այն հոգեբանական պատնեշը, որը բնորոշ էր ԽՍՀՄ տարածքում ծառայող պինվորներին, որքան հնարավոր է ավելի կարճ ժամկետներում անձնակազմին հաջողվի «ներաճել» պատերազմական իրավիճակի մեջ:



ԽՍՀՄ ՊՆ մարշալ Գրեչկոն շտրհավորում է դիվիզիայի ղեկավարներին առաջադրանքի հաջող կատարման համար (աջից՝ հողվածի հեղինակը): Եգիպտոս, 1972 թ. մայիս

Այս պորբեմն *առաջին հերթին* լուծեց ռեալ իրականությունն ինքը: Ինտենսիվ մարտական պատրաստությունը, կրակի բացմանը պատրաստության գերնվազագույն ժամկետները, խրայեբլական ավիացիայի մշտական հանկարծակի հարձակումները, նրանց պատրաստությունը ցանկացած պահի հարված հասցնելու պաշտպանվող օբյեկտներին, մի խոսքով՝ լարված պատերազմական մթնոլորտն ապրում էր պինժառայողների հոգեբանության վրա, ստիպում էր հասկանալ, որ պետք է վերակառուցվի մտածեբլակերպը, պետք է խորհել և գործել ինչպես իսկական պատերազմում:

*Երկրորդ*՝ դրան էին նպաստում նաև Հայրենական մեծ, Կորեայի, Վիետնամի պատերազմների մասնակիցների

հետ կազմակերպվող հանդիպումները:

*Երրորդ՝* Էպպես ակտիվայվեց ազիտային-վանգվածային աշխատանքը՝ ուղղված բարդ ռազմական իրադրության պարզաբանմանը, պոնոության, մարտապատրաստության, վիճակորակային կարգապահության բարձրացման անհրաժեշտության գիտակցմանը:

*Չորրորդ՝* վիճակների հոգեբանության, նրանց առօրյա մտածողության՝ խաղաղ ժամանակից պատերազմականի վերակառուցման ուղղությամբ տարվող աշխատանքի մի կարևոր բաղկացուցիչ մասն էր թշնամու նկատմամբ ատելությունը դաստիարակությունը: Բոլոր պատերազմների, այդ թվում և Մեծ հայրենականի փորձը վկայում էր, որ առանց թշնամու նկատմամբ ատելության հարուցման հնարավոր չէ նրան հաղթել: Այստեղ մեկ օգնության եկավ իմպերիալիզմի հանդեպ թշնամանքի մշակման պետական գաղափարախոսությունը:

Թշնամանքի սերմանման նպատակով կազմակերպվեցին բազմաթիվ միջոցառումներ՝ «Լսում ես, վիճվոր, հիշի՛ր վիճվոր, մարդկանց խաղաղություն է հարկավոր», «Պատանեկությունը մերկացնում է իմպերիալիզմը», «Պատերազմի ընթացքում կրկնակի պոն են լինում», «Եթե երդում ես սովել, էլ չես կարող հետ նահանջել» կարգախոսներով թեմատիկ երեկույթներ, կինոնկարների ցուցադրումներ, պատի թերթերի թողարկումներ, «Միոնիպմը՝ ագրեսիայի և կողպուտի գաղափարախոսություն», «ՄՄՆ-ի իմպերիալիստների ռազմավարական և ռազմաքաղաքական նպատակները Մերձավոր Արևելքում», «ԵԱՀ-ը՝ արաբ ժողովուրդների ազգային-ազատագրական պայքարի պատվար» թեմաներով դասախոսություններ: Իհարկե, չի կարելի ասել, թե մենք հասանք այն բանին, որ անձնակազմի բոլոր անդամները լրիվաբար աստիճանաբար դեպի իմպերիալիստները, մասնավորապես իսրայելական սիոնիզմը: Բայց իստեղծված է, որ շատերը հասկացան, թե ում են ձեռնտու պատերազմները, ով է դրանք սանձափրձում, ով է դրանցից օգուտ քաղում:

Ջինվորներն ասում են. «Հայրենիքի թշնամիների հանդեպ ատելությունը նրա նկատմամբ տածած սիրո չափն է»: Եվ սերը Հայրենիքի նկատմամբ դարձավ ռազմահայրենասիրական դաստիարակության հիմնական թեմա: Բազմաթիվ դասախոսություններ, թեմատիկ երեկույթներ՝ նվիրված մեր պետությանը, նրա պատմությանը, քաղաքականությանը, որոշ չափով հագեցնում էին վիճակների կարող Հայրենիքի նկատմամբ: Բազմաթիվ վիճառայողներ բանաստեղծություններ էին նվիրում Հայրենիքին: Մենք հավաքեցինք դրանք և մեքենագիր ձևով հանձնեցինք Խորհրդային բանակի ու ՌԶՈՒ գլխավոր քաղաքական վարչությանը: Ժողովածուի հետագա ձևակառուցումը ինձ հայտնի չէ, ես այն ոչ մի տեղ չեմ հանդիպել, իսկ ախտո՛ւ.. կային բանաստեղծություններ, որոնք արժանի էին ավելի երջանիկ ձևակառուցումի:

Մարդկանց տրամադրությունների ու վարքի, ծառայության նկատմամբ վերաբերմունքի վրա ազդող կարևորագույն գործոններից էր տնից ստացվող նամակը: Հրամանատարներին, քաղաշխատողներին հարկ էր փոխել վերաբերմունքը նամակների նկատմամբ: Հայրենիքում ծառայելու ժամանակ մեկ չէր հետաքրքրում, թե ստանում են արդյոք վիճակները տնից նամակներ և ինչ է դրանցում հաղորդվում՝ ուրախ, թե տխուր լուր, ինչ ազդեցություն դրանք կգործեն վիճառայողների վրա:

Արտասահմանյան գործուղման ժամանակ իրավիճակը կտրուկ փոխվեց: Մենք հասկացանք, որ վիճակների համար տնից ստացած նամակը մի տոն է, որը վիջում է լոկ արձակուրդին և պորայրմանը, և մենք ձգտում էինք աչքաթող չանել այս կարևոր հարցը. ցածր օղակի կոմերիտական ակտիվ ուղղակի հրահանգ էր ստացել հետևելու փոստին, բացահայտելու նրանց, ովքեր վաղուց տնից նամակ չէին ստացել, պուտեյելու նրանց ինտ, բարոյապես ու հոգեպես սատար լինելու նրանց:

Որոշ ստորաբաժանումների հրամանատարներն ու քաղաշխատողները նամակագրական կապ էին հաստատել



իրենց ենթակա պինվորների ծնողների հետ, ինչն օգնում էր ավելի լավ հասկանալու տվյալ պինվորի ներաշխարհը, ներգործելու նրա վարքի վրա:

Որոշ ծնողներ իրենց զավակների նամակներից կրահում էին, որ նրանք հայրենիքից հեռու են գտնվում, ջանում էին ջերմ, աշխույժ նամակներով բարձրացնել նրանց ոգին: Այսպես՝ կրտսեր սերժանտ Եմելյանովի մոր նամակում կային այսպիսի տողեր. «Թանկագին որդյակըս, անցել է մի քանի տարի, ինչ էս կորցրեցի ամուսնուս, իսկ դու՝ հորդ: Հիմա ինձ շատ դժվար է մենակ: Սպասում եմ, հա՛ սպասում, թե երբ կգաս: Մի՛ նեղացիր ինձնից, գուցե քեզ չի կարելի, բայց սրտին չես հրամայի: Ծառայի՛ր, որդյակս, ծառայի՛ր հանգիստ: Այնպիսի բաներ տեսել եմ, երբ հորդ էի սպասում պատերազմից: Եղի՛ր լավագույնների թվում: Հայրենիքը պետք է կարողանալ պաշտպանել»:

Երկարատև գործուղման, ընտանիքի կտրվածության պայմաններում նամակների, հարապատների հետ կապի կարևորությունը լրիվ չափով զգաց նաև սպայական կազմը: Բոլորս էլ կենդանի մարդիկ ենք: Մեզնից յուրաքանչյուրն իր վրա զգացել է տնից ստացվող տեղեկությունների ուշանալու, տհաճ տեղեկությունների, զավակների անհաջողությունների դառնությունը:

Անտարակույս, նամակները զուտ անձնական մի բան են, գաղտնիության թողով պատված հարց: Եվ ուրիշի հոգին ներթափանցելն այնքան էլ դյուրին գործ չէ (պուր չէ ասված. «Ուրիշի հոգին մութ աշխարհ է»), իսկ որոշ դեպքերում՝ նաև ոչ անհրաժեշտ: Սակայն մեր ռեալ պայմաններում հույժ կարևոր էր գիտենալ, թե ով ինչով է շնչում, ինչն է նրան մտատանջում, կարևոր էր լինել նրբազգայ ու հաշվենկատ, բարեկամական ճիշտ պրուցառճ ընտրել, մարդուն օգնել ճիշտ կողմնորոշվելու բարդ իրավիճակում, վստահություն ներշնչել, բարձրացնել տրամադրությունը, բացասական արարքի առաջն առնել:

Ցավոք լինում էին նաև բարդ դեպքեր, երբ սպան նամակ էր ստանում կնոջ

անհավատարմության մասին: Մարտկոցներից մեկի հրամանատարը կնոջ անհավատարմության մասին նամակ ստացավ նախ հարևաններից, իսկ հետո դա հաստատեց կինն ինքը. «Դե ես նրա հետ մի քիչ խաղացի, հենց այնպես՝ հետաքրքրության համար»: Նա հետաքրքրության համար սիլի-բիլի էր արել, իսկ ամուսինը մի քանի օր ո՛չ կերավ, ո՛չ խմեց, սարսափելի ապրումների մեջ էր: Զրույցի ժամանակ ուշագուայ եղավ, բուժմատում սրվումներով հասիվ հետ բերեցին:

Մեզ հայտնի դարձան ընդամենը հինգ այդպիսի դեպք: Մենք նամակներ գրեցինք այն պորամասերի քաղմարմիններ, որոնցում նրանք ծառայում էին նախքան գործուղում մեկնելը, երկուսին տուն գործուղեցինք, որ կարողանան տեղում ամեն ինչ պարզել, ինչպես կարող էինք, փորձում էինք ուշադրությամբ, նրբազգայությամբ մեղմել նրանց տառապանքները:

Ցավոք չկա և չի էլ կարող լինել կանխված միջադեպերի հաշվառում, բայց համոզված եմ, որ շատ ու շատ տհաճություններից, պինվորական կարգապահության խախտումներից կարողացանք խուսափել շնորհիվ մարդկանց հետ անհատական աշխատանքի ճիշտ կազմակերպման:

1972 թ. մայիսին Եգիպտոսում տեղի ունեցած իրադարձություններից հետո (ԱՄ կուսակցության առաջնորդների ձերբակալություններ, առաջատար նախարարների փոխարինում ավելի հետադիմական գործիչներով) ներքին հետադիմական ուժերն ակտիվացան, մթնոլորտը շիկացավ: Արաբների վերաբերմունքը մեր նկատմամբ կտրուկ փոխվեց. նկատվեցին մեքենաների, ժամապահների քարկոծման դեպքեր: Եգիպտոսի նոր նշանակված պաշտպանության նախարար Սադեկը հայտարարեց, որ մենք չունենք այն սպառազինությունն ու տեխնիկան, որոնք ստանում է Իսրայելը: Դա բացահայտ ակնարկ էր, որ ԽՍՀՄ-ը չի տալիս իր արդիական տեխնիկան: Հնչեցին սադրիչ և կեղծ մեղադրանքներ, թե իբր հրեական ինքնաթիռները ներխուժել են ռուսական դիվիզիոնների կրակի

գտոյին, բայց նրանք կրակ չեն բացել:

Շատ ու շատ մեր սպաներ, և ոչ միայն նրանք, հարց էին տալիս. «Իսկ ինչու՞ ենք մենք օգնություն ցույց տալիս Եգիպտոսին, որը սատար է կանգնել Սուդանի հետադիմական վարչակարգին, որը գրեւորակահարել ու կախաղան է բարձրացրել երկրի կոմկուսի ղեկավարութեանը, արհամիութենական առաջնորդներին, հարյուրավոր առաջադեմ գործիչներին»:

Գրան ավելանում էր նաև ծանր բընակլիմայական, միապաղաղ անապատային երկրապատկերի պայմաններում երկարատև գտնվելու, լուրջ ֆիզիկական լարվածության, մարտական գործողությունների բացակայության, Մերձավոր Արևելքում և երկրի ներսում տիրող ռազմաքաղաքական իրադրության անկանխատեսելիության, հայրենիքի մորմոքի հետ կապված բարոյահոգեբանական ընկճվածությունը:

Վերլուծելով պինժառայողների բարոյահոգեբանական վիճակը՝ մենք եկանք այն եզրակացության, որ անհրաժեշտ է ակտիվացնել մշակութային գիտելիքները, մարզական աշխատանքները, հանգստի ժամերը դարձնել ավելի խմաստալից, տարատեսակ, հետաքրքրական:

Առաջին հերթին ակտիվացվեց գեղարվեստական ինքնագործունեությունը: Համակարգվեց նաև ինքնուսուսողական և գործնական հետ տարվող աշխատանքը: Այս գործում էական էր քաղաքային պետի կոմերիտական աշխատանքի գծով օգնական Աղամալյանի դերը:

Կազմակերպվեց եռօրյա սպարտակիադա, որն անցկացվեց 11 մարզաձևից: Հաղողներին հանձնվեցին գավաթներ, մեդալներ, պատվոգրեր:

Միջերկրական ծովի ափին դիվիսիայի հրամանատար Յ. Բոշնյակի նախաձեռնությամբ կազմակերպվեց 60 անդամային «հանգստյան տուն», որը համարյա բոլոր սպաներին և գերժամկետային ծառայողներին, գերազանցյալներին, ըստ մասնագիտության լավագույն պիլոտներին, ծառայության մեջ աչքի ընկածներին հնարավորություն տվեց մեկշաբաթյա հանգստի միջոցով լիցքաթափվելու,

իրենց վրայից թոթափելու լարվածությունը, թեկուզ և ոչ շքեղ պայմաններում ապավելու անապատի ճնշող միապաղաղությունից, ընդամին յուրաքանչյուր «հերթափոխի» համար կազմակերպվում էին այցելություններ Ալեքսանդրիա:

1972 թ. ամանորին գաղտնիությամբ կարողացանք իմ անմիջական պետ և մեծ բարեկամ, ՀՕՊ-ի կիլյան բանակի ռազմախորհրդի անդամ—քաղաքային պետ գեներալ Ստոպանիկովի միջոցով Եգիպտոսի անապատում տոնածառ դնել, իսկ տոնական սեղանին դնել սև հաց, տառեխ ու պաքսիմատ: Ասես բոլորս էլ մի պահ հայտնվեցինք հարապատ օջախներում:

Ռեալ կյանքը, իրականությունը մեր առջև մշտապես նոր պրոբլեմներ էին դնում, որոնց մենք տանը չէինք հանդիպել, դրանց մասին չէինք խորհել և չունեինք դրանց լուծման փորձ: Հարկ էր լինում անընդհատ փնտրել աշխատանքի նոր ձևեր, որոնց միջոցով հնարավոր լիներ կանխել բացասական երևույթները:

Մենք ոչ միայն սովորեցնում, դաստիարակում էինք ստորադրայիներին, այլև ինքներս էինք սովորում կյանքից, մեզ շրջապատող մարդկանցից:

Թող ընթերցողը չկարծի, թե ամեն ինչ սահուն ու լավ էր ընթանում, թե այս գործունեության ժամանակ մեր ճանապարհին լոկ վարդեր էին փռված: Կային և փշեր. տեղի էին ունենում վանազան միջադեպեր, դժբախտ պատահարներ, անբարոյական արարքներ, լուրջ հիվանդացություններ: Մեր սխալների, վրիպումների, բացթողումների համար մենք վճարում էինք ամենաթանկ գինը՝ երիտասարդների կյանքով: Հույժ ցավալի էր լինում, որ չենք կարողացել ժամանակին համապատասխան միջոցներ ձեռնարկել, փրկել մարդուն: Ո՞ր թեև դրանք եզակի դեպքեր էին, որոնք հիմնականում տեղի էին ունենում հենց փոխադրման մեղքով, այնուամենայնիվ դա սփոփանք չէր, մենք մեզ արդարացում չէինք փնտրում:

Այնուհանդերձ կատարված գաղափարադաստիարակչական բարոյահոգեբանական աշխատանքը մեծապես նըպաստեց մարտական խնդիրների հաջող

լուծմանը և արժանացավ վերադասի բարձր գնահատականին:

Անցան տարիներ, փոխվեց աշխարհում տիրող քաղաքական իրադրությունը: Մեր օպերայիայից հանվեց գաղտնիության գրիֆը: Մեր երկրի հեռավոր մատույցներում մարտնչած անանուն պիւվորները դարձան հարգված ինտերնացիոնալիստ պիւվորներ: Ցավոք, երկրի փլուզման հետևանքով մենք հայտնվեցինք տարբեր անկախ ինքնիշխան պետություններում: Բայց համոզված եմ, որ այն բարեկամությունը, այն հոգեհարստությունը, որ ձևավորվեցին մեր ինտերնացիոնալիստական պարտքի կատարման ժամանակ, ծնվեցին Սահարայի շոգ ավազուտներում, անհետ չեն կորել, խոր հետք թողել մեր բոլորիս կյան-

քում, մեր արարքներում, մեր մարդկային հարաբերություններում:

Հուսով եմ, որ այդ բարոյահոգեբանական աշխատանքի փորձը, որը մենք ձեռք բերեցինք ծանր կլիմայական պայմաններով, հարապատ երկրից մեծ հեռավորության վրա ծավալված մարտական գործողություններով բարդացող էքստրեմալ իրավիճակում, կօգնի անձնակազմի հետ տարվող աշխատանքի գծով մեր սպաներին ճշտելու իրենց աշխատանքային ոճը, բարձրացնելու աշխատանքի որակը, ավելի խոր գիտակցելու, որ մարդկանց հետ աշխատանքում մարտըքներ չեն լինում, որ մարտական խնդիրների հաջող կատարման հիմնական գրավականներից մեկը անձնակազմի առողջ բարոյահոգեբանական վիճակն է:

## ВОЕННАЯ ПСИХОЛОГИЯ И ВОСПИТАНИЕ

### ИЗ ОПЫТА МОРАЛЬНО-ПСИХОЛОГИЧЕСКОЙ ПОДГОТОВКИ СОВЕТСКИХ ВОИНОВ

А. Г. ХАНДАНЯН, *генерал-майор в отставке*

#### РЕЗЮМЕ

К концу 60-х годов обстановка в ближневосточном регионе резко обострилась. Авиация Израиля, пользуясь отсутствием системы ПВО Египта, вторгалась в воздушное пространство страны и бомбила военные и гражданские объекты. Советское правительство по просьбе Президента Египта Насера решило направить в Египет дивизию ПВО особого назначения.

На боевое дежурство дивизия заступила 14 марта 1971 г., несла его круглосуточно со сроками готовности от 30 секунд до 4,5 минут. Активные боевые действия велись с 30 июля по 3 августа 1971 г. В ходе боев было сбито 9 и подбито 3 самолета «Фантом». Мы потеряли восемь боевых товарищей.

5 августа 1971 г. Израиль выступил с предложением начать переговоры о перемирии. Главная задача заставить Израиль прекратить налеты на территорию Египта была выполнена.

Успешному выполнению боевой задачи способствовала морально-психологическая воспитательная работа, проводимая в частях дивизии.

Выполнение специфической боевой задачи в чужой стране, тяжелые условия жизни, однообразный пустынный пейзаж, изнуряющая жара, сложная эпидемиологическая обстановка, круглосуточное боевое дежурство, непрерывные тревоги, тренировки, занятия, постоянное напряжение в ожидании налета авиации противника накладывали на личный состав огромные физические и морально-психологические нагрузки.

Первостепенной задачей было доведение до сознания каждого воина целей и задач войны на Ближнем Востоке, роль и место в ней нашей дивизии.

Было необходимо, чтобы солдат понимал, за что он воюет, во имя чего рискует жизнью. Важной была работа по преодолению психологического барьера мирного времени, по формированию у воинов высоких боевых качеств — мужества, стойкости, преданности Родине, верности военной присяге.

Основной формой стала дифференцированная работа с различными категориями специалистов, душевные беседы с каждым воином.

Серьезная работа проводилась с офицерами ведущих специальностей, боевыми расчетами, от которых во многом зависел успех боя. В их воспитании, морально-психологическом становлении был успешно использован опыт участников Великой Отечественной войны, войн в Корее, Вьетнаме, советников и специалистов, работающих в египетских частях ПВО и участвовавших в боях с израильской авиацией. Особое внимание уделялось водителскому составу, от которого зависел успех не только в бою, но и нормальная повседневная жизнь подразделений.

Составной частью работы по вращению в боевую обстановку было воспитание чувства ненависти к врагу. С этой целью проводились целенаправленные лекции, беседы, оформлялись соответствующие стенды.

В связи с тем, что за рубежом чувство Родины резко обострилось, она стала главной темой официальных мероприятий, разговоров при встречах, были организованы молодежные патриотические клубы «Родина», которые проводили различные мероприятия вплоть до воспоминаний о своем крае, республике, обычаях и традициях своего народа. Была активизирована и деятельность коллективов художественной самодеятельности, проведены спартакиады по 11 видам спорта.

С теми, кто получал неприятные известия, тактично проводилась беседа, при необходимости отправлялись письма к ним домой или в учреждения для решения возникшей проблемы.

С целью снятия нервного напряжения, облегчения физических нагрузок изыскивались и проводились мероприятия, разнообразившие повседневную жизнь. В этом плане заслуживают внимания создание на берегу Средиземного моря профилактория, учет мелочей при организации быта и отдыха военнослужащих.

Проводимая морально-психологическая и воспитательная работа значительно способствовала успешному выполнению боевой задачи и, в целом, правительственного задания.

## MILITARY PSYCHOLOGY AND EDUCATION

### FROM EXPERIENCE OF THE SOVIET SOLDIER'S MORAL-PSYCHOLOGICAL TRAINING

*A. G. KHANDANIAN, retired General-Major*

#### SUMMARY

By the end of 60-s the situation in Near East region sharply became strained. Israeli aircraft, using absence of AD system of Egypt, invaded in the air space of the country and bombed military and civil objects. The soviet government met the request of the President of Egypt Nasser and decided to direct an AD division of special assignment to Egypt.

The division took up combat duty on March 14, 1971, carried it round the clock with terms of readiness from 30 seconds up to 4,5 minutes. Active fighting actions were held from July 30 till August 3, 1971. In the course of battles 9 fighters were brought down and 3 more planes «Phantom» were damaged. We lost eight combat friends.

August 5, 1971. Israel acted with the offer to begin negotiation about armistice. The main task to force Israel to stop raids on the territory of Egypt was fulfilled.

The successful performance of the fighting task was promoted by moral-psychological educative work carried out in parts of division.

Performance of a specific battle task in the unfamiliar country, heavy conditions of life, monotonous deserted landscape exhausting heat, difficult epidemiological conditions, round-the-clock combat duty, continuous alarms, training, constant pressure in expectation of aircraft raids of enemy, became huge physical and moral-psychological load of cares for our personnel.

Paramount task was to bring to consciousness of each soldier on the purposes and tasks of war in Near East, the role and place of our division in it. It was necessary, that the soldier understood, for what he was at war, what for he risked his life. The work on overcoming a psychological barrier of peace time, on formation of high battle qualities among soldiers—courage, stability, fidelity to the native Land, fidelity to the military oath was important.

The basic form has become a differentiated work with various categories of experts, heart-felt conversations with each servicemen.

The serious work was carried out with officers of conducting specialties, battle crews, on which in many respects the success of battles depended. For their education, moral-psychological experience of the participants of Great Patriotic war, wars in Korea, Vietnam, advisers and experts working in Egyptian parts of AD division, participating in battles with Israeli aircraft successfully was used. The special attention was paid to drivers' stuff, on which depended the success not only in battles, but also normal daily life of divisions.

The important part of work on growing into battle conditions was education of feeling of hatred to the enemy. With this purpose they carried out purposeful lectures, conversations and issued appropriate stands.

In connection with the fact that feeling to a native Land in abroad sharply became aggravated, it became the main theme of official events, conversations at meetings: young patriotic clubs «Native Land» were organized, which performed various measures down to memoirs on the native territory, republic, customs and traditions of the people. The activity of collectives of art amateur performances and different kinds of sport events on 11 kinds of sport became more frequent.

Those who received unpleasant news were behaved tactfully, if necessary letters were delivered to their homes or official establishments to solve their private problems.

With the purpose of removal of nervous pressure and for making lighter their physical loading special measures were taken to bring variety to everyday life. In this plan it deserves appreciation founding preventorium on the Mediterranean sea coast, paying attention to every detail while organizing the servicemen's life and rest there.

Carried out moral-psychological and educational work considerably promoted successful performance of battle and, as a whole, governmental task.

# ՌԱԶՄԱԿԱՆ ՊԱՏՄՈՒԹՅՈՒՆ

## ՀԱՅԱՍՏԱՆԻ ԱՌԱՋԻՆ ՀԱՆՐԱՊԵՏՈՒԹՅԱՆ ԲԱՆԱԿԻ ԿԱՌԱՎԱՐՄԱՆ, ԱՍՏԻՃԱՆԱԲԱՇԽՄԱՆ, ԿԱՐՁԱՏՐՄԱՆ ԵՎ ԿԱԳՐԵՐԻ ՊԱՏՐԱՍՏՄԱՆ ՀԱՄԱԿԱՐԳԸ

Մ. Լ. ԿԱՐԱՊԵՏՅԱՆ, պատմական գիտությունների թեկնածու

1918 թ. մայիսի 28-ին, շուրջ 600 տարվա ընդմիջումից հետո, վերականգնվեց հայոց պետականությունը և հըռչակվեց Հայաստանի Հանրապետությունը: Հայաստանի առաջին հանրապետությունը ստեղծեց նաև իր բանակը, որը ներքին և արտաքին չափազանց ծանր պայմաններում կոչված էր իրականացնելու հայկական պետության և ժողովրդի պաշտպանությունը<sup>1</sup>:

Հայաստանի Հանրապետության բանակը կազմակերպված էր ռուսական բանակի համակարգով և կառավարվում էր ռուսական պինվորական կանտոններով և օրենքներով:

Սպայական (հրամանատարական) կազմը բաղկացած էր ռուսական պինվորական գիմնապիսաներ և ուսումնարաններ ավարտած և ռուսական բանակի շարքերում ծառայած կադրերից: Նրանցից շատերն ունեին մարտական հարուստ փորձ, մասնակցել էին 1877—1878 թթ. ռուս-թուրքական, 1904—1905 թթ. ռուս-ճապոնական և առաջին համաշխարհային պատերազմներին: Այսպես՝ Հայաստանի Հանրապետության պինված ուժերի Գլխավոր հրամանատար Թովմաս Նապարեկյանը ավարտել էր Միխայիլյան-Վորոնեժյան և Մոսկվայի պինվորական գիմնապիսաները, իսկ հետո նաև՝ Ալեքսանդրյան պինվորա-

կան ուսումնարանը: 1872 թվականից ծառայելով բանակում՝ մասնակցել էր 1877—1878 թթ. ռուս-թուրքական և 1904—1905 թթ. ռուս-ճապոնական պատերազմներին: Առաջին համաշխարհային պատերազմի սկզբից ուղարկվել էր ռուսական բանակի Կովկասյան ռազմաճակատ, որտեղ 1914—1917 թթ. եղել էր սկզբում բրիգադի, այնուհետև հրաձգային դիվիզիայի հրամանատար: Չանպան մարտական ծառայությունների համար նա պարգևատրվել էր Սուրբ Ստանիսլավի 3-րդ և 1-ին, Աննայի 3-րդ և 2-րդ, Վլադիմիրի 2-րդ և 3-րդ և Գեորգիյան 4-րդ աստիճանի շքանշաններով ու ոսկե վեներով: Գեներալ-մայորի պինվորական կոչումը նրան շնորհվել էր 1907 թ.<sup>2</sup>:

Հայաստանի Հանրապետության առաջին պինվորական նախարար Հովհաննես Հախվերդյանը<sup>3</sup> ավարտել էր կադետական կորպուսը, Պավլյան 1-ին պինվորական ուսումնարանը և գլխավոր շտաբի Նիկոլայյան ակադեմիան, մասնակցել էր 1904—1905 թթ. ռուս-ճապոնական պատերազմին, աչքի էր ընկել մի շարք ճակատամարտերում: Առաջին աշխարհամարտի տարիներին մարտըն-

<sup>2</sup> Տես ՀՀ ՊՊԿԱ, ֆ. 45, ց. 1, գ. 16, թ. 1, գ. 1, թ. 6, նաև «Список полковников по старшинству», СПб, 1916, с. 1222.

<sup>3</sup> Իր գոյության ժամանակաշրջանում Հայաստանի առաջին հանրապետությունն ունեցավ չորս պինվորական նախարար: Այդ պաշտոնում միմյանց հաջորդեցին Հովհաննես Հախվերդյանը (1918 թ. հունիս — 1919 թ. մարտ), Բրիտանոֆոր Արարատյանը (1919 թ. մարտ — 1920 թ. ապրիլ), Ռուբեն Տեր-Մինասյանը (1920 թ. ապրիլ — նոյեմբեր) և Դրաստամատ Կանայանը՝ Դրոն (1920 թ. նոյեմբեր — դեկտեմբեր):

<sup>1</sup> Առաջին հանրապետության բանակի կազմավորման ընթացքի և հանրապետության կայսրման ու պաշտպանության գործում նրա ունեցած դերի մասին տես Մ. Լ. Կարապետյան, Հայաստանի Հանրապետության բանակը 1918—1920 թթ.: Ե., 1996, նույնի՝ Հայաստանի Հանրապետության բանակի կազմավորումը (1918—1920 թթ.): «ՀԲ», 1995, հմ. 5—6:

չել էր Հյուսիս-արևմտյան, ապա Կովկասյան ռազմաճակատներում: Ջանապան մարտական ծառայությունների համար նա պարգևատրվել էր Սուրբ Աննայի 4-րդ, 3-րդ և 2-րդ, Սուրբ Ստանիսլավի 3-րդ և 2-րդ, Սուրբ Վլադիմիրի 4-րդ, ինչպես նաև Բուխարայի 2-րդ աստիճանի ոսկե շքանշաններով: Գնդապետի պինվորական կոչումը նրան շնորհվել էր դեռևս 1905 թ.<sup>4</sup>:

Հայաստանի Հանրապետության թվով երկրորդ պինվորական նախարար Բրիտանացի Արարատյանը ավարտել էր Թիֆլիսի կադետական կորպուսը, Պետերբուրգի Միխայիլյան հրետանային պինվորական ուսումնարանը և Ցարսկոյե Սելոյի սպայական դպրոցը, մասնակցել էր 1904 — 1905 թթ. ռուս-ճապոնական և առաջին համաշխարհային պատերազմներին, եղել էր Հարավ-արևմտյան, Հյուսիս-արևմտյան և Կովկասյան ռազմաճակատներում: Ջանապան մարտական սխրագործությունների համար պարգևատրվել էր Սուրբ Ստանիսլավի 3-րդ և 2-րդ, Սուրբ Աննայի 4-րդ, 3-րդ և 2-րդ, Սուրբ Վլադիմիրի 4-րդ, Սուրբ Գեորգիի 4-րդ աստիճանի շքանշաններով, ինչպես նաև Ռումիևական թագի շքանշանով՝ կոմանդորի աստիճանի արով: Հրետավորի գեներալ-մայորի պինվորական կոչմանը արժանացել էր 1919 թ. մարտին<sup>5</sup>:

Հայաստանի Հանրապետության առաջին պինվորական նախարարի տեղակալ Իվան Բաղրամովը ռուսական բանակի աչքի ընկնող գործիչներից էր, 1912 թվականից՝ գեներալ-մայոր և ռուսական բանակի գլխավոր շտաբի մոբիլիացիոն բաժնի պետ: Առաջին համաշխարհային պատերազմի տարիներին Արևմտյան ռազմաճակատում եղել էր 50 000-անոց բանակային պորախմբի հրամանատար<sup>6</sup>:

Հայկական բանակի պինվորական գլխավոր շտաբի պետ Արսեն Գոլուխանյանը ավարտել էր Պետերբուրգի պինվորական գիմնազիան, Նիկոլայյան ռազմաինժեներական ակադեմիան: Ռուսական բանակում ծառայել էր 1880 թվականից: Եղել էր սակրավորական վաշտի, գումարտակի հրամանատար, ապա բրիգադի շտաբի պետ: Ջանապան մարտական սխրագործությունների համար նա պարգևատրվել էր Սուրբ Ստանիսլավի, Սուրբ Աննայի, Սուրբ Գեորգիի մարտական շքանշաններով և Գեորգիյան ոսկե պենթով: Գնդապետի պինվորական կոչումը նրան շնորհվել էր 1906 թ.<sup>7</sup>:

Հայկական Առանձին դիվիզիայի հրամանատար Մովսես Սիլիկյանը ավարտել էր Մոսկվայի պինվորական գիմնազիան և Ալեքսանդր 3-րդի անվան պինվորական ուսումնարանը: Ռուսական բանակում ծառայել էր 1882 թվականից: 1914 թ. ծառայել էր Կովկասյան ռազմական օկրուգում, եղել էր Երևանի պարետի օգնական, ապա՝ գումարտակի, գնդի և դիվիզիայի հրամանատար: Արժանացել էր բազմաթիվ մարտական շքանշանների: Գեներալ-մայորի պինվորական կոչումը նրան շնորհվել էր 1915 թվականին<sup>8</sup>:

Հայկական բանակի մարտական մեծ փորձ ունեցող սպա էր նաև Միքայել Մելիք-Մուրադյանը, որն ավարտել էր Երևանի գիմնազիան և Թիֆլիսի Միխայիլյան պինվորական ուսումնարանը: Մասնակցել էր 1904 — 1905 թթ. ռուս-ճապոնական պատերազմին: Առաջին համաշխարհային պատերազմի սկզբից ուղարկվել էր Կովկասյան ռազմաճակատ, ծառայել էր Կովկասյան 39-րդ հրաձգային դիվիզիայի շարքերում, աչքի էր ընկել Կարինի գրավման ժամանակ (1916 թ. մարտ), որի համար նրան շնորհվել էր փոխգնդապետի պինվորական կոչում: 1916 թ. ամռանը, հայ կամավորական

<sup>4</sup> Տես ՌԻ կենտրոնական պետական ռազմա-պատմական արխիվ, ֆ. 409, ց. 1, գ. 50942, թ. 15 («Послужной список полковника Ивана Ахвердова»):

<sup>5</sup> Տես «Армянский вопрос, Энциклопедия». Е., 1991, с. 30, նաև՝ «Республика Армения», 23 июля 1996 г.

<sup>6</sup> Տես ՀՀ ՊՊԿԱ, ֆ. 199, ց. 1, գ. 35, թթ. 157 — 158, ֆ. 204, ց. 1, գ. 40, թթ. 12, 15, 16, 17:

<sup>7</sup> Տես «Список полковников по старшинству», с. 138, նաև՝ ՀՀ ՊՊԿԱ, ֆ. 199, ց. 1, գ. 38, թ. 288:

<sup>8</sup> Տես «Список подполковников по старшинству», СПб, 1913, с. 1222, նաև՝ «Список полковников по старшинству», с. 1314:

խմբերի կազմապրումից հետո, նշանակվել էր հայկական 6-րդ հրաձգային գումարտակի հրամանատար և ամբողջ երկու տարի գործել էր Ռևանդուզ — Մոսուլի ուղղությամբ: Գեներալ-մայորի պինվորական կոչումը նրան շնորհվեց 1920 թ. Հայաստանի Հանրապետության կառավարության կողմից:

Հայաստանի առաջին հանրապետության պինված ուժերում պանապան հրամանատարական պաշտոններ էին զբաղեցնում նաև գեներալներ Դանիել և Պողոս Բեկ-Փիրումյանները, Հակոբ Բագրատունին, Պողոս (Պավել) Մելիք-Շահնապարյանը, Ալեքսանդր Բեյ-Մամիկոնյանը, Հովհաննես (Իվան) Ազարյանը, Կոնստանտին Ամասյանը (հրետավորի գեներալ), Նիկոլայ Բաղդասարյանը, Գրիգորի Խորոմանսկին, Սերգեյ Շելկովնիկյանը (հետևավորի գեներալ), Պավել Խաչատուրյանը (հեծելավորի գեներալ), Քիշմիշյանը (արդարադատության գեներալ), Ֆիսենկոն, Յուլիան Բըրժեպինսկին, գնդապետներ Արտեմ Տեր-Նիկողոսյանը, Սերգեյ Թումանյանը, Կոստանդին Մելիք-Փարաջանյանը, Նիկոլայ Ղորղանյանը, Պետրոս Աթայանը, Իվան Վեբիլյանը, Ապրեպյանը և շատ ուրիշներ: Բոլորն էլ ռուսական ռազմական դպրոցներ ավարտած, ռուսական բանակի շարքերում ծառայած, մարտական հարուստ փորձ ունեցող կադրային սպաներ էին: Մոտավոր հաշվարկներով 1918 — 1920 թթ. Հայաստանի Հանրապետության բանակում ծառայում էին ավելի քան 20 գեներալներ, 60 գնդապետներ և 2000 սպաներ:

Նրանք համարյա բոլորն էլ անկուսակցական էին և չէին պատկանում որևէ քաղաքական հոսանքի, սակայն, լինելով հայրենասեր և ազգային շահերով տոգորված պինվորականներ, սրբությամբ էին կատարում իրենց պինվորական պարտքը հայրենիքի հանդեպ: Ինչպես իր հուշերում նշում է պինվորական նախարար Ռուբեն Տեր-Մինասյանը, գեներալ Հովհաննես Հախվերդյանի նախարարությամբ մի նոր ջրջան է սկսվում

հայ պինվորական կյանքում: Գլխավոր սկզբունքն է դառնում՝ «Ջինվորականությունը դուրս է քաղաքականությունից, ժողովրդական ոչ մի ուժ մուտք չըպիտի ունենա նրա մեջ, նրանք են պինվոր, որոնք ենթակա են պորակոչի, նրանք են ղեկավար, որոնք ավարտած են պինվորական դպրոց: Սա մի ճիշտ սկզբ-



Գնդապետ Մ. Մելիք-Մուրադյան

բունք պիտի համարել մի բնականոն երկրի մեջ, պինվորական մտայնության բոլորովին համապատասխան, հետևողական շարունակությունը ռուսական պինվորական դպրոցի»<sup>10</sup>:

Հայաստանի առաջին հանրապետության բանակում պահպանված էին ռուսական բանակում գոյություն ունեցող սպայական պինվորական կոչումները և դասային աստիճանները: Այդ կոչումներն էին՝ պրպորշչիկ (վառատար), պոդպորուչիկ (փոխտեղակալ), պորուչիկ (տեղակալ), շտաբս-կապիտան (փոխգլխավետ), կապիտան (գլխավետ), պոդպոլկովնիկ (փոխգնդապետ), պոլկովնիկ (գնդապետ), գեներալ-մայոր (կրտսեր գորավար), գեներալ-լեյտենանտ (ավագ գորավար) և ինֆանտերի-

<sup>10</sup> Ռ. Տեր-Մինասյան, Հայ հեղափոխականի մը հիշատակները: Ե., 1990, էջ 332:

<sup>9</sup> Տես «ՎԷՄ» ամսագիր: 1937, ժԸ, էջ 93:



այի, կամ լրիվ, գեներալ (պորավար): Գասային աստիճաններն էին՝ կոլեժակի ռեգիստրատոր (կոլեգիական ռեգիստրատոր), գուբեռնակի սեկրետար (նահանգային քարտուղար), կոլեժակի սեկրետար (կոլեգիական քարտուղար), տիտուլյարնի սովետնիկ (տիտուլսավոր խորհրդական), կոլեժակի ասետր (կոլեգիական ասետր), նաղվոռնի սովետնիկ (արքունական խորհրդական), կոլեժակի սովետնիկ, կամ ստատակի սովետնիկ (կոլեգիական, կամ պետական, խորհրդական), տայնի սովետնիկ (գաղտնի խորհրդական) և դեյստովիտելնի տայնի սովետնիկ (իսկական գաղտնի խորհրդական): Այդ դասային աստիճանները համապոր էին համապատասխանաբար վառատարի, փոխտեղակալի, փոխգլխապետի, գլխապետի, փոխգնդապետի, գնդապետի, կրտսեր գորավարի, ավագ գորավարի և պորավարի, կամ լրիվ գեներալի, սպայական աստիճաններին<sup>11</sup>: Սպայական և դասային կոչումների ու աստիճանների այս համակարգը, ինչպես և աստիճանաբաշխման կարգը հաստատված էին նաև Հայաստանի Հանրապետության համապատասխան օրենքով: Այսպես, օրինակ՝ 1918 թ. դեկտեմբերի 25-ին Հայաստանի խորհրդարանն ընդունեց «Աստիճանաբաշխման մասին» օրենքը, համաձայն որի Հայաստանի Հանրապետության բանակում պահպանվում էին սպայական և դասային այն վինվորական աստիճանները, որոնք գոյություն ունեին ռուսական բանակում: Սպաները և դասային աստիճանավորները Հայաստանի Հանրապետության բանակի պորամասերում, ստորաբաժանումներում ծառայության էին ընդունվում այն վինվորական աստիճաններով, որ նրանք ունեցել էին ռուսական բանակում: Սպաների աստիճանաբաշխումը կատարվելու էր այն կանոնների և օրենքների հիման վրա, որոնք գոյություն ունեին ռուսական բանակում: Աստիճանաբաշխման իրավունքը վերապահվում էր Հայաստանի Հանրապետության կառավարությանը

և կատարվում էր վինվորական նախարարի ներկայացմամբ<sup>12</sup>: Հայաստանի Հանրապետության բանակի սպաներին և վինվորներին թույլ էր տրվում նաև կրելու նախկինում մարտերում ցուցաբերած խիպախության և քաջության ու հմտության համար ստացած իրենց բոլոր ռուսական և արտասահմանյան շքանշանները և մեդալները:

Հայաստանի կառավարությունը ձեռնամուխ եղավ նաև իր սեփական մարտական շքանշանների ստեղծմանը: Այսպես՝ 1919 թ. մայիսի 26-ին Հայաստանի կառավարության որոշմամբ հաստատվեց «Հայրենիքին մատուցած ծառայության համար» շքանշանը, որի պատրաստման համար բաց թողնվեց 20000 ռուբլի վարկ<sup>13</sup>: 1920 թ. հունիսի 2-ին կառավարության համապատասխան օրենքով հաստատվեցին նաև «Սուրբ Վարդան պորավար» և «Մեծն Տրդատ» մարտական շքանշանները<sup>14</sup>: Շքանշանները պատրաստված էին նշանավոր նկարիչ Հակոբ Կոջոյանի նախագծով, իսկ մրցույթի հանձնաժողովի նախագահը անվանի ճարտարապետ ակադեմիկոս Ալեքսանդր Թամանյանն էր: Նախարարների խորհրդին վինվորական նախարար Ռուբեն Տեր-Մինասյանի ներկայացրած վեկույագրում նշվում էր, որ 1-ին, 2-րդ, 3-րդ, 4-րդ աստիճանի «Սուրբ Վարդան պորավար» շքանշաններով պետք է պարգևատրվեին անձնական խիպախություն ցուցաբերած սպաներն ու վինվորները, իսկ 5-րդ և 6-րդ աստիճանով՝ պորամասերի հրամանատարներն ու շտաբների պետերը՝ մարտական գործողությունների հմուտ դեկավարման համար: Այս շքանշանը համապատասխանում էր ռուսական Գեորգիյան խաչին և պետք է շնորհվեր ռուսական բանակում գոյություն ունեցող կանոնների համաձայն՝ մինչև սեփական կանոնադրության ընդունումը:

«Մեծն Տրդատ» շքանշանով պարգևավատրվում էին սպաները՝ մարտական

<sup>11</sup> Տես ՀՀ ՊՊԿԱ, ֆ. 200, ց. 1, գ. 442, թ. 205:

<sup>12</sup> Տես նույն տեղում, գ. 86, թթ. 17–18:

<sup>13</sup> Տես նույն տեղում, ֆ. 199, ց. 1, գ. 65, թ. 64:

<sup>14</sup> Տես նույն տեղում, գ. 154, թ. 137:

ծառայությունների համար: Այդ շքանշանով կարող էին պարգևատրվել նաև քաղաքացիական անձինք՝ հատուկ ծառայությունների համար: Ընդ որում, այդ շքանշանով պարգևատրված սպաներին հանձնվում էր նաև զենք (սուր)<sup>15</sup>:

Հայկական բանակում որպես զինվո-

Հայաստանի Հանրապետության խորհրդարանի կամ կառավարության համապատասխան օրենքներով և որոշումներով՝ հաշվի առնելով ինչպես զինվորական կոչումը, այնպես էլ զինվորական ծառայության ժամկետը, ընդամենը, երկրում դրամի արժեքով ման համեմատ,

Ք Ո Ր Ո Ւ Ն Ե  
Օ Վ Ո Յ Ն Ո Ւ Գ Ի Մ Ն Ա Յ Ի Մ.

I. Ուշադրություն.

Подготовке малолетнихъ въ умственномъ, нравственномъ и физическомъ отношеніяхъ къ поступленію въ Военное Училище Арменіи. Исходя изъ принципа, что хорошимъ офицеромъ можетъ быть только тотъ, кто служитъ по призванію, а не по принужденію — необходимо помнить, развитія физическихъ и душевныхъ способностей обратить особенное вниманіе на: 1) внедреніе съ малыхъ лѣтъ призванія къ военной службѣ, 2) твердое усвоеніе тѣхъ нравственныхъ качествъ и навыковъ, которые имѣютъ первенствующее значеніе для офицеровъ.

II. ՄԱՐԱՎԵՆԻՄ

Управленіе Военной Гимназіей вѣдается директору; послѣдній подчиняется непосредственно Помощнику Военнаго Министра.

При гимназій состоятъ два комитета: педагогическій и хозяйственный

Ռազմավորական զինապիտի կանոնադրության մի հատվածի բնօրինակային պատճենը (ՀՀ ԴՊԿԱ ֆոնդերից)

րական հրահանգիչ ծառայած անգլիայի սպա Օլիվեր Բորդվինի հուշերից պարզվում է, որ նա պարգևատրվել է այդ շքանշաններից մեկով, սակայն չի նշվում, թե հատկապես որով<sup>16</sup>: Հայտնի է նաև, որ «Սուրբ Վարդան փորավոր» շքանշանով պարգևատրվել է գնդապետ Նիկոլայ Թարխանյանը (Կուռոն)՝ հայ-վրացական պատերազմի ժամանակ ցուցաբերած անձնակազմի խիստապագան համար<sup>17</sup>:

Հայաստանի Հանրապետության բանակի սպայական կազմի ամսական աշխատավարձի չափը սահմանվում էր

կառավարության կողմից բարձրացվում էին նաև սպաների աշխատավարձի չափերը: Սպայական կազմի սոցիալ-տնտեսական վիճակը բարելավելու նպատակով Նախարարների խորհրդի 1920 թ. մայիսի 20-ին ընդունված օրենքով սպաների և դասային աստիճանավորների օրապահիկը ավելացվում էր 100 տոկոսով: Նույն թվականի հուլիսի 31-ի համապատասխան օրենքով նրանց օրապահիկը ավելացվեց նա 100 տոկոսով: Բացի դրանից, նույն թվականի մայիսի 8-ից սպաների և դասային աստիճանավորների ընտանիքներին թույլատրվեց ստանալ մեկ զինվորի վճարովի օրապահիկ: Իսկ կառավարության հուլիսի 31-ի որոշմամբ վիրավորված սպայականների (денщик) փոխարեն, սպաներին ու դա-

<sup>15</sup> Տես նույն տեղում, թ. 139:

<sup>16</sup> Տես Օ. Բորդվին, Վեց բանտ և երկու հեղափոխություն: Ալեքսանդրիա, 1933, էջ 200:

<sup>17</sup> Տես Գ. Լալայան, Գեներալ հայ ազատագրական շարժումն: Կահիրե, 1949, էջ 338:

սային աստիճանավորներին լրացուցիչ բաց էին թողնվում մեկ վիճվորի ձրի օրապահիկ և ամսական 1000 ռուբլի դրամ՝ ծառայող վարձելու համար: Միաժամանակ մթերքի աննախադեպ թանկացման պատճառով վիճվորի մեկ օրվա օրապահիկի չափը 1920 թ. մայիսի 1-ից մինչև հոկտեմբերի 20-ը ընկած ժամանակահատվածում բարձրացվեց երկու անգամ՝ մայիսի 13-ի օրենքով՝ 107 տոկոսով, իսկ սեպտեմբերի 20-ի որոշմամբ՝ 300 տոկոսով<sup>18</sup>:

Հայաստանի Հանրապետության կառավարության ուշադրության կենտրոնում էր նաև հայկական բանակի համար սպայական կադրեր պատրաստելու կարևոր խնդիրը, որոնց կարիքը խիստ էր պզայվում: Այդ նպատակով 1920 թ. գարնանից Երևանում բացվեցին վիճվորական Գլխավոր շտաբի սպայական դասընթացներ և սպայական նախապատրաստական դպրոց: Նրանք թվականի սեպտեմբերին Ալեքսանդրապոլում սկսվեցին վիճվորական գիմնապիայի, իսկ Կարսում՝ մեկամյա ուսուցմամբ վիճվորական ուսումնարանի կազմակերպման աշխատանքները: Կառավարության սեպտեմբերի 16-ի որոշմամբ գիմնապիայի երեք դասարանների կահավորման համար հատկացվեց 24 495 380 ռուբլի<sup>19</sup>, իսկ ուսումնարանի համար՝ 36 129 513 ռուբլի<sup>20</sup>:

Չինվորական գիմնապիայում ընդգրկվելու էին առավելապես վիճառաշողների՝ սպաների, դասային աստիճանավորների, վիճվորական բժիշկների վավակները, ինչպես նաև որբանոցների 10—12 տարեկան ծնողազուրկ երեխաները: Գիմնապիայում պետք է սովորեք 350 սան: Ուսուցումը վիճվորական գիմնապիայում պետք է տևեր 7 տարի և նըպատակ ուներ մանկահասակ անձանց մտավորապես, բարոյապես և ֆիզիկապես պատրաստելու վիճվորական ուսումնարան ընդունվելու համար:

Մեկամյա ժամկետով վիճվորական

ուսումնարանում պետք է պատրաստվեին սպայական կադրեր՝ հետևապորի, հրետապորի և հեծելապորի համար: Ուսումնարանում սովորելու էին միջնակարգ կրթությամբ և վիճվորական գիմնապիան հաջողությամբ ավարտած 17-ից մինչև 28 տարեկան հասակի ընդամենը 145 յուևկերներ: Այն ավարտողներն ստանալու էին պողպորուչիկի սպայական կոչում: Թե՛ գիմնապիայի և թե՛ ուսումնարանի առաջին ուսումնական տարին պետք է սկսվեր 1921 թ. սեպտեմբերի 1-ին<sup>21</sup>: Բանակի համար բարձրորակ բժշկական անձնակազմ պատրաստելու նպատակով Երևանի և Ալեքսանդրապոլի վիճվորական հոսպիտալներին կից բացվեցին վիճբուժակների դպրոցներ, որտեղ սովորելու էր 120 մարդ: Այդ դպրոցները համալրելու նըպատակով կառավարության որոշմամբ հայտարարվեց 32-ից մինչև 40 տարեկան բժիշկների պորահավաք<sup>22</sup>: Վերջապես, ռադիոհեռագրային կայանների համար մասնագետներ պատրաստելու նպատակով ռադիոհեռագրային դիվիզիոնին կից բացվեց դպրոց: Դպրոցն ավարտած մասնագետները պետք է աշխատեին ինչպես հին, այնպես էլ նոր ստացված ռադիոհեռագրային կայաններում<sup>23</sup>:

Բանի որ, ինչպես արդեն նշեցինք, Հայաստանի Հանրապետության բանակի սպայական կազմը հիմնականում բաղկացած էր ռուսական գիմնապիայի գիմնապիաներ և ուսումնարաններ ավարտած կադրերից, նրանց մի պզալի մասը չէր տիրապետում մայրենի լեզվին: Այդ էր պատճառը, որ հայկական բանակում՝ պորամասերում, շտաբներում և այլն, գրագրությունը (իրամանները, վեկուցագրերը և այլն) վարվում էր հիմնականում ռուսերենով: Միայն 1920 թ. ապրիլին, երբ վիճվորական նախաբար է նշանակվում Ռ. Տեր-Մինասյանը, հրամաններ են արձակվում բանակում

<sup>21</sup> Տես նույն տեղում, գ. 190, թթ. 12—13:

<sup>22</sup> Տես ՀՀ ՊՊԿԱ, ֆ. 276, ց. 1, գ. 79, թթ. 46—52:

<sup>23</sup> Տես նույն տեղում, թ. 51:

<sup>18</sup> Տես ՀՀ ՊՊԿԱ, ֆ. 199, ց. 1, գ. 142, թ. 183:

<sup>19</sup> Տես նույն տեղում, գ. 190, թ. 183:

<sup>20</sup> Տես նույն տեղում, գ. 142, թ. 187:

հայերեն լեզվի օգտագործման, դրանով իսկ բանակի ազգայնացման վերաբերյալ: Այսպես, օրինակ, Տեր-Մինասյանի 1920 թ. հունիսի 26-ի հմ. 1073 շրջաբերական հրամանի համաձայն, որը բխում էր Հայաստանի Հանրապետության խորհրդարանի 1919 թ. դեկտեմբերի 26-ի<sup>24</sup> և Նախարարների խորհրդի 1920 թ. մայիսի 30-ի օրենքներից, ոչ ուշ քան մինչև

նաև զինվորական նախարարության համակարգում ծառայության ընդունել այն անձանց, ովքեր չեն տիրապետում հայերենին<sup>25</sup>:

Ձինվորական նախարար Ռուբեն Տեր-Մինասյանի՝ բանակի ազգայնացմանն ուղղված հիշյալ հրամանը իրագործելու նպատակով գլխավոր զինվորական շտաբում ստեղծվում է թարգ-



Ռազմական ուսումնարանի կառուցվածքային գծապատկերի բնօրինակային պատճենը (ՀՀ ՊՊԿԱ, ֆ. 199, ց. 1, գ. 190)

նույն թվականի օգոստոսի 1-ը զինվորական նախարարության ենթակայության բոլոր հիմնարկություններում, հաստատություններում, շտաբներում և զորամասերում գրագրությունը և գործավարությունը պետք է տարվեին միայն հայերենով: Հայապահ այն սպաները, ովքեր չգիտեին մայրենի լեզուն, այս հրամանի համաձայն պարտավոր էին անմիջապես ձեռնամուխ լինել նրա տիրապետմանը: Այդ հրամանով արգելվում էր

մանչևական հանձնախումբ, որը ձեռնամուխ է լինում գրավարության վանական ձևերի, գրությունների, տերմինների, հրամանների, հրահանգների, պեկույագրերի, տնտեսական մասի պահանջաթերթիկների ու մատյանների հայացմանը: Բացի այդ, հանձնախմբի կողմից ծավալուն աշխատանք է կատարվում տարբեր զինվորական կանոնագրերի, պենթի հետ վարվելու կարգի մասին գրականության ռուսերենից հայերեն թարգմանության և հրատարակության ուղղությամբ: Կարճ ժամանակամիջոցում թարգմանվում և հրատարակվում են «Լեռնային հրետապորի հրանոթի

<sup>24</sup> Այստեղ խոսքը վերաբերում է 1919 թ. դեկտեմբերի 26-ին Հայաստանի խորհրդարանի կողմից քննարկված «Պետական լեզվի մասին» օրենքին, համաձայն որի Հայաստանում պաշտոնական լեզուն հայերենն է, որի կիրառումը պարտադիր է նաև բանակում:

<sup>25</sup> ՀՀ ՊՊԿԱ, ֆ. 290, ց. 1, գ. 9, թ. 28:

վարժություն», «Թեթև հրետապորի մարտկոցի վարժություն» և «Թեթև հրետապորի վարժություն» գրքերվկները, Լեբել հրապանի, նագան ատրճանակի հետ վարվելու կարգի մասին հրահանգները, ինչպես նաև խրամատներ պատրաստելու, կայավորի, կապի, կարգաստեղծական, ներքին և օտարապաշտպանի ծառայության կանոնագրքերը<sup>26</sup>:

Գլխավոր պինվորական շտաբի կողմից որոշակի աշխատանք կատարվեց նաև Ռուբեն Տեր-Մինասյանի 1920 թ. հունիսի 26-ի հմ. 1073 շրջաբերական հրամանով նախատեսված հայերեն լեզվին չտիրապետող օտարապզի սպաներին ու աստիճանավորներին բանակից պորապրելու ուղղությամբ: Այսպես՝ 1920 թ. հունիսի 1-ի դրությամբ Հայաստանի Հանրապետության բանակում ծառայում էին 256 օտարապզի սպաներ և աստիճանավորներ, նրանցից 81-ը արդեն մինչև սեպտեմբերի վերջը այդ հրամանի հիման վրա ապատվեցին պինվորական ծառայությունից և պորապրվեցին: Նման կարգի միջոցառումների իրականացման աննպատակահարմարությունը շուտով պզայվեց: Ձորապրումը տեղի էր ունենում այն ժամանակ, երբ Հայաստանի Հանրապետության վրա կախված էր թուրքական հարձակման վտանգը: Հետագա պորապրումը պինվորական նախարարի կարգադրությամբ դադարեցվեց՝ պատերազմական գործողությունների ծավալման պատճառով<sup>27</sup>:

Հայկական բանակի սպզայնացման, ինչպես նաև պինված ուժերի անձնակազմի մտավոր-կրթական գործի լավ կզանակերպման նպատակով Հայաստանի Հանրապետության պինվորական նախարարությունը ձեռնամուխ եղավ Երևանում «Ռազմիկ» անունով պինվորական շաբաթաթերթի հրատարակմանը: Թերթի լույսընծայման կզայակցությամբ ընթերցողներին ուղղված խմբագրական հայտարարության մեջ ասված էր. «Հայաստանի ռամկավար հանրապետության պինվորական նախարարությունը ձեռնարկել է

«Ռազմիկ» պորական շաբաթաթերթի հրատարակումը, հատուկ նպատակ ունենալով ծառայել հայկական բանակի մտավոր-կրթական կարիքներին: Հավատարած լինելով, որ Դուք ևս նախանձախնդիր եք հայ պինվորակաություն աողջացման, պետականության գաղափարի անհրաժեշտության և մեր բավատանջ հայրենիքի վերածնության, խմբագրությունը խընդրում է Ձեզ աշխատակցել պինվորական շաբաթաթերթին»<sup>28</sup>: Շաբաթաթերթը պարբերաբար անդադաաոնում էր հայկական բանակի խնդիրներին, աշխարհի հեռու և մոտիկ թեժ կետերին, տարբեր պետությունների քաղաքական ձգտումներին և նրանց պինված ուժերին, պինատեսակներին, Հայաստանի ներքին կյանքի բավաթիվ խնդիրներին: «Ռազմիկը» բաղկացած էր 16 էջից, իսկ նրա խմբագրությունը տեղավորված էր գլխավոր պինվորական շտաբում, որը գտնվում էր Երևանում<sup>29</sup>: «Ռազմիկի» համարները պարբերաբար և կանոնավոր կերպով ուղարկվում ու տարածվում էին բանակի բոլոր պորամասերում<sup>30</sup>: Բանակում կրթական և դատակարակչական գործն էլ ավելի լավ կզամակերպելու նպատակով «Ռազմիկի» խմբագրությունը չբավարարվեց միայն շաբաթաթերթի հրատարակմամբ: Խմբագրության աշխատակիցների կողմից մշակվեցին և հրատարակվեցին մի քանի պինվորական գրքեր, որոնցից կարելի է նշել «Ձինվորական մարզանք և կանոնադրություն Երևանյան 1-ին, 2-րդ հրաաձգային գնդերի» վերնագրով 39 էջանոց կանոնագիրքը, որը 1918 թ. Երևանում կզավել էին Նժդեհը և Շերամը<sup>31</sup>: 1920 թ. նոյեմբերի 17-ին «Ռազմիկի» խմբագրությունը ձեռնարկեց և հրատարակեց նաև «Հայ սպայի համար» 29 էջանոց մի գրքույկ, որի նպատակն էր հայկական բանակի սպաներին դաստիարակել հայրենասիրական ոգով և հիմնավորել այն

<sup>28</sup> Նույն տեղում, ք. 200, ք. 1, գ. 438, թ. 22:

<sup>29</sup> Տես «Ռազմիկ», 1920 թ. օգոստոսի 9:

<sup>30</sup> Տես ՀՀ ՊՊԿԱ, ք. 199, ք. 1, գ. 142, թ. 187:

<sup>31</sup> Տես «Ձինվորական մարզանք և կանոնադրություն Երևանյան 1-ին, 2-րդ հրաաձգային գնդերի»: Ե., 1920:

<sup>26</sup> Տես Նույն տեղում:

<sup>27</sup> Տես Նույն տեղում, ք. 199, ք. 1, գ. 142, թ. 189:

կարևոր դերը, որ դրված էր սպայի վրա հայրենիքի և ժողովրդի պաշտպանության գործում:

«Հայ բանակի սպա,—ասված է նրանում,—քեզանից է կախված քո հարավատ ժողովրդի և հայրենիքի բախտը:

Գո՛ւ միայն կարող ես պաշտպանել քո պապենական օջախը դրսի մեր թըշնամիներից, որոնք մեր իսպառ բնաջընջումն են ցանկանում:

Գո՛ւ միայն կարող ես քո ետևից տանել հայրենասիրությանը համակված պինվորների՝ դարձնելով նրանց անձնվիրության և հերոսության մարմնացում, վառ պահելով նրանց մեջ մեր հայրենիքի արևոտ և ծաղկուն ապագայի հույսը:

Գո՛ւ միայն կարող ես ամրապնդել և ուժեղացնել մեր ազգային բանակը, որովհետև դու ես այդ բանակի ոգին, նրա սիրտը, հրամայողը:

Քեզանից է կախված քո պինվորների վարքը և բարքը:

Ուրեմն՝ գործի՛ անցիր և դաստիարակի՛ր քո պինվորներին, դաստիարակի՛ր ինքդ քեզ:

Կազմակերպի՛ր Հայաստանի բանակը առողջ հիմունքների վրա»<sup>32</sup>:

Հայկական բանակի անձնակազմի հոգևոր-բարոյական, ասել է թե դաստիարակչական-կրթական գործը զգալի չափով կազմակերպվում էր նաև գնդի քահանաների միջոցով: Հայկական բանակի յուրաքանչյուր գունդ ուներ իր գնդի քահանան: Գնդի քահանան պարտավոր էր իր գնդի հրամանատարի որոշած հատուկ ժամերին դասախոսել պինվորների համար Սուրբ գրքից և ազգային եկեղեցու պատմությունից՝ նպատակ ունենալով վառ պահելու ազգային պարտքի նրանց գիտակցումը, սերը դեպի ազգը, ազգային արժեքներն ու ազգային սրբությունները: Գնդի քահանան պարտավոր էր պինվորներին սովորեցնել «Հայր մեր» աղոթքը և երգել տալ առա-

վոտյան արթնանալուց հետո, ճաշին և քնելուց առաջ, իսկ կիրակի և տոն օրերին նրանց տանել այն եկեղեցին, որն ինքը հաճախում է: Գնդի քահանաները ամեն տեղ՝ թե՛ քաղաքներում և թե՛ գյուղերում, որտեղ մնում էր գունդը, ինչպես նաև թե՛ ճանապարհին, երբ վորքը շարժվում էր, և թե՛ պատերազմի դաշտում պարտավոր էին լինել հոգևորականի սքեմով և առանց պենքի: Յուրաքանչյուր ամիս գնդի քահանան պարտավոր էր գրավոր պնդույուն ներկայացնել թեմական իշխանությանը՝ իր գործունեության մասին<sup>33</sup>:

Շնորհիվ հայկական բանակի հրամանատարական կազմի Հայաստանի առաջին հանրապետության պինված ուժերը մինչև 1920 թ. հայ-թուրքական պատերազմը կարողացան պատվով կատարել պետության և ժողովրդի պաշտպանության իրենց վրա դրված գործը: Արտաքին և ներքին թշնամիների դեմ կռիվներում նրանց բազմիցս հաջողվեց ոչ միայն կասեցնել թշնամու հարձակումները, այլև շատ մարտերում պարտության մատնել նրան: Չնայած այս հաջողություններին, ներքին ու արտաքին կռիվներից թուլացած հայկական բանակը, չստանալով ոչ մի օգնություն մեծ տերություններից, դժբախտաբար, պարտություն կրեց 1920 թ. հայ-թուրքական պատերազմում: Ռուսական բանակում կռիված սպայական կազմը, որի ճնշող մասը մասնակցել էր Արևմտյան Հայաստանի ազատագրման գործին, հնարավորություն չունեցավ լրիվ դըրսևորելու իր ունակությունները: Հայաստանի խորհրդայնացումից հետո հայկական բանակը չկազմադրվեց, այլ վերակազմավորվեց Խորհրդային Հայաստանի Կարմիր բանակի: Ստեղծվեց սպայական միջուկ, որի մի մասը իրեն դրսևորեց Լոռու ազատագրման մարտերում և Հայրենական մեծ պատերազմի տարիներին:

<sup>32</sup> «Հայ սպայի համար»: Ե., 1920, էջ 29:

<sup>33</sup> Տես ՀՀ ՊՊԿԱ, ֆ. 57, ց. 2, գ. 513, թ. 18:

## ВОЕННАЯ ИСТОРИЯ

### СИСТЕМА УПРАВЛЕНИЯ, ЧИНОПРОИЗВОДСТВА, ДОВОЛЬСТВИЯ И ПОДГОТОВКИ КАДРОВ АРМИИ ПЕРВОЙ РЕСПУБЛИКИ АРМЕНИЯ

М. А. КАРАПЕТЯН, кандидат исторических наук

#### РЕЗЮМЕ

Армия первой Армянской республики была организована по системе русской армии и управлялась российскими воинскими уставами. В 1918—1920 гг. в ней служили более 20 генералов, 60 полковников и 2000 офицеров.

В армянской армии сохранялись российские воинские чины и звания. Чинопроизводство осуществлялось по русскому армейскому принципу.

Размеры месячного довольствия офицерского состава устанавливались соответствующими законами и решениями парламента и правительства РА.

Правительство РА ставило задачу подготовки офицерских кадров. Весной 1920 г. в Ереване при Главном штабе открылись офицерские курсы и офицерская подготовительная школа, а в сентябре в Александрополе началась организация военной гимназии, а в Карсе — военного училища.

В деле морально-нравственного воспитания личного состава армии значительную роль сыграла также газета «Размик» («Воин»), издаваемая военным министерством РА.

Основная часть материалов вводится в научный оборот впервые.

## MILITARY HISTORY

### THE SYSTEM OF PROMOTION IN RANK, COMMAND AND CONTROL, ALLOWANCES, STAFF TRAINING IN THE ARMY OF THE FIRST ARMENIAN REPUBLIC

M. L. KARAPETIAN, Candidate of Historical Sciences

#### SUMMARY

The army of the first Republic of Armenia was organized by the system of Russian army, and was controlled and commanded according Russian army regulations. In 1918—1920 there served more than 20 generals, 60 colonels and 2000 officers. In Armenian army all Russian military ranks and titles were retained. The promotion in rank was realized according the Russian army principles. The measures of monthly allowances of the officers stuff were fixed by appropriate laws and resolutions of the Parliament and Government of the RA. The Government of the RA set a task to organize training of the officers stuff. In spring, 1920 young officers training courses and officers training schools were established attached to the General Staff in Yerevan and in september in Aleksandrapol a new military gymnasium began to be organized and in Kars — a military school. In the field of moral-patriotic education of the personnel of the army the great role was played by newspaper «Razmik» (warier) published by the ministry of Military Affairs of the RA.

The basic part of the materials is put into scientific circulation for the first time.

# ՌԱԶՄԱԿԱՆ ԲՆԱԳԱՎԱՌԻ ՆՈՐՈՒՅԹՆԵՐ

**Անպարկուճ փամփուշտներ:** Մետաղական պարկուճով դասական փամփուշտները ժամանակին հնարավորություն է տվեցին բարելավելու հրաձգային զենքի բնութագրերը, ապահովեցին դրանց ավտոմատացման ու պահեստատուփերի կիրառման հնարավորությունը: Այսպիսի փամփուշտները հնարավորություն են տալիս հեշտությամբ լուծելու խցակման պրոբլեմը վառողային գազերի ճնշմամբ պարկուճը փամփուշտանոցի պատերին սեղմվելու և անդրապարկուճային տարածություն գազերի ներթափանցումը կանխելու միջոցով: Այդպիսի փամփուշտները ունեն զգալի կոշտություն ու դիմացկունություն, դրանք հնարավոր է պահել երկար ժամանակ: Սակայն դրանք ունեն նաև մի շարք թերություններ, որոնք հանգեցնում են հրազենի կառուցվածքի բարդացմանը և շահագործային հատկությունների վատացմանը:

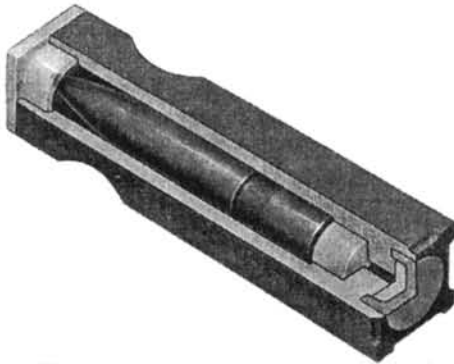

4,7x33 «գինամիտ-նոբել» անպարկուճ հեռադիտակային փամփուշտի կառուցվածքը

Փամփուշտանոցի պարկուճը հանելու և հեռացնելու անհրաժեշտությունը բերում է հրազենը հատուկ մեխանիզմներով սարքավորելու անհրաժեշտության, իսկ այդ մեխանիզմները դառնում են հրաձգության ժամանակ վթարների և հապաղումների մեծ մասի պատճառ՝ առաջ բերելով պարկուճի խցանում կամ կտրում, լուվածք, անանդրադարձ, սեպում պատուհանում: Բացի այդ, պարկուճը ունի համեմատաբար մեծ կշիռ և մեծաց-

նում է արտադրության արժեքը: Պարփակ ծավալից (տանկ, պահամեքենա, թռչող ապարատ) կրակ վարող զենքը պահանջում է հավաքել կրակված պարկուճները:

Անպարկուճ փամփուշտների ու համապատասխան զենքի ստեղծման ուղղությամբ աշխատանքներն սկսվել են մեր դարի 60-ական թվականներին տարբեր երկրներում: Այդ աշխատանքների ընթացքում առաջ քաշվեցին բավարարիչ գաղափարներ ու կառուցվածքային նախագծեր, որոնց լոկ շատ փոքր մասն է իրականացվել գործնականում: Առավել հաջողված մշակում է համարվում Գ11 (G11) գրոհային ակոսավոր հրացանը և դրան համապատասխան «հեռադիտակային» փամփուշտը, մշակված «Հեկլեր ունդ Կոխ» և «Գինամիտ-Նոբել» գերմանական ֆիրմաների կողմից: Հեռադիտակային փամփուշտն իրենից ներկայացնում է հատվածակողմաձև պայթյալուստիկ, որի մեջ «ընկղմված» է գնդակը: Գլխամասում տեղակայված է պլաստմասսայն ծայրոցը, որը փամփուշտը պաշտպանում է քայքայումից և ապահովում է վառողային լիցքի լրիվ այրումը: Պատիճ-բռնկիչը և լրացուցիչ պատիճը տեղադրված են գնդակի հետևում: Տրամաչափը 4,92 մմ է, փամփուշտի երկարությունը՝ 34 մմ, հատվածակողմի կողը՝ 8 մմ, գնդակի քաշը՝ 3,3 գ, սկզբնական արագությունը՝ 914-930 մ/վրկ: Ստեղծված են նաև հետագծող, գործնական, ոչ մարտական և աղմկային գնդակներով տարբերակներ: Գ11 հրացանը կառուցված է «բուլփապ» սխեմայով և հնարավորություն է տալիս իրացնելու անպարկուճ փամփուշտների առավելությունները: Բոլոր մեխանիզմները հավաքված են իրանի մեջ՝ դուրս ցցված տարրերի քանակի հնարավոր նվազագույնացմամբ: 550 փամփուշտ մարտապաշարով հրացանի կշիռն է 7,35 կգ, առանց մարտապաշարի՝ 3,9 կգ: 50 փամփուշտ տեղավորող պահեստատուփը տեղակայվում է հորիզոնական դիրքով՝ փողին Կուգաեհո: Կիրառված են փամփուշտի տրման ու փականման յուրահատուկ մեխանիզմներ, որոնք գործում են «պտտվող փամփուշտանոցի»



սխեմայով: Ապահովված է միակի կրակոցով, 3 կրակոց ֆիքսված կրակահերթով կրակի և անընդհատ կրակի վարման հնարավորությունը: Փոքր հետահարվածն ապահովում է հրաձգության մեծ խտություն և մինչև 400 մ հեռավորությունների վրա նշանակետի խոցման մեծ հավանականություն:

Մի այլ հետաքրքրական լուծում է նախապես հանդերձված փողում գնդակի և նետալիցքերի հաջորդական տեղաբաշխումը և դրանց ապահովումը էլեկտրապատիճներով: Հարուցման էլեկտրոնային համակարգով սարքավորված մի քանի այդպիսի փողը հնարավորություն է տալիս կարճ ժամանակում հասնելու շատ բարձր արագաձգության և այն կարգավորելու լայն տիրույթում: Արագաձգության սահմանը որոշվում է փողանց-

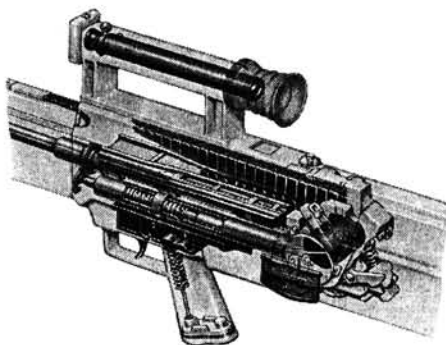

Գ11 ակոսավոր հրացանի կառուցվածքային պատկերը

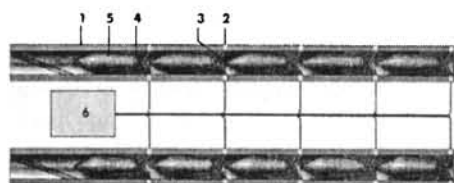

Նախապես լիցքավորված բազմալիցքանի փողերով անսպարկուճ վենքի սկզբունքային գծապատկերը.

1. փող, 2. հպումագին հարթակ,
3. էլեկտրապատիճ, 4. նետալիցք, 5. գնդակ,
6. հարուցման էլեկտրոնային համակարգ

քում գազերի ճնշման սահմանային մակարդակով: «Մետալ Շտորմ» ֆիրման թողարկել է այս սխեմայով պատրաստված անհատական վենքի մի քանի նմուշ՝ օժտված մեկ, երեք և ինը փողերով: Ընդամենի արագաձգության տեմպը հասնում էր բոպեռում 45000 կրակոցի: Ճիշտ է, նման համակարգի վերալիցքավորումը բարդ է. պինվորին պետք կլիներ կրել լիցքավորված փողերի մի քանի բլոկ: Այդ իսկ պատճառով այդպիսի համակարգը առայժմ դիտվում է լոկ որպես մերձավոր ՀՕՊ-ի հնարավոր միջոց, ինչպես նաև ՀՏԿ-ներից տանկերի ու ՀՍՍ-ների ակտիվ պաշտպանության միջոց: Փողերի թիվն ավելացնելով (հաստոցային տարբերակում), մասնագետների կարծիքով, սկզբունքորեն կարելի է հասնել 1000000 կրակոց/րոպե արագաձգության տեմպի:

Անսպարկուճ փամփուշտների մշակումը

կատարվում է նաև դրանք նետաձև տարրերով օժտելու, ինչպես նաև որպես նետալիցքեր, պինդ վառողներից բացի, հեղուկ և գազանման միացությունների կիրառումը: Դրժվար է ասել, թե դրանք տեղ կգտնեն ապագայի վենքերում, թե ոչ, բայց անհատական վենքի համալիրի ամերիկյան նախագծում առայժմ նախատեսվում է միայն դասական սխեմայի վինամթերքի կիրառություն:

**Ռուսաստանյան տանկերի զրահապաշտպանության արևմտյան գնահատումը:** «Tane's International Defence Review»-ում հրապարակված է մի հոդված, որում բերվում են որոշ արևմտյան մասնագետների կարծիքները ռուսաստանյան տանկերի վրահապաշտպանության վերաբերյալ:

Մասնավորապես բերված է վրահապաշտպանական համակարգերի գծով հեղինակավոր գերմանական մասնագետ Մ. Հելդի կարծիքը, ըստ որի ժամանակակից ռուսաստանյան հիմնական մարտական տանկերը, վանգվածով վիջելով ամերիկյան կամ արևմտաեվրոպական տանկերին, իրենց ճակատային մասի վրահապաշտպանվածությամբ էապես գերաբարձրում են նրանց և գործնականում անխոցելի են սպառապիտության մեջ գոյություն ունեցող ցանկացած քիմիական կամ կինետիկ վինամթերքի համար: Մ. Հելդը պաշտպանության ռուսաստանյան վրահամակարգերին այսքան բարձր գնահատական է տվել Շրիվենհեմ քաղաքում գտնվող Մեծ Բրիտանիայի թագավորական ռազմական քոլեջում 1996 թ. հունիսին կայացած գիտահավաքում, որը նվիրված էր ժա-

մանակակից և հեռանկարային մարտական մեքենաների կրահապաշտպանության գիտական պրոբլեմներին: Մ. Հելդը տանկերի և այլ կրահատեխնիկայի դինամիկ, այսպես կոչված «պայթուևառնակտիվ» կրահապաշտպանության գերմանացի գյուտարար է. այդ եղանակը նա առաջարկել է դեռ 60-ական թվականներին: Իր ելույթում Մ. Հելդը նշել է, որ մասնավորապես S-72Մ1 ռուսաստանյան հիմնական մարտական տանկերի (որոնք միայնալ Գերմանիայի ՋՌԻ-ի սպառապիստությանն էին անցել Նախկին ԳԺՀ ՋՌԻ-ի սպառապիստությունից) կրահապաշտպանության պետական փորձարկումները, որոնք անցկացվել են ԳԺՀ-ում, ցույց են տվել, որ T-72 Մ1 տանկի կրահապակին կրահահար պինամթերքով ներգործելու դեպքում անծակելիությամբ հավասարապոր է ավելի քան 2 մ հաստությամբ համասեռ զլանածո կրահասալին (rolled homogenous armour – RHA): Այդպիսին է գերմանական պետական հանձնաժողովի եզրակացությունը, թեև ռուսաստանյան մասնագետների կարծիքով այն Ռ-ՀԱ-ի համեմատ կազմում է 400-500 մմ: Հելդի կարծիքով նոր ռուսաստանյան տանկերի (ինչպես S-80ՌՆ տանկը), կրահապաշտպանությունն է՛լ ավելի արդյունավետ է: Հելդի գնահատմամբ, կրահապաշտպանության այս համակարգը ի վիճակի է դիմանալու ԱՄՆ-ում և Արևմտյան Եվրոպայում մշակվող ու փորձարկվող 140 մմ թնդանոթներից արձակված հարվածային արկերի կինետիկ էներգիային: Տանկերի պաշտպանության ռուսաստանյան համակարգի բարձր արդյունավետությունը, արևմտյան փորձագետների կարծիքով, ձեռք է բերվում ի հաշիվ ռուսաստանյան ճարտարագետների կողմից դինամիկ կրահապաշտպանության գոտիների հաջող մշակման ու ներդրման. այդ գոտիները մեքենան ավելի պաշտպանված են դարձնում ինչպես երկարացված կրահամիջուկներով արկերից, այնպես էլ կուտակային գործողությամբ արկերից: Բացի այդ, ռուսաստանյան գիտնականներին ու կրահապաշտպանության գծով մասնագետներին հաջողվել է ընտրել տանկի դիմամասում տեղակայված կրահասպակյա սալի թեքության առավել արդյունավետ, տանկի աշտարակի ու իրանի անխոցելիության տեսակետից առավել օպտիմալ անկյունը:

Ինչ վերաբերում է դինամիկ կրահապաշտպանության համակարգին, ապա այս բնագավառում էլ Ռուսաստանը գերազանցում է Արևմուտքի երկրներին: Արևմտյան այդպիսի պայթուևառնակտիվ համակարգերի (explosive reactive armour – ERA) մեծ մասը այսպես կոչված վրադիր համակարգերի ինտեգրված, ստանդարտ և կախովի համակարգ է, ինչն ապահովում է էական ավելի բարձր արդյունավետություն, այն դեպքում, երբ կցական տիպի արևմտյան համակարգերը, ըստ էության, ոչինչ չեն ավելացնում կինետիկ պինամթերքից պաշտպանվածության առումով: Հելդի կարծիքով, ռուսաստանյան տիպի ինտեգրված դինամիկ կրահապաշտպանությանը տանկերի արդյունավետ խոցման պրոբլեմի միակ լուծումն է դրանց խոցումը կողերի կողմից կամ վերնից՝ կտուրի կողմից, քանի որ, ինչպես համարում են արևմտյան փորձագետները, ռուսաստանյան տանկերի կրահապաշտպանվածությունը կողերի ու կտուրի կողմից լիովին հաշվեկշռված չէ, և դա դրանց թույլ տեղն է: Մ. Հելդը ենթադրում է, որ ապագայում հնարավոր կդառնա ռուսաստանյան տանկերի խոցումը դիմային կողմից՝ նոր բազմալից պինամթերք կիրառելու և նույն կետին բազմակի խփելու դեպքում:

**Գեներտիկական գեներ:** Գեներային ճարտարագործության բնագավառում տեղի ունեցած հեղափոխական նվաճումները արդեն 10 տարի հետո կարող են հանգեցնել նոր տեսակի վենքի ստեղծմանը, մի վենքի, որն ուղղված կլինի բնակչության որոշակի էթնիկական խմբերի դեմ: Այսպիսի նախագրուչությունով հանդես եկավ Բրիտանական բժշկական ընկերությունը (ԲԲԸ): ԲԲԸ-ի գիտնականները «Գենատեխնոլոգիական վենքը և մարդկությունը» վեկուցման մեջ հավաստում են այն փաստը, որ աշխարհում մշակվող մի շարք ծրագրեր, այդ թվում «ԵՂ-ջի-փի» վենքի մշակման գաղափարի նախագիծը, ընդհուպ մոտեցնել են «Էթնիկական ստանդարտ» վենքի մրջակման գաղափարի կենսագործմանը: Դրա հիմքում դրված է գենետիկական, կամ բրջջային, մակարդակում գոյություն ունեցող անգամ ամենաաննշան տարբերությունների օգտագործումը:

«Գենետիկայի լվվով ասած, – նշում են գիտնական բժիշկները, – տարբեր ռասաներ

ուներն ավելի շատ նմանություններ, քան տարբերություններ: Այդուհանդերձ կան տարբերություններ, և դրանցից մեկի կամ դրանց համակցության հիմքի վրա կարելի կլինի երկրի երեսից ջնջել ամեն մի էթնիկական խումբ»:

Ինչպես մեր դարի ընթացքում ավելի վաղ՝ միջուկային ֆիզիկայի բնագավառում կատարված ճեղքումը հանգեցրեց միջուկային պենքի շատ արագ ստեղծմանը, այնպես էլ գենային ճարտարագործության բնագավառում ձեռք բերված նվաճումները, փորձագետների կարծիքով, հնարավորություն կըտան պատրաստելու մարդկանց բնաջնջման աներևակայելի միջոցներ:

«Էյչ-Զի-փի» նախագծով աշխատող մասնագետները ծրագրում են մինչև 2003 թ. պատրաստել մարդու գենետիկական կառուցվածքի «քարտեզ»:

ԲԲԸ-ի գիտնականների պնդմամբ գենային ճարտարագործության բնագավառում տեղ գտած ձեռքբերումները արդեն

«նպաստել են կենսաբանական պենքի խոցիչ գործոնների ուժեղացմանը», ինչը, մասնավորապես, դրսևորվում է այն բանի միջոցով, որ այդ պենքն այժմ «զգայուն չէ» հակաբիոտիկների նկատմամբ:

Այս բնագավառում ձևավորվող իրավիճակը հսկողության տակ պահելու համար, բրիտանացի բժիշկների կարծիքով, անհրաժեշտ է ավելի խստացնել 1972 թվականին ընդունված այն համաձայնագրի դրույթները, որով պատերազմող կողմերին արգելվում է կիրառել կենսաբանական պենք: Ինչպես լըրազրոդներին հայտնել են Մեծ Բրիտանիայի ԱԳՆ-ի ներկայացուցիչները, Միացյալ Թագավորության կառավարությունը ընդունում է բժիշկների անհանգստությունը և այդ պատճառով «Եվրախորհրդի գործընկերների հետ համատեղ պինաթափման գծով Ժնևում ընթացող բանակցություններում հարուցել է մի բանավեճ, որի նպատակն է ընդունել «վերիֆիկացիոն» արձանագրություն», որը կցվի 1972 թ. համաձայնագրին:

*Պատրաստեց փոխգնդապետ Ա. Տ. ՀՈՎԱԿԻՄՅԱՆԸ*

# ՌԱԶՄԱԳԻՏԱԿԱՆ ՏԵՐՄԻՆԱԲԱՆՈՒԹՅՈՒՆ

## ՀԱՄԱՐԻ ԲԱՌԱՐԱՆ

Վ. Խ. ԲԱՂԳԿԱՍ ԱՐՅԱՆ, փիլիսոփայական գիտությունների թեկնածու, դոցենտ,  
«Հայկական բանակ» հանդեսի հայերեն տեքստի խմբագիր

## ՀԱՅ-ՌՈՒՍԵՐԵՆ ԲԱՌԱՐԱՆ

ապգային գաղափարախոսություն—наци-  
ональная идеология  
ամբողջատիրական վարչակարգ—тоталь-  
ный режим  
անասնահամաճարակային իրադրություն—  
эпизоотическая обстановка  
անընդհատ կրակ—непрерывный огонь  
անընկալունակություն—невосприимчи-  
вость  
—նշ սպեցիֆիկ անընկալունակություն—  
неспецифическая невосприимчи-  
вость  
աշխարհաքաղաքական գոտի—геополити-  
ческая зона  
ապակողմնորոշում—дезориентирование  
ապանեխություն—асептика  
ապատեղեկատվություն—дезинформа-  
ция, дезинформирование  
ապատեղեկացում—дезинформирование,  
дезинформация  
ապատեղեկություն—дезинформация  
աստիճանաբաշխում—чинопроизводство  
արագաձգություն—скорострельность  
բախում—1. столкновение, 2. տես հակա-  
մարտություն  
բախումնային—տես հակամարտային  
բախումնայնություն—տես հակամարտա-  
յնություն  
բանակ—армия  
—բանակի ապգայնացում—национализи-  
рование армии  
—բանակի կառավարում—1. управление  
армией, 2. управление армии  
—բանակի քաղաքականացում—политиза-  
ция армии  
բանեկարգի տարաշարժ—маневр ре-  
жимом  
բարոյաճգեբանական գործոն—мораль-  
но-психологический фактор

բռնաճնշում—репрессия  
գենային ճարտարագործություն—генная  
инженерия  
Գեորգիյան խաչ\*—Георгиевский крест  
գնդի քահանա—полковой священник  
գրոհային ակոսավոր հրացան—штурмовая  
винтовка  
դասային աստիճան—классный чин  
վենք—оружие  
—էթնիկական զուտան վենք—оружие эт-  
нической чистки  
—կենսատեխնոլոգիական վենք—биотех-  
нологическое оружие  
զետապոլ—зетапол  
զինվորական—военный  
—զինվորական հրահանգիչ—военный  
инструктор  
—զինվորական նախարար—военный ми-  
нистр  
զորամասի օժանդակ տնտեսություն—под-  
собное хозяйство воинской части  
զրահապաշտպանություն—бронезащита  
—դինամիկ զրահապաշտպանություն—  
динамическая бронезащита  
—պայթյունատեխնիկ զրահապաշտպա-  
նություն—взрывореактивная бронеза-  
щита  
էլեկտրաբռնկիչ—электроразрыватель  
էլեկտրապայթյունիչ—электровзрыватель  
էլեկտրապատիճ—электрический кап-  
сюль  
ընտրախավ—элита  
թանչ—дизентерия  
թարուն—1. скрытный, 2. скрытно  
թարունություն—скрытность  
թռիչքամոտեցում—подлет

\* Մև տառատեսակով շարված տերմինների վե-  
րաբերյալ բառարաններից հետո տրվում են պարզա-  
բանումներ:

իմպուլսների էլեկտրոնային գններատոր—  
 электронный генератор импульсов  
 իմունաբանություն—иммунология  
 ինտերֆերոնի ներածին համադրում—эн-  
 догенный синтез интерферона  
 լիաներդաշնակում—слаживание  
 լիքակուտակիչ—конденсатор  
 լուսախոսություն—светосигнализова-  
 ние  
**լիարել**—дать осечку, осечься  
**լիարում**—осечка  
 խմբային դասախոսություն—групповое де-  
 зертирство  
 խոռվարար—мятежник, смутьян  
 յուլակում—обтюрация  
 կազմակերպված հանցագործություն—1.  
 организованное преступление, 2. ор-  
 ганизованная преступность  
 կանոնավոր զորք—регулярное войско  
 կենդանի—1. животное, 2. живой  
 —կենդանու ախտահարում—инфициро-  
 вание животного  
 —կենդանու մսեղիք—туша животного  
 —կենդանու վարակում—заражение жи-  
 вотного  
 կենտրոնավարություն—централизм  
 կուտակային գործողությամբ արկ—сна-  
 ряд кумулятивного действия  
 հակարիոտիկ—антибиотик  
 հակազգև—антиген  
 հակահամաճարակային—противоэпиде-  
 мический  
 հակահրթիռային տարաշարժ—противо-  
 ракетный маневр  
 հակամարտաբանություն—конфликтоло-  
 гия  
 հակամարտածին միջավայր—конфликто-  
 генная среда  
 հակամարտային—конфликтный  
 —հակամարտային իրավիճակ—конфликт-  
 ная ситуация  
 հակամարտայնություն—конфликтность  
 —հակամարտայնության մակարդակ—  
 уровень конфликтности  
 հակամարտակ—конфликтовать  
 հակամարտող—конфликтующий  
 —հակամարտող երկրներ—конфликтую-  
 щие страны  
 —հակամարտող կողմեր—конфликтую-  
 щие стороны  
 հակամարտություն—конфликт  
 —արտաքին հակամարտություն—внеш-

ний конфликт  
 —բնագիտականական հակամարտություն—  
 экологический конфликт  
 —զինված հակամարտություն—воору-  
 женный конфликт  
 —էթնիկական հակամարտություն—этни-  
 ческий конфликт  
 —հակամարտության լուծում—разреше-  
 ние конфликта  
 —հակամարտության միջազգայնացում—  
 интернационализация конфликта  
 —հակամարտություն հրահրել—спрово-  
 цировать конфликт  
 —ներքին հակամարտություն—внутрен-  
 ний конфликт  
 —ռազմական հակամարտություն—воен-  
 ный конфликт  
 —քաղաքական հակամարտություն—по-  
 литический конфликт  
 հակաինխություն—антисептика  
 համակարգչային վիրուս—компьютерный  
 вирус  
 համաճարակ—эпидемия  
 համաճարակաբանական—эпидемиологи-  
 ческий  
 համաճարակաբանություն—эпидемиоло-  
 гия  
 համաճարակային—эпидемический  
 հաստոցային հակատանկային նռնակա-  
 նետ—станковый противотанковый  
 гранатомет  
 հատկություն—свойство  
 —իմունակարգավորող հատկություն—им-  
 мунорегулирующее свойство  
 —իմունամոդուլիացնող հատկություն—  
 иммуномодулирующее свойство  
 —հակաբորբոքային հատկություն—про-  
 тивовоспалительное свойство  
 —հակամանրէական հատկություն—про-  
 тивомикробное свойство  
 —հակավիրուսային հատկություն—анти-  
 вирусное свойство  
 —հակառոտույթային հատկություն—про-  
 тивоопухоловое свойство  
 —ռադիոպրոտեկտորային հատկություն—  
 радиопротекторное свойство  
 հարույիչ—возбудитель  
 —հարույիչի համաճարակային տարածում—  
 эпидемическое распространение воз-  
 будителя  
 —հարույիչի համաճարակային տարբե-  
 րակ—эпидемический вариант возбу-

- Դտելյա  
 —հարուցիչի պահեստավորում—резерва-  
 ция возбудителя  
 —հարուցիչի պահեստավորումային փո-  
 խակերպում—резервационное преоб-  
 разование возбудителя  
 —վարակուճակ հարուցիչ—вирулентный  
 возбудитель  
 հոգեբանական օպերացիա—психологи-  
 ческая операция  
 հոսանքակուտակիչ—аккумулятор  
 ձգարևուրթյուն—баллистика  
 ղեկավար—штурман  
 մակարոյժ—паразит  
 մարտադաշտի համակարգչային վերարտա-  
 դրուրթյուն—компьютерное воспроиз-  
 ведение поля боя  
 մարտահրավեր—вызов  
 միակի կրակոյ—одиночный выстрел  
 նախանշանակման տեղ—место назначе-  
 ния  
 նախապես լիքավորված բավալիքրանի  
 փող—предварительно заряженный  
 многозарядный ствол  
 նետալիք—метательный заряд  
 նշանառում—1. прицеливание, 2. наве-  
 дение  
 նշանաչույցում—целеуказание  
 ոչ կանոնավոր զորք—нерегулярное войско  
 պայթուցիկ տակառ—взрывная бочка  
 պայքար—борьба  
 —զինված պայքար—вооруженная борьба  
 —ռադիոէլեկտրոնային պայքար—радио-  
 электронная борьба  
 պատերազմ—война  
 —գենետիկական պատերազմ—генети-  
 ческая война  
 —երկարատև պատերազմ—продолжи-  
 тельная война  
 —կարճատև պատերազմ—скоротечная  
 война  
 —համաշխարհային պատերազմ—миро-  
 вая война  
 —միջուկային պատերազմ—ядерная война  
 —տարածաշրջանային պատերազմ—ре-  
 гиональная война  
 —տեղային պատերազմ—локальная война  
 —տեղեկութային պատերազմ—информа-  
 ционная война  
 —ուղեվարական պատերազմ—навигаци-  
 онная война  
 պատիճ—капсуля
- պատրաստուկ—препарат  
 պարկուճ—гильза  
 —մետաղյա պարկուճ—металлическая  
 гильза  
 —պարկուճի անանդրադարձ—неотраже-  
 ние гильзы  
 —պարկուճի խլուխում—неизвлечение  
 гильзы  
 պարփակ ծավալ—замкнутый объем  
 պլաստմասսայի ծայրոյ—пластмассовый  
 наконечник  
 պրոֆեսիոնալ զինվորական—профессио-  
 нальный военный  
 ռադիոխանգարում—радиопомеха  
 ռադիոհեռագրային դիվիզիոն—радиоте-  
 леграфный дивизион  
 ռադիոփոխանակում—радиообмен  
 ռավանասանարուժական ծառայութիւն—  
 военно-ветеринарная служба  
 ռավակական—военный  
 —ռավակաւն անասնաբուժութիւն—во-  
 енная ветеринария  
 —ռավակաւն խորհրդական—военный со-  
 ветник  
 —ռավակաւն կառավարման կենտրոն—  
 центр военного управления  
 —ռավակաւն միջադեպ—военный инци-  
 дент  
 —ռավակաւն սադրանք—военная прово-  
 кация  
 —ռավակաւն ուժի կիրառման սպառնա-  
 լիք—угроза применения военной си-  
 лы  
 ռավանահայրենասիրական դաստիարակու-  
 թիւն—военно-патриотическое вос-  
 питание  
 ռավավարական—стратегический  
 —ռավավարական օպերացիա—strate-  
 гическая операция  
 —սահմանափակ ռավավարական նպա-  
 տակ—ограниченная стратегическая  
 цель  
 —վճռական ռավավարական նպատակ—  
 решительная стратегическая цель  
 ռավատեխնիկական հեղափոխութիւն—  
 военно-техническая революция  
 սպայակում—1. офицерский состав, 2.  
 офицерский корпус  
 սպայական կոչում—офицерское звание  
 սպայական պատիվ—офицерская честь  
 սպայակ—денщик  
 վարակ—1. зараза, 2. инфекция

վարակիչ—1. заразный, 2. инфекцион-  
ный  
վարակում—1. инфицирование, 2. зара-  
жение  
—վերքային վարակում—раневая инфек-  
ция  
վերադիրքավորում—передислокация, пе-  
редислоцирование  
վերք—рана  
—վարակային վերք—инфекционная рана  
—վարակոտ վերք—инфицированная рана  
վրագետնյա պաշտպանություն—назем-  
ная оборона  
տարեգրություն—летопись  
տեղեկատվական—информационный  
տեղեկատվություն—информирование,  
информация  
տեղեկացում—информирование  
տեղեկության—информационный  
—տեղեկության ապահովում—информа-  
ционное обеспечение  
տեղեկույթ—информация  
—տեղեկույթի կորսում—добывание ин-

формации  
տևականություն—персистенция  
տպատախտակ—плата  
տրանսիստոր—транзистор  
փամփուշտ—патрон  
—անախրակոտ փամփուշտ—безгильзовый  
патрон  
—հեռադիտակային փամփուշտ—телеско-  
пический патрон  
—փամփուշտի լովածք—заклинивание  
патрона  
—փամփուշտի պահեստատու փ—магазин  
патронов  
քաղաքական ճգնաժամ—политический  
кризис  
քայքայիչ աշխատանք—разрушительная  
работа  
օգնություն—помощь  
—ռազմական օգնություն—военная помощь  
—ռազմատեխնիկական օգնություն—во-  
енно-техническая помощь  
ֆիքսված կրակահերթ—фиксированная  
очередь

ՀԱՅ-ԱՆԳԼԵՐԵՆ ԲԱՌԱՐԱՆ

ազգային գաղափարախոսություն—na-  
tional ideology  
ամբողջատիրական վարչակարգ—totalitar-  
ian regime  
անասնահամաճարակային իրադրույթ-  
ություն—epizootic situation  
անընդհատ կրակ—non-stop fire  
անընկալունակություն—unreceptivity  
—ոչ սպեցիֆիկ անընկալունակություն—  
not specific unreceptivity  
աշխարհաքաղաքական գոտի—geopoliti-  
cal zone  
ապակողմնորոշում—disorientation  
ապարնեխություն—aseptics  
ապատեղեկատվություն—misinformation  
ապատեղեկացում—misinformation  
ապատեղեկույթ—misinformation  
աատիճանաբաշխում—promotion in rank  
արագաձգություն—rate of fire  
բախում—1. collision, 2. տես հակամար-  
տություն  
բախումնային—տես հակամարտային  
բանակ—army  
—բանակի ազգայնացում—nationalization  
of army

—բանակի կառավարում—1. army admin-  
istration, 2. army control  
—բանակի քաղաքականացում—politiza-  
tion of army  
բանակավարգի տարաշարժ—maneuver by  
regime  
բարոյահոգեբանական գործոն—moral-  
psychological factor  
բռնաճնշում—repression  
գննային ճարտարագործություն—gene  
engineering  
Գեորգիյան խաչ—George's Cross  
գնդի քահանա—regiment chaplain  
գրոհային ակոսավոր հրապան—assault ri-  
fle  
դասային աստիճան—class rank  
վենք—weapon  
—էթնիկական կտման վենք—weapon of  
ethnic cleaning  
—կենսատեխնոլոգիական վենք—biotech-  
nological weapon  
վետապոլ—zetapol  
վինվորական—military  
—վինվորական հրահանգիչ—military in-  
structor

—վինվորական նախարար—military minister	situation
վորամասի օժանդակ տնտեսություն—subsidiary farm of a military unit	հակամարտել—to get in conflict
վրահապաշտպանություն—armored protection	հակամարտող—conflicting
—դինամիկ վրահապաշտպանություն—dynamic armored protection	—հակամարտող երկրներ—conflicting countries
—պայթյունառեակտիվ վրահապաշտպանություն—explosive-reactive armored protection	—հակամարտող կողմեր—conflicting parties
էլեկտրարբունկիչ—electric primer	հակամարտություն—conflict
էլեկտրապայթուցիչ—electric fuse	—արտաքին հակամարտություն—external conflict
էլեկտրապատիճ—electric cap	—քնապահպանական հակամարտություն—ecological conflict
ընտրախավ—elite	—վինված հակամարտություն—armed conflict
թանչ—dysentery	—էթնիկական հակամարտություն—ethnic conflict
թաքուն—1. secretive, 2. secretly	—հակամարտության լուծում—solution of a conflict
թաքունություն—secretiveness	—հակամարտության միջազգայնացում—internationalization of a conflict
թռիչքամոտեցում—flying up	—հակամարտություն հրահրել—to provoke a conflict
իմպուլսների էլեկտրոնային գներատոր—electronic generator of pulses	—ներքին հակամարտություն—internal conflict
իմունաբանություն—immunology	—ռազմական հակամարտություն—military conflict
ինտերֆերոնի ներածին համադրում—endogene synthesis of interferon	—քաղաքական հակամարտություն—political conflict
լիաներդաշնակում—well co-ordination	հականիյունություն—antiseptics
լիցքակուտակիչ—capacitor	համակարգչային վիրուս—computer virus
լուսախոսություն—visual telegraphy	համաճարակ—epidemy
խաբթել—to give a misfire	համաճարակաբանական—epidemiological
խաթում—misfire	համաճարակաբանություն—epidemiology
խմբային դասալքություն—group desertion	համաճարակային—epidemic
խոռվարար—rebel	հասոցային հակատանկային նոնականետ—anti-tank heavy mortar
խցակում—obturation	հատկություն—property
կազմակերպված հանցագործություն—1. organized crime, 2. organized felony	—իմունակարգավորող հատկություն—immunoregulating property
կանոնավոր զորք—regular force	—իմունամոդուլացնող հատկություն—immunomodulating property
կենդանի—1. animal, 2. alive	—հակաբորբոքային հատկություն—anti-inflammatory property
—կենդանու ախտահարում—infecting of an animal	—հակամանրէական հատկություն—anti-microbe property
—կենդանու մսեղիք—animal's carcass	—հակավիրուսային հատկություն—antivirus property
—կենդանու վարակում—infection of an animal	—հակաուռուցքային հատկություն—antitumor property
կենտրոնավարություն—centralism	—ռադիոպրոտեկտորային հատկություն—radio-protective property
կուտակային գործողությամբ արկ—shell of cumulative action	հարուցիչ—activator
հակաբիոտիկ—antibiotics	
հակագեն—antigene	
հակահամաճարակային—antiepidemic	
հակահրթիռային տարաշարժ—anti-missile maneuver	
հակամարտաբանություն—conflictology	
հակամարտային—conflicting	
—հակամարտային իրավիճակ—conflicted	



- հարուցիչի համաճարակային տարածում—epidemic distribution of an activator
- հարուցիչի համաճարակային տարբերակ—epidemic version of an activator
- հարուցիչի պահեստավորում—reservation of an activator
- հարուցիչի պահեստավորումային փոխակերպում—reservational transformation of an activator
- վարակունակ հարուցիչ—virulent activator
- հոգեբանական օպերացիա—psychological operation
- հոսանքակուտակիչ—accumulator
- ձգաբանություն—ballistics
- ղեկավար—navigator
- մակաբույժ—parasite
- մարտադաշտի համակարգչային վերարտադրություն—computer reproduction of battlefield
- մարտահրավեր—challenge
- միակի կրակոց—single shot
- նախանշանակման տեղ—destination
- նախապես լիցքավորված բազմալիցքանի փող—preliminary charged multi-loaded barrel
- նետալիցք—flinging charge
- նշանառում—1. aiming 2. pointing
- նշանապուկում—target indication
- ոչ կանոնավոր զորք—irregular troops
- պայթուցիկ տակառ—explosive barrel
- պայքար—struggle
- վինված պայքար—armed struggle
- ռադիոէլեկտրոնային պայքար—radio-electronic struggle
- պատերազմ—war
- գենետիկական պատերազմ—genetic war
- երկարատև պատերազմ—long war
- կարճատև պատերազմ—transient war
- համաշխարհային պատերազմ—world war
- միջուկային պատերազմ—nuclear war
- տարածաշրջանային պատերազմ—regional war
- տեղային պատերազմ—local war
- տեղեկությունային պատերազմ—information war
- ուղեվարական պատերազմ—navigating war
- պատիժ—cap
- պատրաստում—preparation
- պարկուճ—case
- մետաղյա պարկուճ—metal shell-case
- պարկուճի անանդրադարձ—non-driving back of shell-case
- պարկուճի խցանում—sticking of shell-case
- պարփակ ծավալ—closed volume
- պլաստմասսայն ծայրոց—plastic tip
- պրոֆեսիոնալ պիսվորական—professional military man
- ռադիոխանգարում—radio hindrance
- ռադիոհեռագրային դիվիզիոն—radiotelegraphic division
- ռադիոփոխանակում—radioexchange
- ռազմաանասնաբուժական ծառայություն—military-veterinary service
- ռազմական—military
- ռազմական անասնաբուժություն—military veterinary
- ռազմական խորհրդական—military adviser
- ռազմական կառավարման կենտրոն—centre of military control
- ռազմական միջադեպ—military incident
- ռազմական սադրանք—military provocation
- ռազմական ուժի կիրառման սպառնալիք—threat of application of military force
- ռազմահայրենասիրական դաստիարակություն—military-patriotic education
- ռազմավարական—strategic
- ռազմավարական օպերացիա—strategic operation
- սահմանափակ ռազմավարական նպատակ—decisive strategic purpose
- վճռական ռազմավարական նպատակ—decisive strategic purpose
- ռազմատեխնիկական հեղափոխություն—military-technical revolution
- սպայակազմ—1. officers stuff, 2. officers corps
- սպայական կոչում—officer rank
- սպայական պատիվ—officer honor
- սպասյակ—bat man
- վարակ—infection
- վարակիչ—1. infectious, 2. infection
- վարակում—1. infection, 2. contamination
- վերքային վարակում—wound infection
- վերադիքավորում—redistribution
- վերք—wound

—վարակային վերք—*infectious wound*  
 —վարակոտ վերք—*infecting wound*  
 վրազետնյա պաշտպանություն—*ground defense*  
 տարեգրություն—*chronicle*  
 տեղեկատվական—*information*  
 տեղեկատվություն—*information*  
 տեղեկութային—*information*  
 —տեղեկութային ապահովում—*information provision*  
 տեղեկություն—*information*  
 —տեղեկություն կորսում—*obtain of information*  
 տևականություն—*persistence*  
 տպատախտակ—*plate*  
 տրանսիստոր—*transistor*

փամփուշտ—*cartridge*  
 —անպարկուճ փամփուշտ—*case-free cartridge*  
 —հեռադիտակային փամփուշտ—*telescopic cartridge*  
 —փամփուշտի լրվածք—*jamming of cartridge*  
 —փամփուշտի պահեստատուփ—*cartridge magazine*  
 քաղաքական ճգնաժամ—*political crisis*  
 քայքայիչ աշխատանք—*destructive work*  
 օգնություն—*aid*  
 —նպամական օգնություն—*military aid*  
 —նպամատենխնիկական օգնություն—*military-technical aid*  
 ֆիքսված կրակահերթ—*fixed burst of fire*

РУССКО - АРМЯНСКИЙ СЛОВАРЬ

аккумулятор—հոսանքակուտակիչ  
 антибиотик—հակաբիոտիկ  
 антиген—հակազնն  
 антисептика—հականեխություն  
 антиэпидемический—հակահամաճարակային  
 армия—բանակ  
 —национализация армии—բանակի ազգայնացում  
 —политизация армии—բանակի քաղաքականացում  
 —управление армией—բանակի կառավարում  
 —управление армии—բանակի կառավարում  
 асептика—ապանեխություն  
 баллистика—ձգարանություն  
 борьба—պայքար  
 —вооруженная борьба—զինված պայքար  
 —радиоэлектронная борьба—ռադիոէլեկտրոնային պայքար  
 бронезащита—զրահապաշտպանություն  
 —взрывореактивная бронезащита—պայթյունատեղեկիվ զրահապաշտպանություն  
 —динамическая бронезащита—դինամիկ զրահապաշտպանություն  
 взрывная бочка—պայթուցիկ տակառ  
 военно-ветеринарная служба—նազմական անասնաբուժական ծառայություն  
 военно-патриотическое воспитание—նազմահայրենասիրական դաստիարակ

կություն  
 военно-техническая революция—նազմատեխնիկական հեղափոխություն  
 военный—1. նազմական, 2. զինվորական  
 —военная ветеринария—նազմական անասնաբուժություն  
 —военная провокация—նազմական սադրանք  
 —военный инструктор—զինվորական հրահանգիչ  
 —военный инцидент—նազմական միջադեպ  
 —военный министр—զինվորական նախարար  
 —военный советник—նազմական խորհրդական  
 —угроза применения военной силы—նազմական ուժի կիրառման սպառնալիք  
 —центр военного управления—նազմական կառավարման կենտրոն  
 возбудитель—հարույիչ  
 —вирулентный возбудитель—վարակուսակ հարույիչ  
 —резервационное преобразование возбудителя—հարույիչի պահեստավորումային փոխակերպում  
 —резервация возбудителя—հարույիչի պահեստավորում  
 —эпидемический вариант возбудителя—հարույիչի համաճարակային տարբերակ  
 —эпидемическое распространение воз-

- будителя—հարուցիչի համաճարակային տարածում
- война—պատերազմ
- генетическая война—գենետիկական պատերազմ
- информационная война—տեղեկությունների պատերազմ
- локальная война—տեղային պատերազմ
- мировая война—համաշխարհային պատերազմ
- навигационная война—ուղեվարական պատերազմ
- продолжительная война—երկարատև պատերազմ
- региональная война—տարածաշրջանային պատերազմ
- скоротечная война—կարճատև պատերազմ
- ядерная война—միջուկային պատերազմ
- вызов—մարտահրավեր
- генная инженерия—գենային ճարտարագործություն
- Георгиевский крест—Գևորգիյան խաչ
- геополитическая зона—աշխարհաքաղաքական գոտի
- гильза—պարկուճ
- металлическая гильза—մետաղյա պարկուճ
- исвлечение гильзы—պարկուճի խցանում
- неотражение гильзы—պարկուճի անանդրադարձ
- групповое дезертирство—խմբային դատարարություն
- дезинформация—1. սպատեղեկություն, 2. սպատեղեկատվություն, 3. սպատեղեկացում
- дезинформирование—սմ. *дезинформация 2, 3*
- дезориентирование—սպակողմնորոշում
- денщик—սպասյակ
- дизентерия—թանջ
- живой—կենդանի
- животное—կենդանի
- заражение животного—կենդանու վարակում
- инфицирование животного—կենդանու ախտահարում
- туша животного—կենդանու մսեղիք
- замкнутый объем—պարփակ ծավալ
- заражение—վարակում
- зараза—վարակ
- заразный—վարակիչ
- зетапол—վետապոլ
- иммунология—իմունաբանություն
- инфекционный—վարակիչ
- инфекция—վարակ
- раневая инфекция—վերքային վարակում
- инфицирование—վարակում
- информационный—1. տեղեկություն, 2. տեղեկատվական
- информационное обеспечение—տեղեկությունների ապահովում
- информация—1. տեղեկություն, 2. տեղեկատվություն
- добывание информации—տեղեկություն կորսում
- информирование—1. տեղեկացում, 2. սմ. *информация 2*
- капсюль—պատիճ
- классный чин—դասային աստիճան
- компьютерное воспроизведение поля боя—մարտադաշտի համակարգչային վերարտադրություն
- компьютерный вирус—համակարգչային վիրուս
- конденсатор—լիցքակուտակիչ
- конфликт—հակամարտություն, բախում
- внешний конфликт—արտաքին հակամարտություն
- внутренний конфликт—ներքին հակամարտություն
- военный конфликт—ոսպնական հակամարտություն
- вооруженный конфликт—զինված հակամարտություն
- интернационализация конфликта—հակամարտության միջազգայնացում
- политический конфликт—քաղաքական հակամարտություն
- разрешение конфликта—հակամարտության լուծում
- спровоцировать конфликт—հակամարտություն հրահրել
- экологический конфликт—բնապահպանական հակամարտություն
- этнический конфликт—էթնիկական հակամարտություն
- конфликтность—հակամարտայնություն, բախումնայնություն
- уровень конфликтности—հակամարտայնության մակարդակ
- конфликтный—հակամարտային, բախում-

նային	паразит—մակարույծ
—конфликтная ситуация—հակամարտա-	патрон—փամփուռու
յին իրավիճակ	—безгильзовый патрон—անպարկուճ
конфликтовать—հակամարտել	փամփուռու
конфликтотенная среда—հակամարտա-	—заклинивание патрона—փամփուռուի
ծին միջավայր	լուծածք
конфликтология—հակամարտաբանութ-	—магазин патронов—փամփուռուի պա-
յուն	հեստատուփ
конфликтующий—հակամարտող	—телескопический патрон—հենադի-
—конфликтующие стороны—հակամար-	տակային փամփուռու
տող կողմեր	передислокация—վերադիրավորում
—конфликтующие страны—հակամար-	передислоцирование—см. <i>передислокация</i>
տող երկրներ	персистенция—տևականություն
летопись—տարեգրություն	пластмассовый наконечник—պլաստ-
маневр режимом—բանեկավարգի տարա-	մասային ծայրոց
շարժ	плата—տպատախտակ
место назначения—նախանշանակման	подлет—թռչարմոտեցում
տեղ	подсобное хозяйство военной части—
метательный заряд—նետակայր	չորմասի օճանդակ տնտեսություն
морально-психологический фактор—	политический кризис—քաղաքական ճրգ-
բարոյահոգեբանական գործոն	նաժամ
мятежник—խռովարար	полковой священник—գնդի քահանա
наведение—նշանառում	помощь—օգնություն
наземная оборона—վրագնտնյա պաշտ-	—военная помощь—նպաստական օգնութ-
պանություն	յուն
национальная идеология—ազգային գա-	—военно-техническая помощь—նպ-
ղափարխոսություն	մատենխնիկական օգնություն
невосприимчивость—անընկալունակու-	предварительно заряженный многоза-
թյուն	рядный ствол—նախապես լիքավոր-
—неспецифическая невосприимчи-	ված բազմալիքանի փող
вость—նշ սպեյիֆիկ անընկալունակու-	препарат—պատրաստուկ
թյուն	прицеливание—նշանառում
непрерывный огонь—անընդհատ կրակ	противоракетный маневр—հակահրթի-
нерегулярное войско—նշ կանոնավոր զորք	նային տարաշարժ
обтюрация—խլակում	противоэпидемический—հակահամաճա-
одиночный выстрел—միակի կրակոց	րակային
организованная преступность—կազմա-	профессиональный военный—պրոֆե-
կերպված հանցագործություն	սիոնալ զինվորական
организованное преступление—կազմա-	психологическая операция—հոգեբանա-
կերպված հանցագործություն	կան օպերացիա
оружие—զենք	радиообмен—ռադիոփոխանակում
—биотехнологическое оружие—	радиопомеха—ռադիոխանգարում
կենսատեխնոլոգիական զենք	радиотелеграфный дивизион—ռադիո-
—оружие этнической чистки—էթնիկա-	հեռագրային դիվիզիոն
կան փոման զենք	разрушительная работа—քայքայիչ աշ-
осечка—խլաթում	խտոսնք
—дать осечку—խլաթել	рана—վերք
осечься—см. <i>дать осечку</i>	—инфекционная рана—վարակային վերք
офицерская честь—սպայական պատիվ	—инфицированная рана—վարակոտ վերք
офицерский корпус—սպայակազմ	регулярное войско—կանոնավոր զորք
офицерский состав—սպայակազմ	репрессия—բռնաճնշում
офицерское звание—սպայական կոչում	светосигнализирование—լուսախոսություն

յուն  
 свойство—հատկություն  
 —антивирусное свойство—հակավիրուսային հատկություն  
 —иммуномодулирующее свойство—իմունամոդուլյացիոն հատկություն  
 —иммунорегулирующее свойство—իմունակարգավորող հատկություն  
 —противовоспалительное свойство—հակաբորբոքային հատկություն  
 —противомикробное свойство—հակամանրէական հատկություն  
 —противоопухолевое свойство—հակառնուցքային հատկություն  
 —радиопротекторное свойство—ռադիոպրոտեկտորային հատկություն  
 скорострельность—տրագաձգություն  
 скрытно—թաքուն  
 скрытность—թաքնունություն  
 скрытый—թաքնու  
 слаживание—լիաներդաշնակում  
 смутьян—см. *мятежник*  
 снаряд кумулятивного действия—կուսակային գործողությամբ արկ  
 станковый противотанковый гранатомет—հաստոցային հակատանկային նրոնականետ  
 столкновение—բախում  
 стратегический—նազմավարական  
 —органическая стратегическая цель—սահմանափակ ռազմավարական նպատակ

—решительная стратегическая цель—վճռական ռազմավարական նպատակ  
 —стратегическая операция—նազմավարական օպերացիա  
 транзистор—տրանզիստոր  
 тотальный режим—ամբողջատիրական վարչակարգ  
 фиксированная очередь—ֆիքսված կրակահերթ  
 целеуказание—նշանադրույում  
 централизм—կենտրոնավորություն  
 чинопроизводство—ստիճանաբաշխում  
 штурман—ղեկավար  
 штурмовая винтовка—գրոհային ակոսավոր հրացան  
 электрический капсюль—էլեկտրապատիճ  
 электровзрыватель—էլեկտրապայթուցիչ  
 электрозапал—էլեկտրաբռնկիչ  
 электронный генератор импульсов—իմպուլսների էլեկտրոնային գեներատոր  
 элита—ընտրախավ  
 эндогенный синтез интерферона—ինտերֆերոնի ներածին համադրում  
 эпидемиологический—համաճարակաբանական  
 эпидемиология—համաճարակաբանություն  
 эпидемический—համաճարակային  
 эпидемия—համաճարակ  
 эпизоотическая обстановка—անասնա-համաճարակային իրադրություն

ENGLISH-ARMENIAN DICTIONARY

accumulator—հոսանքակուտակիչ  
 activator—հարուցիչ  
 —epidemic distribution of an activator—հարուցիչի համաճարակային տարածում  
 —epidemic version of an activator—հարուցիչի համաճարակային տարբերակ  
 —reservation of an activator—հարուցիչի պահեստավորում  
 —reservational transformation of an activator—հարուցիչի պահեստավորումային փոխակերպում  
 —virulent activator—վարակունակ հարուցիչ  
 aid—օգնություն  
 —military aid—նազմական օգնություն  
 —military-technical aid—նազմատեխնիկական օգնություն

aiming—նշանառում  
 alive—կենդանի, ողջ  
 animal—կենդանի  
 —animal's carcass—կենդանու մսեղիք  
 —infecting of an animal—կենդանու ախտահարում  
 —infection of an animal—կենդանու վարակում  
 antibiotics—հակաբիոտիկ  
 antiepidemic—հակահամաճարակային  
 antigene—հակագեն  
 anti-missile maneuver—հակահրթիռային տարաշարժ  
 antiseptics—հականեխություն  
 anti-tank heavy mortar—հաստոցային հակատանկային նռնականետ  
 armored protection—զրահապաշտպանու-

- թյուն  
 —dynamic armored protection—դինամիկ  
 վրահապաշտպանություն  
 —explosive-reactive armored protection—  
 պայթյունատնակտիվ վրահապաշտպա-  
 նություն  
 army—բանակ  
 —army administration—բանակի կառավա-  
 րում  
 —army control—բանակի կառավարում  
 —nationalization of army—բանակի ազ-  
 գայնացում  
 —politization of army—բանակի քաղաքա-  
 կանացում  
 aseptics—ապանեկտություն  
 assault rifle—գրոհային ակոսավոր հրա-  
 ցան  
 ballistics—ձգաբանություն  
 bat man—սպասայակ  
 cap—պատիճ  
 capacitor—լիցքակուտակիչ  
 cartridge—փամփուռ  
 —cartridge magazine—փամփուռտի պա-  
 հեստատուփ  
 —case-free cartridge—անպարկուճ փամ-  
 փուռ  
 —jamming of cartridge—փամփուռտի լրո-  
 վածք  
 —telescopic cartridge—հեռադիտակային  
 փամփուռ  
 case—պարկուճ  
 —metal shell-case—մետաղյա պարկուճ  
 —non-driving back of shell-case—պար-  
 կուճի անանդրադարձ  
 —sticking of shell-case—պարկուճի խցա-  
 նում  
 centralism—կենտրոնավարություն  
 challenge—մարտահրավեր  
 chronicle—տարեգրություն  
 class rank—դասային աստիճան  
 closed volume—պարփակ ծավալ  
 collision—բախում  
 computer reproduction of battlefield—  
 մարտադաշտի համակարգչային վերար-  
 տադրություն  
 computer virus—համակարգչային վիրուս  
 conflicted situation—հակամարտային իրա-  
 վիճակ  
 conflicting—1. հակամարտող, 2. հակա-  
 մարտային  
 —conflicting countries—հակամարտող եր-  
 կրրներ  
 —conflicting parties—հակամարտող կող-  
 մեր  
 conflict—հակամարտություն  
 —armed conflict—զինված հակամարտու-  
 թյուն  
 —ecological conflict—բնապահպանական  
 հակամարտություն  
 —ethnic conflict—էթնիկական հակամար-  
 տություն  
 —external conflict—արտաքին հակամար-  
 տություն  
 —internal conflict—ներքին հակամար-  
 տություն  
 —internationalization of a conflict—հա-  
 կամարտության միջազգայնացում  
 —military conflict—նավամական հակա-  
 մարտություն  
 —political conflict—քաղաքական հակա-  
 մարտություն  
 —to provoke a conflict—հակամարտու-  
 թյուն հրահրել  
 —solution of a conflict—հակամարտու-  
 թյան լուծում  
 conflictology—հակամարտաբանություն  
 contamination—վարակում  
 destination—նախանշանակման տեղ  
 destructive work—քայքայիչ աշխատանք  
 disorientation—ապակողմնորոշում  
 dysentery—թանջ  
 electric cap—էլեկտրապատիճ  
 electric fuse—էլեկտրապայթուցիչ  
 electric primer—էլեկտրաբռնկիչ  
 electronic generator of pulses—իմպուլս-  
 ների էլեկտրոնային գեներատոր  
 elite—ընտրախավ  
 endogene synthesis of interferon—ինտեր-  
 ֆերոնի ներածին համադրում  
 epidemic—համաճարակային  
 epidemiological—համաճարակաբանական  
 epidemiology—համաճարակաբանություն  
 epidemy—համաճարակ  
 epizoototechnical situation—անասնախա-  
 մաճարակային իրադրություն  
 explosive barrel—պայթուցիկ տակառ  
 fixed burst of fire—ֆիքսված կրակահերթ  
 flinging charge—նետալիցք  
 flying up—թռչքամոտեցում  
 gene engineering—գենային ճարտարա-  
 գործություն  
 geopolitical zone—աշխարհաքաղաքական  
 գոտի  
 George's Cross—Գեորգիյան խաչ

get in a conflict—հակամարտել  
 give a misfire—խլաթել  
 ground defense—վրագետնայն պաշտպանություն  
 group desertion—խմբային դասալքություն  
 immunology—իմունաբանություն  
 infection—1. վարակ, 2. վարակում, 3. վարակիչ  
 —wound infection—վերքային վարակում  
 infectious—վարակիչ  
 information—1. տեղեկություն, 2. տեղեկատրվություն, 3. տեղեկության, 4. տեղեկատվական  
 —information provision—տեղեկության ապահովում  
 —obtain of information—տեղեկության կորզում  
 irregular troops—նշ կանոնավոր զորք  
 maneuver by regime—բանակավարգի տարաշարժ  
 military—1. զինվորական, 2. ռազմական  
 —centre of military control—ռազմական կառավարման կենտրոն  
 —military adviser—ռազմական խորհրդատու  
 —military incident—ռազմական միջադեպ  
 —military instructor—զինվորական հրահանգիչ  
 —military minister—զինվորական նախարար  
 —military provocation—ռազմական սադրանք  
 —military veterinary—ռազմական անասնաբուժություն  
 —threat of application of military force—ռազմական ուժի կիրառման սպառնալիք  
 military-patriotic education—ռազմատեսչական սովորական դաստիարակություն  
 military-technical revolution—ռազմատեխնիկական հեղափոխություն  
 military-veterinary service—ռազմական անասնաբուժական ծառայություն  
 misfire—խլաթում  
 misinformation—1. ապատեղեկություն, 2. ապատեղեկատվություն, 3. ապատեղեկացում  
 moral-psychological factor—բարոյահոգեբանական գործոն  
 national ideology—ազգային գաղափարախոսություն  
 navigator—ղեկավար

non-stop fire—անընդհատ կրակ  
 obturation—խցակում  
 officer honor—սպայական պատիվ  
 officer rank—սպայական կոչում  
 officers corps—սպայակազմ  
 officers stuff—սպայակազմ  
 organized crime—կազմակերպված հանցագործություն  
 organized felony—կազմակերպված հանցագործություն  
 parasite—մակարայծ  
 persistency—տևականություն  
 plastic tip—պլաստմասսայի ծայրոց  
 plate—տպատախտակ  
 pointing—նշանառում  
 political crisis—քաղաքական ճգնաժամ  
 preliminary charged multi-loaded barrel—նախապես լիքավորված բազմալիքանի փող  
 preparation—պատրաստում  
 professional military man—պրոֆեսիոնալ զինվորական  
 promotion in rank—աստիճանաբարձիւում  
 property—հատկություն  
 —anti-inflammatory property—հակաբորբային հատկություն  
 —anti-microbe property—հակամանրէական հատկություն  
 —anti-tumor property—հակառուուցքային հատկություն  
 —anti-virus property—հակավիրուսային հատկություն  
 —immunomodulating property—իմունամոդուլացնող հատկություն  
 —immunoregulating property—իմունակարգավորող հատկություն  
 —radio-protective property—ռադիոպրոտեկտորային հատկություն  
 psychological operation—հոգեբանական օպերացիա  
 radioexchange—ռադիոփոխանակում  
 radio hindrance—ռադիոխանգարում  
 radiotelegraphic division—ռադիոհեռագրային դիվիզիոն  
 rate of fire—արագաձգություն  
 rebel—խռովարար  
 redistribution—վերադիրքավորում  
 regiment chaplain—գնդի քահանա  
 regular force—կանոնավոր զորք  
 repression—բռնաճնշում  
 secretive—թաքուն  
 secretively—թաքուն

secretiveness—թաքունություն  
 shell of cumulative action—կուտակային գործողությամբ արկ  
 single shot—միակի կրակոց  
 strategic—նազմավարական  
 —decisive strategic purpose—վճռական նազմավարական նպատակ  
 —limited strategic purpose—սահմանափակ նազմավարական նպատակ  
 —strategic operation—նազմավարական օպերացիա  
 struggle—պայքար  
 —armed struggle—վիճված պայքար  
 —radioelectronic struggle—նադիտելիկորոնային պայքար  
 subsidiary farm of a military unit—գործառնաօժանդակական տնտեսություն  
 target indication—նշանացուցում  
 totalitarian regime—ամբողջատիրական վարչակարգ  
 transistor—տրանզիստոր  
 unreceptivity—անընկալունակություն  
 —not specific unreceptivity—ոչ սպեցիֆիկ անընկալունակություն  
 visual telegraphy—լուսախոսություն

war—պատերազմ  
 —genetic war—գենետիկական պատերազմ  
 —information war—տեղեկություն պատերազմ  
 —local war—տեղային պատերազմ  
 —long war—երկարատև պատերազմ  
 —navigating war—ուղեվարական պատերազմ  
 —nuclear war—միջուկային պատերազմ  
 —regional war—տարածաշրջանային պատերազմ  
 —transient war—կարճատև պատերազմ  
 —world war—համաշխարհային պատերազմ  
 weapon—զենք  
 —biotechnological weapon—կենսատեխնոլոգիական զենք  
 —weapon of ethnic cleaning—էթնիկական կտման զենք  
 well co-ordination—լիաներդաշնակում  
 wound—վերք  
 —infecting wound—վարակոտ վերք  
 —infectious wound—վարակային վերք  
 zetapol—վետապոլ

### Պ Ա Ր Ջ Ա Բ Ա Ն Ո Ւ Մ Ն Ե Ր

#### «ԳԵՈՐԳԻՅԱՆ ԽԱՅ»

Ռուսական հայտնի շքանշանի այս անվանումը՝ ռուսերեն *Георгиевский крест*, շատ հաճախ թարգմանվում է «Գեորգիյան խաչ», որ կոպիտ սխալ է. շքանշանի անունը կազմված է ոչ թե ինչոր Գեորգին ազգանունից, այլ՝ սուրբ Գեորգի անունից՝ ռուսերեն՝ *Георгий*, հայերեն տառադարձությամբ՝ Գեորգի: Ուրեմն շքանշանի ճիշտ հայերեն անվանումը կլինի «Գեորգիյան խաչ»: Թեև սրբի անունը, որպես քրիստոնեական ավանդական անուն, հայերեն տառադարձվում է Գևորգ, բայց այստեղ մենք չենք կարող ասել «Գեորգյան խաչ», քանի որ դա բառակապակցություն է՝ կազմված ռուսերենի օրենքներով:

#### «ԽԼԱԹԵԼ», «ԽԼԱԹՈՒՄ»

Չարմանալի է, որ գրական հայերենում չկան *осечья* և *осечка* բառերի համարժեքները: Ռուս-հայերեն բառարանի

ները առաջինի համար գրում են՝ «չբացվել, չպայթել, չկրակվել, չկրակել, փուստ տալ, փուստ անցնել», երկրորդի համար՝ «չբացվելը, չպայթելը, չկրակվելը, չկրակելը, փուստ տալը, փուստ, փստոց»: Հասկանալի է, որ այս բառերը չեն կարող համարժեք տեղմին լինել *осечка* (և *осечья*) տերմինի դիմաց, որը նշանակում է հրացանի (ատրճանակի) չկրակվել ձգանը քաշելուց հետո, հրացանի կամ փամփուշտի անառքության պատճառով (ինչնք կարող հայ-ռուսերեն բառարանում գրել «չկրակվել» և դիմացը՝ *осечка*):

Այս կապակցությամբ մենք հիշեցինք, որ մեր բարբառներում կան այստեղ պահանջվող բառերը, որոնք իր բացատրական բառարանում ներկայացրել է Ս. Մարխասյանը հենց որպես բարբառային բառեր: Այդ բառերն են «խլաթեյ» և «խլաթում»: Առաջին բառի մասին նա գրում է՝ «հրացանը չպայթել, փրստ անցկացնել», երկրորդի մասին՝ «հրացանի



խլաթելը, չախլաթելը, փրստ անկնելը»:

Հայտնի է, որ մեր բարբառները մեր գրական լեզվի հարստացման մշտական աղբյուրներից մեկն են, և ուրեմն տվյալ դեպքում մենք կարող ենք օգտվել դրա-

նից: Ուստի մեր հանդեպի այս համարից սկսած մենք կիրառության մեջ ենք դնում տվյալ բառերը՝ «խլաթել»՝ *дать осечку, осечься* և «խլաթում»՝ *осечка* իմաստներով:

## РАЗЪЯСНЕНИЯ

### «ԳԵՈՐԳԻՅԱՆ ԽԱՉ»

Это название известного русского ордена — Георгиевский крест — очень часто переводится как «Գեորգի-կյան խաչ» («Георгиевьян хач»), что является грубой ошибкой: название ордена образовано не от какой-то фамилии Георгиев, а от имени св. Георгия (Георгий), т. е. по-армянски Գեորգի («Георги»). Следовательно, правильное название на армянском будет Գեորգիյան խաչ. Хотя имя святого, как традиционное христианское имя, на армянском пишется Գեորգ (Геворг), однако мы не имеем права писать Գեորգյան խաչ («Геворгьян хач»), поскольку это словосочетание образовано по нормам русского языка.

### «ԽԼԱԹԵԼ», «ԽԼԱԹՈՒՄ»

Удивительно, что в литературном армянском языке отсутствуют эквиваленты слов «осечься» и «осечка». Наши русско-армянские словари для первого слова дают армянские эквиваленты չբացվել (не открыться), չախլաթել (не взорваться), չխլաթվել (не стреляться), չխլաթել (не выстрелить), փոխտ տալ (не сработать), փոխտ տնայնել (дать промах), а для второго — չբացվելը (неоткрыва-

ние), չախլաթելը (невзрывание), չխլաթվելը (нестреляние), չխլաթելը (невыстреливание), փոխտ տալը (несрабатывание), փոխտ տնայնելը (промахивание) — во всех случаях в форме глагола. Ясно, что эти слова не могут быть эквивалентами терминов «осечка» (и «осечься»), которое означает невыстреливание ружья (пистолета) при спуске курка вследствие неисправности ружья или патрона (не можем же в армяно-русском словаре написать չխլաթելը (невыстреливание, в форме глагола) и против этого слова — «осечка»).

В связи с этим нам вспомнилось, что в наших диалектах существуют требуемые слова, которые С. Малхасянц в своем толковом словаре приводит с пометкой «областное». Этими словами являются խլաթել (осечься) и խլաթում (осечка).

Известно, что армянские диалекты являются одним из источников обогащения нашего литературного языка, а значит, в данном случае мы можем воспользоваться этим обстоятельством. И начиная с этого номера нашего журнала, мы вводим в обращение слова խլաթել в смысле *дать осечку, осечься* и խլաթում — *осечка*.

Գլխավոր խմբագրի տեղակալ՝ Գ. Ս. Չիլինգարյան  
Հայերեն տեքստի խմբագիր՝ Վ. Խ. Բաղդասարյան  
Ռուսերեն տեքստի խմբագիր՝ Բ. Պ. Բալայան  
Ձևավորող նկարիչ՝ Ս. Հ. Նարայան  
Տեխնիկական և գեղարվեստական խմբագիր՝ Ռ. Խ. Գևորգյան

Տեքստերի թարգմանությունը՝ Հ. Ս. Ամիրխանյանի, Գ. Ս. Չիլինգարյանի  
Համակարգչային ապահովումը՝ Մ. Հ. Թադևոսյանի, Ս. Լ. Ջորաբովի, Լ. Հ. Կիրակոսյանի

Լուսանկարչական ապահովումը՝ «Արմենպրես» գործակալության  
և ՀՀ ՊՆ լրատվության և քարտուշության վարչության

Շապիկի առաջին էջում. Ա-300 փնիթադրոպիային համալիրը գործողության մեջ

Խմբագրության հասցեն՝ Երևան, Նալբանդյան 20:  
Հեռ.՝ 56-36-88, 56-28-51

Հանձնվել է շարվածքի 25.05.1999: Ստորագրվել է տպագրության 20.07.1999:  
Թուղթը՝ օֆսեթային: Ֆորմատը՝ 70x108 1/16: Հրատարակչական 8,1 մամուլ:  
Տպագրական 6,0 + 2 ներդիր: Պայմանական տպագրական 9,1 մամուլ: Տպաքանակը՝ 500:  
Տառատեսակը՝ «Թայմս» և «Բայթիկա»: Տպագրությունը՝ օֆսեթ:  
Գինը՝ պայմանագրային: Վկայական՝ 523: Դասիչ՝ 69263:

Տպագրվել է «Ամարաս» տպարանում

# ՃԱՍՏԱՔԱՅԻՆ ՋՈՐՁԵՐԻ ՀՕՊ-Ի ՄԻՋՈՑՆԵՐԻ ՌՈՒՍԱՍՏԱՆՅԱՆ ԱՐՏԱԴՐՈՒԹՅԱՆ ՆԱՌԻՇՆԵՐ

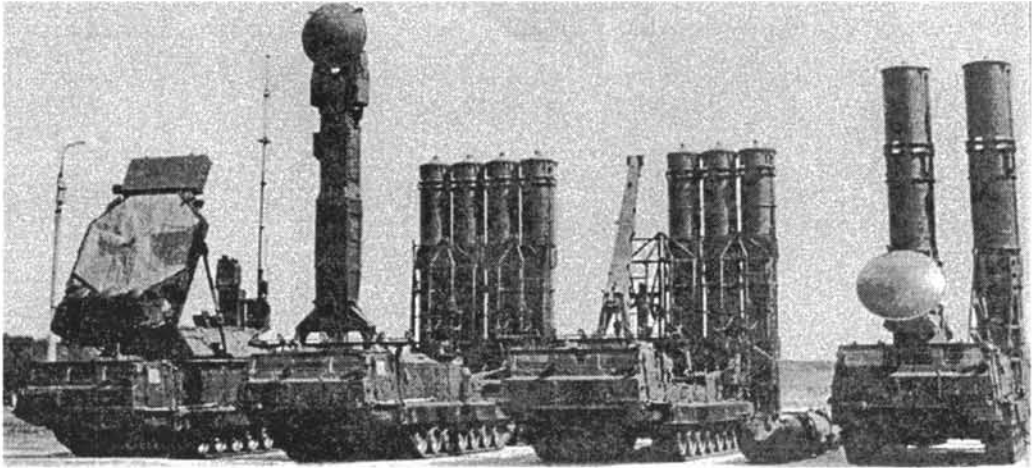

U-300Վ համալիրի մարտական մեքենաներ

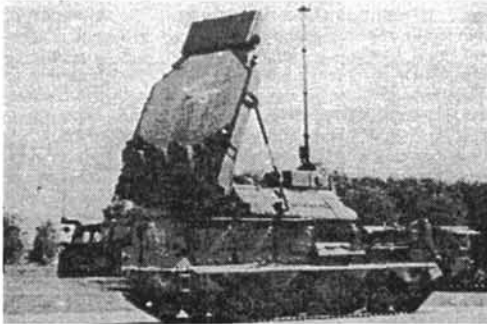

U-300Վ համալիրի հրթիռների ուղղորդման բազմաուղի կայանը

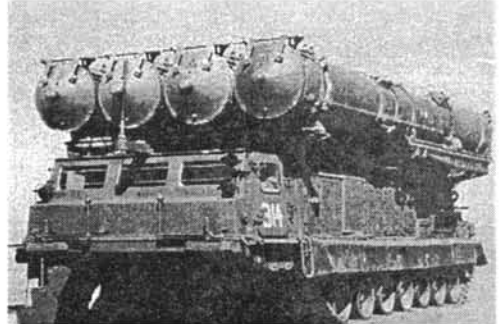

U-300Վ համալիրի 9Ա83 արձակման կայանըը մարտադրավայրին վիճակում

## U-300Վ ՋՀՀ ՀԻՄՆԱԿԱՆ ԲՆՈՒԹԱԳԻՐԸ

Աերոդինամիկական նշանակետերի խոցման գոտին, կմ՝

— ըստ հեռավորության

մինչև 100

— ըստ բարձրության

0,025...30

Բալիստիկ նշանակետերի ըստ բարձրության խոցման գոտին, կմ

1...25

Խոցվող նշանակետերի առավելագույն արագությունը, մ/վրկ

3000

Գիվիպիոնի կողմից միաժամանակ կրակահարվող նշանակետերի թիվը

24

Գիվիպիոնի կողմից միաժամանակ ուղղորդվող ՋԿՀ թիվը

24

Հրաձգման տեմպը, վրկ

1,5

Արձակմանը ՋԿՀ նախապատրաստման ժամանակը, վրկ

15

Համակարգը հերթապահության բանեւակարգից մարտականի փոխադրելու ժամանակը, վրկ

40

Գիվիպիոնի ՋԿՀ մարտակազմածուն (ԱԿ-երում և արձակման-լիցքավորման կայանքներում)

96— 192

Նշանակետերի խոցման հավանականությունը ըստ դրանց տիպերի

0,5+0,9

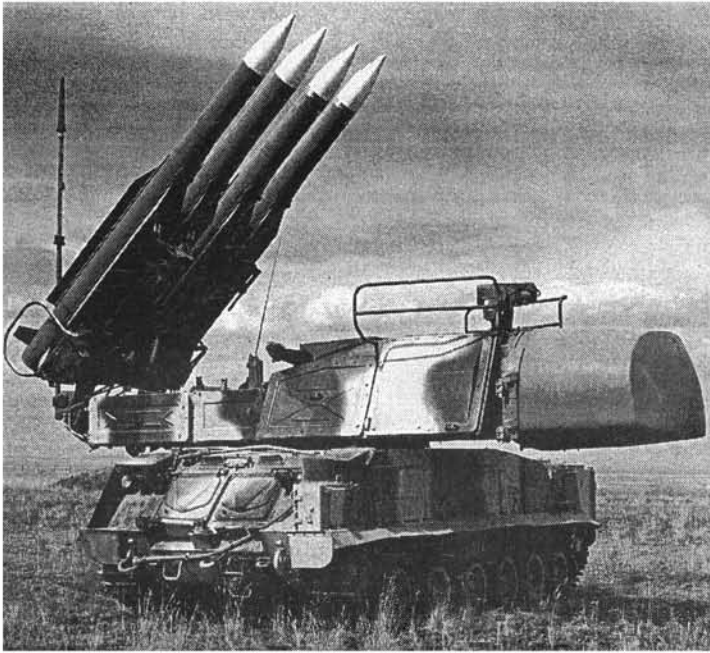

«Բուկ» ՋՀՀ ինքնագնաց կրակային կայանք

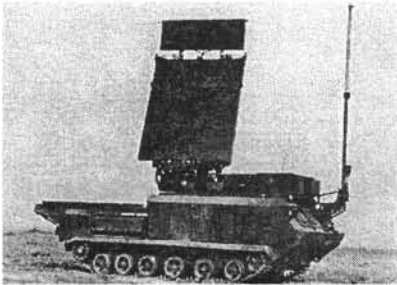

«Բուկ-Մ1» ՋՀՀ հայտնաբերման և նշանակույցման 9Ս18Մ1 կայանք

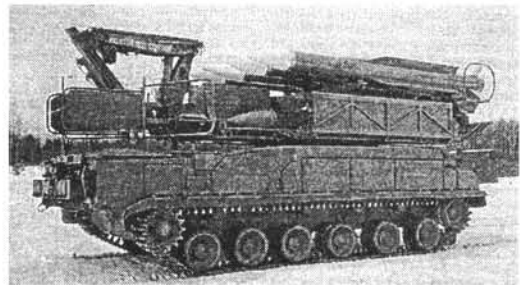

«Բուկ-Մ1» ՋՀՀ արձակման-լիցքավորման 9Ա39 կայանք՝ փնված 9Մ38 ՋԿՀ-ներով

### «ԲՈՒԿ-Մ1» ՋԿԿ ՀԻՄՆԱԿԱՆ ԲՆՈՒԹԱԳՐԵՐԸ

Խոցման գոտին, կմ՝

- ըստ հեռավորության 3...32-35
- ըստ բարձրության 0,015...20-22
- ըստ պարամետրի մինչև 22

Խոցման հավանականությունը՝

- բարձրաթիտ նշանակների 0,8 – 0,9
- ցածրաթիտ նշանակների 0,25 – 0,6

Խոցվող նշանակների առավելագույն արագությունը, մ/վրկ

22

ՋԿՀ թռիչքի արագությունը, մ/վրկ

850

Ուղիների թիվը ըստ նշանակների

2

ՋԿՀ ուղիների թիվը (նշանակների վրա)

մինչև 3

Փոման (կծկման) ժամանակը, ր

5

Մարտական մեքենայում ՋԿՀ-ների թիվը

4

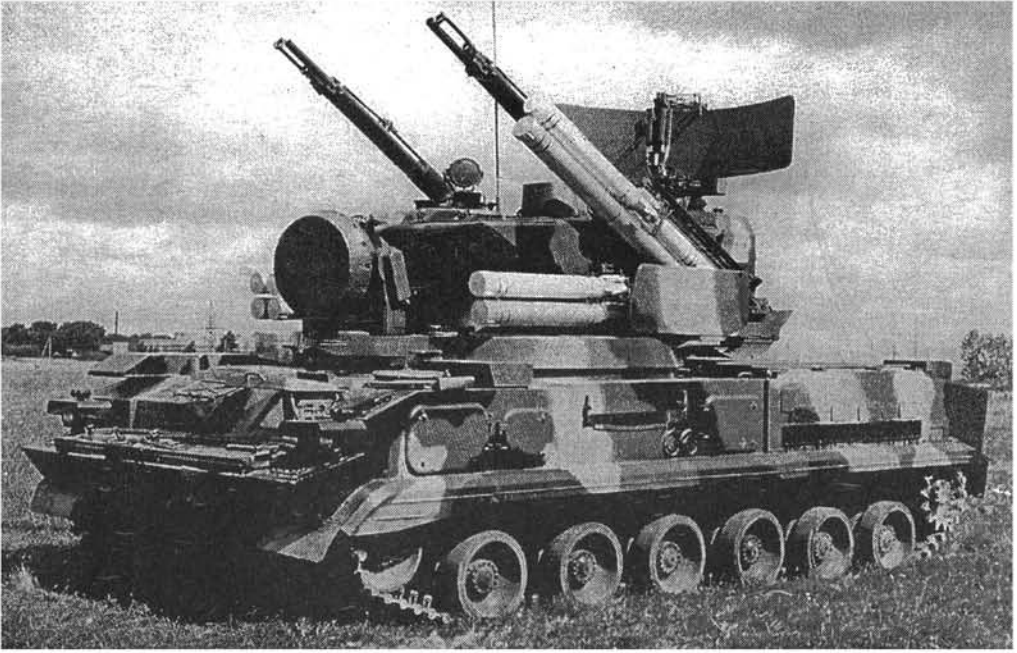

«Տու նգուսկա» ՁՁ-ՀՀ մարտական մեքենա

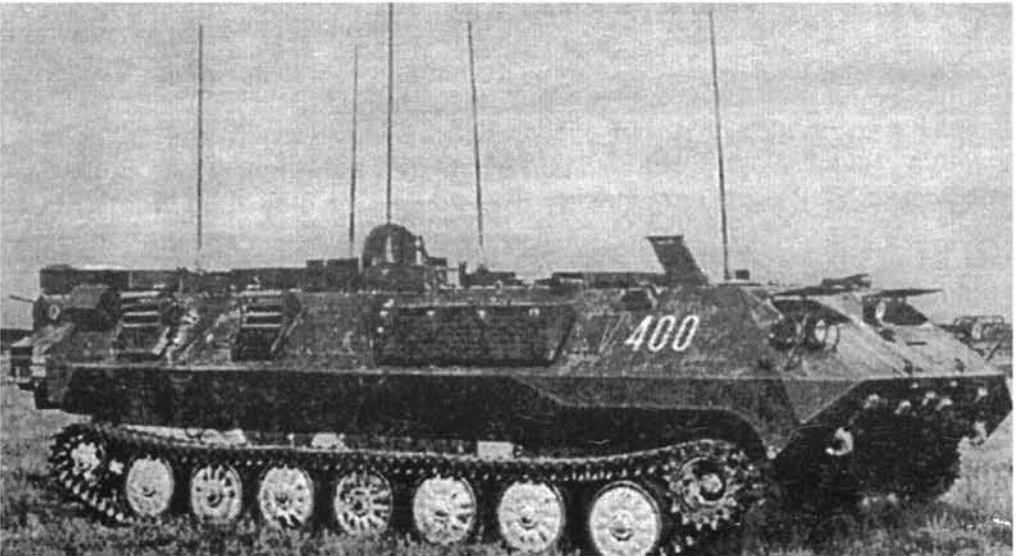

ՀՕՊ-ի միջոցների «Ռանժիր» կառավարման կետ. կարող է կցվել «Տու նգուսկա» ՁՁ-ՀՀ-ների

**«ՏՈՒՆԳՈՒՄԿԱՆ» ՁԵՆԻԹԱՅԻՆ ԹՆԴԱՆՈԹԱՀՐԹԻՌԱՅԻՆ ՀԱՄԱԼԻՐ**

Հրթիռի երկարությունը, մմ	2632
Հրթիռի տրամագիծը, մմ	76/152
Հեռահարությունը, մ՝	
նվազագույնը	2500
առավելագույնը	8000
Խոցման բարձրությունը, մ՝	
նվազագույնը	10
առավելագույնը	6000
Հրթիռի առավելագույն արագությունը, մ/վրկ	850

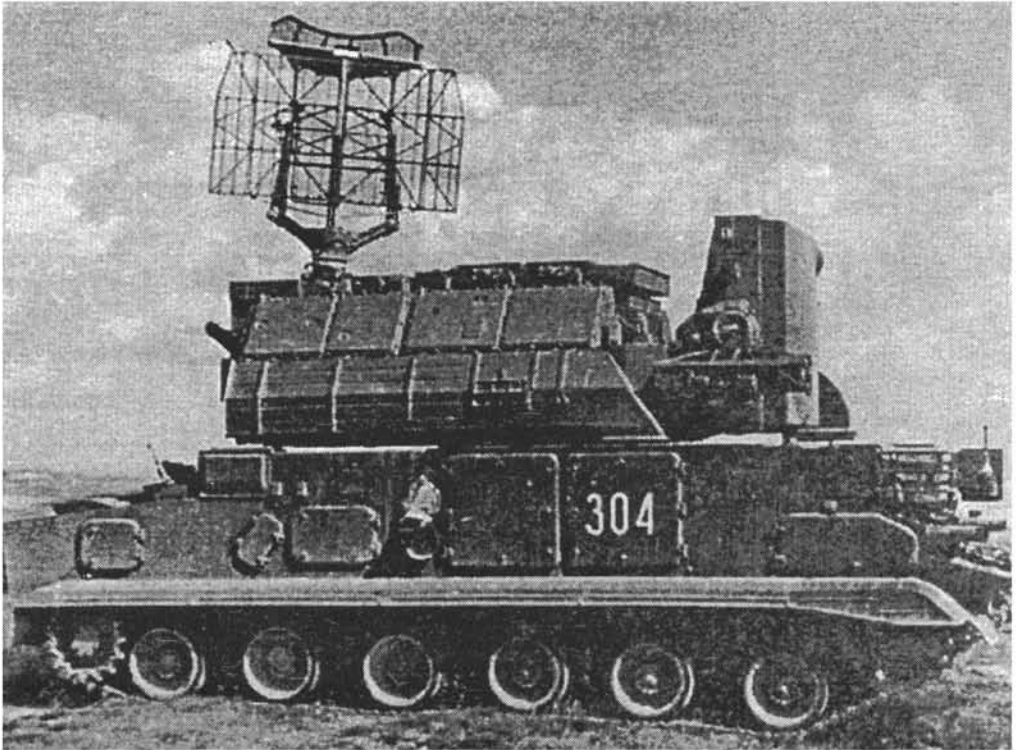

9A330 ՋՀՀ («Տոր-Մ1»)-ի 9Ա330 մարտական մեքենա

**«ՏՈՐ-Մ1» ՋԵՆԻՔԱՀՐԹԻՈՒՍՅԻՆ ՀԱՄԱԼԻՐԻ ՀԻՄՆԱԿԱՆ ԲՆՈՒԹԱԳԻԵՐԸ**

Խոցման գոտին, կմ՝	
– ըստ հեռավորության	1,5...12
– ըստ բարձրության	0,01...6
Մեկ ՋԿՀ-ով կործանիչ խոցելու հավանականությունը	0,45...0,8
Խոցվող նշանակետերի առավելագույն արագությունը, մ/վրկ	700
ՋԿՀ թռիչքի արագությունը, մ/վրկ	700...800
Ծավալման (հավաքման) ժամանակը, ր	3
Նշանակետային ուղիների թիվը	3
Մարտական մեքենայում ՋԿՀ-ների թիվը	8



Կարսի տեղաբան, միջնաբերդ. 1910-ական թվականներ



**SUU-1 ՄԱՐՏԱԿԱՆ ՄԵՔԵՆԱ**  
(Ռուսաստան)

Նախանշանակված է հակառակորդի կենդանի ուժի, սպառազինության, ռազմական տեխնիկայի և ամրակառույցների ոչնչացման համար:

**ՀԻՄՆԱԿԱՆ ՄԱՐՏԱԿԱՐԱՏԵԽՆԻԿԱԿԱՆ ԲՆՈՒԹԱԳՐԵՐԸ**

Զանգվածը, տ	42
Սպառազինությունը	30 փողանի արձակման կայանք
Հրակոծման հեռավորությունը, մ՝ նվազագույնը	400-600
առավելագույնը	3500



**203-ՄՄ ԻՆՔՆԱԳՆԱՑ 2Մ7 (2Մ7Մ)**  
**«ՊԻՈՆ» («ՄԱԼԿԱ») ՀՐԱՆՈԹ**  
(Ռուսաստան)

Նախանշանակված է հեռու գտնվող առանձնապես կարևոր առանձին օբյեկտների խոցման և ամրակառույցների ավերման համար:

**ՀԻՄՆԱԿԱՆ ՄԱՐՏԱԿԱՐԱՏԵԽՆԻԿԱԿԱՆ ԲՆՈՒԹԱԳՐԵՐԸ**

Հրաձգության հեռահարությունը, կմ՝ առավելագույնը՝	
ԲՅԱ	37,5
ՀՈԱ	47,5
նվազագույնը	10
Արագաձգությունը, կրակոց/րոպե	1,5 (2,5)
Բարձրացման անկյունը, աստ.՝	
նվազագույնը	0
առավելագույնը	60
Հորիզոնական նշանառման անկյունը, աստ.	±15
Տեղափոխվող մարտապաշարը, կրակոց	4 (8)
Նմուշի զանգվածը, տ	46
Անձնակազմը, մարդ	7