

ՀԱՅԿԱԿԱՆ ԲԱՆԱԿ



1995-2000

**ՀԱՆՈՒՆ ԱՆԿԱՍՏՈՒԹՅԱՆ, ՊԵՏԱԿԱՍՏՈՒԹՅԱՆ, ԱՆՎՏԱՆԳՈՒԹՅԱՆ
ВО ИМЯ НЕЗАВИСИМОСТИ, ГОСУДАРСТВЕННОСТИ, БЕЗОПАСНОСТИ
IN FAVOR OF INDEPENDENCE, STATE ORGANIZATION AND SECURITY**



**ՀՀ Պաշտպանության նախարար գեներալ-լեյտենանտ Վ. Հարությունյանի
հանդիպումը ԵԱՀԽ գործող նախագահի անձնական ներկայացուցիչ
դեսպան Ա. Կասպրժիկի հետ.
Երևան, 2000 թ. հունվարի 11**

**Встреча Министра обороны РА генерал-лейтенанта В. Арутюняна
с личным представителем действующего Председателя ОБСЕ
послом А. Каспржиком.
Ереван, 11 января 2000 г.**

**The Minister of the Republic of Armenia Lieutenant-General V. Haroutunyan
meets the personal representative of the acting chairman of OSCE
ambassador A. Kasprzyk.
Yerevan, 11 January 2000**



ՀԱՅԿԱԿԱՆ ԲԱՆԱԿ

ՈԱԶՍԱԳԻՏԱԿԱՆ ՀԱՆԴԵՍ

Լույս է տեսնում 1995 թվականից
տարին շորս անգամ

1 (23) • 2000

ԽՄԲԱԳՐԱԿԱՆ ԿՈՒԵԳԻՍ

- Հարությունյան Վ. Վ.
(նախագահ)
- Սարգսյան Ա. Ե.
(գլխավոր խմբագիր)
- Արրահամյան Մ. Ա.
Գասպարյան Վ. Ս.
Գրիգորյան Մ. Գ.
Չինևիչ Ա. Վ.
Իսրայելյան Վ. Ս.
Կարապետյան Լ. Ս.
Հայրապետյան Վ. Ա.
Հարությունյան Ա. Թ.
Հարությունյան Գ. Բ.
Հարությունյան Մ. Հ.
Մարտիրոսյան Ս. Ս.
Մարտիրոսով Լ. Ա.
Միրզաբեկյան Ա. Ռ.
Պալյան Հ. Ս.
Պետրոսյան Ա. Ա.
Սարգսյան Ա. Գ.
Սարգսյան Մ. Ս.
Տեր-Գրիգորյանց Ն. Գ.
Տեր-Թադևոսով Ա. Ի.
Քոթանջյան Հ. Ս.

ԲՈՎԱՆԴԱԿՈՒԹՅՈՒՆ

«ՀԱՅԿԱԿԱՆ ԲԱՆԱԿ» ՀԱՆԴԵՍԸ ՀԻՆԳ ՏԱՐԵԿԱՆ

- Ընդհանրահանգումներ 6
- Ա. Ե. Սարգսյան, Հինգ տարի ռազմագիտական մտքի առաջին շար-
քերում 10
- Ս. Ա. Մարտիրոսյան, ՀՀ Պաշտպանության նախարար Վազգեն
Սարգսյանը և նրա նախաձեռնությունները սպայական կադրերի պատ-
րաստման բնագավառում (Վազգեն Սարգսյանի հիշատակին) 12

ԱԶԳԱՅԻՆ ԱՆՎՏԱՆԳՈՒԹՅՈՒՆ

- Ա. Ա. Պետրոսյան, Թ. Ն. Մանասթյան, ՀՀ ռազմական և տնտեսա-
կան անվտանգության հիմնահարցեր 17

ՉԻՆՎԱՑ ՈՒԹԵՐԻ ԵՒՆԱՐԱՐՈՒԹՅՈՒՆ

- Վ. Գ. Շիրխանյան, Արդի փուլում գինված ուժերի տեխնիկական գին-
ման պրոբլեմները 31

ՌԱԶՄԱՎԱՐՈՒԹՅՈՒՆ

- Մ. Գ. Գրիգորյան, Պետության ռազմական անվտանգության էություն-
ընդ, դերը և տեղը սպային անվտանգության համակարգում 35

ՀՐԹՈՒԱՅԻՆ ԶՈՐՔԵՐ ԵՎ ՀՐԵՏԱՆԻ

- Վ. Ա. Հայրապետյան, Հրետանու մարտունակության պահպանման
առանձնահատկությունները 44

ՍՊԱՅԱԿԱՆ ԿՈՐՊՈՒՍ. ԿԱԴՐԵՐԻ ՊԱՏՐԱՍՏՈՒԹՅՈՒՆ

- Վ. Գ. Շիրխանյան, Հայաստանի Հանրապետությունում սպայական
կադրերի պատրաստման պրոբլեմները 54

ՌԱԶՄԱԿԱՆ ՃԱՐՏԱՐԱՐԳԻՏՈՒԹՅՈՒՆ

- Ռ. Հ. Թումանյան և ուրիշներ, Հրաձգության պարամետրների չափ-
ման սարք 58

ԶՈՐԱՎԱԿԱՔԱՅԻՆ ՊԱՏՐԱՍՏՈՒԹՅՈՒՆ

- Ռ. Մ. Կարապետյան, Հայաստանի գինված ուժերի համար արժանա-
վոր համալրման պատրաստում 61

ՌԱԶՄԱԿԱՆ ԲԺՇԿՈՒԹՅՈՒՆ

- Ս. Գ. Գալստյան և ուրիշներ, Ականապայթյունային վնասվածքով վի-
րավորների բուժտարահանման ապահովման առանձնահատկություն-
ները դարաբաղյան պատերազմի օրինակով 67
- Ա. Վ. Ղապարյան և ուրիշներ, Բժշկական հետախույզության դերն ու
խնդիրները պորբերի բժշկական ապահովման համակարգում 71
- Ա. Մ. Հարությունյան, Մ. Ա. Մարդիրյան, Նախազորակրչային տարիքի
դեռահաս տղաների բուժկանխարգելիչ օգնության կազմակերպման որոշ
հարցեր 74

ՌԱԶՄԱՃԱՐՏԱՐԱՐԳԻՏԱԿԱՆ ՀՈԳԵՐԱՆՈՒԹՅՈՒՆ

- Վ. Հ. Մարգարյան, Ռազմական մարդատեխնիկական համակարգում
մարդու հուսալի գործառման հարցի շուրջ 81

ՌԱԶՄԱԿԱՆ ՊԱՏՄՈՒԹՅՈՒՆ

- Ա. Հ. Հարությունյան, 1917–1918 թթ. դարաբաղյան ինքնապաշտպա-
նությունը ռազմաբաղադրական հայեցակետից 86

ՌԱԶՄԱԿԱՆ ԲՆԱԳԱՎԱՍՏԻ ՆՈՐՈՒՅՑՆԵՐ 99

ՌԱԶՄԱԿԻՏԱԿԱՆ ՏԵՐՄԻՆԱԲԱՆՈՒԹՅՈՒՆ

- Վ. Ս. Բաղդասարյան, Համարի բառարան 105

«АЙКАКАН БАНАК» («АРМЯНСКАЯ АРМИЯ»)

ВОЕННО-НАУЧНЫЙ ЖУРНАЛ
МИНИСТЕРСТВА ОБОРОНЫ РЕСПУБЛИКИ АРМЕНИЯ

№ 1 (23), 2000

Издается 4 раза в год

РЕДАКЦИОННАЯ КОЛЛЕГИЯ

В. В. Арутюнян (председатель); *А. Е. Саркисян* (гл. редактор);
М. А. Абрамян; *В. А. Айрапетян*; *А. Т. Арутюнян*; *Г. Б. Арутюнян*;
М. А. Арутюнян; *В. С. Гаспарян*; *М. Г. Григорян*; *А. В. Зиневич*; *В. С. Израелян*;
Л. С. Карапетян; *Г. С. Котанджян*; *Л. А. Мартиросов*; *С. С. Мартиросян*; *А. Р. Мирзабекян*;
О. С. Палян; *А. А. Петросян*; *А. Г. Саркисян*; *М. С. Саркисян*;
Н. Г. Тер-Григорьянц; *А. И. Тер-Татевосов*.

СОДЕРЖАНИЕ

ЖУРНАЛУ «АЙКАКАН БАНАК»—ПЯТЬ ЛЕТ

Поздравительные	5
<i>А. Е. Саркисян</i> . Пять лет в первых рядах военно-научной мысли	10
<i>С. С. Мартиросян</i> . Министр обороны Вазген Саргсян и его инициативы в области подготовки офицерских кадров (памяти Вазгена Саргсяна)	12

НАЦИОНАЛЬНАЯ БЕЗОПАСНОСТЬ

<i>А. А. Петросян</i> , <i>Т. Н. Манасерян</i> . Проблемы военной и экономической безопасности РА	17 (29)
---------------------------------------------------------------------------------------------------------	---------

СТРОИТЕЛЬСТВО ВООРУЖЕННЫХ СИЛ

<i>В. Г. Ширханян</i> . Проблемы технического оснащения вооруженных сил на современном этапе	31 (34)
----------------------------------------------------------------------------------------------------	---------

СТРАТЕГИЯ

<i>М. Г. Григорян</i> . Сущность, роль и место военной безопасности в системе национальной безопасности государства	35 (42)
---------------------------------------------------------------------------------------------------------------------------	---------

РАКЕТНЫЕ ВОЙСКА И АРТИЛЛЕРИЯ

<i>В. А. Айрапетян</i> . Особенности поддержания боеспособности артиллерии	44 (52)
----------------------------------------------------------------------------------	---------

ОФИЦЕРСКИЙ КОРПУС. ПОДГОТОВКА КАДРОВ

<i>В. Г. Ширханян</i> . Проблемы подготовки офицерских кадров в Республике Армения ..	54 (56)
---------------------------------------------------------------------------------------	---------

ВОЕННАЯ ИНЖЕНЕРИЯ

<i>Р. Г. Туманян и др.</i> Прибор для измерения параметров стрельбы	58 (60)
---------------------------------------------------------------------------	---------

МОБИЛИЗАЦИОННАЯ ПОДГОТОВКА

<i>Р. М. Карапетян</i> . Подготовка достойного пополнения для Вооруженных сил Армении	61 (66)
---------------------------------------------------------------------------------------------	---------

ВОЕННАЯ МЕДИЦИНА

<i>С. Г. Галстян и др.</i> Особенности медэвакуационного обеспечения раненых с минно-взрывными травмами на примере карабахской войны	67 (77)
<i>А. В. Казарян и др.</i> Роль и задачи медицинской разведки в системе медицинского обеспечения войск	71 (78)
<i>А. М. Арутюнян</i> , <i>М. А. Марджян</i> . Некоторые вопросы организации лечебно-профилактической помощи мальчикам допризывного возраста	74 (78)

ВОЕННО-ИНЖЕНЕРНАЯ ПСИХОЛОГИЯ

<i>В. Г. Маргарян</i> . К вопросу надежного функционирования человека в военных антропо-технических системах	81 (85)
--------------------------------------------------------------------------------------------------------------------	---------

ВОЕННАЯ ИСТОРИЯ

<i>С. Г. Арутюнян</i> . Самооборона Карабаха в 1917—1918 гг. в военно-политическом ракурсе	86 (97)
--------------------------------------------------------------------------------------------------	---------

НОВОСТИ В ВОЕННОЙ ОБЛАСТИ	99
---------------------------------	----

ВОЕННАЯ ТЕРМИНОЛОГИЯ

<i>В. Х. Багдасарян</i> . Словарь номера	105
------------------------------------------------	-----

* Цифры в скобках обозначают страницу, с которой начинается текст на русском языке.

«HAIKAKAN BANAK» («ARMENIAN ARMY»)
MILITARY-SCIENTIFIC QUARTERLY
OF THE MINISTRY OF DEFENSE OF THE REPUBLIC OF ARMENIA
N 1 (23). 2000
Is published 4 times a year

EDITORIAL BOARD

*V. V. Haroutunyan, (Chairman), A. E. Sarkissyan (Editor-in-Chief),
M. A. Abrahamyan, V. S. Gasparyan, M. G. Grigoryan, V. A. Hairapetyan,
A. T. Haroutunyan, G. B. Haroutunyan, M. H. Haroutunyan, V. S. Israelyan, L. S. Karapetyan,
H. S. Kotanjyan, S. S. Martirosyan, L. A. Martirossov, A. R. Mirzabekyan,
H. S. Palyan, A. A. Petrossyan, A. G. Sarkissyan, M. S. Sarkissyan, N. G. Ter-Grigoryants,
A. I. Ter-Tatevossov, A. V. Zinevich.*

CONTENTS

THE JOURNAL "HAYKAKAN BANAK" IS FIVE YEARS OLD		
Congratulatory messages	5	
<i>A. E. Sarkissyan. Five years in the first ranks of military-scientific cogitation</i> . . . 10		
<i>S. S. Martirosyan. The Minister of defense Vazgen Sargisyan and his initiatives in the field of officers staff training (in memory of Vazgen Sargisyan)</i>	12	
NATIONAL SECURITY		
<i>A. A. Petrossyan, T. N. Manaseryan. Problems of military and economic security of the RA</i>	17 (30)	
CONSTRUCTION OF ARMED FORCES		
<i>V. G. Shirkhanyan. Problems of material equipment of the Armed Forces at the present stage</i>	31 (34)	
STRATEGY		
<i>M. G. Grigoryan. The essence, role and place of military security in the system of na- tional security of the state</i>	35 (43)	
ROCKET TROOPS AND ARTILLERY		
<i>V. A. Hayrapetyan. Special features of fighting efficiency of artillery support</i>	44 (53)	
OFFICERS CORPS. TRAINING OF THE STAFF		
<i>V. G. Shirkhanyan. The problems of training of officers staff in the Republic of Armenia.</i>	54 (57)	
MILITARY ENGINEERING		
<i>R. H. Tumanyan. A device for measurement of shooting parameters</i>	58 (60)	
MOBILIZATION PREPARATION		
<i>R. M. Karapetyan. Training of worthy reinforcements for the armed forces of the RA</i> . . .	61 (66)	
MILITARY MEDICINE		
<i>S. G. Galstyan and others. Features of ensuring medical evacuation on Karabagh war example</i>	67 (79)	
<i>A. V. Kazaryan and others. The role and problems of medical exploring in military force's medical providing system</i>	71 (79)	
<i>A. M. Haroutunyan, M. A. Mardiyan. Some questions on organization of the medical- prophylactic assistance to the boys of pre-call-up age</i>	77 (80)	
MILITARY ENGINEERING PSYCHOLOGY		
<i>V. H. Margaryan. To a question on reliable functioning of a man in the military anthro- po-technical system</i>	81 (85)	
MILITARY HISTORY		
<i>S. H. Haroutunyan. Military-political aspects of Karabagh self-defense in 1917—1918</i> .	86 (97)	
SOMETHING NEW IN MILITARY FIELD		99
MILITARY-SCIENTIFIC TERMINOLOGY		
<i>V. Kh. Bagdassaryan Volume dictionary</i>	105	

* Numbers in brackets mean page of text in English.

Ի գիտություն հեղինակների - ընթերցողների

Հոդվածները պետք է ներկայացվեն հայերեն լեզվով, երկու օրինակով՝ մեքենագրված երկու ինտերվալով, մինչ- 15 էջ ծավալով, հոդվածին կից պետք է լինի նրա ռուսերեն ամփոփումը մինչ- 2 էջ ծավալով:

Հեղինակները պետք է վկայակոչեն օգտագործված առավել կար-որ աղբյուրները:

Հեղինակները պատասխանատու են հոդվածներում բերվող փաստերի հավաստիության - գաղտնիության պահանջների պահպանման համար:

Հեղինակների դիրքորոշումը պարտադիր չէ, որ համընկնի խմբագրության դիրքորոշման հետ:

Դիագրամները, սխեմաները, գծագրերը, նկարները, լուսանկարները պետք է լինեն հստակ, տպագրության համար պիտանի:

Ձեռագրերը հետ չեն վերադարձվում:

Հոդվածներում պետք է վերծանված լինեն օգտագործվող ռազմամասնագիտական հասկացումները:

К сведению авторов и читателей

Статьи следует представлять на армянском языке, в двух экземплярах, в пределах 15 страниц, напечатанных в два интервала, с приложением резюме на русском языке объемом до 2-х страниц.

Авторы должны давать сноски на использованные наиболее важные источники.

Авторы ответственны за достоверность и несекретность фактов, приводимых в статьях.

Позиции авторов не обязательно совпадают с позицией редакции.

Диаграммы, схемы, чертежи, рисунки, фотоснимки должны быть исполнены в четком изображении, пригодными для печати.

Рукописи не возвращаются.

В статьях должны быть раскрыты употребляемые военно-специальные аббревиатуры.

For the information of the authors and readers

The articles should be submitted in Armenian. Please, supply two copies. Articles are to be double spaced and should not exceed 15 pages in length. Provide Russian summaries (2 page maximum).

Authors should give footnotes for the sources used.

Authors are responsible for the accuracy and the non-confidential nature of the facts given in the articles.

Opinion expressed herein are those of the authors and are not necessarily those of the editorial board.

Diagrams, schemes, drawings, pictures, and photos should be of print quality.

Manuscripts are not returned.

Please explain acronyms.



1995-2000

«ԱՅԿԱԿԱՆ ԲԱՆԱԿ» ՀԱՆՐԵՄԸ՝ ՀԻՆԳ ՏԱՐԵԿԱՆ

**Հայաստանի Հանրապետության Պաշտպանության նախարար
գեներալ-լեյտենանտ ՎԱՂԱՐՇԱԿ ՀԱՐՈՒԹՅՈՒՆՅԱՆԻՆ**



Շնորհավորում եմ Ձեզ Հայաստանի Հանրապետության պաշտպանության նախարարության «Հայկական բանակ» ռազմագիտական հանդեսի հնգամյա հոբելյանի առթիվ:

Մեծ է հանդեսի դերը պինված ուժերի շինարարության, նրանց մարտունակության և մարտապատրաստության ապահովման, անձնակազմի բարոյահոգեբանական պատրաստության, պինժառայողների՝ որպես մեր անկախ ազգային պետության լիարժեք հայրենասեր քաղաքացիների դաստիարակության գործում:

Հանդեսին մաղթում եմ հետագա հաջողություններ: Համոզված եմ, որ նա այսուհետև ևս հավատարիմ կլինի իր հիմնադիր Վազգեն Սարգսյանի պատգամներին և սկզբունքներին:

Հայաստանի Հանրապետության վարչապետ

ԱՐԱՄ ՍԱՐԳՍՅԱՆ

Հայաստանի Հանրապետության Պաշտպանության նախարար գեներալ-լեյտենանտ ՎԱՂԱՐՇԱԿ ՀԱՐՈՒԹՅՈՒՆՅԱՆԻՆ



Մեծարգո՝ Նախարար:

«Հայկական բանակ» ամսագրի հրատարակման 5-րդ տարեդարձի առիթով սիրով և Հայրական օրհնությանը ողջունում և շնորհավորում ենք Ձեզ, պարբերականի խմբագրակազմին, Հայոց բանակի քաջազն մարտիկներին:

Հայաստանի նոր անկախության առաջին տարիներին ծնունդ առած «Հայկական բանակ» ամսագիրը իր շինարար խոսքով, հայրենապաշտ ոգով ծառայել է հայոց բանակի կազմավորման մեծարժան գործին: Ռազմագիտական, պատմության դրվագներին, արդի աշխարհի հիմնախնդիրներին անդրադարձող նպատակամետ իր հրապարակումներով ամսագիրը անփոխարինելի նպաստ է բերում մեր բանակի պրայմանը և կարևորում բանակի դերը ազգային-հասարակական կյանքում:

Սուրբ Ծննդյան հուսանորոգ այս օրերին Հայրապետիս հայցն է առ Աստված, որ Հայաստանի և Արցախի խաղաղ երկնքի ներքո ծառայեն հայոց բանակի մարտիկները, և «Հայկական բանակ» ամսագիրը ավետաբերը լինի բանակի ստեղծարար գործունեության՝ հանուն հայրենյաց անխորտակ պաշտպանության: «Հայկական բանակ» ամսագրի խմբագրակազմին մաղթում ենք գործոց հաջողություններ՝ նորանոր ձեռքբերումներով ու հաղթանակներով: Թող ազգային բանակի ռազմա-Սպարապետ Վազգեն Սարգսյանի առ Հայրենիքը անձնամատույց սիրո ու նվիրումի օրինակը առաջնորդող լինի Ձեզ ամենօր՝ Ձեր բարձր կոչման ու առաքելության մեջ՝ ի փառս Աստծո և ի պայծառություն և հայրենյաց մերոց:

Օրհնությամբ՝

ԳԱՐԵԳԻՆ Բ

ԿԱԹՈՂԻԿՈՍ ԱՄԵՆԱՅՆ ՀԱՅՈՑ

«Հայկական բանակ» ռազմագիտական հանդեսին



Ի սրտե շնորհավորում եմ «Հայկական բանակ» ռազմագիտական հանդեսի առաջին համարի լույսընծայման հնգամյակի առթիվ:

Հանդեսը իր հրապարակումներով մեծապես նպաստել և նպաստում է ՁՈՒ-ի շինարարության բնագավառում առաջավոր գաղափարների և փորձի տարածմանը, բանակում խոր գիտելիքներով, բարձր բարոյահոգեբանական հատկանիշներով օժտված, իրենց ազգին, իրենց պետությանն անմնացորդ նվիրված սպայական կադրերի պատրաստմանը: Հանրապետության համար ծանր տարիներին ուժային կառույցների գծով պետնախարար Վազգեն Սարգսյանի նախաձեռնությամբ և հովանավորությամբ ստեղծված հանդեսը իր շուրջն է համախմբել մեր բանակի առավել կարող ուժերը՝ նրանց հնարավորություն տալով իրենց գիտելիքներն ու փորձը հաղորդելու ուրիշներին՝ միաժամանակ կատարելագործելով ռազմագիտական վերլուծության իրենց ունակությունները: Մեծ է հանդեսի դերը նաև հայերեն ռազմագիտական տերմինաբանության մշակման գործում:

Հանդեսին մաղթում եմ նորանոր ստեղծագործական հաջողություններ:

Հայաստանի Հանրապետության

Պաշտպանության նախարար գեներալ-լեյտենանտ

ՎԱՂԱՐՇԱԿ ՀԱՐՈՒԹՅՈՒՆՅԱՆ

«Հայկական բանակ» ռազմագիտական հանդեսին



Ջերմորեն շնորհավորում եմ ՀՀ պաշտպանության նախարարության «Հայկական բանակ» ռազմագիտական հանդեսի խմբագրությանը և խմբագրական խորհրդին հանդեսի առաջին համարի լույսընծայման հնգամյակի առթիվ:

Լինելով հայ իրականության մեջ առաջին ռազմագիտական հանդեսը՝ նա իր ուրույն տեղն է գրավել գիտական ավանդույթներով հարուստ մեր հանրապետության այլ պարբերականների շարքում: Խնամքով խմբագրված իր հրապարակումներով հանդեսը մեծապես նպաստում է հայկական ռազմագիտական մտքի պարզացմանը, հայերենի ռազմագիտական տերմինաբանության համակարգված մշակմանը և ընդհանրապես հայերեն լեզվով ռազմագիտական գրականության ստեղծմանը:

Իր շուրջը համախմբելով հայ ռազմագետներին՝ հանդեսն իր հեղինակների շարքում ներգրավել է նաև այլ բնագավառների մեծ թվով առաջատար մասնագետների, որոնք գիտական գործունեություն են վարում հանրապետության գիտությունների ակադեմիայի համակարգի և այլ հաստատություններում:

Կարծում եմ, որ նպատակահարմար կլիներ կազմակերպել նաև ռազմական բնագավառին առնչվող ավելի նեղ մասնագիտական աշխատությունների հրապարակումներ՝ որպես հանդեսի հավելված:

Բարձր գնահատելով հանդեսի ծավալած գործունեությունը՝ մաղթում են նրան հետագա մեծ հաջողություններ:

ՀՀ գիտությունների ակադեմիայի նախագահ,
Ռուսաստանյան ռազմագիտական ակադեմիայի ակադեմիկոս

Ֆ. Արթուրյան ՖԱԴԵՅ ՍԱՐԳՍՅԱՆ

ՀԻՆԳ ՏԱՐԻ ՌԱԶՄԱԳԻՏԱԿԱՆ ՄՏՔԻ ԱՌԱՋԻՆ ՇԱՐՔԵՐՈՒՄ

Ինչպես հայտնի է, ՀՀ զինված ուժերի ստեղծման հետ մեկտեղ սկսվեց ՀՀ ռազմական դոկտրինի հիմնադրույթների մշակումը: Դրա հետ կապված՝ անհրաժեշտ եղավ մշակել ռազմագիտության վարձապետական հայեցակարգ: Վերջինս շատ կարճ ժամկետում մշակվեց պաշտպանության նախարարության գիտության և տեխնիկայի գծով վարչության կողմից և համաձայնեցվեց բոլոր վերադաս աստիճանների հետ, ընդհուպ մինչև ՀՀ ուժային կառույցների գծով պետնախարար Վաչգեն Սարգսյանը, որի հանձնարարությամբ էր ձեռնարկվել այդ գործը: Ընդամին այդ մշակմանն անմիջականորեն մասնակցեց և մեծապես նպաստեց այդ ժամանակ պետնախարարի խորհրդական գեներալ-մայոր Ս. Ս. Մարտիրոսյանը:

Հանրապետությունում ռազմագիտության վարձապետական հայեցակարգով նախատեսվում էր ստեղծել ռազմակրթական հաստատությունների համակարգ, ռազմական գիտահետազոտական ինստիտուտ, ռազմավարական հետազոտությունների կենտրոն, ռազմագիտական հանդես, ՊՆ գիտատեխնիկական խորհուրդ, աշյու նկատուրա, ՊՆ մասնագիտացված գիտական խորհուրդ և այլն: Եվ ՀՀ Պաշտպանության նախարարի 1994 թ. հոկտեմբերի 11-ի հմ. 385 հրամանով ստեղծվեց «Հայկական բանակ» ռազմագիտական հանդեսը, որի առաջին համարը լույս տեսավ 1995 թ. փետրվարին:

Հանդեսի ստեղծման նախաձեռնողը ՀՀ ՊՆ գիտության և տեխնիկայի վարչությունն էր, որին այդ հարցում աջակցեց պաշտպանության նախարարի տեղակալ գեներալ-լեյտենանտ Ե. Տեր-Գրիգորյանը: Հենց նա էլ ղեկավարեց խմբագրական խորհուրդը առաջին 3 համարների հրատարակման ժամանակ: Հետագայում խմբագրական խորհուրդը մինչև սույն համարը գլխավորեց ՀՀ պաշտպանության նախարարի տեղակալ Վ. Շիրխանյանը: Մինչև 1998 թ. հոկտեմբեր գլխավոր խմբագիրն էր գեղապետ Հ. Բոթանջյանը:

Հանդեսի կայացման, ինչպես և ընդհանրապես ամբողջ զինված ուժերի ստեղծման գործում չափազանց մեծ էր այն ժամանակ պետնախարար, այնուհետև՝ ՀՀ Պաշտպանության նախարար, ապա՝ վարչապետ Վաչգեն Սարգսյանի դերը, մի մարդու, որի անունը որպես սրբություն և կմնա յուրաքանչյուր հայի, հատկապես հայ զինվորականի սրտում: Նա, չնայած իր բազում հոգսերին, աչքաթող չէր անում հանդեսը և իր պահանջկատությամբ ու բժախնդրությամբ մեծապես նպաստում էր նրա մակարդակի բարձրացմանը:

Ներկայումս էլ նախարարության ղեկավարությունը ի դեմս նախարար գեներալ-լեյտենանտ Վ. Հարությունյանի և նրա տեղակալների մեծապես օժանդակում է հանդեսին: Ի դեպ, նախարարը, չնայած իր ծանր հոգսերին, նպատակահարմար է համարել, սկսած սույն համարից, անձամբ գլխավորել խմբագրական խորհուրդը, ինչը, անկասկած, այն բանի վկայությունն է, որ մեր նախարարության ղեկավարությունը մեծ նշանակություն է տալիս զինված ուժերի սպայական կադրերի բարձր մակարդակի ապահովման գործին:

Իր ստեղծման առաջին իսկ օրից հանդեսը ընդգրկվել է ՈԲՀ-ի ցանկում: Ի դեպ, Բելառուսում և Ուկրաինայում, չնայած խորհրդային շրջանից պահպանված որոշակի բազայի և ավանդույթների առկայությամբ, նման ռազմագիտական հանդեսներ ստեղծվեցին մեր հանդեսից ավելի ուշ (1996 թ.), ընդ որում դրանք լույս են տեսնում միայն մեկ լեզվով (Բելառուսում՝ ռուսերեն, Ուկրաինայում՝ ուկրաիներեն), այն դեպքում, երբ մեր հանդեսը եռալեզու է: Բացի այդ, բելառուսական հանդեսն ունի գիտահանրամատչելի բնույթ:

Անցած 5 տարիներին լույս է տեսել հանդեսի 22 համար, որոնցից 2-ը՝ թեմատիկ: Դրանցում լայնորեն ներկայացված են ռազմագիտության ամենատարբեր բնագավառներ՝ ռազմավարությունը, օպերատիվ արվեստը, մարտավարությունը, մարտական և զորահավաքային պատրաստությունը, ՋՈՒ-ի շինարարությունը, սպայական կադրերի պատրաստությունը, ռազմական քաղաքականությունը, սինվորական հոգեբանությունը և դաստիարակությունը, ռազմական ճարտարագիտությունը, ինչպես նաև մի շարք այլ տեսական և գործնական հարցեր, որոնք վերաբերում են առանձին զորատեսակներին և սինվորական գործի առանձին ոլորտներին, այդ թվում նաև ռազմական բնագավառի նորույթներին:

Հանդեսում հրապարակվում են ինչպես ՀՀ ՊՆ առաջատար մասնագետների, այնպես էլ հանրապետության ճանաչված գիտնականների և առաջատար արտասահմանյան մասնագետների հոդվածներ: Հրապարակվում են նաև հարուստ արխիվային և լուսանկարչական նյութեր: Խմբագրությունը ակտիվորեն համագործակցում է պատերազմի վետերանների հետ և նպատակ ունի հեղինակների թվում ընդգրկելու պատերազմի սպաների ավելի լայն շրջաններ:

Հանդեսում պլանաչափ աշխատանք է տարվում հայերենի ռազմագիտական տերմինաբանության մշակման ուղղությամբ: Պարբերաբար հրապարակվում է համառոտ «Համարի բառարան»՝ հայ-ռուսերեն, հայ-անգլերեն, ռուս-հայերեն, անգլերեն-հայերեն: Հայերենի ռազմագիտական տերմինաբանության հարաբերակցումը ռուսերենի և անգլերենի տերմինաբանության հետ մեծապես նպաստում է հայերեն տերմինների մշակմանն ու համալրմանը, իմաստային ճշգրտմանն ու համակարգմանը: Այս աշխատանքները կարող են լավ հիմք դառնալ երկլեզվյան ռազմագիտական բառարանների ստեղծման համար:

Հանդեսը ոչ միայն տարածվում է ՀՀ ՋՈՒ-ի և ակադեմիական գիտական կազմակերպությունների համակարգերում, այլև առարվում է ԱՊՀ երկրներ, ՆԱՏՕ-ի Մարշալի անվան գիտական կենտրոն և Հայաստանում հավատարմագրված դեսպանությունների ռազմական կորդիններին:

Խոսելով հանդեսի անցած ուղու մասին՝ պետք է արժանին մատուցել նաև մեր նախարարության այն վարչություններին ու ծառայություններին, առանց որոնց մշտական ուշադրության և աշխատակցության հանդեպ չէր ունենա ձեռք բերված մակարդակը:

Խմբագրության աշխատակիցները այսօր էլ լի են իրենց աշխատանքը կատարելագործելու վճռականությամբ:

Հանդեսի գլխավոր խմբագիր փոխգնդապետ Ա. Ե. ՍԱՐԳՍՅԱՆ

**ՀՀ ՊԱՇՏՊԱՆՈՒԹՅԱՆ ՆԱԽԱՐԱՐ
ՎԱԶԳԵՆ ՍԱՐԳՍՅԱՆԸ**
ԵՎ ՆՐԱ ՆԱԽԱԶԵՌՆՈՒԹՅՈՒՆՆԵՐԸ
ՍՊԱՅԱԿԱՆ ԿԱԴՐԵՐԻ ՊԱՏՐԱՍՏՄԱՆ ԲՆԱԿԱՎԱՌՈՒՄ
(ՎԱԶԳԵՆ ՍԱՐԳՍՅԱՆԻ ՀԻՇԱՏԱԿԻՆ)

1988 թվականը հայ ժողովրդի բազմադարյան պատմության մեջ կմնա որպես մենափոթորակիչ շրջաններից մեկը: Ազգային ինքնության գիտակցման բուռն վե՛նը, հանուն իրենց ազգային արժանապատվության և ազգային իրավունքների պաշտպանության արցախահայերի մղած պայքարի թեժացում, խաղաղ հայ բնակչու-թյան նկատմամբ ցեղասպանության գործողություններ՝ ձեռնարկված Սումգայի-թում և Կիրովաբադում, ավերիչ երկրաշարժ, որը տարավ հավարավոր հայերի կյանք. ահա այն հիմնական իրադարձությունների շարքը, որոնք այդ թվականին արևելոճե-յին մեր ժողովրդին:

Եվ ինչպես դա միշտ էլ եղել է մեր ժողովրդի դարավոր պատմության ընթաց-քում, նա այս օրհասական պահին ևս չընկճվեց, գլուխը չկորցրեց, այլ իր ծոցից առաջ մղեց ընտրյալ վավազներ և իր բախտը հանձնեց նրանց: Նրանցից մեկն էր, նրանց թվում ամենաներկայի անձանցից մեկն էր Վազգեն Սարգսյանը, մի մարդ, որն իր ողջ էությունը տոգորված էր իր ազգին ծառայելու մղումով և որի դերը մեր պետա-կանության կայացման, ինքնիշխան պետության ամենակարևոր հատկանիշներից մեկի՝ պիսված ուժերի ստեղծման գործում չափազանց մեծ է: Նա դեռ ըստ արժան-վույն կատանա իր գնահատականը, երբ ամենակուլ ժամանակը քիչ մեղմացնի նրա անժամանակ մահվան խոր կակիծը և թույլ տա սառը դատողականությամբ վերլուծել նրա ազգանվեր գործունեությունը: Վազգեն Սարգսյանը նման է այն մարդուն, որը պտղատու ծառ է տնկում ուրիշների համար, մի ծառ, որի պտուղներից պետք է օգտվեն հետագա սերունդները: Թող ընթերցողը ների ինձ, որ հողվածս սկսում եմ այս ներբողականով, բայց տասնամյա համատեղ աշխատանքը, երբ ես եղել եմ նրա տեղակալը, սպա՛ խորհրդականը, գուցե ընդունելի արդարացում լինի բուն թե-մայից մի փոքր շեղվելու համար: Ասում եմ՝ մի փոքր, քանի որ Վազգեն Սարգսյանը մի մարդ էր, որը նախաձեռնեց հայոց բանակի սեփական կադրերի պատրաստման համակարգի ստեղծման հույժ կարևոր և շատ բարդ գործը՝ քաջ գիտակցելով, որ այն բանակը, որը չունի ուսյալ, գիտուն, հմուտ սպայական կազմ, երբեք չի ճաշակի հաղ-թանակների բերկրանքը: Ըհնելով գրող՝ Սարգսյանը լավ էր հասկանում խոսքի, գի-տելիքի ուժը, նրա մեծ դերը սերունդների դաստիարակության գործում:

Դեռ արցախյան ազատամարտի տարիներին, երբ ազգի գոյատևման իրավուն-քի պաշտպանության ելած մեր հերոսները կռվում էին շատ ծանր պայմաններում՝ սննդամթերքի և հատկապես զենքի ու պինամթերքի խիստ անբավարարության պա-րագայում, նա պինամթերքի ու զենքի հետ մեկտեղ սրահանջում էր մասնագիտական գրականություն, որով կարողանային պարապել մարտիկները և սպագա պիսված ու-ժերի պինժառայողները:

Եվ բավականին կարճ ժամկետում մշակվեցին և լույս տեսան շուրջ 30 դասա-գիրք, ձեռնարկ և ղեկավար ուղեցույց, որոնք կոչված էին մասնագիտական գիտե-լիքներ տալու իրենց կյանքը ռազմական գործի հետ կապած մարդկանց:

Ռազմահայրենասիրական ոգով սերունդների դաստիարակության հարցում, ինչպես նաև շատ ու շատ այլ հարցերում դրսևորելով մեծ մասշտաբի պետական գործչին հատուկ մտածողություն՝ Վազգեն Սարգսյանը եղավ ռազմական փառքի թանգարանի, պաշտպանության նախարարության համակարգում տեղեկության ին կենտրոնի, տեղեկատվական օրգանների՝ «Հայ պինվոր» թերթի, հեռուստատեսային «Զինուժ» ծրագրի ստեղծման նախաձեռնողներից մեկը և անմիջականորեն ղեկավարեց այդ բարդ գործընթացը:

Չեռնամուխ լինելով ՀՀ պինված ուժերի ստեղծմանը, մի պետական հաստատություն, որն անգամ սաղմնային միճակում գոյություն չի ունեցել Հայկական Խորհրդային Սոցիալիստական Հանրապետությունում, Վազգեն Սարգսյանը լավ էր գիտակցում, որ այն պետք է լինի գիտուն, որակյալ կադրերով համալրված, նորագույն մարտական տեխնիկայով ու պենքով սպառապինված կանոնավոր կազմակերպություն, որը տիրապետի ամենաժամանակակից մարտավարությանն ու ռազմավարությանը, որ ֆիզիկական մարտավարությունը, որը կիրառվում էր պատամարտի տարիներին, չի կարող իրեն արդարացնել պետական մասշտաբներով մարտունակ պինված ուժերի գործողությունների վարման ժամանակ: Բարձր գնահատելով իր մարտական ընկերների փորձն ու ներուժը՝ Վազգեն Սարգսյանը ձգտում էր դրանք համաձուլել կադրային սպաների մարտական ու ծառայողական մեծ փորձի և գիտելիքների հետ: Ֆիզիկականությունը, որը տվեց պազային ինքնապաշտպանության հերոսական նմուշներ և սկզբնական փուլում ապահովեց Հայաստանի տարածքային անձեռնմխելիությունը և Արցախի ինքնիշխանությունը, պետք է իր տեղը պիջեր խոր գիտելիքներ ունեցող ու բարձր ռազմական արվեստին տիրապետող կադրային սպայությանը, պետք է դրվեր կանոնավոր բանակի ամենօրյա գործունեությունը և մարտական գործողությունները կարգավորող կանոնակարգերի շրջանակի մեջ: Ուստի անհրաժեշտ էր նոր ստեղծվող պինված ուժերի հրամանատարական կազմը համալրած ապատամարտիկներին տալ համապատասխան դաստիարակություն և ապահովել նրանց պատշաճ պատրաստությունը: Բայց դրա հետ մեկտեղ անհրաժեշտ էր ապատամարտիկների և խորհրդային բանակի կադրային սպաների հարուստ ավանդույթները միաձուլել և դրա հիման վրա սպայական նոր սերունդներ դաստիարակել:

Դեռ 1988—1989 թթ., երբ Գորբաչովը նպատակամղված կերպով քայքայում էր երկիրը՝ այն տանելով դեպի փլուզում, երբ փորձում էին (ոչ առանց երկրի կենտրոնական իշխանությունների դրդման) Հայաստանը և Արցախը խեղդամահ անել շրջափակման մեջ, երբ խորհրդային ռազմական տեխնիկայով մինչև ատամները պինված ադրբեջանական հրոսախմբերի ու նրանց աջակից խորհրդային բանակի ստորաբա-



Վազգեն Սարգսյանը հողվածի հեղինակի հետ

ժանտումների հարձակումներին մեր հերոսամարտիկները կարող էին հակադրել միայն իրենց առնական բազկի ուժը և բարձր բարոյահոգեբանական ու կամային հատկանիշները, դեռ այս ծանր տարիներին Վազգեն Սարգսյանը մտովի գննում էր ազգի ապագան, տեսնում էր այդ մղձավանջից դուրս գալու ուղիները, տեսնում էր այն միջոցները, որոնք մեր ազգի համար կապահովեն հուսալի ապագա:

Վազգեն Սարգսյանը ծնունդով Արարատից էր, մի վայրից, որտեղ Նոյը, իջնելով Մասիսից, տնկել է առաջին վազը, որը հետագայում պարզարեց մեր պետության գինանաշանը: Նրան, որ կրում էր մեր ազգի անկոտրում կամքը, հավատարմությունը իր ավանդույթներին, որոնք հայրությանը մշտապես օգնում էին ճիշտ ուղի գտնելու պատմական առջամուրջում դեգերումների տարիներին, հուզում էր սերունդների միջև հոգևոր ժառանգորդական կապերի խզման վտանգը: 1989 թ. տողերիս հեղինակի հետ գրույցի ժամանակ (ի դեպ, այդ գրույցը տեղի էր ունենում նրա բնակարանում, որի տակ թաքցված պահվում էին «հանրապետության» ցեխը ու գինապաշարը) նա մտահոգություն և հայտնեց այն բանի առթիվ, որ մեր ազգի ավագ սերունդը, դաստիարակված լինելով կոմունիստական գաղափարախոսության ոգով, կարող է չըմբռնել երիտասարդ սերնդի «ազգայնական» մղումները, ինչը կարող է հանգեցնել եթե ոչ ռեալ, ապա հոգևոր «քաղաքացիական պատերազմի»: Նա կոչ էր անում մեզ՝ պինված ուժերում և իրավապահ մարմիններում ծառայության մեծ փորձ ունեցող «ծերուկներին», միանալու այդ շարժմանը, մեր գիտելիքները, հմտությունները, հարուստ փորձը ի սպաս դնելու ազգի գոյատևման ապահովման գործին: Քաջածանոթ լինելով մեր ազգի պատմությանը՝ Սարգսյանը երկյուղ էր կրում այն բանից, որ կարող է կրկնվել 1918 թվականի իրադրությունը, երբ Ռուսաստանյան Կայսրության փլուզման և Գովկասյան ճակատից ռուսական զորքերի վանգվածային փախուստի հետևանքով հայրությունը անպատրաստ գտնվեց ձևավորելու իր սեփական պետականությունը՝ մեն-մենակ մնալով գազազած ոսոխի առաջ: Նա համարում էր, որ մենք պետք է աստիճանաբար պատրաստվենք դրան՝ հանկարծակիի չգալու և բախտորոշ սխալներից խուսափելու համար: Եվ այսօր, վերլուծելով 1918 թ. փորձը, երբ առաջին հանրապետության ղեկավարները հույսը կապել էին արևմտյան տերությունների հետ, և մեր ներկայիս հանրապետության անցած ուղին, կարելի է վստահորեն պընդել, որ մեծապես շնորհիվ Վազգեն Սարգսյանի և ՌԻՎ պաշտպանության այն ժամանակվա նախարար Պավել Գրաչովի հաջողվեց խուսափել դարասկզբին տեղի ունեցած ողբերգության կրկնությունից:

Մեծ արդյունքներ տվեցին նաև ազգի տարբեր հատվածների միավորման ուղղությամբ Վ. Սարգսյանի ձեռնարկած գործողությունները: Նա ոչ միայն կովեց հանուն իր հայրենիքի՝ բուն Հայաստանի ժողովրդի անվտանգության, հանուն նրա արցախյան հատվածի ապատագրման, այլև Էսկան դեր խաղաց Հայաստան—Արցախ—սփյուռք կապերի ամրապնդման գործում՝ նախաձեռնելով առաջին Համահայկական համագումարը և ղեկավարելով նրա կազմակերպման գծով պետական հանձնաժողովը: Եվ պատահական չէ, որ հենց այդ ժամանակ նա դարձավ բոլոր հայերի համար սուրբ վայրում՝ Սարդարապատում, ստեղծվող հուշածառուղու հիմնադիրներից մեկը՝ առաջին ծառը տնկելով Արարատյան թեմի առաջնորդ Գարեգին արքեպիսկոպոսի հետ, որը մի քանի օր հետո ընտրվեց Ամենայն Հայոց Կաթողիկոս:

Լինելով լայն մտահորիզոնի տեր մարդ՝ Վազգեն Սարգսյանը համարում էր, որ մենք պետք է համագործակցության սերտ կապեր հաստատենք և՛ Արևմուտքի, և՛ Արևելքի հետ՝ այնուամենայնիվ նախապատվությունը տալով ռուս ժողովրդի հետ դարերի ընթացքում բավմիս փորձված բարեկամությանը: Եվ հետագայում էլ, լինելով ուժային կառույցների գծով պետնախարար, Պաշտպանության նախարար, ապա՝ վարչապետ, նա հետևողականորեն գործում էր այդ ուղեգծով: Նրա այդ համոզ-

մուկը գրանտովնե նան այն բանում, որ, ձգտելով լրացնելու ռազմական կադրերի սեփական դարբնոց չու նենալու հետևանքով առաջացած բացը, մեր ապագա սպայական կադրերի պատրաստումը կազմակերպեց պատմականորեն մեր նկատմամբ բարյացակամորեն տրամադրված երկրների (ԱՊՀ մասնակից և այլ երկրների) ռազմակրթական օջախներում՝ այնուամենայնիվ շեշտը դնելով ռուսաստանյան ռազմակրթական հիմնարկների վրա:



ՀՀ վարչապետ Վազգեն Սարգսյանը և Գարեգին արքեպիսկոպոսը (ներկայումս՝ Ամենայն Հայոց Կաթողիկոս Գարեգին Բ) Համահայկական համագումարի պատվին Սարդարապատի հերոսամարտի հուշահամալիրի տարածքում հիմնադրում են կաղնիների ծառուղի, 1999 թ. հոկտեմբեր

Նրա լուսավորչական գործունեության արգասիք էր նաև սպայական կադրերի պատրաստման համակարգի մի նշանակալից երևույթ՝ «Հայկական բանակ» ռազմագիտական հանդեսը, որի 5-ամյա հորեյանը նշվեց անցած տարվա հոկտեմբերին և որի հորեյանական համարին ես մեծ սիրով ներկայացնում եմ այս հոդվածը:

Աշխատանքի բերումով ես հաճախ եմ հանդիպել ռուսաստանյան, հունական, ամերիկյան, ֆրանսիական և այլ երկրների բարձրաստիճան սպաների հետ և միջոտ մեծ գոհունակությամբ և հպարտությամբ եմ լսել նրանց վարմանքի խոսքերը, որ մեր բանակը կարողացել է այսքան կարճ ժամանակում ստեղծել այսպիսի բարձր մակարդակի՝ և՛ գիտական, և՛ հրատարակչական առումով, եռալեզու հանդես:

Բարձր գնահատելով հանդեսի դերը սպայական կադրերի մասնագիտական և բարոյահոգեբանական պատրաստման, փնտառայողների ամենալայն շրջանում մասնագիտական և քննադատական գիտելիքների տարածման գործում՝ ես համոզված եմ, որ «Հայկական բանակը» իր նշանակալից դերն ու տեղն ունի մեր վիճված ուժերի անձնակազմի պատրաստման համակարգում: Ե՛վ մասնագիտական հոդվածները, և՛ թեմատիկ համարները (նվիրված Հ. Բաղրամյանի 100-ամյա և Սարդարապատի հերոսամարտի 80-ամյա հորեյաններին), և՛ տերմինաբանական մշակումներն ու նեն մեծ արժեք մեր վիճված ուժերի անձնակազմի հայեցի դաստիարակության համար:

Օգտվելով առիթից՝ ուզում եմ շնորհավորել հանդեսի ամբողջ խմբագրական կազմին 5-ամյա արդյունավետ ու հայրենական գործունեության համար և ցանկանալ նրան հետագա հաջողություններ ու նոր նվաճումներ այս ճիշտ ընտրված ճանապարհին:

Սակայն գիտական հանդեսը, որքան էլ բարձր մակարդակի լինի, կարող է միայն նպաստել կադրերի պատրաստման հետագա կատարելագործմանը, բայց չի կարող իր վրա վերցնել (և չպետք է վերցնի) կադրերի պատրաստման հիմնական բեռը. դա կարող են անել միայն համապատասխան կրթական հաստատությունները: Այդ հարցը լուծվում էր երիտասարդներին այլ երկրներ ուսումնառության գործուղելու միջոցով: Բայց լուծվում էր միայն որոշ չափով: Ստեղծվեց կարճատև դասընթացների մի ընդարձակ համակարգ, որը գործնականում ընդգրկեց ՀՀ ՁՈՒ-ում եղած բոլոր պորտուգալականները: Սակայն դա նույնպես հարցի համընդգրկուն լուծում չէր: Եվ 1994 թ. ապրիլին պետնախարար Վ. Սարգսյանի հրահանգով ինձ հանձնարարվեց կազմակերպել բարձրագույն պիսվորական ուսումնարան: Ուսումնարանի համար օգտագործվեց ժողովրդական ինստիտուտի բազայի կիսակառույց շենքը: Ուսումնարանի համալիրի կառուցումը վերածվեց մի համապայման շինարարության: Այն շատ արագ ավարտվեց շնորհիվ մեր նախարարության ղեկավարության նպատակամղված գործունեության, շատ մարզերի ղեկավարների, գիտությունների ազգային ակադեմիայի, կրթության և գիտության նախարարության անմիջական օգնության, ՀՀ նախագահի և կառավարության մշտական ուշադրության:

Շրջափակում, տրանսպորտի անբավարարություն, շինանյութի և էլեկտրաէներգիայի պակասություն՝ ահա այս պայմաններում անգամ ուսումնարանն իր դրոները հյուրընկալորեն բացեց արդեն նույն թվականի սեպտեմբերին: Իսկ այժմ նա, փոխելով իր կարգավիճակը, դարձել է ինստիտուտ, որն այսօր հպարտությամբ կրում է Վազգեն Սարգսյանի անունը և իր պատշաճ տեղն ունի հանրապետության այլ բուհերի շարքում: Այսօր ինստիտուտը հիրավի դարձել է սպայական կադրերի պատրաստման դարբնոց: Երա շրջանավարտները պատվով ծառայում են մեր հանրապետության պինված ուժերի շարքերում, ու թեև նրանք պատրաստվում են որպես դասակների հրամանատարներ, սակայն ոմանք արդեն նշանակվել են վաշտի, գումարտակի հրամանատար:

Անշուշտ, պինված ուժերի համարումը այս նոր կադրերով էապես նպաստում է մեր բանակում ոչ կանոնադրական հարաբերությունների վերացմանը, տիրող մթնոլորտի առողջացմանը, պինված ուժերի մարտունակության ու մարտապատրաստության բարձրացմանը:

Սպայական կադրերի դաստիարակության գործում իր ուրույն տեղն ունի նաև Երևանի սպայի տունը: Նա ոչ միայն նպաստում է պինժառայողների ու նրանց ընտանիքների անդամների հոգևոր հարստացմանը, մտահորիզոնի ընդլայնմանը, հայրենասիրական ու գեղագիտական դաստիարակությանը, նրանց կիրթ հանգստի կազմակերպմանը, այլև մի գեղեցիկ կամուրջ է, որը միացնում է ժողովրդին իր բանակի հետ:

Զինված ուժերի կադրային սպայական կազմի պատրաստման ու դաստիարակության համակարգը, որն ստեղծվել է մեծապես Վազգեն Սարգսյանի ջանքերով և այժմ էլ ղեկավարվում է նրա պատգամներով, նպատակաուղղված է պինժառայողի՝ որպես լիարժեք մարդու, նվիրյալ հայի ձևավորմանը՝ նոր, բարձր հատկանիշներով օժտելով բանակի հրամկազմին:

Եվ ես՝ որպես ժառանգական պիսվորական և ապագա սպայի պապ, լիովին համոզված եմ, որ մեր հայրենիքի պաշտպանությունը վստահելի ձեռքերում է:

Գններալ-մայոր Ս. Ս. ՄԱՐՏԻՐՈՍՅԱՆ

ԱԶԳԱՅԻՆ ԱՆՎՏԱՆԳՈՒԹՅՈՒՆ

ՀՀ ՌԱԶՄԱԿԱՆ ԵՎ ՏՆՏԵՍԱԿԱՆ ԱՆՎՏԱՆԳՈՒԹՅԱՆ ՀԻՄՆԱՀԱՐՑԵՐ

*Ա. Ա. ՊԵՏՐՈՍՅԱՆ, գեներալ-մայոր,
Թ. Ն. ՄԱՆԱՍԵՐՅԱՆ, տնտեսագիտության դոկտոր, պրոֆեսոր*

Մեր անկախ, ինքնիշխան պետության կառուցողական խաղաղ գործունեությունը՝ ուղղված ազգի անվտանգության ու հայրենիքի պաշտպանության պահովմանը, իր հիմքում պետք է ունենա հանրապետության ռազմական և տնտեսական անվտանգության հայեցակարգ: Ելնելով խաղաղ համագործակցության ձգտող մեր պետության կենսական շահերից՝ անհրաժեշտ է ապահովել պետության և անհատի գործունեության պատշաճ ներդաշնակություն: Այսօրվա հայը՝ քաղաքացին և վիճվորը, պետք է հիմնովին և խելամիտ ձևով վերանայի խորհրդային ժամանակներից ժառանգություն մնացած բարոյական արժեքները, պետք է իր կյանքը և մտածելակերպը՝ նորացնի ինքնիշխան հայրենիքի կառուցման լույսով, հարգանք և վստահություն ցուցաբերի իր ազգակիցների նկատմամբ՝ երկիրը դիտելով որպես շրջափակման մեջ գտնվող մի տարածք, յուրատեսակ պաշարված ամրոց, որի բնակիչները պետք է ամենասերտ կերպով կապված լինեն գոյատևման մեկ ընդհանուր բարձրագույն շահով:

Հայաստանի Հանրապետության կառուցվածքը նախագծելիս ո՞րն է մեր գլխավոր խնդիրը: Մեր այսօրվա իրողությունն այն է, որ Հայաստանը շրջապատված է ագրեսիվ միջավայրով: Իսկ այդ շրջապատի հետ խաղաղ համագործակցության, խաղաղության միակ պայմանը համարժեք հակապղծության ներուժի ստեղծումն է: ՀՀ տարածքի առանձնահատկությունների բերումով, ի տարբերություն խորհրդային ռազմական հայեցակարգով Հայաստանի համար նախա-

տեսված դերից, հնարավոր պատերազմի դեպքում, նույնիսկ ռազմական մարտավարական նկատառումներից ելնելով, մենք նախանշելու ո՞չ տեղ ունենք, ո՞չ էլ իրավունք: Ի սկզբանե մենք պարտավոր ենք պաշտպանել մեր ամեն մի թիպ հողը, ամեն մի տունը, մեր այժմյան պաշտպանական համակարգը դրա հնարավորությունը տալիս է: Մեր ռազմական հայեցակարգում Հայաստանը պետք է ամբողջապես դիտվի որպես մի ընդհանուր պաշտպանական կառույց՝ մշտապես պատրաստ հաղթելու և ոչ թե հանձնվելու: Ամեն մի քաղաքացի ինչպես խաղաղ, առօրյա կյանքում, այնպես էլ պատերազմի ժամանակ, անկախ տարիքից, սեռից և մասնագիտությունից, իր տեղն ու դերը պետք է ունենա հայրենիքի պաշտպանության գործում:

Հայաստանի Հանրապետության ընդհանուր պաշտպանական համալիրը պետք է համապատասխանեցված լինի երկրի իրական աշխարհագրական առանձնահատկություններին: Պետք է հաշվի առնվի մասնավորապես այն հանգամանքը, որ Հայաստանի Հանրապետության տարածքը խիստ փոքր է, ունի հյուսիս—հարավ երկարաձգվածություն, արևելյան և արևմտյան սահմանների խիստ մոտիկություն, սահմանամերձ գոտում քաղաքների, գյուղերի խիտ բաշխվածություն: Մենք ճակատ, թիկունք տարանջատում և տարբերակում չունենք, ողջ Հայաստանն ընդհանուր առմամբ միաժամանակ և՛ քառակողմ ճակատ է, և՛ համատարած թիկունք՝ իր թիկունքային ողջ պաշտպանական համակարգով: Պաշտպանության առաջին գծից 20-25

կմ նահանջն անխուսափելիորեն կհանգեցնի որևէ քաղաքի կամ բնակավայրի կորստի: ՈՒստի մեր բանակը պետք է ձգտի բարձր կազմակերպվածության, արագ և կտրուկ գործողությունների ունակության ձեռքբերման: Մենք պետք է առաջնորդվենք «Ամենալավ պաշտպանությունը հակագրոհն է» սկզբունքով: Դա պահանջում է հնարավոր պատերազմական գործողությունները արագորեն տեղափոխել հակառակորդի տարածք: Ուստի հարկավոր է ճշգրտել հնարավոր հակահարվածի և հակահարձակման ուղղությունները:

Բանակի կազմակերպվածքը պետք է լինի այնպիսին, որ ապահովվի ամենօրյա լիակատար մարտական պատրաստություն, մշտապես հնարավոր լինի արագ կազմակերպել տարբեր չափերի զորահավաքային միջոցառումներ և նախապայմանների ստեղծել սեղմ ժամկետներում հակահարձակման անցնելու համար: Իր տեղաբաշխվածությամբ և գործունեությամբ ունենալով կենտրոնակիր կորդինացում՝ բանակը պետք է կարողանա իր առանձին զորախմբերի և զորամիավորումների համար անհրաժեշտության դեպքում ապահովել օպերատիվ գործողությունների ձեռնարկման ինքնուրույնություն:

Կենտրոնակիր կորդինացում ունեցող ռազմաարդյունաբերական համալիրը, ինչպես նաև առողջապահությունը, սննդամթերքի արտադրությունը, էներգետիկական համակարգը, փոխադրամիջոցները պետք է ունենան պատերազմական իրավիճակում արագ կերպով ինքնուրույն, ապակենտրոն գործունեության անցնելու հնարավորություն և նախապես մշակված համապատասխան ծրագրեր՝ անկախ սեփականության ձևովի: Հիվանդանոցների, հոսպիտալների, առողջարանների, հանգստյան տների, դեղատների և անձեռնմխելի պահեստների ցանցի տեղաբաշխումը պետք է անհրաժեշտաբար համապատասխանեցված լինի ՀՀ ռազմական հայեցակարգին: Այդ նազավառանների տեղաբաշխվածությունը և կառավարման համակարգը նույն-

պես պետք է հնարավորություն ընձեռեն պատերազմական իրավիճակում անխափան գործելու համար, շրջափակման դեպքում՝ առնվազն երկու ամսվա պաշարով:

Թվարկված բնագավառների համակարգը պետք է ունենա ավարտուն ծրագրեր բնակչության տարահանումը և քաղաքացիական պաշտպանությունը ապահովելու համար: Ինչ խոսք, այս ամենի համար անհրաժեշտ է ազգային անվտանգության մարմինների և արտակարգ իրավիճակների վարչության առավել սերտ համագործակցություն: Ավելին. անհետաձգելի հրամայական է դարձել ՀՀ ռազմական և տնտեսական անվտանգության հայեցակարգի մշակումը, որին, հիմնական նախաձեռնող, կատարող և համադասող ունենալով ՀՀ պաշտպանության նախարարությունը, անհրաժեշտ է մասնակից դարձնել նաև ՀՀ ազգային անվտանգության, արտաքին գործերի, էկոնոմիկայի, կրթության և գիտության, առողջապահության, տրանսպորտի, բնապահպանության նախարարությունները՝ ելնելով Հայաստանի ներկայիս ներքին և արտաքին ռազմավարական շահերից: Ընդամին մենք նպատակահարմար ենք գտնում ռազմական և տնտեսական անվտանգության քաղաքականության վերահիշակողությունը դնել ՀՀ անվտանգության խորհրդի վրա: Միաժամանակ կարևոր է ՀՀ նախարարությունների հետ համատեղ ստեղծել տնտեսական անվտանգության մի համապետական կառույց՝ հաշվի առնելով յուրաքանչյուր նախարարությանն անհրաժեշտ ներքին ենթակառույցները և ստեղծելով բոլոր նախարարությունների համար միմյանց գործառույթների կրկնությունը բացառող, շխառտանքային ներդաշնակություն և ապահովող մեխանիզմներ՝ դրանք ծառայեցնելով համազգային ծրագրերի իրագործմանը:

Հաշվի առնելով երկրի անվտանգության հայեցակարգային սկզբունքները՝ անհրաժեշտ է հետամուտ լինել, որ սեփականաշնորհման ամենամյա ծը-

րագրերից բացառվին առանձին ոլորտների ռազմավարական նշանակություն ունեցող ձեռնարկությունները (այդ թըվում՝ էներգետիկայի, հեռահաղորդակցությունների, առողջապահության, ջրամատակարարման համակարգերը, ավիացիան, երկաթուղին, քիմիական արդյունաբերության առանձին ենթաձյուղեր, բնական հանքավայրերի մի մասը): Միաժամանակ սահմանամերձ տարածաշրջաններում, բացառելով որևէ անձնական սեփականության վաճառքն այլ երկրների քաղաքացիներին, անհրաժեշտ է տնտեսական արդյունավետ քաղաքականության իրականացմամբ արդյունաբերական, գյուղատնտեսական հումքի վերամշակման, արհեստագործության և այլ ճյուղերում ստեղծել հիմնականում միջին և փոքր արտադրություններ այդ շրջանները վերաբնակեցնելու, դրանց տնտեսությունները վերականգնելու ու վարգայնելու նպատակով: Դրան կարող է նպաստել հարկային գոտիների սահմանումը Հայաստանի Հանրապետության ողջ տարածքով մեկ: Հարկային շրջանացումը թույլ կտա բարձր հարկեր սահմանել չափից ավելի կենտրոնացված կապիտալի և գերշահույթի ստացման շրջաններում, որոնք սովորաբար ներառում են մայրաքաղաքը և նրան հարող տարածքները, առևտրական կենտրոնները, մասամբ նաև վերաբացված արդյունաբերական օբյեկտներով շրջանները: Բարձր հարկերի տարածքների սահմանումն իր հերթին կնպաստի առևտրական և արդյունաբերական կապիտալի ապակենտրոնացմանը, դրա վերաբաշխմանը՝ դեպի հանրապետության այն շրջանները, որոնք հենց այդ կապիտալի, ներդրումների կարիքն ունեն: Բընականաբար Գյումրիում, Վանաձորում, ինչպես նաև հանրապետության հարավում և հյուսիս-արևելքում՝ լեռնային ու նախալեռնային, սահմանամերձ շրջաններում հարկային շրջանացումը պետք է նախատեսի ոչ միայն ցածր հարկեր, այլև հարկերից ժամանակավորապես ազատ ձեռնարկություններ: Միայն նման մոտեցումը կարող է հնարավորություն

տալ հավասարակշռելու սահմանափակ հողատարածքի վրա գոյություն ունեցող արտադրական հարաբերությունները, ժողովրդի կենսամակարդակի խիստ բեկնացված վիճակը և ոչ պակաս անհամաչափ վարգայումը: Այս կարևոր լծակի օգտագործումը, տնտեսական ավելի նպաստավոր պայմանների ձևավորմամբ, Հայաստանի կառավարությանը կօգնի նաև վերաբնակեցնելու հիշյալ շրջանները, գյուղատնտեսական արտադրանքի վերամշակման և արդյունաբերական արտադրանքի բազայով հիմք ստեղծելու ռազմավարական նշանակություն ունեցող սոցիալ-տնտեսական կարևորագույն հիմնահարցերի լուծման համար:

Այս և շատ այլ սկզբունքներով մենք կարող ենք ապահովել մեր ազգային անվտանգությունը, որը ներառում է անձի, հասարակության, պետության, ինչպես նաև ազգային արժեքների ու կենսակերպի պաշտպանվածությունը տարբեր արտաքին և ներքին սպառնալիքներից, քաղաքական, ռազմական, տնտեսական, բնապահպանական, տեղեկատվական, ժողովրդագրական, էթնոկլակական անվտանգությունը: Ազգային անվտանգության առանցքը մարդն է ու հասարակությունը, հասարակության ֆիզիկական գոյությունը և կենսաուսակությունը, պետության ինքնիշխանության ու տարածքային ամբողջականության պահպանումը: Արտաքին թշնամու կողմից սեղանված ուժերի գործադրման սպառնալիքներին դիմագրավելու ընդունակությունը ցանկացած պետության անվտանգության հիմնական հատկանիշներից է:

Սակայն ազգային անվտանգությունը ոչ միայն ռազմական սպառնալիքներից երկրի պաշտպանվածությունն է, այլև՝ ամենից առաջ տվյալ հասարակության, պետության և քաղաքացիների անվտանգության, նրանց գործունեության համար կենսապայմանների ապահովվածությունը, որոնցում անձը դրսեվորում է ապրելու, ստեղծագործելու իր բոլոր կարողությունները՝ ունենալով

անհրաժեշտ կենսամակարդակ: Այս տեսանկյունից չի կարելի թերագնահատել տնտեսական անվտանգությունը՝ իր տարբեր ենթաճյուղերով և դրանից բխող տնտեսական, սոցիալական, բարոյահոգեբանական, նաև քաղաքական հետևանքներով:

Եթե մի պահ վերանանք արտաքին աշխարհի բարեբար կամ, որ ավելի հաճախ է պատահում, տնականորեն անորոշ և բացասական ազդեցություններից, կարելի է միանշանակորեն արձանագրել հետևյալ իրողությունը: Հանրապետությունում միայն առանձին անձերից և իշխանության մարմիններից կախված հանգամանքները, մասնավորապես արհեստականորեն ստեղծված արգելքները բավական են, որ Հայաստանը դեռ երկար ժամանակ դիտվի որպես ոչ թե վարգայած, ոչ թե վարգայող կամ նույնիսկ թույլ վարգայող, այլ չվարգայող, քաղաքական և տնտեսական առումով խիստ խոցելի երկիր:

Փորձևք վեր հանել իշխանություններից և մեզանից յուրաքանչյուրից ակնկալվող այն քայլերը, որոնք, այսօրվա բյուրոկրատական խոչընդոտներն ու արգելքներն աստիճանաբար նվազեցնելով, կնպաստեն հոչակված անկախության կարևորագույն հիմքերից մեկի՝ երկրի տնտեսական անվտանգության ապահովմանը:

Տնտեսական անվտանգությանը խոչընդոտող գործոններ պետական կառավարման համակարգում: Բավական է ծանոթանալ Հայաստանում ներկայումս գործող երկու տասնյակից ավելի նախարարությունների կառուցվածքներին՝ իրենց ստորաբաժանումներով հանդերձ, համոզվելու համար այն ճշմարտության մեջ, որ, նախ, որոշ նախարարություններ ակնհայտորեն կրկնում են մյուսների վրա դրված գործառույթները, երկրորդ, համանման (կրկնվող) ենթակառուցյուններով պետական կառավարման առանձին օղակներ իրենց առօրյա աշխատանքով և ընդունվող ու կիսատ կիրառվող որոշումներով հաճախ հակասում են մեկը մյուսին, երրորդ, մինևույն

նախարարության ներսում գործող բաժիններն ու վարչություններն են անգամ կրկնում մեկը մյուսի գործառույթները՝ իրականում խոչընդոտելով միմյանց աշխատանքի բնականոն ընթացքին, և վերջապես՝ արհեստականորեն բարդացվում են տնտեսության համակարգված կառավարումը և համապետական ծրագրերի իրականացումը:

Այս ամենի պատճառները միայն մեզանում որոնելը, իհարկե, նույնպես արդարացի չէր լինի: Հիշենք, որ Հայաստանի Հանրապետության պետական կառույցներից շատերն իրենց ներկայիս տեսքով «պարտական են» օտարերկրացիներին, որոնց «արժեքավոր», իսկ իրականում բառացիորեն թանկարժեք խորհրդատվությունները վարձատրվել են (օրվա աշխատավարձերը երբեմն՝ 500—800 ԱՄՆ դոլար) հանրապետության կողմից պարտքերի տեսքով կուտակված վարկերի մի մասով: Հայաստանի առանձնահատկություններին «քաջատեղյակ» խորհրդատուներին միակողմանի մեղադրելն էլ իր հերթին ստեղծված իրավիճակից ելք չէ: Չէ՞ որ մեզ էլ տրված են ընտրելու, սեփական բախտը խելամիտ տնօրինելու այնքան էական հնարավորությունն ու իրավունքը:

Հազվի առնելով, մի կողմից՝ պետականության ձևավորման էվոլյուցիոն և տնտեսության վարգայման ակնկալվող դինամիկ բնույթը, ուրեմն և՛ մեկ որոշումով բոլոր հարցերն արդյունավետ լուծելու ակնհայտ անհավանականությունը, մյուս կողմից՝ հրատապ և հետևողական աշխատանքով հիմնահարյի լուծման անհրաժեշտությունը՝ մենք առաջարկում ենք ՀՀ Կառավարությանը կից (սկզբունքորեն աննպատակահարմար համարելով որևէ առանձին նախարարության կազմում ընդգրկումը) ըստ ստեղծել տնտեսական անվտանգության վարչություն, որի խնդիրները լինեն՝

1. ՀՀ նախարարություններին, գիտնականներին և մասնագետներին հետ համատեղ մշակել և ՀՀ Կառավարությանը ներկայացնել ՀՀ տնտեսական անվտանգության հայեցակարգ, մանրակր-

կիտ մշակված ծրագիր և դրանցից բխող համապատասխան քաղաքականության սկզբունքներ, ՀՀ անվտանգության խորհրդի հետ համատեղ վերահսկել տնտեսական անվտանգության քաղաքականությունը,

2. վերահսկել տնտեսական անվտանգության քաղաքականությունը՝ ՀՀ անվտանգության խորհրդի հետ համատեղ,



Վազգեն Սարգսյանը գններալ-մայոր Աստվածատուր Պետրոսյանի հետ հայկական բանակին նվիրված ցույցահանդեսում. Երևան, 1998 թ. սեպտեմբերի 21

3. ՀՀ նախարարությունների հետ համատեղ մշակել տնտեսության կառավարման ընդհանուր պետական կառուցվածք՝ հաշվի առնելով յուրաքանչյուր նախարարության անհրաժեշտ ներքին ենթակառուցվածքը և մշակելով բոլոր նախարարությունների համար միմյանց գործառույթների կրկնությունը բացառող, աշխատանքային ներդաշնակություն ապահովող մեխանիզմներ դրանք համապատասխան ծրագրերի իրագործմանը ծառայելու համար,

4. համապետական բնույթի տնտեսական և առանձին ճյուղերի գծով ներդրումային ծրագրերի ընտրության ժամանակ տնտեսական անվտանգության առումով հիմնավոր վերլուծությու-

յունների հիման վրա առաջարկություններ ներկայացնել ՀՀ Կառավարությանը հավասար պայմանների դեպքում տեղի ձեռներեցյան ներդրումային ծրագրերին որոշակի արտոնություններ տրամադրելու մասին՝ դրանով իսկ հնարավորության սահմաններում կանխելով գոյացող շահույթի արժույթի անխուսափելի և շարունակական արտահոսքը երկրից:

Ֆինանսատնտեսական անվտանգություն: Տնտեսական անվտանգության ապահովման անհրաժեշտ նախադրյալներից է նաև թողարկվող պետական պարտատոմսերի վաճառքի ճիշտ կազմակերպումը: Ներկայումս պետական ծախսերը ծածկելու համար ՀՀ ֆինանսների նախարարությունը թողարկում է մարման տարբեր ժամկետներու պետական պարտատոմսեր: Ստացվող եկամուտը հարկերից ապտոված է հնարավոր ներդրումները խթանելու համար, սակայն մինչև 1996 թվականն այս պարտատոմսերի պահանջարկը բավականին ցածր էր: Միաժամանակ դրանց թողարկման ծավալը գնալով աճում է: Մինչև 1997 թվականի սկիզբը հստակ միջոցառումների բացակայության պայմաններում պետական պարտատոմսերը կենտրոնանում էին մեկ կամ լավագույն դեպքում մի քանի գնորդների ձեռքում: Այս ամենը հուշում է, որ այդ ուղղությամբ անհրաժեշտ է մշակել ֆինանսատնտեսական արդյունավետ քաղաքականություն: Այլապես միայն մեկերկու բանկ կամ առանձին անհատներ իբրև ամենագլխավոր գնորդներ ունենալը կարող է վերջիններիս հետաքրքրության կորստի դեպքում մեծ վնաս հասցնել հայկական դրամին՝ նրա արժեքը գցելով անբավարար պահանջարկի և շրջանառության մեջ դրամի գերազանցող առաջարկի պայմաններում: Հետևաբար անհրաժեշտ է նաև մտածել պետական պարտատոմսերի իրական մարկետինգի մասին՝ մեկ-երկու խոշոր գնորդներից դրամի նման ենթակայությունն ու կախվածությունը վերացնելու համար: Ավելի ուշ կարելի է սպասել նաև դրամի

կայունացմանը նպաստող պետական պարտատոմսերի առավել համաչափ բաշխում՝ ժողովրդի կենսամակարդակի, վճարունակության բարձրացման և բընակչության միջին խավի ձևավորման դեպքում:

Մտավոր կարողությունը որպես տնտեսական անվտանգության անվտանգության մի ամբողջ շարք հիմնահարցեր առնչվում են Հայաստանի ազգային հարըստության կարևորագույն բաղադրիչներին՝ մտավոր կարողության հարցին, ավելի ճիշտ՝ հետպետն դրա փոշիացման վտանգին: Գաղտնիք չէ, որ հանրապետության սոցիալական անբավարար պայմաններում գտնվող բնակչության մի ստվար փանջված, հատկապես մտավորականությունը, ստիպված եղավ անկախության հռչակմանը հաջորդած տարիներին արտասահմանից Հայաստան գործուղված «մասնագետներին» բառացիորեն մի քանի հարյուր դոլարով հաղորդել կուտակված գիտելիքներ, արժեքավոր տվյալներ՝ երկրի ընդերքի, բնական հարստությունների, տնտեսական ներուժի, դեռևս կիրառություն չստացած նորարարությունների վերաբերյալ:

Առավել միամտություն կլինի կարծել, թե այսօր հանրապետության մտավոր կարողության կողոպուտը դադարել է: Ավելին. դրան ավելացել են նաև դեռևս արտերկիր չմեկնած հայ մասնագետների և գիտնականների հաշվառումը և նրանց հեղինակած աշխատանքների՝ ըստ տնտեսության և գիտության ճյուղերի համակարգված հավաքումը: Տարբեր հիմնադրամների, բարեգործական կազմակերպությունների, արտասահմանյան ընկերությունների կողմից ներկայումս անցկացվող դրամաշնորհների տրամադրման կամ վարկավորման «մըրյույթները» ոչ այլ ինչ են, քան հենց նույն մտավոր կարողության կողոպուտի տրամաբանական և օրգանական շարունակությունը այս անգամ՝ պարտադրված պայմաններով ու կանոններով: Դա նկատելու համար կարիք չկա անգամ

մանրամասն ծանոթանալու «մրյույթների» բոլոր պահանջներին: Որպես կանոն, օրինականացված կողոպուտը ձևակերպվում է հետևյալ կերպ. «Մրյույթում հաղթող չճանաչված ծրագրերը չեն վերադարձվում: Դրանք համարվում են այսինչ հիմնարկի սեփականությունը»: Ուշադրություն դարձրեք նաև հետևյալ իրողությանը. յուրաքանչյուր մրյույթում հաղթող է ճանաչվում ընդամենը մեկ հայաստանյան կառույց կամ անձ, իսկ մասնակիցների թիվը, ինչպես հայտնի է, հաշվվում է հարյուրներով:

Իհարկե, նույնիսկ այս ամենը գիտակցելով՝ չենք կարծում, թե հնարավոր է «պատերազմ հայտարարել» հիշյալ կազմակերպություններին: Բայց զգուշությունն անհրաժեշտ է թեկուզ այն պարզ պատճառով, որ երբեմն մրյույթների կազմակերպիչների հետևում կանգնած են լինում ոչ միայն և ոչ այնքան գործարար մարդիկ, որքան տարբեր, այդ թվում քաղաքական շահեր հետապնդող ուժեր: Փոխարենը կարիք կա փնտրելու միջոցներով շարունակաբար բացատրական աշխատանքներ տանել բարձրացնելու համար գյուտարարների և տարբեր եկամտաբեր ծրագրերի հեղինակների կողմից սեփական իրավունքների իմացության մակարդակը: Ավելին. մենք առաջարկում ենք համակարգել նման աշխատանքները և իրականացնել դրանց լայնածավալ մարկետինգ աշխարհի տարբեր ծայրերում՝ միջազգային կազմակերպությունների և խոշոր ընկերությունների հետ ավելի արդար, գործարար պայմանագրերով ապահովելով թե՛ շահույթ ընդհանրապես և թե՛ դրա ներհոսք Հայաստան՝ ի շահ տնտեսության և ի բարօրություն նորամուծությունների հեղինակների:

Նույն մտահոգությամբ առաջնորդվելով՝ անհրաժեշտ է կանխել ժամանակավորապես գործազուրկի կարգավիճակում հայտնված աշխատունակ բնակչության (առաջին հերթին բարձրորակ մասնագետների) անվերադարձ արտահոսքը: Ուղեղների արտահոսքը (brain

drain) կանխելու երկու հնարավոր լուծումներ կարող են լինել.

— առաջին, պետական պատվերով, պետական բյուջեի կամ արտերկրի հայրենային նյութական և մասնագիտական օժանդակությամբ տնտեսության կամ գիտության առանձին ճյուղերի կտրրվածքով նպատակային ծրագրերի իրականացում,

— երկրորդ, առանձին մասնագիտությունների գծով ժամանակավորապես անգործ մասնագետներին միջպետական պայմանագրերով գործուղում արտերկիր: Հարկ է նշել միայն, որ ոչ մի օրենք կամ պատժամիջոց տվյալ դեպքում չի կարող տալ այն արդյունքը, ինչ միջպետական պայմանագրերը: Այսպես օրինակ՝ հանրապետությունը նման պայմանագրերի շրջանակներում մեկ կամ երկու տարի ժամկետով կարող է գործուղել այլ հանրապետություններ և փոխափոխել երկրներ իր բանիմաց մասնագետներից նրանց, որոնց ներուժն այսօր ի վիճակի չէ օգտագործելու սեփական տնտեսության մէջ: Նման միջոցառումը թույլ կտա՝

ա) ավելի քիչ միջոցներ ծախսել նըպաստներ վճարելու համար,

բ) հնարավորություն ունենալ հոգալու մասնագետներին և նրանց ընտանիքներին նյութական կարիքները նշված պայմանագրով երաշխավորված ժամկետում և ըստ վարձատրության հստակ պայմաններին,

գ) գործուղված մասնագետների ըստացած եկամտից գանձել պետական հարկ՝ ապահովելով օտար տարադրամի լրացուցիչ ներհոսք Հայաստանի պետական բյուջե,

դ) հնարավորություն ընձեռել հայ մասնագետներին կատարելագործելու իրենց գիտելիքներն ու փորձը տարբեր բնագավառներում, ինչը մեկ մոտ լրացուցիչ դրամական միջոցներ կպահանջեր պետությունից,

ե) միջպետական մակարդակով երաշխավորել տվյալ մասնագետների վերադարձը Հայաստան՝ ձեռք բերած մտավոր ու նյութական կարողությունները հան-

րապետության ազգային հարստության ավելացման գործին ի սպաս դնելու համար,

զ) զգալիորեն մեղմացնել դրամի արժեքկուժը՝ արժեքների դիմաց նոր դրամաքանակ շրջանառության մեջ չըմտցնելով:

Տնտեսական (արդյունաբերական)

լրտեսության վնասները: Մտավոր ներուժին, հատկապես՝ ինժեներատեխնիկական մտքի փարզացմանը, այդ և հարակից ոլորտների նվաճումների կիրառությանը, տնտեսության աստիճանական առողջացմանը և արտահանման հնարավորությունների մեծացմանը էական հարված է հասցնում տնտեսական լրտեսությունը: Տնտեսական անվտանգության տեսանկյունից խիստ մտահոգիչ են ոչ միայն հեռահաղորդակցությունների չափից ավելի «բաց» համակարգի առկայությունն ու դրա մենաշնորհի տրամադրումն օտարերկրացիներին, այլև հանրապետության ինժեներատեխնիկական, արտադրական կարողության միջազգային նորմերով ընդունված որոշակի գաղտնիության բացակայությունը: Բացարձակ ժողովրդավարություն հռչակած ամենաառաջավոր երկրներում և նույնիսկ այդպիսի նկարագրի հավակնող շուկայական տնտեսության երկրներում պետությունն իրեն իրավունք է վերապահում օրենքի ուժով պաշտպանելու անհատ ձեռներեցիին կամ խոշոր ձեռնարկատիրոջը՝ հեղինակային իրավունքի պաշտպանության և տնտեսական լրտեսության կանխման հարցերում: Ուսումնասիրությունները ցույց են տվել, որ ամեն տարի միայն տընտեսական (արդյունաբերական) լրտեսության հետևանքով ԱՄՆ-ի տնտեսությունը կրում է մոտ 62 մլրդ. դոլարի վնաս:

Պետության աջակցությունը տեղական արտադրությանը չպետք է սահմանափակվի միայն տնտեսական (արդյունաբերական) լրտեսության կանխմանն ուղղված քայլերով:

Տեղական արտադրողի շահերը

պաշտպանող գործոններ: Տեղական արտադրողին պաշտպանելու մտահոգությո-

յունն անհրաժեշտաբար տարածվում է նաև տնտեսական անվտանգության այնպիսի կարևոր ենթաճյուղի վրա, ինչպիսին պարենային անվտանգությունն է: Նորից հեծանիվ չհորինելու և ծավալուն վերլուծություններով պարպագույն ճշմարտություն չվերահաստատելու համար նշենք միայն պարենային անվտանգության ապահովման տարբեր երկրներում նկատվող հետևյալ օրինաչափությունը: Որոշակի նկատառումներից ելնելով՝ ինչպես Եվրոպայում, այնպես էլ Հյուսիսային Ամերիկայում, ճապոնիայում իշխանությունները երբեմն գերադասում են պետական պատվերներով կամ սուբսիդիաներով պահել սննդամթերքի արտադրության որոշ ենթաճյուղեր, որոնք ինքնաձախաձաձկման սկզբունքով աշխատելու դեպքում կարող էին դուրս մղվել արտաքին մրցակցության հետևանքով: Իրականում, աշխատելով վնասով, սննդի վերամշակման բազմաթիվ ընկերություններ օգտվում են պետական հովանավորությունից: Այլ խոսքով ասած՝ պետությունը թանկ վրձարվող աշխատուժով և բարձր ինքնարժեքով արտադրանքը երբեմն գերադասում է էժան, մրցունակ արտասահմանյան արտադրանքից, ինչը միաժամանակ վերացնում է երկրի որոշակի կախվածությունը հատկապես առաջին անհրաժեշտության, ասել է թե ռավմավարական նշանակություն ունեցող սննդամթերքի առաքումներից:

Անշուշտ, Հայաստանը չի կարող թույլ տալ իրեն նման, թեկուզև հիմնավորված, արդարացիված շրայություն՝ ամեն գնով պահելով վնասով աշխատող ձեռնարկություններ: Փոխարենը մենք առաջարկում ենք հանրապետության արդեն իսկ մշակված պարենային ծրագրի շրջանակներում նախատեսել արտոնյալ վարկերի (հատկապես՝ երկարաժամկետ) առաջնահերթ տրամադրում գյուղատնտեսական մթերքների վերամշակման ձեռնարկություններին՝ հարկային արտոնություններ սահմանելով սննդամթերքի վերամշակման նորաստեղծ արտադրությունների համար,

ավելայնելով գյուղատնտեսական արտադրանքի մթերումների ծավալները՝ դրանով իսկ որոշակի սույնալակյան կաշխությունն ապահովելով գյուղական բնակավայրերում, լեռնային, սահմանամերձ շրջաններում:

Այս ամենով պարենային անվտանգության նույնիսկ ամենաառանցքային հիմնահարցերը չեն սպառվում: Նշենք կարևորագույններից ևս մեկը: Ընդունելով այն փաստը, որ որևէ, հատկապես սահմանափակ հողատարածքի վրա գտնվող երկիր չի կարող հավակնել փակ բնական տնտեսության գոյությունը, որը, ինչպես հայտնի է, կարող է իրականացվել տնտեսական մեկուսացման ճանապարհով, այլ երկրներից ապրանքների ներմուծման նկատմամբ անհրաժեշտ է որդեգրել որոշակի մոտեցում: Վերջինս պետք է բխի պարենային անվտանգության հեռանկարային շահերից և արտադրվող համապատասխան օրենքներում ու որոշումներում, ուղեկցվի դրանց արդյունավետ կիրառմամբ, միջազգային չափանիշներով արտոնագրված ապրանքների և ծառայությունների ստուգումներով: Կենսական անհրաժեշտություն է հատկապես արտերկրից ստացվող սննդամթերքի լաբորատոր ստուգումների իրականացումը, որը նրավագույնի կհասցնի թունավորումների և հիվանդությունների թիվը՝ դրանով իսկ ոչ միայն ապահովելով պարենային անվտանգությունը երկրում, այլև բարձրացնելով իշխանությունների նկատմամբ ժողովրդի վստահությունը, ինչը իր հերթին տնտեսական վերելքի կարևոր նախապայման է:

Բժշկական, առողջապահական անվտանգություն: Պակաս կարևոր չէ նորանկախ հանրապետության համար դեղագործական, բժշկական, առողջապահական անվտանգության ապահովումը: Գիտական բարձր կարողություն ունեցող երկրում դեղագործական արդյունաբերության փաստացի բացակայությունն այսօր բնակչությանը որոշակի կախման մեջ է դրել այս կամ այն երկրի քմահաճ բարեգործներից, էպիպոդիկ, չամակարգ-

ված առաքումներից: Եթե լայն սպառման ապրանքների, անգամ սննդամթերքի շատ տեսակներ փոխարինելի են նման այլ ապրանքներով, ապա նույնը չի կարելի ասել շատ դեղամիջոցների վերաբերյալ, որոնց հանկարծակի անհետացումը շրջանառությունից հաճախ մահվան

հրաժեշտ մակարդակի ձեռքբերումը, ինչպես նաև սակացուցակների, քվոտաների, արտոնագրման և այլ միջոցներով սահմանափակելն արտահանվող կամ ներմուծվող ապրանքների ծավալները՝ հաշվի առնելով պետության առաջնահերթություններն ու բնակչության կեն-

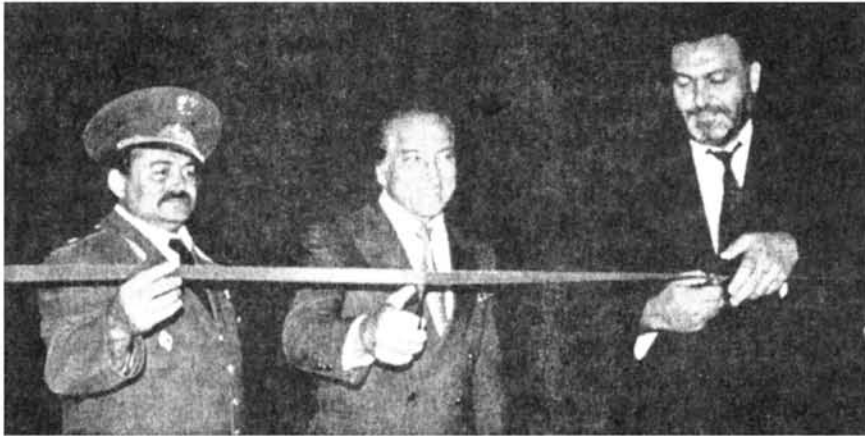

Ռազմական ինստիտուտի Իզմիրյանների անվան մասնաշենքի բացումը կատարում են ՀՀ վարչապետ Վ. Սարգսյանը, Տ. Իզմիրյանը, Ա. Պետրոսյանը: Երևան, 1999 թ., օգոստոս

պատճառ է դառնում: Եթե ժամանակակից բժշկության մեջ իրենց պատկառելի ներդրումը բերած հայ գիտնականների աշխատանքներին ավելացնենք նաև ավելի շատ Հայաստանից դուրս սպառվող ոչ ավանդական բժշկության հնարավորություններն ու դեղաբույսերի գրեթե անսահմանափակ բուժիչ հատկությունները, ապա ակներև կդառնան նաև դեղագործության վարգայման, իսկ որ ավելի կարևոր է՝ բժշկական, առողջապահական անվտանգությանն առնչվող հիմնահարցերի լուծումները:

Այսպիսով՝ տնտեսական անվտանգությունը կարելի է անվարան համարել պետականության ձևավորման, տնտեսության վերելքի կարևորագույն հիմնաքարերից մեկը:

Կարևոր է պետության կողմից այնպիսի լծակների կիրառումը, որոնք առանձին ժամանակահատվածներում պաշտպանեն տեղական արտադրությունները մինչև մրցունակության ան-

սական շահերը տարբեր իրավիճակներում: Միաժամանակ առաջարկում ենք առանձին ծրագրերի իրականացում՝ տեղի ձեռներեցյուններին ընձեռվող որոշ արտոնյալ պայմաններով, հատկապես ռավամակարակալ նշանակություն ունեցող հանքահումքային, էներգետիկական և այլ օբյեկտների ապապետականացման դեպքում: Տնտեսական անվտանգության հարցերում իր ուրույն դերն ունի նաև մաքսային համակարգի, բանկային գործարքների տեխնիկական գրքագիտության, վարկերի ստացման և օգտագործման, ինչպես նաև ազգային դրամի գործառույթների ու գործողության մեխանիզմների կատարելագործումը:

Որոշ հարցերում նպատակահարմար է նաև տնտեսական գերատեսչությունների և ազգային անվտանգության համակարգերի սերտ համագործակցությունը: Տնտեսական անվտանգության հարցերում քիչ դեր չունի նաև տեղի և

հանրապետության սահմաններից դուրս գործող հանցավոր խմբավորումների, տնտեսական ապօրինի կլանների դեմ հետևողական պայքարը:

Եվ, վերջապես՝ մեզանից յուրաքանչ-յուրից կախված քայլերի մասին: Տեղական արտադրությունները խթանելու ավելի արագ և արդյունավետ գործող մեխանիզմ ու լծակ չի կարող լինել, քան մերը, տեղականը գնելու համատարած շարժումը: Այդ շարժումը կլինի որքան հայրենասիրական, նույնքան էլ նյութական, տնտեսական, քաղաքական և սոցիալական:

Ինչ վերաբերում է պետական անվտանգության մասին ներկայումս գոյություն ունեցող մեր պետական ըմբռնումներին, ապա դրանք ոչ ամբողջովին են արտացոլում ՀՀ անվտանգության համակարգը: Անվտանգության ըմբռնման բաղկացուցիչ մաս պետք է կազմեն ՀՀ օրենքը անվտանգության մասին և ՀՀ ռազմական հայեցակարգը, որոնց մեջ պետք է արտացոլվեն օրենսդրության ու սահմանադրության վրա խարսխված հիմնական հայացքների ու դրույթների համակարգերը:

Ցանկացած պետություն լիարժեք անվտանգության հասնում է կառավարման արդյունավետ համակարգի ստեղծմամբ, հասարակության բոլոր խավերի, առողջ ուժերի գործունեության ներդաշնակությամբ: Հասարակության անվտանգությունը ենթադրում է բնակչության բոլոր խմբերի իրավունքների, պարտականությունների ու ապատությունների ներդաշնակ համակարգ:

Անհրաժեշտ է հաշվի առնել նաև այն բոլոր տարածաշրջանների և կոնկրետ երկրների տնտեսական և ռազմաքաղաքական վիճակն ու նպատակները, որոնք իրենց կշռով պայմանավորում են ուժերի հարաբերակցությունը ներկա աշխարհաքաղաքական իրադրության մեջ:

Դրա համար քննարկենք մի քանի առանձին երկրների ռազմաքաղաքական ձգտումները:

Ադրբեջանը ուզում է ոչ միայն վերադարձնել հայերի կողմից ապատագրը-

ված տարածքները, այլև ձեռք բերել ռազմական գերակայություն Հայաստանի և Վրաստանի նկատմամբ, նաև միանալ թուրանական պետությունների և Մերձավոր Արևելքի հետ, ելք ունենալ դեպի արտաքին ծովեր (Սև, Միջերկրական), սեփական նավթից բացի, ձեռք բերել նոր հումքային բազա, այն է՝ ԼՂՀ և ՀՀ ընդերքը: Օգտվել բոլոր տեսակի եվրոպական ծրագրերից՝ թողնելով ուժեղ, բայց և ժողովրդավոր հայերի կողմից հալածվածի տպավորություն: Ընդհանուր սահման ունենալ Նախջեղանի հետ:

Թուրքիան ուզում է օգտագործել իսլամական հետադիմական ուժերը հոգուտ իր և իր համախոհ Ադրբեջանի շահերի, վերջինիս միջոցով ունենալ ընդհանուր ցամաքային սահմաններ ՌԳ-ի հետ (Դադստան, Չեչնիա), որտեղ առկա է հումքային հարուստ բազա, երկաթուղային ցանց, հաղորդակցության ուղիներ, և դրանով իսկ, տիրանալով տիեզերական տեխնիկական միջոցների, ելք դեպի «պատմական» հայրենիք՝ Թուրքմենիայով Ուզբեկստան՝ Չինաստանի հետ ընդհանուր սահմանով (Բալիզ, Մոնղոլիա)՝ Սև ծովի հիմնական մասին տիրանալով և Վրաստանի միջոցով ռուսների դեմը փակելով «ծովահենությանբ»: Այդ ճանապարհին արտաքին աղմուկի միջոցով կանխել Սև և Միջերկրական ծովերի, այդ թվում ՎՈՒՄ-ի երկրների հետ Հայաստանի կապի ուժեղացումը՝ այդ ամենը իր միջոցով «պտելու» համար: Պարտադրել Հայաստանին արտաքին աշխարհի հետ կապ հաստատել (ծովային և ցամաքային) իր հաղորդակցության ուղիների միջոցով: Այդ ամենի հնարավորությունը տալ միայն Ադրբեջանի համար շահավետ սերտ բարեկամական կապեր հաստատելու դեպքում:

Իրանը ուզում է թույլ չտալ Թուրքիայի արհեստական գերակայությունը՝ պահպանելով բարիդրացիական հարաբերություններ տարածաշրջանի մեկուսացված երկրների և հատկապես Հայաստանի հետ:

Չինաստանը բնականաբար ձգտում է ձեռք բերելու համակիրներ և, չունենա-

լով գերտերությունների կարգավիճակից բխող պարտավորություններ, շարունակելու երկրի տնտեսության վերընթաց արգելափակումը՝ ներթափանցելով Ռուսաստանի, Եվրոպայի և Մերձավոր Արևելքի շուկաները և այդ ճանապարհին թույլ արգելափակումներով իրապեսելով իր ռազմական և արդյունաբերական արտադրանքը՝ ստեղծելու ժամանակակից արգելափակում ռազմական արդյունաբերություն:

Եվրոպան ուզում է ունենալ բաց շուկա ամենուր, այդ թվում բազմապատկելի այն Ռուսաստանում, ՌԿրաինայում և Անդրկովկասում, հենվելով ՆԱՏՕ-ի վրա՝ ստանձնել միջնորդի դեր և պարտադրել Հայաստանին՝ հրաժարվելու ԼՂՀ ապատագրված տարածքներից (ԼՂՀ և թափամեղմիչ գոտի), հարավից սեղմելով Ռուսաստանին՝ թափանցել ոչ միայն այնտեղ, այլև միջինասիական պետություններ: Անշուշտ արևմտաեվրոպական պետությունների թվում առանձնակի տեղ ունի *Գերմանիան*, որն առաջին հերթին ուզում է դառնալ գերտերություն Եվրոպայում, պահել ՆԱՏՕ-ի բանակը և տնտեսական արագ արգելափակումը սահմանափակել ԱՄՆ-ի արդեցություն ուղղությունները:

Ամփոփելով ասվածը՝ անհրաժեշտ է սահմանել ռազմավարության՝ Հայաստանի Հանրապետության համար ներկա փուլում առավել կարևոր սկզբունքները և առաջնորդվել դրանցով: Մեր կարծիքով այդպիսի սկզբունքներ կարող են լինել հետևյալները:

1. Ռազմավարական և քաղաքական նպատակները պետք է լինեն միմյանց համապատասխան և միմյանցով պայմանավորված:

2. Անհրաժեշտ է Հայաստանի Հանրապետությունը համակողմանիորեն նախապատրաստել պաշտպանության (պատերազմի), ազգի կյոթական և հոգևոր ուժերն արդյունավետ օգտագործել խաղաղ ժամանակ, սպառնալիքի շրջանում և պատերազմի ծագման դեպքում:

3. Պետք է խորապես տիրապետել ռազմաքաղաքական իրավիճակին, կարող

դանալ կանխատեսել նրա արգելափակման հնարավոր ուղղությունները տեսանկյունից արագալույս և ավելի լայն հեռանկարում:

4. Պետք է պահանջել պիլված ուժերի ամենօրյա մարտական և քաղաքական պատրաստությունը, հմուտ և անընդհատ ղեկավարումը:

5. Պետք է ստեղծել ռազմավարական ռեզերվներ, կյոթական միջոցներ, կյոթական պաշտպանության համար սպառազինության անհրաժեշտ պաշարներ, արդյունավետ օգտագործել դրանք և նախադրյալներ ստեղծել հնարավոր պատերազմի դեպքում վերականգնելու համար:

6. Արտաքին փտանգի դեպքում դիրքային երկարատև պաշտպանության անցնելու, պատերազմի ծագման ժամանակ, ինչպես նաև ռազմավարական այլ իրավիճակներում պետք է վերականգնել քաղաքական մարտունակությունը և ստանալ հեռանկարային պոտենցիալ:

7. Լուրջ սպառնալիքների ժամանակ և պատերազմի ծագման դեպքում ազգի ողջ գաղափարական, բարոյահոգեբանական արժեքները, քարոզական համակարգը, հասարակական գործունեությունը պետք է համախմբել մեկ ազգային ռազմավարական գաղափարատեսության շուրջ:

Ռազմական ծրագրերի մշակման ներկա փուլում մենք անհրաժեշտ ենք համարում բացի վերը նշվածներից՝

1. Հայաստանի Հանրապետության անվտանգության ապահովման մասին գոյություն ունեցող հայայքները, տեսակետները համակարգված ձևով հաշվի առնել անվտանգության պետական ըմբռնումների մեջ,

2. ազգային անվտանգության ըմբռնման բաղկացուցիչ մաս համարել և վերջնականապես մշակել Հայաստանի Հանրապետության անվտանգության հայեցակարգի հիմնական դրույթները,

3. մշակել Հայաստանի Հանրապետության ռազմական դոկտրինը,

4. հաշվի առնելով տարվող քաղաքականությունը՝ ապահովել տարածաշրջանային և սեփական անվտանգության ամրապնդման ուղղությամբ ըն-

դուրսված և ընդունվելիք օրենսդրական փաստաթղթերի գերակայությունը,

5. ռազմական ոլորտում ընտրել և պլանավորել ռազմաքաղաքական հարաբերությունները բոլոր մայրցամաքային և խոշոր տեղությունների հետ,

6. ռազմաքաղաքական և տնտեսական հարաբերություններ զարգացնել ԱՊՀ երկրների, մասնավորապես Ուկրաինայի, Միջին Ասիայի հանրապետությունների հետ, շարունակել համագործակցությունը ՆԱՏՕ-ի «Գործընկերություն հանուն խաղաղության» ծրագրի շրջանակներում, խորացնել հարաբերությունները Բուլղարիայի, Ռումինիայի, Մլովենիայի հետ, հաստատել հարաբերություններ Իտալիայի հետ:

Այս ամենից ելնելով՝ անհրաժեշտ է սահմանել Հայաստանի Հանրապետության ազգային անվտանգության պետական շահերը ներկա փուլում:

Կենսակարողներն կարևոր է նաև՝

—կանխատեսել և գնահատել ազգային և պետական անվտանգությանն սպառնացող վտանգները, սահմանել ռազմական անվտանգության էությունը և ապահովման խնդիրները,

—հստակ որոշել ռազմական և տընտեսական անվտանգության դերը Հայաստանի Հանրապետության պետական անվտանգության ապահովման համակարգում,

—բացահայտել երկրի համար ծագող ռազմական վտանգների և սպառնալիքների հիմնական աղբյուրները,

—սահմանել Հայաստանի Հանրապետության ազգային պետական շահերը և ռազմական միջոցներով դրանց ապահովման խնդիրները,

—մշակել պետության ռազմական և տնտեսական անվտանգության հիմնահարցերն ու միջոցները և տալ դրանց դասակարգումը,

—որոշել երկրի տարածքային ամբողջականությունը (իրական սահմանները) և ռազմական ուսմունքը կառուցել՝ այդ ամբողջականության ապահովման խնդիրներից ելնելով,

—ծրագրավորել բանակաշինությունը,

յունը, դրա հեռանկարային վերակերտումը և ապա զարգացումը:

Չինված ուժերի կերտման, պաշտպանության նախարարության ենթակառույցների, զորատեսակների և զորամասային միավորների մարտունակության ապահովման, ռազմավարական և մարտավարական հայեցակարգի և ռազմական անվտանգության բնագավառներում անհրաժեշտ է.

—ուսումնասիրել պատերազմի պոզիցիոնությունը բանակային միավորների առաջնահերթ աճման պայմաններում,

—ապահովել նյութական և մարդկային ռեսուրսների համահարված ճշգրիտ բաշխում և նպատակային օգտագործում,

—հայթայթել ռազմավարական և ռազմաքաղաքական տեղեկություններ, պատրաստել համապատասխան ահպանգային վեկույցներ Հայաստանի Հանրապետությունը տագնապային իրավիճակներից (ներքին և արտաքին) դուրս բերելու համար,

—ուսումնասիրել և վերլուծել ՀՀ շրջապատող երկրների քաղաքականությունը՝ այն օգտագործելով ռազմաքաղաքական երկխոսությունների, հանդիպումների և պետության հետագա ռազմավարության հղկման համար:

Հանրապետությունում գործող բոլոր պետական, ոչ պետական կառույցների ջանքերը՝ ուղղված մակրոտնտեսական ցուցանիշների բարելավմանն ու ազգային տնտեսության վերելքին, կարող են մշտապես ռեալ վտանգի տակ լինել, եթե անհրաժեշտ քայլեր չձեռնարկվեն երկրի ռազմական, տնտեսական անվտանգության ապահովման ուղղությամբ: Ապատ, անկախ, ժողովրդավարական պետության կայացումը միաժամանակ ենթադրում է ազգային վերածննդի տնտեսական ծրագրի մշակում և իրականացում պետական կառույցների որոշակի հսկողությամբ և առանձին ռազմավարական ճյուղերի զարգացում տեղական ձեռներեցության պաշտպանվածությունն ապահովող հստակ համակարգի առկայության պայմաններում:

Հետևողական աշխատանքով, նորաստեղծ պետականությունը նեպուկ կանգնելով՝ հնարավոր կլինի հաշվելի կարճ ժամանակահատվածում վերագտնել կորցրածը, ու նենալ տնտեսական

և քաղաքականայես պաշտպանված երկիր և ռազմական ու տնտեսական անվտանգության ապահովմամբ ազգային հարստությունն ավելացնել որակայես նոր ձեռքբերումներով:

НАЦИОНАЛЬНАЯ БЕЗОПАСНОСТЬ

ПРОБЛЕМЫ ВОЕННОЙ И ЭКОНОМИЧЕСКОЙ БЕЗОПАСНОСТИ РА

А. А. ПЕТРОСЯН, генерал-майор,

Т. Н. МАНАСЕРЯН, доктор экономических наук, профессор

РЕЗЮМЕ

Реалией сегодняшнего дня является тот факт, что Армения находится в агрессивной среде. Единственным условием обеспечения мирного сотрудничества с этой средой, сохранения мира в регионе является создание потенциала, необходимого для адекватного реагирования на внешние угрозы.

Для обеспечения военной безопасности с учетом геополитических и геостратегических факторов необходимо разработать и внедрить такую организационную структуру армии, которая бы обеспечивала повседневную полную боевую готовность, возможность быстрой организации и проведения мобилизационных мероприятий различных масштабов и способность перехода в контрнаступление в наикратчайшие сроки.

Экономическая безопасность должна обеспечиваться различными мероприятиями, обеспечивающими развитие собственного производства (особенно тех его отраслей, которые имеют стратегическое значение), предотвращение оттока научных и инженерно-технических кадров в зарубежные страны, государственную деятельность строить по принципу рационального расходования людских, финансовых, умственных и иных ресурсов.

Мероприятия по обеспечению национальной безопасности должны осуществляться как на уровне законотворчества, так и на организационно-структурном уровне.

Разработка стратегии национальной безопасности РА должна осуществляться на основе наиболее важных для страны на данном этапе принципов. Такими принципами могут быть: соответствие и взаимообусловленность военно-стратегических и политических целей; всесторонняя подготовленность республики к продолжительной обороне (войне), обеспечение эффективного использования всех материальных и духовных сил в мирное время, в угрожаемый период и в случае войны; обеспечение глубокого овладения военно-политической ситуацией, прогнозирования направлений ее развития в обозримом будущем и более широкой перспективе; создание стратегических ресурсов, материальных средств, запасов необходимого для организации обороны вооружения, создание предпосылок для их восстановления в случае войны; создание предпосылок для восстановления боеспособности частей; объединение всех идейных, морально-психологических ценностей, системы пропаганды, общественной деятельности в единой идеологии в случае возникновения серьезных угроз или войны.

Лишь в результате хорошо продуманной и спланированной последовательной деятельности, активной поддержки вновь созданной государственности можно будет в считанные сроки восстановить утраченное, создать экономически и политически защищенное государство и путем обеспечения военной и экономической безопасности преумножить национальное богатство качественно новыми достижениями и приобретениями.

NATIONAL SECURITY

PROBLEMS OF MILITARY AND ECONOMIC SECURITY OF THE RA

A. A. PETROSSYAN, Major-General, T. N. MANASERYAN, Doctor of Economic Sciences, Professor

SUMMARY

Reality of today is the fact, that Armenia is in aggressive environment. The unique condition of ensuring peace cooperation with this environment, to preserve peace in this region is the creation of potential necessary for adequate respond to external threats.

In view of the geopolitical and geostrategic factors for provision of military security it is necessary to develop and to introduce such an organizational structure of army, which provided daily complete battle readiness, possibility of fast organization and realizations of mobilization measures of various scales and ability of transition to counter-offensive in the shortest possible terms.

The economic security should be provided with various measures ensuring development of own manufacture (especially its those branches, which have strategic importance), prevention of outflow of the scientific and engineering staff to foreign countries, to build state-forming activity on principle of rational expenditure of human, financial, intellectual and other resources.

The measures on ensuring national security should be carried out both on law-creative and organizational-structural levels.

The development of strategy of national security of the RA should be carried out on the basis of principles most important for the country at the given stage. Such principles can be: conformity and interstipulation of military-strategic and political targets; thorough preparation of the republic to long-term defense (war), ensuring effective utilization of all material and spiritual forces in peace time, in the threatening period and in case of war; ensuring deep control of military-political situation, forecasting directions of its development in the foreseeable future and in wider prospect; creation of strategic resources, materials, stocks necessary for organization of arms defense, creation of the preconditions for their restoration in case of war; creation of the preconditions for restoration of fighting capacity of the units; association of all ideological, moral-psychological values, system of propagation, public activity in unified ideology in case of occurrence of serious threats or war.

Only in result of well thought and planned consecutive activity, active support to once again created statehood, it will be possible in the read out terms to restore the lost, to create economically and politically protected state and in the way of providing military and economic security, to increase national riches with qualitatively new achievements and acquisitions.

ԶԻՆՎԱԾ ՈՒԺԵՐԻ ՇԻՆԱՐԱՐՈՒԹՅՈՒՆ

ԱՐԳԻ ՓՈՒԼՈՒՄ ԶԻՆՎԱԾ ՈՒԺԵՐԻ ՏԵԽՆԻԿԱԿԱՆ ԶԻՆՄԱՆ ՊՐՈՒԲԼԵՄՆԵՐԸ

Վ. Գ. ՇԻՐԻՍՆՅԱՆ

Արդի պայմաններում փորքերի տեխնիկական պինման՝ որպես ԶՈՒ-ի շինարարության կարևորագույն խնդիրներից մեկի պրոբլեմների լուծման վրա ըզգայի ազդեցություն են ունենում մի շարք գործոններ, որոնք կարելի է բաժանել երկու խմբի.

—սոցիալ-տնտեսական բնույթի գործոններ,

—աշխարհի առաջավոր երկրների պինված ուժերի վարգայման միտումների և ժամանակակից գիտատեխնիկական հեղափոխության հնարավորությունների հաշվառման անհրաժեշտության հետ կապված գործոններ:

Առաջին խմբում ընդգրկված գործոնների թվին կարելի է դասել շուկայական էկոնոմիկային անցմամբ պայմանավորված բարդ իրադրությունը, պետության ժողովրդավարական հաստատությունների ձևավորումը, սեփականաշնորհման գործընթացները, արդյունաբերական ձեռնարկությունների մեծ մասի չաշխատելը, աշխատանքային ռեսուրսների վերաբաշխումը, սոցիալապես քիչ ապահովված ընտանիքների և գործազուրկների բարձր տոկոսը և այլն: Այս խմբի գործոնները բնորոշ են նախկին ԽՍՀՄ հանրապետությունների մեծ մասին, այդ թվում և ՀՀ-ին:

Երկրորդ խմբի գործոնների վերլուծությունը նպատակահարմար է կատարել Հարավսլավիայի դեմ ՆԱՏՕ-ի երկրների ծավալած գործողությունների օրինակի վրա: Ինչպես ցույց տվեցին այդ գործողությունները, ժամանակակից ԶՈՒ-ի վարգայման ընթանում է պինված պայքարի վարման միջոցների օղակները մեկ-միասնական կայուն տե-

ղեկությանին-կառավարող համակարգում ընդգրկելու ուղղությամբ: Ընդամին այդ համակարգը, գործելով հակառակորդի մասին ժամանակի ռեալ մասշտաբում սպառիչ տվյալների ստացման ու վերամշակման հիման վրա, հնարավորություն է տալիս գերձզգրիտ պենքի կիրառմամբ ամենակարճ ժամկետներում շարքից հանելու հակառակորդի ինչպես կենդանի ուժն ու մարտական տեխնիկան, այնպես էլ ամբողջ պետության ռազմական ենթակառույցը:

Նշված գործոնները լրացուցիչ շատ խիստ պահանջներ են դնում պետության ռազմաարդյունաբերական համալիրի (ՌԱՀ) վարգայման օպտիմալ ուղղությունների ընտրության վրա, սեփական արտադրության և գնվող ՍՈՏ-ի միջև հարաբերակցության օպտիմալացման վրա: Ընդամին այդ օպտիմալացումն անհրաժեշտ է հետագայում ՌԱՀ-ի բարդ և թանկ վերակառուցումից խուսափելու, ուղեկցող ճյուղերը վարգայնելու համար՝ դրանով իսկ նպաստելով պետության ամբողջ տնտեսության պատշաճ վարգայմանը:

Որքան էլ որ դա տարօրինակ թվա, սահմանափակ ռեսուրսներով պետության համար ՌԱՀ-ի վարգայման ուղղությունների օպտիմալ ընտրությունն ավելի բարդ խնդիր է, քան հզոր տնտեսական-հումքային բազա ունեցող երկրի համար: Օրինակ՝ նախկին ԽՍՀՄ-ում ռազմական դոկտրինով նախատեսվում էր բոլոր պաշտպանական կարիքների բավարարումը միայն սեփական արտադրության միջոցներով՝ հասարակ մանրակներից մինչև ամենաբարդ համալիրներն ու համակարգերը: Այս դեպքում

ընտրության հարց, բնականաբար, չի ծագում, քանի որ անհրաժեշտ է պարզացնել ՌԱՀ-ի բոլոր ուղղությունները, և ակտուալ է միայն արտադրանքի որակի և կատարվող խնդիրներին այդ արտադրանքի համապատասխանության պահանջը:

Սակայն նման մոտեցում կարող են իրենց թույլ տալ միայն գերտերությունները, այնինչ մնացած բոլոր պետությունների համար առաջին պլան է մղվում ՌԱՀ-ի պարզացման առանցքային ուղղությունների ընտրության հանգամանքը, ընդամին այն պետք է լինի ռեալ կատարելի և տնտեսապես հիմնավորված:

Հարկ է նշել, որ վերջին դեպքում այս կամ այն նախագծի անգամ ամենակատարյալ գիտատեխնիկական և տնտեսական հիմնավորումները չեն կարող զերծ պահել սխալներից, որովհետև պարզացման հնարավոր ուղղությունները շատ են, իսկ ռեսուրսները սահմանափակ են, ուստի միշտ էլ կարելի է հիմնավորել որևէ այլընտրանքային նախագիծ:

Տվյալ խնդրի լուծման համար առավել օպտիմալ է թվում այն հայեցակարգը, որի հիմքում դրված է սկզբնական փուլում պետության ապագա ՁՈՒ-ի մոդելի ստեղծման և ըստ ամենայնի կատարելագործման գաղափարը՝ մոդելի բոլոր օղակների պուզահեռ իրականացմամբ:

Անհրաժեշտ է, որ ՁՈՒ-ի մոդելը մշակվի ժամանակակից պայմաններում ՁՈՒ-ի շինարարության միտումների հաշվառմամբ: Պետք է նախատեսվի միասնական տեղեկության-կառավարող ցանց, որին հատուկ տվիչներով միացվեն սպառազինության բոլոր համակարգերն ու համալիրները, այդ թվում նաև հատուկ կերպով հանդերձավորված վիճակները: Տեղեկության ցանցը պետք է լինի ժամանակակից տեղեկության պատերազմների պայմաններում բավականաչափ կայուն և դիմացկուն, բավամակարդակ, բավատարբերակ և համապիտանի: Այն կարող է կողմնորոշված լինել դեպի ռուսաստանյան արտադրության ծանր սպառազինության համակարգերը (տանկեր, հրետանի,

հրթիռահրետանային համակարգեր, ավիացիա և այլն), որոնք և՛ բարձրորակ են, և՛, միաժամանակ, համեմատաբար էժան են: Մոդելը պետք է նախատեսի բոլոր տիպերի ՍՌՏ-ի նմուշների (ինչպես գոյություն ունեցող, այնպես էլ մըշակվող և գնման համար պլանավորվող) արդիականացման և միասնական տեղեկության-կառավարող ցանցում ընդգրկման հնարավորություն: Սպառազինության բացակայող տեսակները պետք է առաջարկվեն համալիրների և համակարգերի կոնկրետ մակնիշների նշումով: Համակարգերի արդիականացման և մշակման համար անհրաժեշտ ռադիո-էլեկտրոնային, օպտոէլեկտրոնային, համակարգչային և լավերային տեխնիկաների սարքերն ու միջոցները պետք է ընտրվեն լավագույն համաշխարհային ֆիրմաների վերջին նվաճումների հաշվառմամբ:

Սկզբնական փուլում ապագա ՁՈՒ-ի մոդելի ստեղծումն ու փուլային իրագործումն ունի հետևյալ առավելությունները:

—Մոդելի՝ որպես ՁՈՒ-ի շինարարության ակնառու, հեշտ ընկալելի նպատակի գոյությունը հնարավորություն է կտա օպտիմալացնելու ՁՈՒ-ի տեխնիկական վիճման խնդիրը, որոշելու այն աշխատանքները, որոնք կարող են կատարվել սեփական ուժերով, և ՍՌՏ այն տեսակները, որոնք անհրաժեշտ է գնել այլ պետություններից՝ դրանց հետագա արդիականացման հաշվառմամբ, կազմելու ԳՀՓԿԱ-ների և ՁՈՒ-ի տեխնիկական վիճման կարճաժամկետ և երկարաժամկետ պլաններ:

—ՁՈՒ-ի գիտականորեն հիմնավորված մոդելը հնարավորություն է կտա խուսափելու ՍՌՏ ոչ հիմնավորված տեսակների մշակումից և գնումից, ընդամին հնարավորություն կընձեռի ստեղծելու ՌԱՀ-ի առավելագույնս օպտիմալացված կառուցվածք, որի դեպքում ՁՈՒ-ի մոդելով նախատեսվող տարբերակների շրջանակներում ՁՈՒ-ի տեխնիկական վիճումը կկատարվի ապնիվ մրցակցային պայքարի հիման վրա և արդյունավետ:

—ՁՈՒ-ի մոդելի գոյությունը հնարավորություն է կտա ՁՈՒ-ի շինարարությունը դարձնելու իրոք որ համապետական խնդիր, ընդամենն այս դեպքում հրնարավոր կլինի տեխնիկական փնման բոլոր խնդիրները օպտիմալ կերպով բաշխել նախարարությունների և գերատեսչությունների, ՌԱՀ-ի մարմինների և պաշտոնատար անձանց միջև:

—Այս դեպքում սկզբնական շրջանում հատուկ պատրաստված ռազմագիտական կադրեր չլինելու հանգամանքը չի կարող լինել լուրջ խոչընդոտ, որովհետև մոդելի ստեղծումը համակարգային վերլուծության խնդիր է, և ռադիոէլեկտրոնիկայի ու համակարգային վերլուծության բնագավառների մասնագետները համապատասխան տեղեկության բազայի առկայության պայմաններում, ներառյալ մարտավարության ու օպերատիվ արվեստի բնագավառի մասնագետների խորհրդատվությունները, լիովին կարող են ուսումնասիրել փորային մոդելավորման յուրահատկությունները և ստեղծել ՁՈՒ-ի օպտիմալ մոդելը: Ընդամենն ռադիոէլեկտրոնային և այլ միջոցների զարգացման հեռանդկարների իմացությունը նրանց հնարավորություն է կտա կարճ ժամկետում ուրվագծելու առանձին համալիրների և համակարգերի արդիականացման ուղիները, այդ թվում նաև դրանց ընդգրկումը միասնական տեղեկության-կառավարող ցանցում: Դեռ ավելին. սկզբնական փուլում ձևավորված ռազմագիտական դպրոցի և ՌԱՀ-ի բացակայության հանգամանքը հնարավորություն է տալիս կանխելու դիմադրությունը արդիական ռազմագիտական դպրոցի ու ՌԱՀ-ի ստեղծմանը:

—Սկզբնական փուլում ապագա ՁՈՒ-ի մոդելի ստեղծումն ու հետագա իրականացումն արդարացված են և՛ տրամաբանորեն, և՛ քաղաքականորեն: Տրամաբանական առումով յուրաքանչյուր շինարարություն սկսվում է նախագծի ստեղծմամբ, այսինքն՝ նախքան շինարարությունը սկսելը պետք է տեսնել վերջնականապես: առանց ապագա ՁՈՒ-ի

մոդելի՝ լուրջ ռազմական համալիրի նախագծման ու արտադրության դեպքում գործնականում շատ դժվար կամ նույնիսկ անհնար կլինի հիմնավորել տվյալ համալիրի տեղը ապագա ՁՈՒ-ում, ինչը խիստ խոցելի է քաղաքական տեսակետից, քանի որ շատ դժվար կամ նույնիսկ անհնար կլինի հնարավոր քաղաքական ընդդիմախոսներին ապացույցել, թե ինչու է ընտրվել մշակման հենց այս, ոչ թե մի այլ տարբերակ: Իսկ եթե նախապես մշակվի ապագա ՁՈՒ-ի մոդելը, և, ինչպես պահանջում է ժողովրդավարական պետություններում ընդունված կարգը, այն հաստատվի պետության օրենսդիր մարմնի կողմից, որում ներկայացված է հասարակության գրեթե ամբողջ քաղաքական սպեկտրը, ապա համաձայնության ձեռքբերումը մի այնպիսի բարդ ու կարևոր հարցում, ինչպիսին երկրի պաշտպանությունն է, կլինի միանգամայն հնարավոր: Իսկ ահա օրենսդիր մարմնի և երկրի նախագահի կողմից հաստատված պլանի առանձին օղակներ իրականացման առաջնայնությունը (հերթականությունը) կորոշի կառավարությունը:

—Նման մոտեցումը հնարավորություն է տալիս աշխատանքները տանելու զուգահեռաբար՝ անկախ մյուս օղակների իրականացումից: Օրինակ՝ կորդինատների որոշման ՋՊՍ և ԳՆՆԱՍՍ համընդհանուր համակարգերի կիրառությամբ և ձգաբանական խնդիրների ավտոմատացված լուծմամբ հրետանային կրակի կառավարող համակարգի մշակումից հետո կարելի է անցկացնել փորձարկումներ՝ նշանացուցման և նըշանառման վանապան տարբերակների կիրառմամբ: Նման մոտեցումը հնարավորություն է կտա վերջնամշակումից և փորքերում ներդրումից անմիջապես հետո մեծացնելու հրետանու մարտական արդյունավետությունը, և հրետանին գործնականում պատրաստ կլինի միասնական տեղեկության-կառավարող ցանցում ընդգրկմանը՝ ցանցի պատրաստության համեմատ: Նման մոտեցումը հնարավոր է նաև այլ փորատեսակների համար:

Վերջում նշենք, որ առաջարկվող հայտնագրվող հնարավորություն է տալիս առավել օպտիմալ ձևով բաշխելու պաշտպանական նպատակներով հատկացվող ռեսուրսները, խուսափելու սխալներից

ՌԱՀ-ի վարձապետական առանցքային ուղղությունների ընտրության ժամանակ և, հետևաբար, էապես կրճատելու ՋՈՒ-ի տեխնիկական սինաման ժամկետները և բարձրացնելու նրա որակը:

СТРОИТЕЛЬСТВО ВООРУЖЕННЫХ СИЛ

ПРОБЛЕМЫ ТЕХНИЧЕСКОГО ОСНАЩЕНИЯ ВООРУЖЕННЫХ СИЛ НА СОВРЕМЕННОМ ЭТАПЕ

В. Г. ШИРХАНИЯН

РЕЗЮМЕ

Рассмотрена концепция технического оснащения ВС, отличительной особенностью которой является создание на начальном этапе модели будущих ВС на основе анализа тенденций развития ВВТ и самой современной тактики боевых действий.

Подобный подход позволит наиболее оптимально распределить выделяемые на оборону ресурсы, избежать ошибок в выборе стержневых направлений развития ВПК и, следовательно, значительно сократить сроки и повысить качество технического оснащения ВС.

CONSTRUCTION OF ARMED FORCES

PROBLEMS OF MATERIAL EQUIPMENT OF THE ARMED FORCES AT THE PRESENT STAGE

V. G. SHIRKHANYAN

SUMMARY

The concept of material equipment of the AF has been considered, distinctive feature of which is the creation of models of the future of the AF on the initial stage on the basis of analysis of the tendencies of development AFE (Armaments and Fighting Equipment) and modern tactics in battle actions.

The similar approach will allow optimally to distribute resources, selected on defense, to avoid mistakes in a choice of core directions of development of MIC (Military-Industrial Complex) and, hence, considerably reduce terms and raise quality of material equipment of the Armed Forces.

ՌԱԶՄԱՎԱՐՈՒԹՅՈՒՆ

ՊԵՏՈՒԹՅԱՆ ՌԱԶՄԱԿԱՆ ԱՆՎՏԱՆԳՈՒԹՅԱՆ ԷՈՒԹՅՈՒՆԸ,
ԴԵՐԸ ԵՎ ՏԵՂԸ ԱԶԳԱՅԻՆ ԱՆՎՏԱՆԳՈՒԹՅԱՆ ՀԱՄԱԿԱՐԳՈՒՄ

Մ. Գ. ԳՐԻԳՈՐՅԱՆ, գեներալ-մայոր

Երկբևեռ առձակատման դարաշրջանից հետո աշխարհում տիրող իրավիճակը բնորոշվում է միջազգային հարաբերությունների համակարգի դինամիկ փոխակերպմամբ: Ի հայտ են եկել երկու իրարամերժ միտումներ. առաջինը բազմաբևեռ աշխարհի մոդելի ձևավորումն է, երկրորդը՝ միաբևեռ աշխարհի, երբ գերակայում է մեկ երկիր կամ երկրների մեկ խումբ:

Առաջին միտումը դրսևորվում է ըզգալի թվով պետությունների և նրանց միավորումների տևտեսական ու քաղաքական դիրքերի ամրապնդման, քաղաքական, տևտեսական, ֆինանսական և տեղեկության միջազգային գործընթացների բավակողմ կառավարման մեխանիզմների կատարելագործման ձևով: Ընդամենի միջազգային հարաբերություններում ռազմատուժային առումների պահպանման հետ մեկտեղ սկսել են ավելի ու ավելի մեծ դեր խաղալ տևտեսական, քաղաքական, գիտատեխնիկական, բնապահպանական և տեղեկատվական գործոնները:

Երկրորդ միտումը անցումն է աշխարհի միաբևեռ մոդելին, այսինքն՝ միջազգային հարաբերությունների մի այնպիսի կառույցի ստեղծումը, որը հիմնված լինի մեկ պետության (ԱՄՆ) լիզերության մի խումբ վարգայած (արևմտյան) պետությունների գերակայության վրա:

Այս երկու միտումների հանգամանալից վերլուծությունը և գնահատումը թողնելով քաղաքագետներին՝ ասենք միայն, որ ռազմական անվտանգության հարցերի քննարկման հրատապությունը պայմանավորված է ցանկացած պե-

տության վրա պինված հարձակման պոտենցիալ հնարավորության պահպանմամբ, թեև այսօր ռազմական ուժի ուղղակի, անսահմանափակ կիրառումը քաղաքական կամ որևէ այլ նպատակներով, որպես կանոն, հակասում է նույնիսկ մեծ տերությունների անվտանգության շահերին, մինչդեռ ոչ այնքան հեռու անցյալում նրանք անվարան կերպով կիրառում էին այդ ուժը՝ չմտածելով հետեւվանքների մասին, միայն իրենց համար օգուտ քաղելու հույսով: Այդ հակասումը պայմանավորված է առաջին հերթին այն հանգամանքով, որ անգամ իր ըսկըպբնական չափերով աննշան պինված հակամարտության ծավալումը հղի է համընդհանուր կործանարար աղետով, որի հնարավորությունը չի կարող լիովին բացառվել որևէ վերահսկողական շրջափակողական եղանակով, քանի դեռ գոյություն ունեն վանգվածային ոչընչայման, այդ թվում նաև միջուկային պենքի՝ ամբողջ մարդկության համար սպառնալից պաշարներ: Նույնիսկ եթե հաջողվում է այդ պինված հակամարտությունները պահել քաղաքական սցենարներով ուրվագծվող փոքր ինտենսիվության սահմաններում¹, այնուամենայնիվ դրանք խոր և երկար ժամանակ չբուժվող մարդկային, բարոյական, քաղաքական և տևտեսական վերքեր են հասցնում դրանց մասնակցած կողմերին:

Ինչպես նշեցինք, գոյություն ունի ցանկացած պետության վրա պինված

¹ Ձինված հակամարտությունների դասակարգումն ըստ ինտենսիվության և այլ պարամետրների հանգամանորեն տես Մ. Գ. Գրիգորյան, Տեղային պատերազմների և ռազմական բախումների բնույթն ու բովանդակությունը: «ՀԲ», 1999, հմ. 1:

հարձակման հնարավորություն, այսինքն՝ ցանկացած պետության համար գոյություն ունի ռազմական վտանգ՝ ձևական կամ ռեալ: Ռեալ վտանգը, ի տարբերություն ձևականից, իրականացման որոշակի հավանականություն ունեցող վտանգն է: Այստեղ մենք մեր հարցադրումների մեջ նկատի ենք ունենում ռեալ վտանգը:

Վտանգը կարող է լինել ինչպես *արտաքին*, այնպես էլ *ներքին*: Արտաքին վտանգները պայմանավորված են այլ պետությունների կողմից ինչպես ռազմական բռնության, այնպես էլ տնտեսական, քաղաքական, տեղեկությանի և այլ տիպի ճնշումների կիրառման հնարավորությամբ: Ներքին վտանգի աղբյուր կարող են լինել մեծ մասշտաբների բնական և մարդածին աղետները, իսկ որոշ պետություններում նաև էթնիկական և այլ բնույթի հակամարտությունները:

Ռազմական վտանգ ասելով սովորաբար հասկանում են այլ պետության (պետությունների դաշնադրության) կողմից կամ սեփական երկրի ներսում առկա, մասշտաբային ռազմական գործողությունների հնարավորություններ ունեցող, կազմակերպված ապակառուցողական ուժերի կողմից ռազմական բռնության կիրառման հնարավորությունը: Այդ վտանգներն աճում են տվյալ պետության թուլացման համեմատ: Ռազմական վտանգը կարող է վերաճել ռազմական սպառնալիքի, այսինքն՝ այդպիսի բռնության կիրառման հավանականության:

Ռազմական սպառնալիք է կոչվում միջպետական հարաբերությունների այնպիսի վիճակը, երբ գոյություն ունի ռազմական հակամարտության առաջացման պոտենցիալ հնարավորություն²:

Ռազմական անվտանգության ապահովման էությունն է արտաքին և ներքին ռազմական վտանգներից պետության պաշտպանության ապահովումը, այսինքն՝ այնպիսի պայմանների ըս-

տեղծումը, երբ բացառվում է ռազմական հարձակման վտանգը, երբ պետության պաշտպանունակությունը հասցված է մի այնպիսի մակարդակի, որի դեպքում ապահովվում է ինչպես արտաքին հավանական հակառակորդների ագրեսիայի, այնպես էլ պետության ինքնիշխանության դեմ ներքին ուժերի պինված պայքարի գապումը³:

Այստեղից հետևում է, որ *ռազմական անվտանգությունը* մի այնպիսի վիճակ է, երբ ապահովված է պետության, հասարակության, անհատի կենսականորեն կարևոր շահերի պաշտպանվածությունը արտաքին և ներքին ռազմական սպառնալիքներից: Ընդամենը պաշտպանվածության վիճակ ասելով մենք հասկանում ենք անվտանգության սուբյեկտի ունակությունը՝ ոչ միայն ագրեսորին հետ պահելու ռազմական հարձակումից, այլև այն հաջողությամբ հետ մղելու, եթե նման հարձակում այնուամենայնիվ տեղի է ունեցել:

Ռազմական անվտանգության սուբյեկտը պետությունն է՝ հանձին օրենսդիր, գործադիր և դատական իշխանությունների:

Որպես *ռազմական անվտանգության օբյեկտ* նպատակահարմար է դիտել պետության ինքնիշխանությունը, տարածքային ամբողջականությունը, սահմանադրական կարգի պահպանության կենսագործունեության նյութական և հոգևոր աղբյուրները, ինչպես նաև առանձին անհատին:

Ռազմական անվտանգության ապահովման ուժերն ու միջոցներն են՝ պետության պինված ուժերը, ապգային անվտան-

³ Չսլուս է կոչվում այնպիսի քաղաքական, ռազմական և այլ միջոցների համալիրը, որոնք նրպատակ ունեն մյուս կողմին ներշնչելու ագրեսիայի միջոցով իր քաղաքական նպատակներին հասնելու անհնարիտությունը հատուցման բացահայտ ըսպառնալիքի հետևանքով (տես КССТ, с. 33), մի այլ ձևակերպմամբ՝ իր համար անընդունելի հետևանքներից վախ ներշնչելու միջոցով մյուս կողմին թրջնամական գործողությունների ձեռնարկումից իրաժարվել ստիպելը (տես նույն տեղում, էջ 59): Հաճախ դա կատարվում է «սարսափեցման» միջոցով (արևմտյան ռազմագիտական գրականությունում «գապում»-ը և «սարսափեցում»-ը համանիշներ են):

² Տես «Краткий словарь специальных терминов для руководящего состава Вооруженных Сил Российской Федерации» (այսուհետև՝ КССТ). М., 1994, с. 13.

գույթյան մարմինները, ներքին և սահմանապահ բորքերը, քաղաքացիական պաշտպանության կազմավորումները: Այս կառույցների նկատմամբ ցուցաբերվող ոչ բավարար ուշադրությունը անխուսափելիորեն կհանգեցնի ռազմական անվտանգության մակարդակի նվազման:

Ռազմական անվտանգությունն ապահովվում է այնպիսի միջոցառումների լայն համալիրի միջոցով, որոնք իրականացվում են պետական գործունեության քաղաքական, ռազմական, տնտեսական, սոցիալական և այլ ոլորտներում: Ռազմական անվտանգության ապահովման գործում կարևոր դեր ունեն արտաքին քաղաքական, տնտեսական, իրավական և այլ բնույթի կառույցները:

Ռազմական անվտանգության քաղաքականությունը ենթադրում է գործողություններ երկու ուղղություններով՝ ռազմական վտանգի ու սպառնալիքի վերացում, կամ դրանց մակարդակի հետևողական նվազեցում, և արդեն սկզբված ագրեսիայի կազմակերպված հետմղում: Ուստի պետության ռազմական անվտանգության գլխավոր իմաստն են ագրեսիայի գապումը և երաշխավորված հետմղումը:

Իսկ որո՞նք են պետության, հասարակության և անհատի կենսականորեն կարևոր շահերը:

Պետության շահերն են սահմանադրական կարգերի անսասանությունը, ինքնիշխանությունը և տարածքային ամբողջականությունը: Այդ շահերի էությունն են քաղաքական, տնտեսական և սոցիալական կայունության ապահովումը, օրինականության և կարգուկանոնի պահպանումը, միջազգային համագործակցության վարձապետությունը:

Հասարակական շահերն են ժողովրդավարության ամրապնդումը, իրավական, սոցիալական պետության ստեղծումը, հասարակական համաձայնության հաստատումն ու պահպանումը, հոգևոր վարձապետությունը:

Անհատի շահերն են նրա սահմանադրական իրավունքների և պատությունների, անձնական անվտանգության

ապահովումը, կյանքի մակարդակի և որակի բարձրացումը, ֆիզիկական, հոգևոր և մտավոր վարձապետությունը:

Անհատի, հասարակության և պետության շահերի հաշվեկշռված համախումբը որոշում է երկրի *ազգային շահերը* տնտեսության բնագավառում, սոցիալական, ներքաղաքական, միջազգային, տեղեկատվական ոլորտներում, ռազմական (պաշտպանական), սահմանային անվտանգության և բնապահպանության բնագավառներում: Արտաքին և ներքին սպառնալիքների լայն ավելորդից ազգային շահերի պաշտպանությունը ազգային անվտանգության էությունն է:

Ազգային անվտանգությունը մի վիճակ է, որի դեպքում ապահովվում է պետության և հասարակության կենսականորեն կարևոր շահերի պաշտպանվածությունը տնտեսական, քաղաքական, ռազմական, բնապահպանական, հումանիտար և այլ ոլորտներում:

Ազգային անվտանգության ապահովման հիմնական ոլորտներից են՝

— արտաքին և ներքին սպառնալիքների ժամանակին բացահայտումը և չեղարկումը,

— երկրի տարածքային ամբողջականության և սահմանամերձ տարածքի անվտանգության ապահովումը,

— երկրի էկոնոմիկայի վերելքի ապահովումը, անկախ և սոցիալապես կողմնորոշված տնտեսական քաղաքականության վարումը,

— քաղաքացիների անձնական անվտանգության, նրանց սահմանադրական իրավունքների և ազատությունների ապահովումը,

— օրենսդրության լրիվության և կատարելագործման ապահովումը, օրինակարգության և հասարակության սոցիալ-քաղաքական կայունության, պետականության ամրապնդումը,

— պետության ռազմական ներուժի վերելքը և պատշաճ մակարդակում պահումը,

— այլ պետությունների կողմից ձեռնարկվող հետախուզական և քայքայիչ գործունեության կանխման ուղղությամբ

արդյունավետ միջոցների գործադրումը,
—բնապահպանական իրավիճակի արմատական բարելավումը, և այլն:

Ազգային անվտանգության ապահովումը սովորաբար կատարվում է հետևյալ հիմնական սկզբնունքների հիման վրա.

—երկրի սահմանադրության, օրենս-

Այստեղից երևում է, որ *ոսպմական անվտանգությունը կարևոր տեղ է գրավում ազգային անվտանգության համակարգում, նրա մի էական տարրն է, անկապտելի մասը:*

Կարևոր է ընդգծել արտաքին և ներքին քաղաքական կառույցների դերը գոյություն ունեցող և ծագող այն միջպետա-



Վազգեն Սարգսյանը գեներալ-մայոր Միխայիլ Գրիգորյանի հետ

դրության և միջազգային իրավունքի նորմերի պահպանում,

—մարդու իրավունքների և ազատությունների հարգում,

—բոլոր տեսակի անվտանգությունների միասնություն, փոխկապակցվածություն և հաշվեկշռվածություն, ներքին գերակայությունների ճկուն փոփոխում ըստ ստեղծված իրավիճակի:

Ելնելով դրանից՝ պետությունը ձևավորում է *ազգային անվտանգության իր ստրատեգիան*՝ ազգային շահերի պաշտպանության և ապահովման նպատակով երկրի *գոյություն ունեցող* քաղաքական, տնտեսական, մտավոր, տեխնոլոգիական, արտադրական ռեսուրսների նկատմամբ պետական քաղաքականության բարձրագույն ձևը:

կան հակասությունների թուլացման ուղիների որոշման գործում, որոնց վարգայումը հանգեցնում է ոսպմաքաղաքական իրավիճակի սրմանը և ոսպմական վտանգի աստիճանի բարձրացմանը: Դրան պետք է ավելացնել նաև նրանց դերը այն պետությունների հետ բարեկամական կապերի հաստատման և ամրապնդման գործում, որոնք սովյալ պետության դեմ ագրեսիայի դեպքում կարող են հանդես գալ որպես այդ պետության դաշնակիցներ, ինչպես նաև ծագող հակամարտային իրավիճակները քաղաքական մեթոդներով տեղայնացնելու գործում:

Ներքաղաքական կառույցների դերը բավմազան և բավմաղոմանի է նաև երկրի պաշտպանությանը վերաբերող բոլոր օրենսդրական ակտերի ու կառավարու-

թյան որոշումների կենսագործման, բընակչության ռազմահայրենասիրական պատրաստության, ռազմական առումով տնտեսության և տարածքի նախապատրաստման ոլորտում միջոցառումների ապահովման գործում, ինչպես և ներազգային ու սոցիալական խաղաղությանը նպաստող, բնակչության դժգոհության կազմակերպված ձևով դրսևորումը բացառող սոցիալական և ազգային քաղաքականության կենսագործման ոլորտում:

Ռազմական անվտանգության ապահովման գործում առանձնապես կարևոր է տնտեսական կառույցների դերը: Էկոնոմիկան պետության հզորության գլխավոր հիմքն է: Տնտեսական հնարավորություններից է ուղղակիորեն կախված երկրի ռազմական ներուժը, որը ցույց է տալիս վիճակած ուժերի մարտունակության բարձրացման, ուսայլ կադրերով դրանց համալրման, ժամանակակից զինքով ու ռազմական տեխնիկայով ապահովման, բոլոր տեսակի բավարարումներով ապահովման նրա ունակությունը:

Չի կարելի չնշել նաև իրավական կառույցների էական դերը երկրի ռազմական, հատկապես ներքին անվտանգության ապահովման գործում:

Ինչպես վերը նշել ենք, միջազգային հարաբերություններում դեռ գործում են ուժային մեթոդները: Իսկ դա նշանակում է, որ դեռևս գործում են և ըստ երևույթի դեռ երկար ժամանակ կգործեն այն օրենքները, օրինաչափությունները, որոնք որոշում են պատերազմի ընթացքի և ելքի կախումը դիմամարտող կողմերի ռազմական հզորությունների⁴ հարաբերակցությունից:

⁴ Ռազմական հզորությունը պետության (պետությունների դաշնադրության) բոլոր նյութական ու հոգևոր ուժերի, ինչպես նաև այդ ուժերը պատերազմի նպատակներին հասնելու կամ այլ խնդիրներ լուծելու համար մոբիլիզացնելու ունակության ամբողջությունն է: Այն պայմանավորված է պետության տնտեսական, սոցիալական, գիտատեխնիկական, բարոյաքաղաքական հնարավորություններով, անմիջականորեն մարմնավորված է ՁՈՒ-ի մեջ, քաղաքական ղեկավարության կողմից դրվող խնդիրները կատարելու նրա ունակության մեջ (տես «Военный энциклопедический словарь» (այսուհետև՝ ВЭС). М., 1984, с. 136):

Այդ օրենքներն ունեն այն յուրահատկությունը, որ դրանք, ի տարբերություն բնության ճշգրիտ և բացարձակ օրենքներից, առարկաների և երևույթների միջև գոյություն ունեցող կապերն ու հարաբերությունները արտացոլում են միջնորդավորված ձևով, ինչը դրսևորվում է այն բանի միջոցով, որ դրանք, առնչվելով մարդկային վարվածների կամ առանձին անհատների հետ, բեկվում են, քանի որ կրակն փիճակներն ու գործողությունները որոշ շրջաններում լինում են անկանխատեսելի: Պատերազմի և ընդհանրապես վիճակած պայքարի շատ օրենքներ ունեն մեծ իներյոսություն և հաճախ սկսում են արդյունավետ կերպով գործել որոշակի հասարակումով: Պատերազմի օրենքների էությունն և առանձնահատկությունների իմացությունը հնարավորություն է ընձեռում մի շարք դեպքերում արգելակելու, դանդաղեցնելու կամ, ընդհակառակը, արագացնելու դրանց գործողությունը և հաղթանակի հասնելու ավելի փոքր ուժի գործադրմամբ:

Այդպիսի օրենքների օրինակ են պատերազմի ընթացքի և ելքի կախվածությունը՝

—պատերազմի քաղաքական նպատակներին,

—տնտեսական հնարավորությունների հարաբերակցությունից,

—դիմամարտող կողմերի ռազմական և մարտական հզորությունների⁵ հարաբերակցությունից և այլն:

Այս ամենը հասկանալու ու հաշվի առնելու նշանակում է ավելի արագ հասնել հաղթանակի, որովհետև այն ազդում է

⁵ Մարտական հզորությունը այն նյութական և բարոյամարտական գործոնների համախումբն է, որոնք որոշում են ՁՈՒ-ի վիճակը և մարտական խնդիրներ կատարելու նրանց ունակությունը: Այն պետության ռազմական հզորության կարևորագույն մասն է, որոշվում է պորբերի (ուժերի) թվաքանակով, բարոյաքաղաքական վիճակով և ուսումնամարտվածությամբ, զենքի, ռազմական տեխնիկայի և այլ նյութական միջոցների քանակով և որակով, ռազմական գիտության զարգացման մակարդակով, լավ պատրաստված հրամանատարական կազմի առկայությամբ և այլն (տես ВЭС, с. 86):

ԶՈՒ-ի շինարարության և պատրաստության, ռազմական անվտանգության ապահովման վրա:

Քանի որ ագրեսիայի գալուցից և երաշխավորված հետմղումը ռազմական անվտանգության հիմնական էությունն են, ապա անհրաժեշտ է իմանալ և հաշվի առնել ռազմական անվտանգության գլխավոր սկզբունքները:

Ռազմական անվտանգության ըսկըպրունքներն են ինչպես նրա տեսության հիմնադրույթները, այնպես էլ ագրեսիայի կանխման և ագրեսորի հարձակման դեպքում ագրեսիայի երաշխավորված հետմղման ուղղությամբ պետության ու նրա բարձրագույն զինվորական ղեկավարության գործունեության հիմնական կանոնները: Այդ ըսկըպրունքները մշակվել են ինչպես անվտանգության օրենքների, այնպես էլ ռազմական անվտանգության հետ առընչվող ոլորտներում ընթացող գործունեության բազմամյա պրակտիկայի հիման վրա:

Այսպես՝ ագրեսիայի գալուցից ըսկըպրունքը ներառում է.

—ագրեսորի հետպահումը հարձակումից այն բանի միջոցով, որ սեփական մարտական հզորությունը (գոնե հիմնական ուղղություններում) լինի համեմատելի նրա մարտական հզորության հետ կամ գերազանցի դրան,

—ագրեսիայի դեպքում միջուկային կամ որևէ այլ՝ ագրեսորին վախ ներշնչող, զենք կիրառելու վճռականության ցուցադրումը,

—սկզբում պաշտպանվող, այնուհետև հարձակվող յուրային պորքերի ուժը հակառակորդից ավելի արագ մեծացնելու ունակության ձեռքբերումը որպես պորահավաքային, ռազմավարական ծավալման համակարգերի և ընդհանրապես ագրեսիայի հետմղմանը երկրի նախապատրաստման համակարգի վերջնամշակման արդյունք,

—սեփական ԶՈՒ-ի մարտական պատրաստության և մարտունակության պահումը պատշաճ մակարդակում,

—քանակի նկատմամբ որակի գե-

րակայության պահանջի կատարումը:

Նշված սկզբունքները, իհարկե, չեն սպառում ռազմական անվտանգության սկզբունքների ամբողջ համակարգը: Դրանք առաջին հերթին վերաբերում են ռազմական, մասնավորապես՝ ռազմաքաղաքական, մասամբ էլ տնտեսական ոլորտներին: Պետության գործունեության այլ կողմերի (օրինակ՝ բնապահպանության, տեղեկության և այլ ոլորտներում) վերլուծությամբ կարելի է բացահայտել երկրի ռազմական անվտանգության ապահովման հետ առնչվող այլ սկզբունքներ ևս:

Ի՛նչ միջոցներով կարելի է ապահովել ռազմական անվտանգությունը: Որպես օրինակ բերենք հետևյալները.

—ԶՈՒ-ի շինարարության և պատրաստման բոլոր գործընթացների, ռազմական պլանավորման ենթարկում հնարավոր պատերազմի բնույթին և քաղաքական նպատակներին,

—պետության ռազմական հզորության համապատասխանեցում հնարավոր պատերազմի քաղաքական նպատակներին,

—ագրեսորին հարձակումից հետ պահելու համար ԶՈՒ-ի այնպիսի խմբավորման ստեղծում, որի մարտական հզորությունը համեմատելի լինի հակառակորդի՝ հարձակման պատրաստ հարվածային խմբավորումների մարտական հզորության հետ,

—ագրեսիայի գալուցից համար ուժեղ հակառակորդի հարձակման դեպքում նրան անհապաղ հզոր հարված հասցնելու և իր պատրաստության ցուցադրում,

—ագրեսիայի հետմղման համար անհրաժեշտ ժամանակի նվազագույնացում,

—ԶՈՒ-ի հաշվեկշռված ձևավորում՝ դրանց շինարարության ընթացքում քանակական և որակական մոտեցումների պուզակցմամբ,

—այնպիսի ԶՈՒ-ի ստեղծում, որոնց մարտական հզորությունը համապատասխանի ռազմական վտանգի աստիճանին:

Ուսման անվտանգության ապահովումը պետության գործունեության կարևորագույն ուղղություններից մեկն է և շատ բարդ խնդիր է: Դրա գլխավոր նպատակն է հնարավոր սպառնալիքներին համարժեք հակազդման հնարավորության ապահովումը ազգային պաշտպանության վրա կատարվող ռազմատեխնիկական պայմանով: Քանի որ միջազգային անվտանգության համակարգում գոյություն ունեն այնպիսի հասկացություններ, ինչպես՝ «համընդհանուր անվտանգություն», «կոլեկտիվ անվտանգություն», «տարածաշրջանային անվտանգություն», «ազգային (պետական) անվտանգություն», որոնք սերտորեն կապված են իրար հետ՝ կազմելով մեկ-միասնական դիմամիկ համակարգ, ապա պարզ է, որ ազգային անվտանգության ապահովման պրոբլեմը մի համալիր խնդիր է: Ուստի ռազմական անվտանգության ապահովման ուղիներն ընտրելիս անհրաժեշտ է նկատի ունենալ տարբեր բնագավառներում գոյություն ունեցող այն գործոնները, որոնք ապդում են անվտանգության ապահովման գործընթացների վրա: Դրանք կարելի է բաժանել հետևյալ խմբերի.

1) ըստ նպատակային գործառույթի՝ ազդում են.

- կոլեկտիվ անվտանգության վրա,
- փոխադարձ անվտանգության վրա,
- միակողմանի անվտանգության վրա,

2) ըստ ազդեցության ժամանակի՝

- մշտական,
- ժամանակավոր,

3) ըստ աղբյուրի՝

- արտաքին,
- ներքին,

4) ըստ ազդեցության բնույթի՝

- օբյեկտիվ,
- սուբյեկտիվ,

5) ըստ մասշտաբի՝

- համընդհանուր,
- տարածաշրջանային,
- ազգային-պետական,
- տեղային (տեղական):

Բացի այդ, ռազմական անվտանգության ապահովման ուղիների վրա իրենց ազդեցությունն են ունենում նաև բուն ռազմական անվտանգության համընդհանուր ենթահամակարգում առկա պրոբլեմները՝

—միջուկային պինդափումը,

—գանգվածային խոցման զենքի և հրթիռային տեխնոլոգիաների տարածումը,

—զենքի հակայական պաշարների առկայությունը բանակներում:

Տարածաշրջանային մակարդակում այդպիսի պրոբլեմներ կարող են լինել՝

—միջուկային պինդափման պրոբլեմը,

—զինված հակամարտությունները (Հարավսլավիա, Կովկաս և այլն),

—սովորական սպառազինության տարածումը:

Պետության ներսում պրոբլեմները զարգանում են՝ կրելով համընդհանուր և տարածաշրջանային պրոբլեմների ազդեցությունը, և կապված են լինում՝

—ԶՈՒ-ի սոցիալական կարգավիճակի իջնման հետ,

—անհրաժեշտ ֆինանսավորման բացակայության հետ,

—իրենց ոչ հատուկ խնդիրների կատարման հետ:

Այս պրոբլեմների լուծման միջոցները տարբեր են լինում: Կարող են լինել հետևյալ հիմնական մոտեցումները.

ա) ազգային հաստիքություն՝ «Ես բոլորից ուժեղ եմ, ինչ ուզում եմ, այն էլ անում եմ, ամեն ինչ ինձ է ենթարկված». երկրի բոլոր ուժերը ծառայում են հզոր բանակ պահելու գործին,

բ) կեղծ պացիֆիզմ՝ «Ես ոչ ոքի չեմ դիպչում, ինձ էլ մի դիպեք»,

գ) համընդհանուր (կոլեկտիվ) անվտանգության համակարգի կառուցում, որը կատարվում է ներկա փուլում որպես աշխարհը միավորող օղակ հանդես եկող ՄԱԿ-ի գլխավոր սկզբունքների հիման վրա, ընդամին որոշվում են շահերը և դրանց պաշտպանության միջոցները,

դ) ապավինում սեփական ուժերին՝ դրանց պատրաստություն ցանկացած

ագրեսորի հակահարված տալու, ինչն ուղեկցվում է միջազգային համակարգի (դաշնադրության) շրջանակներում սեփական շահերի սահմանափակմամբ: Այս ուղին որոշ չափով հակասական է, քանի որ ենթադրում է ցանկացած ագրեսորին պատասխանելու համար ռազմավարական միջուկային ուժերի առկայություն, մինչդեռ դրանց կիրառման համար գոյություն ունեն միջազգային սահմանափակումներ:

Ի մի բերելով վերը շարադրվածը՝ կարելի է առանձնացնել ռազմական անվտանգության ապահովման հետևյալ հիմնական ձևերը.

- 1) ագրեսորի վստահում (սարսափեցում),
- 2) ագրեսորի պատժում (մարտական գործողություններ վարելու միջոցով),
- 3) վերահսկողություն (մասնակցություն քաղաքական գործընթացներին):

Իհարկե, առավել ցանկալի է երրորդ մոտեցումը, սակայն պետությունը պետք է իր համար ապահովի նաև մյուս մոտեցումների իրականացման հնարավորությունը: Այսօր էլ տեղին է հիշել հին աշխարհից մեզ հասած հայտնի լատիներեն ասացվածքը՝ «Si vis pacem, para bellum»⁶: Յուրաքանչյուր պետություն, ակտիվորեն մասնակցելով խաղաղարարական քաղաքական գործընթացներին, պետք է այնքան ռազմական հզորություն ունենա, որ, չդառնալով ագրեսոր, կարողանա ուժային վստահում գործադրել հնարավոր ագրեսորի դեմ, իսկ եթե այնուամենայնիվ ագրեսիա տեղի ունենա, իր ձեռքի տակ եղած բոլոր հնարավոր միջոցները կիրառել ագրեսորին ջախջախիչ հարված հասցնելու, նրան արժանի պատժի ենթարկելու համար:

⁶ «Եթե խաղաղություն ես ուզում, պատրաստվիր պատերազմի»:

СТРАТЕГИЯ

СУЩНОСТЬ, РОЛЬ И МЕСТО ВОЕННОЙ БЕЗОПАСНОСТИ В СИСТЕМЕ НАЦИОНАЛЬНОЙ БЕЗОПАСНОСТИ ГОСУДАРСТВА

М. Г. ГРИГОРЯН, генерал-майор

РЕЗЮМЕ

В статье анализируются теоретические основы проблемы обеспечения военной безопасности государства, ее место в общей системе национальной безопасности в динамической связи с другими аспектами безопасности: экономическими, политическими, научно-техническими, экологическими, информационными и т. д. Отмечается, что проблемы обеспечения национальной безопасности в системе глобальной безопасности тесно взаимосвязаны с проблемами обеспечения региональной и коллективной безопасностей.

Проведен анализ принципов военной безопасности в их взаимосвязи с принципами, действующими в других сферах государственной деятельности, в частности—военного строительства, военной политики, экономики. Определены основные факторы, влияющие на обеспечение военной безопасности государства, намечены конкретные пути реализации результатов проведенных теоретических исследований.

Возможны три подхода к обеспечению военной безопасности: сдерживание агрессии (путем устрашения), наказание агрессора (путем ведения боевых действий) и участие в политических процессах. Хотя наиболее предпочтительным является третий подход, однако государство должно быть готово к применению и двух других методов.

STRATEGY

THE ESSENCE, ROLE AND PLACE OF MILITARY SECURITY IN THE SYSTEM OF NATIONAL SECURITY OF THE STATE

M. G. GRIGORYAN, Major-General

SUMMARY

In this article the theoretical bases of the problem of ensuring military security of the state, its place in the general system of national security and in dynamic connections with other aspects of security of the state are analysed: economic, political, scientific and technical, ecological, information and so on. It is marked, that the problems of provision of national security in the system of global security are closely interconnected to problems of ensuring regional and collective security.

The analysis is carried out concerning the principles of military security in their interrelation with principles working in other spheres of state activity, in particular—military construction, military policy, economy. The major factors influencing on ensuring military security of the state are determined, the concrete ways of realization of results of the carried out theoretical researches are outlined.

Three approaches to ensuring military security are possible: restraint of aggression (by deterrence), punishment the aggressor (by conducting battle actions) and participation in political processes. Though the most optimal way is the third approach, however the state should be ready to apply the two other methods.

ՀՐԹԻՌԱՅԻՆ ԶՈՐՔԵՐ ԵՎ ՀՐԵՏԱՆԻ

ՀՐԵՏԱՆՈՒ ՄԱՐՏՈՒՆԱԿՈՒԹՅԱՆ ՊԱՀՊԱՆՄԱՆ ԱՌԱՆՁՆԱՀԱՏԿՈՒԹՅՈՒՆՆԵՐԸ

Վ. Ա. ՀԱՅՐԱՊԵՏՅԱՆ, գեներալ-մայոր

Հայաստանի Հանրապետության պինված ուժերի հրետանային զորքերը, ինչպես և այլ զորատեսակներ ստեղծվել են 7 տարի առաջ հայ ժողովրդի տաղանդավոր զավակ և ճանաչված սպարապետ Վազգեն Սարգսյանի նախաձեռնությամբ և անմիջական ղեկավարությամբ: Ես համոզված եմ, որ ապագա սերունդներն ըստ արժանվույն կգնահատեն Վ. Սարգսյանի անձնուրաց գործունեությունը հանուն Հայաստանի անկախության հաստատման և հայ ժողովրդի պետականության ամրապնդման, ՀՀ պինված ուժերի կազմավորման ու նրանց մարտունակության բարձրացման: Հիրավի նրա անունը կարելի է դասել հայ ժողովրդի այնպիսի զորավարների պանծալի անունների շարքում, ինչպիսիք են Վարդան Մամիկոնյանը, Մխիթար սպարապետը, զորավար Անդրանիկը, մարշալ Հովհաննես Բաղրամյանը:

Հանդես գալով ՀՀ ՊՆ ռազմական ինստիտուտի կուրսանտների առջև՝ Վ. Սարգսյանն ասել է. «Մենք այստեղից ևս հոգ կտանենք այն մասին, որ ամրապնդենք մեր հանրապետության պաշտպանությունը, որ բավարար միջոցներ ունենանք մեր սահմանների անվտանգության ապահովման համար»:

Եվ ՀՀ ՁՈՒ-ի հրետանային զորքերը, հավատարիմ սպարապետի այդ պատգամին, արդեն 7 տարի է, ինչ անխուճ ծառայում են հայրենիքին՝ ակտիվորեն մասնակցելով սահմանների անվտանգության ապահովմանը և արժանի պատասխան տալով մեր ժողովրդի խաղաղ կյանքի նկատմամբ հակառակորդի ցանկացած ոտնձգությանը:

Ելնելով տարածաշրջանում տիրող

բարդ ռազմաքաղաքական իրադրությունից՝ ՀՀ ՁՈՒ-ի հրետանային զորքերի կառավարման օղակները և ամբողջ անձնակազմը ջանք չեն խնայում հրետանու մարտապատրաստությունը բարձր մակարդակում պահելու համար:

Ըստ իս, բարձր մարտապատրաստության վիճակում հրետանու պահման հիմքում դրված են երկու փոխկապակցված հիմնարար գործոններ.

— հրետանու նյութական մասի մրջտակա սարքինությունը և պատրաստությունը մարտական կիրառության՝ ընդ որում նյութական մասը վերցված իր բոլոր պարագաներով՝ մարտապաշարով, հրետանային քարակներով, հրետանային հետախույզության միջոցներով, օպտիկական սարքերով, հրետանու կրակի և հրթիռների արձակման համար տվյալների նախապատրաստման հաշվողական միջոցներով, կապի միջոցներով և այլն,

— հատուկ հրետանային առումով անձնակազմի այնպիսի պատրաստությունը, որի դեպքում նա տիրապետի հրետանային սպառափնությանը և հրետանու կրակի վարման (հրթիռների արձակման) համար տվյալների պատրաստման բոլոր մեթոդներին ու եղանակներին, ինչպես նաև հրետանու կրակի կառավարման (ճշուման) արվեստին:

Մենք այստեղ հանգամանորեն կվերլուծենք առաջին գործոնի հետ կապված հարցերը, այն է՝ հրետանու նյութական մասի¹ (ՀՆՄ) ուսումնասիրման և մար-

¹ Հրետանու նյութական մաս ասելով մենք այստեղ նկատի կունենանք ինչպես հրանոթները (թնդանոթներ, հատրիցներ), ականանետները, այնպես էլ ռեակտիվ հրետանու մարտական մեքենաները, հակատանկային հրետանու միջոցները

տապաւորաւ փիճակում պահման հարցերը՝ նպատակ ունենալով օգնելու մեր բանակի երիտասարդ հրետանավորներին, որ նրանք ճիշտ կազմակերպեն հրետանու սպասարկումը: Վերլուծությունը կատարվում է ինչպես Հայրենական մեծ պատերազմի (1941—1945 թթ.), այնպես էլ Արցախի ապստամբական պայքարի



Գնեբրալ-մայոր Վլադիմիր Հայրապետյանը, Վազգեն Սարգսյանը, գնեբրալ-ղեկունանու Մկրտիչ Աբրահամյանը Նժդեհի արձանի մոտ

ընթացքում կուտակված մեծ փորձի հիման վրա:

Ավելի քան 40 տարի ծառայելով հրետանային զորքերում և ուսումնասիրելով Հայրենական մեծ պատերազմի (ՀՄՊ) պատմությունը՝ ես եկել եմ այն համոզման, որ մարտում (օպերացիայում) հաջողության են հասնում այն հրամանատարները, զորապետները, որոնց ղեկավարած զորամասերում և զորամիավորումներում ամենալուրջ ուշադրության առարկա է դառնում անձնակազմի կողմից ՀՄՊ և

մարտական տեխնիկայի ուսումնասիրությունը, ՀՄՊ-ի նկատմամբ հոգատար վերաբերմունքը և նրա ճիշտ պահումը:

Վերլուծելով ՀՄՊ սկզբնական շրջանում մարտական գործողությունների ժամանակ մեր զորքերի կրած անհաջողությունները՝ Կարմիր բանակի գլխավոր հրետանային վարչությունն շտապ կարգով մշակեց և 1942 թ. հրապարակեց դիվիզիական հրետանու մարտկոցի հրամանատարի մի տեղեկատու՝ «Նյութական մաս և մարտապաշար» ձեռնարկը, որը նախատեսված էր որպես օգնություն հրետանավոր սպաներին: 1944 թ. նշված տեղեկատուն չնայալ հայտարարվեց և նրա փոխարեն հրապարակվեց մի նոր տեղեկատու՝ «Դիվիզիական հրետանու մարտկոցի հրամանատարի տեղեկատու, մաս II. Նյութական մաս և մարտապաշար» ձեռնարկը²:

Տեղեկատուի առաջաբանում գրված է. «Ստալինյան հնգամյակների տարիներին ստեղծված խորհրդային արդյունաբերությունը ռազմաճակատին տալիս է այն ամենը, ինչ անհրաժեշտ է գերմանական բռնազավթիչների վերջնական ջախջախման համար:

Անհրաժեշտ է, որ ամեն մի հրետանավոր, առավել ևս սպա հոգատարությամբ և հմտորեն վերաբերվի իրեն վրստահված նյութական մասին, այն պահպանի աչքի լույսի պես:

Հրետանային սպառազինության մարտական կիրառության արդյունավետության բարձրացման և դրա պահպանման նպատակով Կարմիր բանակի գլխավոր հրետանային վարչությունը լույս է ընծայում սույն տեղեկատուն՝ որպես օգնություն հրետանային մարտկոցի հրամանատարին: Այս տեղեկատուում մարտկոցի հրամանատարը կարող է գտնել այն հիմնական տեխնիկական տեղեկությունները, որոնք անհրաժեշտ են իրեն վստահված նյութական մասի և մարտապաշարի ճիշտ շահագործման համար»:

(հավատանկային կառավարվող հրթիռների կայանքների ՄՄ-ների և արձակման կայանքների, ՄՊԳԴ-ների):

² Шу «Справочник командира батареи дивизионной артиллерии, часть II.—Материальная часть и боеприпасы». М., 1944.

Այո՛, հենց այդպես՝ յուրաքանչյուր հրետանավոր սպա պարտավոր է իրեն վստահված հրետանին և ՀՆՄ-ն պահպանել աչքի լույսի պես:

Ինչպես վկայում է ՀՄՊ փորձը, դրան հասնում էին երկու ճանապարհով.

— բոլոր մակարդակներում դաստիարակչական և բացատրական աշխատանքի անցկացմամբ, ինչը նպաստում էր հրետանավոր սպաների պատասխանատվության բարձրացմանը,

— խիստ պատասխանատվության ենթարկմամբ, ընդհուպ մինչև ապատարկումը, առանձնապես ՀՆՄ-ն հակառակորդին թողնելու համար:

Անկասկած, ՀՀ ՁՈՒ-ի հրետանին ձևավորվել և զարգանում է ռուսական, ինչպես նաև խորհրդային ՁՈՒ-ի հրետանու ձեռք բերած մեծ փորձի և փառավոր մարտական ավանդույթների հաշվառմամբ: Խորհրդային հրետանավորների անձնագոհությունը, նրանց սխրագործությունները ՀՄՊ ռազմաճակատներում հայրենիքի նկատմամբ իր վիճվորական և ծառայողական պարտքի կատարման վառ նմուշներ են: ՀՄՊ շրջանի փառապանծ հրետանավորների թվում արդարացիորեն նշվում են նաև մեր երկու հայրենակիցները՝ գեներալ-գնդապետ Մ. Պարսեղովը և գեներալ-լեյտենանտ Ջ. Իվանյանը: Վերջինս իր ամբողջ ճակատային փորձը և հարուստ գիտելիքները անմաստոր հաղորդում էր ՀՀ ՁՈՒ-ի երիտասարդ հրետանավորներին: Փորձառու գեներալը նրանց ներշնչում էր, որ պետք է խնամքով ու հոգատարությամբ վերաբերվել հրետանու նյութական մասին, մաքուր պահել, սպասարկել ամեն մի մանրակ, մեխանիզմ, լավ իմանալ և ճիշտ շահագործել հրանոթը, ականանետը. միայն այդ դեպքում դրանք լիարժեք կերպով կծառայեն իրենց նպատակին:

Հարկ է նշել, որ ռուսական բանակում միշտ էլ պատշաճ ուշադրություն էր դարձվում ՀՆՄ ուսումնասիրությանը և պահմանը: «Հայրենական հրետանի. 600 տարի» գրքում հրետանու մարշալ Գ. Ե. Պերեդելսկին, անդրադառնալով 1905 թ.

ռուս-ճապոնական պատերազմին, նշում է, որ «շարքային հրետանավորները պատրաստության ընթացքում, թեև նրանց մեջ մեծ տոկոս էին կազմում անզբաղստները, բնական խելք ու մեծ ձգտում էին ցուցաբերում հրետանու նյութական մասի ուսումնասիրության, նոր հրանոթներով կրակի վարման գործնական հնարներին տիրապետելու գործում»³:

Չորավար Անդրանիկը նույնպես հատուկ ուշադրություն էր դարձնում մարտական վեների պահման և խնամման հարցերին: Նա վիճվորներին տալիս էր այսպիսի հրահանգներ. «Ձէնքերն ու փամփուշտները մաքուր պահել... Երբ ճամբորդութենե՛ մը հասաք ձեր բնակած տեղերը, ձեր մոսինի մէջէն փամփուշտները դատարկեցէք: Բերդանի կամ որևէ փամփուշտ առնող ուրիշ հրացանի մէջ երբեք փամփուշտ չի դնեք, ուր ալ որ ըլլայ՝ վտանգ պատահած ժամանակ շատ դժվար չէ փամփուշտ դնելը: Ձեր բնակած տեղը հասնելուդ պէս՝ բոլոր հրացանները դատարկե՛լէ ետք, նաև շատ լավ մաքրեցէք և պ ա տ ո ռ ր ն ն ը ն ալ կախեցէք, որպէսզի վապանակները (այրուժինները) չի թուլանան»⁴:

Չորամասում սպառազինությունը, տեխնիկան, հրթիռները և մարտապաշարը, այդ թվում և ՀՆՄ-ն սարքին վիճակում պահելու և ճիշտ կիրառելու համար գլխավոր պատասխանատուն և այդ գործի հիմնական կազմակերպիչը գնդի (բրիգադի) հրամանատարն է: Ստորաբաժանումներում տեխնիկայի և սպառազինության մարտապարտաստության համար ոչ պակաս պատասխանատվություն է կրում նաև ստորաբաժանման՝ դիվիզիոնի (գումարտակի), մարտկոցի (վաշտի), դասակի, հրանոթի (մարտահաշվարկի) հրամանատարը:

Սպառազինության և տեխնիկայի (ՍՏ) շահագործման ղեկավարումն իրականացնում է գնդի (բրիգադի) հրամա-

³ «Отечественная артиллерия—600 лет. М., 1986, с. 67.

⁴ *Անդրանիկ*, Մարտական հրահանգներ: Առաջարկներ, նկատողություններ և խորհուրդներ: Ժընևե, 1906, էջ 41, 44:

նատարը: Նրանից և վորամասի շտաբից է մեծապես կախված US կիրառման, խաղաղ ժամանակ վորքերի մարտական պատրաստության ապահովման և առօրյա կյանքի կազմակերպման ճշտությունը, ինչպես նաև մարտական պայմաններում US կիրառման արդյունավետությունը:

Գնդի (բրիգադի) հրամանատարը կազմակերպում է վորամասում ստացվող US ընդունումն ու շարք մտցնելը, անձամբ ստուգում է անձնակազմի պատրաստությունը US ընդունմանն ու շահագործմանը: Վերջինս ներառում է US նախապատրաստումը կիրառման, բուն կիրառումը, տեխնիկական ապասարկումը, պահումը և փոխադրումը:

Խաղաղ ժամանակ US կիրառումը խստիվ կանոնակարգվում է այն փաստաթղթերով, որոնցում շարադրված են դրանց շահագործմանը ներկայացվող պահանջները, այն է՝ խաղաղ ժամանակ թուլատրվում է կիրառել US միայն այն հաստիքային նմուշները, որոնք գտնվում են լրիվ արքիս վիճակում, անցել են կանոնակարգված տեխնիկական ըսպասարկում, նախապատրաստված են կոնկրետ պայմաններում, կոնկրետ ՀՆՄ-ով (սպառապինությունը) խնդիրների կատարմանը, ապահովում են անձնակազմի և երթնելության անվտանգությունը: US շահագործումը թույլ է տրվում միայն դրանց շարք մտնելուց և անձնակազմին, մարտահաշվարկին, վարորդներին (մեխանիկներին) կցագրելուց, անձնակազմի կողմից անվտանգության միջոցառումների ուսումնասիրությունից և համապատասխան ստուգարքի հանձնումից հետո:

Խաղաղ ժամանակ US շահագործումը կատարվում է ռեսուրսի՝ պաշտպանության նախարարի հրամանով հաստատված տարեկան լիմիտի սահմաններում: Այդ ժամանակ US շահագործման խիստ կանոնակարգվածությունը առաջ է բերում նրա այնպիսի հանգամանալից պլանավորման անհրաժեշտություն, որով պետք է ապահովվի վորքերի մարտական պատրաստության և տնտեսա-

կան գործունեության խնդիրների լուծումը ռեսուրսի նորմավորված ծախսման պայմանով և վորամասի մարտապատրաստության պահպանումը US երկարատև կիրառման և պահման դեպքում:

US շահագործման պլանավորման ժամանակ գնդի հրամանատարը պետք է նախատեսի սպառապինության, տեխնիկայի, հրթիռների և մարտապաշարի մշտական պահպանումը մարտապատրաստ վիճակում, մարտական պատրաստման խնդիրների լրիվ և ժամանակին կատարման համար US շահագործման հաստատված տարեկան նորմերի ճիշտ, արդյունավետ և տնտեսողական օգտագործումը, տեխնիկական ապասարկման ժամանակին անցկացման և մեքենաների հավասարաչափ նորոգման ապահովումը, մարտական և շարային խմբերի ապահովումն այնպիսի մեքենաներով, որոնց այն ռեսուրսը, որ նրանք ունենում են մինչև հերթական պլանային նորոգումը, գտնվում է հաստատված նորմերի սահմաններում:

US շահագործման և նորոգման պլանավորումը լինում է երկու տիպի՝ հեռանկարային և ընթացիկ:

Չորամասի US շահագործման և նորոգման հեռանկարային պլանով նախատեսվում է դրանց նորոգման հավասարաչափության ապահովում: Դա տեղի կունենա այն դեպքում, երբ ուսումնամարտական և ուսումնաշարային խմբերի՝ հիմնական նորոգում անցնող նըմուշների թիվը հավասար կամ մեծ է մարտական և շարային խմբերի այն նմուշների թվից, որոնց ռեսուրսի պաշարն այդ նույն տարում կդառնա հաստատված շիջեցվող նորմերից ցածր:

US շահագործման և նորոգման տրվելու ընթացիկ պլանավորումը կատարվում է այն նպատակով, որ դրանք պահպանվեն բարձր մարտապատրաստության վիճակում և որ տեղի ունենա վորքերի մարտական պատրաստության համար ռեսուրսի հատկապես տարեկան լիմիտի պլանաչափ և նպատակային ծախսում: Ընթացիկ պլանավորումը ներառում է մարտական պատրաստությամբ

յան պլանի ապահովման համար պրահատանկային սպառազինության և տեխնիկայի աշխատանքի պահանջմունքի հաշվարկում, պորամասի մարտական պատրաստման, մարտապատրաստության ապահովման համար ավտոմոբիլային տեխնիկայի կիրառման և մոտոռեսուրսի ծախսման հաշվարկում, ավտոմոբիլային տեխնիկայի շահագործման և նորոգման տարեկան պլանի և այլ փաստաթղթերի մշակում:

Այն ՄՏ-ն, որոնք ստացվել են հաստիքային համալրման համար, շարք են մտցվում գնդի (բրիգադի), առանձին պորամասի հրամանատարի հրամանով:

Գնդի (պորամասի) հրամանատարը նախքան ՄՏ-ն շարք մտցնելը կազմակերպում է դրանց ստուգում, սահմանում է անձնակազմին դրանք հանձնելու ժամկետը և կարգը: ՄՏ հանձնումը անձնակազմերին, մարտահաշվարկներին, վարորդներին պորամասի հրամանատարը պետք է կատարի հանդիսավոր կերպով, ստորաբաժանման անձնակազմի շարքի առջև:

Գնդի (պորամասի) հրամանատարը ՄՏ շահագործումը կազմակերպում է անձամբ, շտաբի, իր տեղակալների, պորատեսակների և ծառայությունների պետերի միջոցով: Գնդի հրամանատարի սպառազինության գծով տեղակալը յուրաքանչյուր ամսվա վերջում, ինչպես նաև ուսումնական շրջանի և ուսումնական տարվա ավարտից հետո ի մի է բերում շահագործման պլանների փաստացի կատարման արդյունքները: Գնդի հրամանատարը այդ հանրագումարային արդյունքների, ինչպես նաև անձնական վերահսկման հիման վրա որոշում է ՄՏ շահագործման բարելավման ուղղությամբ անհրաժեշտ միջոցառումները, դնում է խնդիրներ՝ տալով համապատասխան ցուցումներ և հրաման: Գնդի հրամանատարի ցուցումներով և հրամանով սահմանվում է կիրառման համար ՄՏ պատրաստման, իսկ անհրաժեշտության դեպքում նաև նմուշների փոխադրման կարգը:

Ճշգրիտ և ժամանակին գնդի հրա-

մանատարի ցուցումների և հրամանի կատարման համար պատասխանատվություն են կրում ստորաբաժանումների հրամանատարները, նրանց տեղա-



Գ-30 հասուքի

կալներն սպառազինության կամ տեխնիկական մասի գծով (ստորաբաժանումների տեխնիկներ): Աշխատանքները կատարում են անձնակազմերը, մարտահաշվարկները՝ օգտագործելով սպասարկման, նորոգման և տարահանման շարժական և ստացիոնար միջոցներ: Դրանք կատարվում են ստորաբաժանումների՝ դասակների, մարտկոյների, հրետանային դիվիզիոնների (գումարտակների) հաստիքային հրամանատարների պարտադիր մասնակցությամբ:

ՄՏ պարբերական ստուգումներ (ըստ ստուգողական գնումների) անցկացվում են պաշտոնատար անձանց կողմից՝ ըստ ՀՀ ՁՈՒ-ի ներքին ծառայության կանոնադրությամբ, տեխնիկական ապահովման գծով ուղեցույցներով և ղեկավար ձեռնարկներով սահմանված նորմերի և ժամկետների: Բոլոր աստիճանների հըրամանատարների գլխավոր խնդիրն է անձամբ պարզել, թե ինչպես են պորամասի ստորաբաժանումներում ապահովվում ՄՏ մշտական պատրաստությունը և արքիսությունը: Պաշտոնատար անձանց կողմից ՄՏ նմուշների գնումները նախատեսվում են ծառայությունների և ստորաբաժանումների (պորամասերի) հրամանատարների պլաններով և կատարվում են համակազմային, համա-

կազմատնտեսական օրերին և US խնամման ժամերին:

US, մարտապաշարի և ռազմատեխնիկական գույքի ստուգումները կատարվում են պարտադիր կերպով անձնակազմի, մարտահաշվարկի, վարորդի (մեխանիկի), պաշտոնատար անձանց և ըստորաբաժանման հրամանատարի ներկայությամբ: Ձևնումների ժամանակ բացահայտված բոլոր թերությունները գրքանցվում են համապատասխան քարտերում, մատյաններում և այլ փաստաթղթերում, որոնք անձնակազմի, մարտահաշվարկի, վարորդի (մեխանիկի) համար աշխատանքային փաստաթղթեր են և պահվում են մեկ տարի, որից հետո ոչնչացվում են:

Ավտոմոբիլային տեխնիկայի տարեկան տեխնիկական զննում կատարում է պորամասի տեխնիկական հանձնախումբը մինչև շահագործման ամառային շրջանի սկիզբը: Որպես կանոն, տարեկան տեխնիկական զննումը համատեղվում է *պորամասի US զննումների հետ*:

US զննումները կազմակերպում և անցկացնում է գնդի հրամանատարը: Որպես կանոն դա արվում է սեպտեմբերի ըստ պատարկման ավարտից հետո կամ մարտավարական պորավարժություններից առաջ (հետո): Ձևնումների անցկացման ժամկետը նախատեսվում է մարտական պատրաստության պլանով, պարամյունքների ցուցակակարգով: Ձևնման են ենթարկվում պորամասի համալրման մեջ գտնվող բոլոր նմուշները (ըստ շարային գրության):

Ձևնմանը մասնակցում է գնդի (պորամասի) ամբողջ անձնակազմը: Թույլ չի տրվում անձնակազմին ներգրավել զննման հետ կապ չունեցող աշխատանքներում և միջոցառումներում՝ նրան կտրելով զննմանը մասնակցությունից: Այդ օրը չեն պլանավորվում մեքենաների շահագործում և դրանցով պարամյունքներ: Ձևնման ենթակա չեն ստորաբաժանման այն US-ն, որոնք հերթապահության մեջ են, ինչպես նաև այն նմուշները, որոնք ուղարկվում են կորոզման (փաստաթղթերով ձևակերպված):

Ձևնման օրը նախատեսվում են.

—US զննում պաշտոնատար անձանց կողմից ըստ ծառայությունների գծով ղեկավար հրահանգագրերի, ուղեցույցների և հուշագրերի պահանջների ու դրույթների,

—սպառապիսության, կապի միջոցների, էլեկտրասարքավորման, հատուկ համակարգերի, համալիրների, ռազմատեխնիկական գույքի, վառելիքաուսույնների որակի և լցուման լրիվության զննում և ստուգում պորամասի մասնագետների կողմից,

—շարժունակ նորոգումատարահանումային միջոցների զննում,

—US կազմում հաստիքային, լրացուցիչ գույքի և պահեստային գործիքների ու սարքերի առկայության (համալրվածության), սարքիսության և տեղադրման ստուգում,

—թերությունների վերացում անձնակազմի կողմից և վկայագրերում ու քարտերում (մատյաններում) պաշտոնատար անձանց կողմից նշված աշխատանքների կատարման որակի վերահսկում,

—հավաքակազմի բոլոր տարրերի զննում, հավաքակազմում առկա ներքին կարգուկանոնի և աշխատակարգի կատարման ստուգում:

Ձորամասի հրամանատարը զննման արդյունքների հիման վրա տալիս է մի հրաման, որը հասցվում է անձնակազմի բոլոր կատեգորիաներին՝ նրանց վերաբերող մասով: Հրամանում նշվում են լավագույն ստորաբաժանումները, հրամանատարները, հրամանատարների տեղակալներն սպառապիսության գծով և մասնագետները, սահմանվում են խրախուսման միջոցները, նշվում են թերությունները, բացթողումների համար կարգապահական պատժամիջոցները, թերությունների վերացման ժամկետները և այլն:

US սարքիսության ու աշխատունակության պահպանման և կիրառության համար դրանց մշտական պատրաստության ապահովման հիմնական եղանակն է *ժամանակին և որակով կատարված տեխնիկական սպասարկումը*:

Աշխատանքային շաբաթվա մեկ օրը (շաբաթ օրը) առանձնացվում է որպես *համակազմատնտեսական օր*, ինչն արվում է մարտական պատրաստության համար ժամանակի կարգավորման, ՄՏ ուսումնասիրության, պահպանման և մշտական մարտապատրաստության վիճակում պահման, հավաքակայանների սարքավորման և բարեկարգման, ուսումնական նյութատեխնիկական բազայի սպասարկման և վարգայման, տարբեր տեսակի տնտեսական աշխատանքների կատարման նպատակով:

Բացի այդ, ամեն ամիս առնվազն երկու անգամ գնդի (վորամասի) հրամանատարի ղեկավարությամբ անցկացվում է *համակազմային օր*, որին մասնակցում է ամբողջ անձնակազմը:

Համակազմատնտեսական և համակազմային օրերը նախատեսվում են մարտական պատրաստության պլանով: Դրանց կազմակերպման և անցկացման պարտականությունը դրվում է գնդի հրամանատարի վրա: Դրանց անցկացումը պետք է մանրակրկիտ կերպով պլանավորված և նախապատրաստված լինի: Անցկացման պլանը մշակում են գնդի ըշտաբը՝ գնդի հրամանատարի տեղակալների, վորատեսակների և ծառայությունների պետերի հետ համատեղ:

Պահման և մաքրման սենյակներում պահվող վնասերը, հրետանու սարքերը, մարտապաշարը և անհատական օգտագործման գույքը պետք է վնասվեն և կարգի բերվեն *ամեն օր*՝ խնամման համար օրվա աշխատակարգով նախատեսված ժամերին և միայն բացառիկ դեպքերում՝ համակազմատնտեսական և համակազմային օրերին:

Համակազմատնտեսական և համակազմային օրերի անցկացմանը տրամադրվում է ոչ պակաս, քան 7 ժամ: Օրվա առաջին կեսում պլանավորվում են ՄՏ, ուսումնանյութական բազայի հետ կապված բոլոր միջոցառումներն ու աշխատանքները, որոնցում ներգրավվում է ամբողջ անձնակազմը: Օրվա երկրորդ կեսին կատարվում են տնտեսական աշխատանքներ: Այդ օրերին սովորաբար

կատարվում է բոլոր բնակելի և ոչ բնակելի սենյակների ընդհանուր մաքրում ու կարգի բերում և անձնակազմի լողացում:

Համակազմատնտեսական և համակազմային օրերին մասնակցում են գնդի (վորամասի) բոլոր ստորաբաժանումները, բացի նրանցից, որոնք գտնվում են վերակարգում: Յուրաքանչյուր ստորաբաժանում պետք է ունենա ամսական շորս համակազմատնտեսական և երկու համակազմային օր՝ անկախ պահակային ծառայությունից և այլ վերակարգերից:

Համակազմային օրերին մեծ հնարավորություններ են ստեղծվում այն ՄՏ ուսումնասիրության գծով գործնական պարապմունքների անցկացման համար, որոնցով համարված է վորամասը:

Ձորքերում սահմանվում է խնդիրների՝ ըստ նախանշանակման կատարմանը ՄՏ պատրաստության վերաբերյալ *աստիճանակարգային զեկույցների համակարգ*:

Ուսումնական տարվա ընթացքում համակազմատնտեսական և համակազմային օրերի անցկացումը նախատեսված է լինում.

—վորամասում՝ ուսումնական տարվա համար հիմնական միջոցառումների օրացույցային պլաններով և մարտական պատրաստության պլաններով,

—ստորաբաժանումներում՝ պարապմունքների ցուցակակարգով:

Համակազմատնտեսական (համակազմային) օրին նախապատրաստումը կարելի է բաժանել *շորս փուլի*.

—գնդի հրամանատարի տեղակալների, շտաբի, վորատեսակների և ծառայությունների պետերի կողմից աշխատանքների և նյութական ապահովման ծավալի որոշում, օբյեկտներում աշխատելու համար անձնակազմի հաշվարկում (3—4 օր առաջ),

—գնդի հրամանատարի՝ սպառազինության գծով և անձնակազմի հետ աշխատանքի գծով տեղակալների կողմից *աշխատանքների պլանի* կազմում և անձնակազմի ծանոթացում այդ պլանին (երկու օր առաջ),

—գնդի հրամանատարի, շտաբի պե-
տի, գնդի հրամանատարի՝ սպառազի-
տության գծով տեղակալի, հրետանային
դիվիզիոնների (գումարտակների) և ա-
ռանձին ստորաբաժանումների հրամա-
նատարների կողմից աշխատանքների
պլանի կազմում և այդ պլանին մարտ-
կոչների (վաշտերի) անձնակազմերի ծա-

պլանը հաստատում է գնդի հրամանա-
տարը: Շտաբի պետը այդ պլանից քաղ-
վածքները հանձնում է գնդի հրամանա-
տարի տեղակալներին, զորատեսակների
ու ծառայությունների պետերին և ստո-
րաբաժանումների հրամանատարներին:

Ձորամասի պլանից քաղվածքների
հիման վրա դիվիզիոնների (գումար-



«Գրադ» կայանքների համազարկը

նոթացում և նյութական ապահովման
նախապատրաստում (մեկ օր առաջ),

—մարտկոչների (վաշտերի) հրա-
մանատարների, նրանց տեղակալների
(վաշտերի և մարտկոչների տեխնիկնե-
րի) կողմից պլանների և անձնակազմե-
րին (մարտահաշվարկներին) տրվելիք
առաջադրանքների կազմում, անձնա-
կազմի հետ պարապմունքների անցկա-
ցում կամ նրա հրահանգավորում, զորա-
տեսակների և ծառայությունների պե-
տերի կողմից հատուկ աշխատանքների
կատարման համար աշխատախմբերի և
բրիգադների կազմում, գույքի, պահես-
տամասերի, վառելիքի և քառնյութերի
պատրաստում և հանձնում, գնդի հրա-
մանատարի կողմից համակազմատնտե-
սական (համակազմային) օրվա անցկա-
ցմանը պատրաստ լինելու մասին ստո-
րաբաժանումների հրամանատարների
վեկույցների ընդունում և սպաներին
խնդիրների առաջադրում (նախօրյա-
կին):

Համակազմատնտեսական (համա-
կազմային) օրվա անցկացման մշակված
և շտաբի պետի կողմից ստորագրված

տակների) և մարտկոչների (վաշտերի)
հրամանատարները կազմում են իրենց
ստորաբաժանումներում համակազմա-
տնտեսական (համակազմային) օրվա
անցկացման պլաններ:

Անձնակազմերին, մարտահաշվարկ-
ներին և վարորդներին (մեխանիկնե-
րին) կոնկրետ խնդիրներ առաջադրում
են իրենց անմիջական պետերը նախօր-
յակին: Բացի այդ, նրանց տրվում են
գրավոր առաջադրանքներ:

Բազմակողմանիորեն նախապատ-
րաստված և կազմակերպված ձևով անց-
կացված համակազմատնտեսական և հա-
մակազմային օրերը պետք է պայման-
ներ ապահովեն զորամասի մարտա-
պատրաստության հետագա բարձրաց-
ման, մարտական պատրաստության
խնդիրների հաջող լուծման համար:
Անկասկած կարևոր այդ աշխատանքը
կատարվում է զորամասի և ստորաբա-
ժանումների հրամանատարության վե-
րահսկողությամբ և անմիջական մաս-
նակցությամբ:

Այսպիսով՝ կարելի է անել հետևյալ
հարակալությունները:

1. Անցած պատերազմների փորձը ցույց է տալիս, որ հաղթում է նա, ով ունի ուսումնավարժված զորքեր, ժամանակակից զենք ու ռազմական տեխնիկա, ում բանակի անձնակազմը լիովին տիրապետում է իր զենքին: Իսկ զենքին տիրապետել նշանակում է իմանալ զենքի (սպառազինության, տեխնիկայի) կառուցվածքը և նրա մարտական կիրառության հնարները, կարողանալ այն պահել օրինակելի վիճակում և վերապնել առաջացող անսարքությունները, ապահովել հրանոթի մարտահաշվարկի (տանկի անձնակազմի) անդամների փոխադարձ փոխարինելիությունը:

2. Բոլոր մակարդակների հրամանատարների (պետերի), անձնակազմի հետ աշխատանքի գծով նրանց տեղակալների կարևորագույն խնդիրներն են անձնակազմի ուսուցման և դաստիարակության ընթացքում նրա մեջ մարտական տեխնիկայի և սպառազինության նկատմամբ սեր սերմաննը, յուրաքանչյուր վիճակի գիտակցության մեջ այդ հարցի կարևորությունն ամրապնդելը:

3. Ստորաբաժանման (զորամասի) մարտապատրաստությունը ուղղակիորեն

կախված է մարտական տեխնիկայի և սպառազինության վիճակից, մարտական կիրառությանը նրա պատրաստության աստիճանից:

4. Ջորամասերի և ստորաբաժանումների սպայական կազմի, ենթասպաների, սերժանտների ու մասնագետների ուսուցման հիմքում պետք է դրված լինի տեխնիկական պատրաստումը, որը գուցակցվի մասնագիտական և այլ կարևոր առարկաների ուսուցմամբ: Իրենց զենքին տիրապետող վիճակում ի վիճակի են լուծելու ցանկացած մարտական խնդիր:

5. Անձնակազմի ուսուցման, մարտական տեխնիկայի և սպառազինության սպասարկման ու պահման, այդ թվում և համակազմատնտեսական ու համակազմային օրերի կազմակերպման իրեն արդարացրած համակարգի արմատավորումը բանակի հրամանատարական կազմի կարևոր խնդիրներից է:

6. Քանի որ ժամանակակից մարտական տեխնիկան և սպառազինությունը թանկ արժեն, ապա արդեն եղած նմուշների պահումն ու խնամքով պահպանումը կարևոր ռազմական և տնտեսական խնդիր է:

РАКЕТНЫЕ ВОЙСКА И АРТИЛЛЕРИЯ

ОСОБЕННОСТИ ПОДДЕРЖАНИЯ БОЕСПОСОБНОСТИ АРТИЛЛЕРИИ

В. А. АЙРАПЕТЯН, генерал-майор

РЕЗЮМЕ

Важными факторами обеспечения боеготовности артиллерии являются: постоянная исправность и готовность к боевому применению и наличие специально обученного в артиллерийском отношении личного состава, владеющего артиллерийским вооружением и всеми методами и способами подготовки данных для ведения артиллерийского огня (пуска ракет), а также искусством управления (корректировки) огнем.

Опыт ВОВ и национально-освободительной борьбы Арцаха показывает, что успеха в бою (операции) добиваются те командиры, в подчиненных которым частях и подразделениях особое внимание уделяется изучению личным составом боевой техники и вооружения, их правильному применению и содержанию, бережному обращению с ними.

В этом плане особое значение приобретает вопрос правильной организации обслуживания вооружения и техники.

ROCKET TROOPS AND ARTILLERY

SPECIAL FEATURES OF FIGHTING EFFICIENCY OF ARTILLERY SUPPORT

V. A. HAYRAPETYAN, Major-General

SUMMARY

The important factors of ensuring battle readiness of artillery are: usual serviceability and readiness for battle employment and presence of specially trained personnel, handling artillery arms and all methods and ways of preparation of the data for artillery fire (launching rockets), and also art of control (adjustment) of fire.

The experience of Great Patriotic war and national-liberation struggle for Artsakh shows, that success in fight (operation) can be achievable for those commanders, who pay special attention to personnel's studies in battle engineering and arms in the units and divisions subordinated to them, their correct employment and maintenance, and careful handling of artillery arms.

In this aspect special importance gets the problem of correct organization of service of arms and engineering.

ՍՊԱՅԱԿԱՆ ԿՈՐՊՈՒՄ. ԿԱԴՐԵՐԻ ՊԱՏՐԱՍՏՈՒԹՅՈՒՆ

ՀԱՅԱՍՏԱՆԻ ՀԱՆՐԱՊԵՏՈՒԹՅՈՒՆՈՒՄ ՍՊԱՅԱԿԱՆ ԿԱԴՐԵՐԻ ՊԱՏՐԱՍՏՄԱՆ ՊՐՈԲԼԵՄՆԵՐԸ

Վ. Գ. ՇԻՐԽԱՆՅԱՆ

Վերջին տարիներին ՀՀ ՊՆ-ն մեծ աջխառնարք է կատարել ռազմական կադրերի պատրաստման համակարգի ձևավորման և կանոնավոր գործունեության կազմակերպման ուղղությամբ: Այս համակարգի կենտրոնական օղակն է բազմապրոֆիլային ռազմական ինստիտուտը: Թեև ՀՀ-ում չկար անհրաժեշտ փորձ, բայց ստեղծված է լավ կրթական համալիր, որն անհրաժեշտ պայմաններ է ապահովում գիտակ սպայական կադրերի պատրաստման համար: Մինևույն ժամանակ ինստիտուտի գործունեության առաջին տարիների փորձը երևան հանեց հետևյալ հիմնական պրոբլեմները.

—ինստիտուտն առայժմ չի դարձել որակյալ սպայական կադրերի պատրաստման մի այնպիսի կենտրոն, ուր ձգտեր ընդունվելու տաղանդավոր ու հայրենասիրական ոգով ներշնչված այն երիտասարդների մեծ մասը, որոնք իրենց սպագան կապում են սինվորական գործի հետ,

—լինում են դեպքեր, նրբ ինստիտուտում հայտնվում են այնպիսի երիտասարդներ, որոնք ձգտում են բարձրագույն կրթություն ստանալու պետության կողմից լրիվ ապահովման պայմաններում, աջխառնում են խուսափելու շարքային կարգավիճակով ժամկետային ծառայությունից, իսկ այնուհետև տարբեր ճանապարհներով վորացրվելու իսկական ծառայությունից,

—ինստիտուտից կուրսանտների արտահոսքը կանխելու ուղղությամբ գործադրվող միջոցները հաճախ չեն վայելում հասարակության համակրանքը և չեն նը-

պաստում ռազմական ինստիտուտի վարկանիշի բարձրացմանը:

Վերույնել նմված թերությունները, մեր կարծիքով, կարելի է՝ ուսումնասիրելով ռազմական կրթության համաշխարհային փորձը և այն կիրառելով ՀՀ պայմաններին հարմարեցմամբ: Խնդիրն է՝ ուսումնական գործընթացը արմատապես վերափոխել այնպես, որ վերանա տաղանդավոր երիտասարդների ինստիտուտ ընդունելու և այնտեղ նըրանց պահելու համար լրացուցիչ խիստ միջոցների ձեռնարկման անհրաժեշտությունը:

Ինստիտուտում կիրառվող կրթական համակարգը կառուցված է դասական սխեմայով, երբ կուրսանտները առաջին 2 տարիների ընթացքում ուսումնասիրում են ընդհանուր առարկաներ, իսկ ռազմագիտության բոլոր ճյուղերը (բացի համապարային պատրաստությունից), որոնք ձևավորում են սպագա սպային՝ նրա մեջ դաստիարակելով իր մասնագիտության համար հպարտություն, չգիտես ինչու, ուսումնասիրվում են բարձր կուրսերում: Ռազմագիտական առարկաների ուսումնասիրությունըն սկսվում է երրորդ կուրսում, այն էլ, որպես կանոն՝ պարագույն գործողությունների ուսումնասիրությամբ և ուղրանց բազմակի կրկնությամբ: Ընդհանուր մասնագիտական դասընթացները յուրաքանչեք երիտասարդի համար դա հոգնեցուցիչ և անհետաքրքիր գործ է: Եվ անգամ նրանք, ովքեր գիտակցաբար ընտրել են ռազմական մասնագիտությունը, նման ուսումնական գործընթա-

1 վերաբերվում են տհաճությամբ ու հիասթափությամբ:

Հաշվի առնելով ռազմական կրթության առանձնահատկությունները՝ կարելի է առաջարկել սպաների պատրաստման հետևյալ սխեման: Առաջին երկու կուրսներում կուրսաձևերը պետք է յուրացնեն ռազմագիտական առարկաներ և միայն գիտելիքների այն նվազագույն ամբողջությունը ընդհանուր մասնագիտական դասընթացներից, որը նրանց անհրաժեշտ է իմանալ ժամանակակից ՄՏ կառուցվածքի և կիրառման մարտավարության գործնական յուրացման համար: Օրինակ՝ հրետանային խնդիրների լուծման համար հիմնականում բավարար է լինում տարրական մաթեմատիկայի (երկրաչափություն, հանրահաշիվ, նույնպես չափություն) խոր իմացությունը: Հետագա տարիներին շեշտն արդեն պետք է դրվի ընդհանուր մասնագիտական դասընթացների, ՄՏ և դրանց կառուցվածքային հիմունքների ավելի խոր ուսումնասիրության վրա:

Ուսուցման համակարգը պետք է այնպես կազմակերպվի, որ ուսուցման յուրաքանչյուր տարուց հետո նախատեսվի վորքերում համապատասխան պաշտոնում կուրսաձևերի օգտագործման հնարավորությունը: Որպես կանոն ուսուցման առաջին տարուց հետո արդեն հնարավոր է լինում կազմել լրիվ պատկերացում կուրսաձևերի, նրանց ընդունակությունների, ջանասիրության, հակումների և այլ հատկությունների մասին: Եվ եթե հրամանատարների ու մանկավարժների կարծիքով կուրսաձևերի դժվար կլինի շարունակել ուսումը, ապա նրան առաջարկվում է հաջորդ տարվանից ուսումը շարունակել ենթասպաների ծրագրով կամ էլ շարքայինի կամ սերժանտի պաշտոնում ծառայության անցնել վորքերում: Նույնը պետք է արվի նաև ուսուցման երկրորդ տարուց հետո՝ կուրսաձևերին միջին տեխնիկական կրթությամբ ծառայության տեղափոխել վորքեր, իսկ մնացածներին հնարավորություն տալ ստանալու բարձ-

րագույն ռազմագիտական կրթություն:

Այսպիսի համակարգն ունի հետևյալ առավելությունները:

—Նվազում է ինստիտուտ պատահական մարդկանց ընդունվելու հավանականությունը, որովհետև երկու տարվա ուսուցումից հետո ինստիտուտից հեռանալը հնարավորություն չի տա առանց քննությունների ընդունվելու միայլ բուհ (չի անցել ընդհանուր մասնագիտական դասընթացների լրիվ ծրագիրը):

—Ռազմական հմտությունների գրծով նախնական պատրաստությունը, ՄՏ նյութական մասի լավ իմացությունը հնարավորություն կտան երրորդ կուրսից դասավանդվող բարձրագույն մաթեմատիկան, ֆիզիկան և մյուս ընդհանուր մասնագիտական դասընթացներն ավելի իմաստավորված կերպով կապելու ՄՏ կատարելագործման ուղիների պրոբլեմների հետ:

—Հնարավորություն է ստեղծվում կազմակերպելու հատուկ դասընթացներ՝ ուսուցման տևողության կրճատմամբ, օրինակ՝ մեկամյա դասընթացներ առանձնապես ընդունակ և լիզերի հակումներ ունեցող սերժանտների և շարքայինների համար՝ ժամկետային ծառայությունն ավարտելու նախօրեին կամ ավարտելուց հետո: Այդպիսի հատուկ դասընթացների ստեղծումը հնարավորություն կտա սպայական կարիերայի համար ընտրելու այնպիսի երիտասարդների, որոնք անցել են բանակի բովով, քաջածանոթ են վիճվորական ծառայության հետ կապված բոլոր դժվարություններին, ուստի և գիտակցված են կատարում իրենց ընտրությունը: Բացի այդ, դա հնարավորություն կըտա լավագույն կերպով կարգավորելու յուրաքանչյուր տարի ավարտող սպաների թիվը՝ համակշռելով դպրոցն ավարտելուց հետո ինստիտուտ ընդունված կուրսաձևերի արտահոսքը:

Ուշադրության է արժանի Խորայելի փորձը, որտեղ ռազմական ուսումնառաններ ընդունվողների ընտրությունը կատարվում է միայն ժամկետային ծառայությունն անցած անձանցից: Այնտեղ

բուհերում ուսման համար տարկետում տրվում է սահմանափակ քանակով առավել ընդունակ երիտասարդների, ընդամին միայն այն մասնագիտություններով սովորողներին, որոնք հույժ անհրաժեշտ են ՁՈՒ-ին: Բակալավրի կոչում ստանալուց հետո նրանք գորակոչվում են իսկական զինվորական ծառայության: ՈՒսման շրջանում ուսանողներն ընդգրկվում են այսպես կոչված ակադեմիական ռեզերվում և կանչվում են ամենամյա գորահավաքների, որոնք որպես կանոն կազմակերպվում են գարնանային արձակուրդների ժամանակ:

Իսրայելում ամեն կերպ խրախուսվում է զինծառայողների ուսուցումը: Այնտեղ կիրառվում է հետևյալ պրակտիկան. զինծառայողները ՁՈՒ-ի հաշվին կրթություն են ստանում քաղաքացիական բուհերում այն պայմանով, որ ուսման յուրաքանչյուր տարվա դիմաց ուսուցումն ավարտելուց հետո ՁՈՒ-ի կազմում ծառայեն 2 տարի: Այսպես՝ եթե քաղաքացիական բուհում ՁՈՒ-ի հաշվին ուսումը տևել է 4 տարի, ապա այդ անձը հետագայում պարտավոր է ՁՈՒ-ում ծառայել 8 տարի:

Հարկ է ամենալուրջ ուշադրությունը դարձնել քաղաքացիական բուհերի ուսանողների ռազմական պատրաստության հարցերին: Անհրաժեշտ է ուսումնասիրել ռազմական ինստիտուտներում նրանց ստաժավորման (այդ թվում՝ նաև արձակուրդների ժամանակ) հարցը: Քաղաքացիական բուհերից բանակ վորակոչված սպաների հետ աշխատանքի փորձը

ցույց է տալիս, որ նրանք դեռ երկար ժամանակ պահպանում են իրենց «քաղաքացիականությունը», ծանոթ չեն զինվորական (կուրսանտական) կյանքին, քանի որ չեն ապրել այդ կյանքով, ինչի հետևանքով նրանց՝ որպես սպաների (կազմակերպիչների, ղեկավարների) տված օգուտը հաճախ շատ փոքր է լինում: Ռազմական բուհը, բացի կրթությունից, ձևավորում է սպայի աշխարհայացք, բարձր բարոյականային հատկանիշներ, և նրա շրջանավարտները պետք է կազմեն այն միջուկը, որը պետք է օրինակ ծառայի քաղաքացիական բուհերից գորակոչված սպաների համար:

Հարկ է քննել նաև սուվորովյան ուսումնարանի տիպի ուսումնարանների ստեղծման հարցը: Մարզերում այսպիսի ուսումնարանների ստեղծումը կընդհատի սպագա սպայակազմի համալրման համար արժանի ռեզերվի պատրաստմանը, ինչպես նաև գոհված զինծառայողների վավակներից, որը երևիսաներից կամ անբարեհաջող ընտանիքների վավակներից պարպապես արժանավոր քաղաքացիների դաստիարակությունը:

Ռազմական ինստիտուտում ուսուցման առաջարկվող սխեման, մեր կարծիքով, հնարավորություն կտա ընդհանուր առմամբ առողջացնելու մթնոլորտը, հասարակության մեջ բարձրացնելու ինստիտուտի վարկանիշը, մեծացնելու այն երիտասարդների թիվը, որոնք ընտրում են զինվորակառնի, սպայի կարիերան:

ОФИЦЕРСКИЙ КОРПУС. ПОДГОТОВКА КАДРОВ

ПРОБЛЕМЫ ПОДГОТОВКИ ОФИЦЕРСКИХ КАДРОВ В РЕСПУБЛИКЕ АРМЕНИЯ

В. Г. ШИРХАНИЯН

РЕЗЮМЕ

Предлагается схема обучения в военно-учебных заведениях по подготовке офицерских кадров, которая предусматривает изучение курсантами общепрофессиональных дисциплин, начиная с 3-го курса. Такой подход поз-

волит снизить вероятность поступления в военный вуз случайных людей и создать спецкурсы с сокращенным сроком обучения для сержантов и рядовых накануне или после окончания срочной службы. Рассматриваются вопросы стажировки студентов гражданских вузов при военном институте и создания в марзах (регионах) училищ по типу суворовских.

OFFICERS CORPS. TRAINING OF THE STAFF

THE PROBLEMS OF TRAINING OF OFFICERS STAFF IN THE REPUBLIC OF ARMENIA

V. G. SHIRKHANYAN

SUMMARY

The circuit of training of the officers staff in military-educational institutions is offered which provides study of general-vocational disciplines for the cadets since in their 3-rd year of education. Such approach will allow to lower probability of the casual people's entering military high school and to create special courses with the reduced term of training for sergeants and privates on the eve or after their fixed-term service in the army. The problems of practical study of the students of civil high schools at the military institute and creation of the Suvorov type military schools in the marzes (districts) of Armenia are considered.

ՌԱԶՄԱԿԱՆ ՃԱՐՏԱՐԱԳԻՏՈՒԹՅՈՒՆ

ՀՐԱԶԳՈՒԹՅԱՆ ՊԱՐԱՄԵՏՐՆԵՐԻ ԶՈՓՄԱՆ ՍԱՐՔ

*Ռ. Հ. ԹՈՒՄԱՆՅԱՆ, փոխգնդապետ, Վ. Մ. ՇԱՀՆԱԶԱՐՅԱՆ,
տեխնիկական գիտությունների թեկնածու, դոցենտ, Ռ. Վ. ՄԻՄՈՆՅԱՆ*

Գնդակի կամ արկի սկզբնական արագությունը հրազենի կամ հրետանային հրանոթի տեխնիկական վիճակը (հեռահարությունը, հրակոծման կիտվածությունը և այլն) բնութագրող կարևոր ցուցանիշներից է:

Նույն փողից մինևույն փամփուշտներով կամ նույնական լիցքեր ունեցող արկերով մի քանի կրակոց կատարելուց հետո չափերով գնդակի կամ արկի արագությունը և ենթադրելով, որ որքան բարձր է փողի որակը, այնքան փոքր պետք է լինի դրանց թռիչքների արագությունների ցրումը, կարելի է այդ ցուցանիշի վերլուծության հիման վրա տալ հրազենի կամ հրանոթի տեխնիկական վիճակի գնահատականը:

Ելնելով այս նկատառումներից՝ մենք մշակեցինք, պատրաստեցինք և փորձարկեցինք հրաձգության պարամետրների չափման էլեկտրոնային սարքի մանրակերտային մի նմուշ, որն ստացավ ՊԻՊՍ-1 (прибор измерения параметров стрельбы) անվանումը:

Ըստ էության այս սարքը էլեկտրոնային միկրովայրկենաչափ է, որը բավարար աստիճանի ճշտությամբ չափում է այն ժամանակահատվածը, որի ընթացքում գնդակը կամ արկն անցնում են երկու տվիչների միջև եղած հեռավորությունը: Քանի որ այդ հեռավորությունն անփոփոխ է մտում, ապա թռիչքի արագությունը որոշվում է որպես տվիչների միջև հեռավորության (մետրերով) և այդ հեռավորության հարթահարման համար գնդակին կամ արկին անհրաժեշտ ժամանակի (վայրկյաններով) բաժանման քանորդ:

Սարքի բլոկ-սխեման բերված է նկա-

րում: Ինչպես երևում է գծապատկերից, սարքը բաղկացած է S1 և S2 տվիչներից, իմպուլսների ԻՉ1 և ԻՉ2 ձևավորիչներից, պատրաստության ՊԳ գններատորից, ՏՏ տրամաբանական տարրից, Բ էլեկտրոնային բանալուց, ԿԳ կվարպային գններատորից, իմպուլսների ԻՀ հաշվիչից, Վ վերծանիչից, հաճախականության՝ բաժանման փոփոխական գործակից ունեցող ՀԲ բաժանարարից և սնուցման ՍԲ բլոկից:

Սարքն ունի երկու բանելակարգ և աշխատում է հետևյալ կերպ:

Միակի կրակոցի դեպքում գնդակի կամ արկի թռիչքի արագությունը որոշելու համար S1 և S2 տվիչները տեղադրում են թիրախի և փողային հատվածքի միջև՝ իրարից այնպիսի տրված հեռավորության վրա, որ կրակոցից հետո գնդակը կամ արկը նախ անցնեն առաջին տվիչով, ապա՝ երկրորդ: S1 և S2 տվիչները իմպուլսների ԻՉ1 և ԻՉ2 ձևավորիչների միացնելուց, սնուցում տալուց, համապատասխան կոճակը սեղմելուց և սարքը միակի կրակոցի բանելակարգ բերելուց, ինչպես նաև «Ջնջում» կոճակը սեղմելուց հետո բոլոր տասնորդային հաշվիչները բերվում են ելակետային վիճակի, որի դեպքում նրանց վրա վառվում են միայն «պո» թվերը և վառվում է ցուցիչ լամպը, որը տալիս է պատրաստության ազդանշանը: Դրանով ավարտվում է սարքի նախապատրաստումը աշխատանքի, ինչից հետո կատարվում է կրակոցը:

Կրակոցից հետո իմպուլսների ԻՉ1 ձևավորիչը հաղորդում է ազդանշան, որն ազդում է ՏՏ տրամաբանական տարրի վրա և կատարում է Բ բանալու

վիճակի փոփոխություն, որի հետևանքով իմպուլսների Ի-Հ հաշվիչն սկսում է աշխատել և հաշվում է ԿԳ գններատորի իմպուլսներն այնքան ժամանակ, մինչև որ գործարկվի հաշվման գործընթացը:

սարքի պատրաստ լինելը նոր չափման: Կվարցային գններատորի կիրառման շնորհիվ սարքի ընդհանուր սխալը չի գերազանցում 0,2 %-ը, ինչը անկասկած վատ ցուցանիշ չէ ցանկացած աշ-

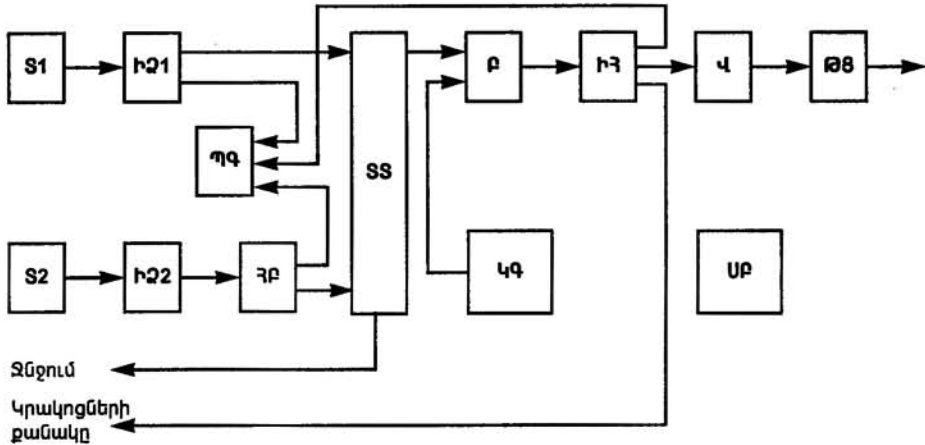

կար. ՊԻՊՍ-1 սարքի բլոկ-սխեման

Քանի որ իմպուլսների Ի-Հ հաշվիչն աշխատում է երկուական կոդով, ապա կիրառության համար ավելի հարմար տասնորդական կոդին անցնելու նպատակով սխեմայում կա Վ վերծանիչը, որը կառավարում է ԹՑ թվային ցուցիչների աշխատանքը:

խատանքային (բայց ոչ փորձանմուշային) սարքի համար:

Որպես օրինակ ստորև աղյուսակի ձևով բերված են հրաձգարանում ՌՊԳ գնդացրից միակի կրակոցներով հրաձգության արդյունքները:

Կարելի է ենթադրել, որ թռիչքի ա-

Տվիչների միջև հեռավորությունը, մ	Գնդակի թռիչքի տևողությունը, վրկ	Թռիչքի արագությունը, մ/վրկ
1,000	$1,051 \cdot 10^{-6}$	951,47
1,000	$1,042 \cdot 10^{-6}$	959,69
1,000	$1,040 \cdot 10^{-6}$	961,53

Որպես արդյունք մեկ միկրովայրկյանի ընդհատությամբ ԹՑ թվային ցուցիչների վրա արտացոլվում է առաջին տվիչից մինչև երկրորդը գնդակի կամ արկի թռիչքի ժամանակը: Այնուհետև հետազոտողները այդ ցուցանիշը գրանցում են արձանագրության մեջ և, «Ջնջում» կոճակը սեղմելով, թվային ցուցիչները բերում են դարձյալ պրոյակտան վիճակի, որից հետո կրկին վառվում է ցուցչային լամպը, որն սպդարարում է

րագության որոշ աճումը բացատրվում է փողի մեջ տեղի ունեցող ջերմային գործընթացներով: Ավտոմատ վենքի արագաձգության չափման համար սարքը համապատասխան կոճակի սեղմմամբ միակի կրակոցի բանելակարգից փոխադրվում է կրակահերթով հրաձգության բանելակարգի, տվիչներն այնպես են համատեղվում, որ նրանց միջև եղած հեռավորությունը գործնականում հավասար լինի 0-ի:

Հաճախականության՝ բաժանման փոփոխական ունեցող ՀԲ բաժանարարի վրա համապատասխան փոխարկիչով դրվում է բաժանման պահանջվող գործակիցը, այսինքն՝ հաշվառման ենթակա գնդակների քանակի անհրաժեշտ թիվը, ինչից հետո «Ջնջում» կոճակի սեղմմամբ սարքը բերվում է պատրաստության վիճակի: Գրանից հետո կատարվում է հրաձգություն կրակահերթով, ընդամին դա արվում է այնպես, որ S1 և S2 տվիչների միջև անցած գնդակների թիվը որոշ չափով մեծ լինի ՀԲ-ի վրա նշված թվից, իսկ կրակահերթի տևողությունը չգերազանցի 10 վրկ, որովհետև թվային ցուցիչների ունակությունը 9,999999 վրկ է: Այս դեպքում սարքը չափում է տրված թվով

գնդակների թռիչքի ժամանակը, ինչից հետո հաշվումը դադարում է, և գրանից հետո անցած մյուս բոլոր գնդակները չեն ապդում իմպուլսների ԻՀ հաշվիչի գրանցած ցուցանիշի վրա: Ստացված թվային տվյալները հետապոտողները գրանցում են արձանագրության մեջ, որպեսզի կարելի լինի կատարել 1 վրկ-ում արձակված գնդակների հաշվարկում: Այնուհետև «Ջնջում» կոճակի սեղմմամբ սարքը բերվում է կրակահերթով նոր հրաձգության չափմանը պատրաստ վիճակի:

Փորձարկումները ցույց տվեցին, որ սարքը, չնայած իր համեմատաբար բարդ էլեկտրոնային սխեմային, շահագործման մեջ պարզ է և աշխատանքի մեջ՝ հուսալի:

ВОЕННАЯ ИНЖЕНЕРИЯ

ПРИБОР ДЛЯ ИЗМЕРЕНИЯ ПАРАМЕТРОВ СТРЕЛЬБЫ

Р. Г. ТУМАНЯН, подполковник, В. М. ШАХНАЗАРЯН, кандидат технических наук, доцент, Р. В. СИМОНЯН

РЕЗЮМЕ

Разработан прибор для измерения параметров стрельбы, позволяющий по скорости полета пули или снаряда определять техническое состояние огнестрельного оружия (орудия). Приведены функциональная схема и описание работы прибора.

Проведенные испытания показали, что прибор, несмотря на сложную конструкцию, прост и надежен в эксплуатации.

MILITARY ENGINEERING

A DEVICE FOR MEASUREMENT OF SHOOTING PARAMETERS

R. H. TUMANYAN, Lieutenant-Colonel, V. M. SHAHNAZARYAN, Candidate of Engineering Sciences, Docent, R. V. SIMONYAN

SUMMARY

The device for measurement of parameters of shooting is developed allowing to determine the technical condition of fire-arms (piece of ordnance) by speed of flight of a bullet or shell. The function chart and description of work of the device are given.

The carried out tests have shown, that the device, despite of its complex design is simple and is reliable in operation.

ՉՈՐԱՀԱՎԱՔԱՅԻՆ ՊԱՏՐԱՍՏՈՒԹՅՈՒՆ

ՀԱՅԱՍՏԱՆԻ ՉԻՆՎԱԾ ՈՒԺԵՐԻ ՀԱՄԱՐ ԱՐԺԱՆԱՎՈՐ ՀԱՄԱԼՐՄԱՆ ՊԱՏՐԱՍՏՈՒԹՅՈՒՆ

Ռ. Մ. ԿԱՐԱՊԵՏՅԱՆ, գեներալ-մայոր

Վերլուծելով և իմաստավորելով Հայաստանի Հանրապետության Պաշտպանական մարպատեխնիկական ընկերության (ՊՄՏԸ, անցյալում՝ ՕՍՕՍՎԻԱԽԻՄ, ԴՕՍԱՍՖ) վարգապման 70-ամյա պատմությունը՝ հանգում ենք այն եզրակացությանը, որ ընկերությունն իր գոյության տարիների ընթացքում մշտապես նպաստել է երկրի պաշտպանունակության ամրապնդման գործում երիտասարդության լայն վանգվածների ներգրավմանը, բանակում ծառայության համար նրա նախապատրաստմանը: Ընդամին տեխնիկական և ռազմակիրառական մասնագիտությունների ուսուցումն անցկացվում է բացառապես կամավորական սկզբունքներով և սերտորեն միահյուսվում է ռազմաօդային և օդային զստիարակության հետ:

Ամագ սերնդի ներկայացուցիչները լավ են հիշում, որ իրենք այդ ընկերության կազմակերպություններում հիրավի հայրենասիրական դպրոց են անցել, լավ կոփվել են, ստացել են ինչպես հայրենիքի պաշտպանության, այնպես էլ աշխատանքային գործունեության համար անհրաժեշտ գիտելիքներ ու հմտություններ:

Ընկերության օրինակելի գործունեությունը լայնորեն հայտնի է նաև այսօր: Այն արժանացել է երկրի նախագահի և պաշտպանության նախարարի հավանությանը:

ՊՄՏԸ-ի կողմից լուծվող հարցերի լայն սպեկտրում հանգուցային հիմնական խնդիրն է Հայաստանի երիտասարդ քաղաքացիների նախապատրաստումը հայրենիքի պաշտպանությանը, փնկված ուժերում ծառայությանը: ՊՄՏԸ-

ի կենտրոնական խորհուրդը (ԳՆ) այս ուղղությամբ ծավալած իր գործունեության մեջ ստանում է ՀՀ պաշտպանության նախարարության լիակատար ու բավակողմանի աջակցությունը: ՊՄՏԸ-ի կողմից լուծվող խնդիրները մեծ ըմբռնումով են լուսաբանվում գանգվածային լրատվության միջոցների կողմից:

Պաշտպանական կազմակերպությունների մշտական կոնկրետ օգնություն են ցույց տալիս գործադիր իշխանության տեղական մարմինները: Տեղերում արդեն վաղուց են լավ հասկացել, որ ընկերությունը պաշտպանական համակարգերի մի այնպիսի՝ կազմակերպություն է, որ երիտասարդությունը գալիս է կամավոր: Ավտոմոբիլային դպրոցներում, աերոակումբներում, մարպատեխնիկական ակումբներում, մանկական տեխնիկական դպրոցներում սովորելու և վարորդական գիտելիքներ, ըսկաբնական թոնիքային հմտություններ և պարաշյուտադեսանտային պատրաստություն ստանալու համար պատանիներին հարկ է լինում հաղթահարելու բավականին մեծ մրցակցություն:

Անցած տարիների ընթացքում ձևավորվել է, մի կողմից՝ ընկերության, մյուս կողմից՝ պետական կառույցների՝ պաշտպանության նախարարության և Գլխավոր շտաբի, այլ ուժային նախարարությունների, գերատեսչությունների, ինչպես նաև հասարակական կազմակերպությունների փոխհարաբերությունների մի կուռ համակարգ:

ՊՄՏԸ-ի և նրա նախորդների գործունեությունը հատկապես նշանակալից է եղել երկրի համար առավել դժվարին շրջաններում: Եվ դա պատահա-

կան չէ. հանձին Պաշտպանական ընկերության ստեղծված է մի կազմակերպություն, որը լավագույն ձևով կուզակցում է պետականի և հասարակականի ըսկզբունքները, ինչը հնարավորություն է տալիս ինքնագործունեության սկզբբունքի հիման վրա և ուսումնական, ավիացիոն, մարզատեխնիկական հաստատությունների լայն ցանցի միջոցով շփումներ ունենալու բոլոր տարածաշրջանների բնակչության, առաջին հերթին՝ երիտասարդության ամենալայն զանգվածների հետ:

Ներկայումս հնարավորություն է ընձեռնված առկա բազայի վրա Հայաստանում ընդարձակելու փնված ուժերում ծառայությանը կորակոչիկների նախապատրաստման ծավալն ու պրոֆիլը: Ընդամին նկատի է առնվում այն հանգամանքը, որ այդ նախապատրաստումը կատարվում է բանակի համակարգից, ժամկետային փինծառայության համար հաստատված ժամկետներից դուրս և Հայաստան է նստում, ավելի տնտեսողական է: ՀՀ ՁՈՒ-ի Գլխավոր շտաբը, այդ գործառնությունը հանձնելով ՊՄՏԸ-ին, կկարողանա շնորհիվ համապատասխան կորատեսակներ երիտասարդների հասցնական կորակոչի բարելավել կորամասերի համարման գործը և ապահովել փինվորների բարձր մարտունակությունը:

Կարծում ենք, որ նպատակահարմար կլինի հետագայում ՊՄՏԸ-ում կազմակերպել նաև պրոֆեսիոնալ բանակի համար պայմանագրային ծառայողների պատրաստում և շարքայինների ու սերժանտների վերապատրաստում:

Ընկերությունն ունի նախքան ռազմատուսումնական, հատկապես ավիացիոն պրոֆիլի հաստատություններ երիտասարդների ընդունվելը կրանց մասնագիտական կողմնորոշումների ընդլայնման մեծ հնարավորություններ:

Պատահական չէ, որ աշխարհի շատ երկրներում այս կամ այն չափով ընդօրինակվել է ՊՄՏԸ-ի և կրա նախորդների ձեռք բերած փորձը երիտասարդությանը փինվորական ծառայության, իսկ բնակչությանը հայրենիքի պաշտպանությանը նախապատրաստելու ուղղությամբ: Այդ են վկայում ԱՄՆ-ի ազգային զվարդիայի, Ֆրանսիայի ու Անգլիայի ռեզերվի, Սիրիայի, Աֆրիկայի մի շարք երկրների բանակների, Լեհաստանի, Բուլղարիայի, Մոնղոլիայի, Վիետնամի նմանատիպ կազմակերպությունների գործունեության որոշ ուղղություններ: ՊՄՏԸ-ի գործունեության նկատմամբ մեծ հետաքրքրություն են ցուցաբերել տարբեր արտասահմանյան երկրների հասարակական գործիչներ ու լրագրողներ: Ինչ վերաբերում է սպորտի տեխնիկական ձևերի գծով պաշտպանամարպական կազմակերպություններին, ապա գործնականում դրանք կան աշխարհի բոլոր երկրներում և մեծ աջակցություն են ստանում իրենց պետությունների կողմից:

Պաշտպանական ընկերությունը կարևոր խնդիրներ է լուծում ՀՀ ՁՈՒ-ի համար ռազմատուսումնավարժված մասնագետների պատրաստման, երիտասարդության ռազմահայրենասիրական դաստիարակության, սպորտի տեխնիկական և ռազմակիրառական ձևերի կարգայման ուղղությամբ: ՀՀ ՊՄՏԸ-ի գործունեության կարգայման և կատարելագործման համար այլևստրանք լինել չի կարող, և կրան ցուցաբերվող պետական աջակցությունը լիովին համապատասխանում է ՀՀ ազգային շահերին:

Ձինվորական ծառայության համար քաղաքացիների նախապատրաստման գործում հիմնական տեղ է գրավում կորակոչային երիտասարդությանը փինհաշվառումային մասնագիտություններ ուսուցանելու գործը: Մասնագետների պատրաստումը կատարվում է ըստ ՁՈՒ-ի Գլխավոր շտաբի հրահանգների և տարեկան պայմանագրի:

Հուժ կարևոր է այն հանգամանքը, որ այդ պատրաստումը կատարվում է համալիր ձևով, այսինքն՝ ապագա փինվորներն ստանում են փինհաշվառումային մասնագիտություն, ռազմահայրենասիրական դաստիարակություն, նմ գրավվում են սպորտի ռազմակիրառական ու տեխնիկական ձևերի պարապ

մունքներում: Նման փուզակցումը փորակոչիկներին օգնում է ավելի արագ և հեշտ մերվելու բանակային կյանքին, ավելի շուտ ու լիարժեքորեն համարելու ՁՈՒ-ի շարքերը, ավելի գիտակցված

յին, տարածքային (քաղաքային և շրջանային) խորհուրդների ճնշող մեծամասնությունը, գիտակցելով իրենց առջև դրված պետական նշանակության խնդիրների կարևորությունը, անգամ այս



ՀՀ ՊՄՏԸ-ի ավտոդպրոցի կուրսանտները շարային պատրաստության պարապմունքի ժամանակ

կերպով և արհեստավարժ կատարելու ծառայողական պարտականությունները:

Մասնագետների պատրաստման համար ՊՄՏԸ-ի համակարգում կա ժամանակակից ուսումնառնություն և մարզական բազա՝ տարբեր պրոֆիլների մեկ տասնյակից ավելի դպրոցներ, անհրաժեշտ քանակով ավտոմեքենաներ, հատուկ տեխնիկա, ուսումնական սարքավորանք և մարզական բազաներ:

Ապագա զինվորներին, կուրսանտներին դասավանդում են բարձր որակավորում ունեցող դասատուներ ու արտադրական ուսուցման վարպետներ: Նրանց մի զգալի մասն անցել է բանակում ծառայության բարդ դպրոց, ունի մարդկանց հետ աշխատանքի, նրանց ուսուցման և դաստիարակության մեծ փորձ: Հենց նրանք են առաջին հերթին մեր կազմակերպության ամենաթանկ ու հիմնական կապիտալը:

ՊՄՏԸ-ի հանրապետական, մարզա-

ծանր իրավիճակում ձևոնարկելով բոլոր միջոցները պլանային առաջադրանքները պատվով կատարելու համար, վերջին տարիներին լրիվ կատարում է դրանք:

ՀՀ ՁՈՒ-ի համար մասնագետների պատրաստման հիմնախնդրին էր նվիրված ՀՀ ՊՄՏԸ-ի ԿԽ 6-րդ համագումարը, որը կայացավ 1998 թ. հոկտեմբերին: Դերան մասնակցեցին ՀՀ ՊՆ, հանրապետության այլ շահագրգիռ գերատեսչությունների պատասխանատու աշխատողներ: Համագումարի աշխատանքի ընթացքում եղան հիմնավոր առաջարկություններ մասնագետների պատրաստման ծավալների ու պրոֆիլների ընդլայնման, այլ պաշտպանական խնդիրների լուծման մասին:

ՊՄՏԸ-ի գործունեության մեջ առանձնակի տեղ է գրավում տեխնիկական կադրերի վաճվածային պատրաստումը: Այս աշխատանքին սկիզբ է դրվել 50-ական թվականներին, երբ ԴՕԱԱՖ-ի

առջև պետական մարմինների հատուկ որոշմամբ զրվեց այդ խնդիրը: Ընդամին նախատեսվում էր՝

—երկրի քաղաքացիների վանգվածային տեխնիկական ուսուցման կազմակերպում,

—գորահավաքային ռեսուրսների կուտակում:

Դա հնարավորություն տվեց Պաշտպանական ընկերությանը ձեռք բերելու ֆինանսավորման լրացուցիչ միջոցներ վիճակագրությանը երիտասարդության վանգվածային նախապատրաստման, սպորտի տեխնիկական ձևերի վարգապման, երիտասարդության լայն վանգվածների հայրենասիրական դաստիարակության հետ կապված խնդիրների լուծման համար:

Եվ այսօր, ինչպես ասվեց, հանրապետությունում գործում է համապատասխան ուսումնական և մարզական կազմակերպությունների (դպրոցներ, ակումբներ, դասընթացներ) լայն ցանց, որտեղ առկա որակյալ բազայի վրա ծավալված է մեծ ուսումնադաստիարակչական աշխատանք: Այսպես՝ հանրապետության մեջ յուրաքանչյուր տարի վարորդական իրավունքներ ստացողների մոտ 60 տոկոսը ՊՄՏԸ-ի ուսումնական կազմակերպությունների շրջանավարտներ են:

Երիտասարդության դաստիարակության, կյանքին, աշխատանքին և հայրենիքի պաշտպանությանը նրանց նախապատրաստման կարևոր միջոց են սպորտի տեխնիկական և ռազմակիրանական ձևերը: Դրանք դաստիարակում են այնպիսի կարևոր հատկություններ, ինչպես քաջություն, արիություն և համատություն, հաղթանակի հասնելու կամք և հայրենասիրություն, օգնում են տիրապետելու ժամանակակից տեխնիկային, նպաստում են որոշակի վիճվորական մասնագիտության ձեռքբերմանը:

Սպորտով պբաղվելու վանգվածայնությունն ապահովվում է Պաշտպանական ընկերության ուսումնական կազմակերպությունների՝ տեխնիկական խմբակների, մարզատեխնիկական

ակումբների, մանկապատանեկան դպրոցների և մարզական ակումբների լայն ցանցի միջոցով:

Մեզանում վարգապող մարզաձևերից խոշոր մրցումների նախապատրաստման ու անցկացման, այդ մարզաձևերից հանրապետության հավաքական թիմերի անդամների, հրահանգիչների, մարզիչների և մրցավարների ուսումնամարզական հավաքների անցկացման գծով ղեկավար ուսումնամեթոդական կենտրոններ են հանրապետական մարզատեխնիկական ակումբները՝ ավտոմոտո-, ծովային, ռադիո-, փոքր ավիացիայի, հրաձգային և ծառայողական շնաբուծության:

Երիտասարդության շրջանում արգասաբեր և հույժ կարևոր մեծ աշխատանք են տանում մանկապատանեկան դպրոցները (օդագնացության և տիեզերագնացության, ջրային ձևերի, ռադիո- և հրաձգային), որոնք երիտասարդներին տալիս են տեխնիկական խոր գիտելիքներ՝ միաժամանակ նրանց կտրելով փողոցից և սեղանիկներից:

Ընկերության դպրոցներում տարեկան երկու անգամ՝ ՀՀ ՁՈՒ-ի շարքեր վորակոչվելուց առաջ, տեխնիկական մասնագիտություններ են ստանում մեծ թվով վորակոչիկներ:

Ուսուցման ընթացքում նրանք ստանում են ընդհանուր ֆիզիկական պատրաստություն, և ավարտելուց առաջ բոլորն էլ մասնակցում են ռազմակիրանական մարզաձևերից սպարտակիհաղային, որն անցկացվում է «ՀՀ վիճված ուժերին՝ արժանի համարում» կարգախոսով, տարբեր մակարդակներով՝ սկսած սկզբնական խմբերից մինչև եզրափակիչ մրցումները: Սպարտակիհաղային մասնակցում են բոլոր դպրոցների հավաքական թիմերը: Անցկացվել է 5 սպարտակիհաղա, որոնցում աչքի են ընկել Երեվանի Գայի և Իսակովի անվան ավտոդպրոցների, Վանաձորի, Գյումրիի, Աբովյանի, Սիսիանի ավտոդպրոցների կուրսանտները:

Հանրապետության հավաքական թիմերը վերջին տարիներին զգալի հա-

ջողությունների են հասել միջազգային ասպարեկում՝ գրավելով՝

— ռադիոսպորտից՝ 3-րդ տեղ (Լվովում),

— կարտինգից՝ բավաթիվ անգամներ 1-ին տեղ, 1999 թ. շահել են Վրաստանի պաշտպանության նախարարության գավաթը,

— ավտոկրոսի մրցումներում՝ 1-ին տեղ (Գորիում),

— մոտոկրոսի մրցումներում՝ 1-ին տեղ (Թբիլիսիում):

Աշխարհի, Եվրոպայի և Ասիայի առաջնություններում և գավաթների խաղարկություններում մեծ հաջողությունների են հասել նավամողեխտները, որոնց գլխավորում է աշխարհի 5-ակի չեմպիոն Հրաչյա Շահապիպյանը: Նրանք բավաթից հաղթել են նման մրցումներում, դարձել են աշխարհի ռեկորդակիրներ: Ավիամողեխտների թիմը, մասնակցելով Եվրոպայի և Ասիայի գավաթների խաղարկություններին, գրավել է պատվավոր երրորդ տեղեր:

Անշուշտ կան զգալի հաջողություններ, սակայն դրանք կարող էին և ավելի նշանակալից լինել, եթե չլինեին ներկայիս դժվարությունները: Մեր թիմերը կարող էին հաջողությամբ մասնակցել նաև այլ մարզաձևերից անցկացվող միջազգային մրցումների, սակայն թանկարժեք տեխնիկա չլինելու պատճառով ստիպված են սպասելու ավելի լավ ժամանակների: Առաջներում, ԽՍՀՄ հավաքականների կազմում կային հանրապետությունում պարզացվող բոլոր մարզաձևերից մարզիկներ, որոնք լրիվ ապահովված էին և՛ ֆինանսապես, և՛ տեխնիկայով: Հույս ունենանք, որ մինչև 1991 թ. մեր մարզիկների ունեցած մեծ համբավը մոտ ժամանակներս կվերականգնվի:

ՀՀ ՊՄՏԸ-ի յուրաքանչյուր շրջանային խորհրդին կից գործում են մարզատեխնիկական ակումբներ, որտեղ երիտասարդները հմտանում են տեխնիկական և ռազմակիրառական մարզաձև-

վերում: Նրանք հանդես են գալիս տարբեր մակարդակների մրցումներում, իսկ դրանք մեծաթիվ են. տարեկան անցկացվում է շուրջ 20 հանրապետական և ավելի քան 300 քաղաքային ու շրջանային մրցում:

Իհարկե, ՀՀ ՊՄՏԸ-ն զգալի ծավալով աշխատանք է կատարում ՁՈՒ-ի համար մասնագետների պատրաստման ուղղությամբ, սակայն կան դեռ մեծ ռեզերվներ այդ աշխատանքի վարգայման և կատարելագործման համար: Դրա երաշխիքն են հետևյալ փաստերն ու նկատառումները:

1. ՀՀ ՊՄՏԸ-ն ունի լավ համալրված մեծ ուսումնամարզական բազա:

2. Ընկերության ուսումնամարզական կազմակերպություններում դասավանդում են, որպես վարպետներ, հրահանգիչներ, մարզիչներ են աշխատում փորձառու մասնագետներ, որոնք ունեն զինվորական ծառայության մեծ ստաժ, խոր մասնագիտական գիտելիքներ, դասավանդման լավ հմտություններ, տոգորված են հայրենասիրական ոգով: Մեծ մասամբ դրանք պաշտոնաթող զինվորացիներ ու փոխգնդապետներ են: Ի դեպ, բանակում այդ գործը հիմնականում կատարում են երիտասարդ կրթության սպաները, որոնք, բնականաբար, դեռ չեն կարող ունենալ նման փորձ ու հմտություն:

3. Մասնագետների պատրաստումը ՊՄՏԸ-ի համակարգում զգալիորեն ավելի էժան կնստի, քան եթե դա արվի բանակում:

Այսպիսով՝ Հայաստանի Հանրապետության Պաշտպանական մարզատեխնիկական ընկերությունն այսօր երկրի զինված ուժերի հուսալի օգնականն ու ռեզերվն է, մի կազմակերպություն, որը մշտապես պատրաստ է ամենայն պատասխանատվությամբ և պարտքի զգացումով աջակցելու մեր ազգային բանակին երկրի պաշտպանության կազմակերպման հետ կապված խնդիրների լուծման գործում:

МОБИЛИЗАЦИОННАЯ ПОДГОТОВКА

ПОДГОТОВКА ДОСТОЙНОГО ПОПОЛНЕНИЯ ДЛЯ ВООРУЖЕННЫХ СИЛ АРМЕНИИ

Р. М. КАРАПЕТЯН, генерал-майор

РЕЗЮМЕ

Оборонное общество всегда играло существенную роль в вовлечении широких масс молодежи в укрепление обороноспособности страны, в ее военно-патриотическом воспитании.

Являясь добровольным обществом, ОСТО через разветвленную сеть своих организаций решает важную задачу по подготовке молодежи к службе в армии, в получении военно-учетных специальностей, приобретении технических знаний, что в дальнейшем существенно облегчает адаптацию к суровым условиям армейской службы, помогает занять достойное место в рядах ВС.

Сборные команды РА по развиваемым в системе ОСТО техническим видам спорта, продолжая славные традиции армянских спортсменов советского периода, успешно выступают на крупных международных соревнованиях, побеждая на чемпионатах мира, Европы и Азии.

Наличие современной материально-технической базы, опытного и знающего, закаленного многолетней практикой службы в армии преподавательского состава позволяет ОСТО расширить объем и профиль подготовки молодежи допризывного возраста по военно-техническим специальностям.

MOBILIZATION PREPARATION

TRAINING OF WORTHY REINFORCEMENTS FOR THE ARMED FORCES OF THE RA

R. M. KARAPETYAN, Major-General

SUMMARY

The defensive society (OSTO) always played an essential role in involving broad masses of youth in strengthening defense capacity of the country, in its military-patriotic education.

Being a voluntary society, OSTO through the ramified network of the organizations solves the military problem on preparation of youth to an active military service, in getting military-registration specialties, in receiving technical knowledge, that essentially facilitates its further adaptation to severe conditions of army service, to borrow a worthy place in the ranks of the AF.

The combined teams of the RA on technical kinds of sports developed in OSTO system, continuing famous traditions of the Armenian sportsmen of the Soviet period, successfully act in large international competitions, winning in world, Europe and Asia championships.

The presence of modern material base, experienced and competent teachers staff steeled in long practice of army service allows OSTO to expand the scope and structure of training of pre-call-up age of youth for military-technical specialties.

ՈԱԶՍԱԿԱՆ ԲԺՇԿՈՒԹՅՈՒՆ

ԱԿԱՆԱՊԱՅՈՒՅՈՒՆԱՅԻՆ ՎՆԱՍՎԱԾՔՈՎ ՎԻՐԱՎՈՐՆԵՐԻ ԲՈՒԺՏԱՐԱՀԱՆՄԱՆ ԱՊԱՀՈՎՄԱՆ ԱՌԱՆՁՆԱՀԱՏԿՈՒԹՅՈՒՆՆԵՐԸ ՂԱՐԱԲԱՂՅԱՆ ՊԱՏԵՐԱԶՄԻ ՕՐԻՆԱԿՈՎ

*Ս. Գ. ԳԱԼՍՅԱՆ, ք/ծ փոխգնդապետ, բժշկական գիտությունների դոկտոր,
պրոֆեսոր, Ս. Գ. ՄԱՐԳԱՐՅԱՆ, ք/ծ փոխգնդապետ, բժշկական գիտությունների
թեկնածու, դոցենտ, Լ. Մ. ԺԱՄՍԳՈՐԾՅԱՆ, ք/ծ կապիտան, բժշկական
գիտությունների թեկնածու, Ա. Ս. ԳԱԼՍՅԱՆ*

ՀՀ ԶՈՒ-ում ականապայթյունային վնասվածքով վիրավորների բուժտարահանման ապահովման համակարգն ըստեղծվել է բժշկական օգնության ցույցտրման մասին խորհրդային ռազմաբժշկական ուսմունքի հիման վրա, ըստ որի այդ օգնությունը պետք է լինի պորահանգրովանային բնույթի: Կենտրոնական կլինիկական փնվորական հոսպիտալի (ԿԿԶՀ) բացի, բանակի տնօրինության տակ են կայապորային (Երևանի, Սիսիանի, Վանաձորի) հոսպիտալները, հարկ եղած դեպքում նրա տրամադրության տակ են դրվում նաև սահմանամերձ կենտրոնական շրջանային հիվանդանոցները:

Սակայն դարաբաղյան պատերազմի ընթացքում պորահանգրվանի ոչ մի բուժական հիմնարկ չի վիճակի չի եղել ինքնուրույն կերպով՝ առանց ԿԿԶՀ ուժեղակող խմբի մասնակցության, որակյալ վիրաբուժական օգնություն ցույց տալու ականապայթյունային վնասվածքներով վիրավորներին: Դրա պատճառն այն էր, որ վերը նշված հոսպիտալներն ու հիվանդանոցները բավարար չափով համարված չէին անհրաժեշտ մասնագիտությունների բժիշկներով (վնասվածքաբաններ, վիրաբույժներ, անեսթեզիոլոգներ, ռենախիմատոլոգներ և այլն) և միջին բժշկական անձնակազմով, ինչպես նաև անհրաժեշտ բժշկական գույքով, գործիքներով ու սարքավորումներով:

Տեղանքի լեռնային բնույթը, ճանապարհների բացակայությունը կամ դրան-

ցով արագ երթևեկելու անհնարինությունը, ինչպես նաև տարահանման առաջավոր պորահանգրվաններում բժշկական ծառայության վերը նշված սուղ մարդկային ու նյութական հնարավորությունները կարող են լինել այն փաստի բացատրությունը, որ բավարարիվ վիրավորների համար ԿԿԶՀ-ն դառնում էր այն առաջին բուժական հիմնարկը, որտեղ նրանք սկսում էին իրենց բուժումը:

Հիմնավոր անհանգստություն էին պատճառում և բժշկական օգնության ցույցտրման գոյություն ունեցող համակարգի փոփոխության անհրաժեշտություն էին առաջ բերում ոչ այնքան վիրավորների մշտական հոսքի քանակական ցույանիշները և նրանց հոսպիտալացման ուշացումը, որքան նախահոսպիտալային պորահանգրվաններում ցույց տրվող ոչ ճիշտ բժշկական օգնության փաստը: Պատերազմի տարբեր տարիներին ականապայթյունային վնասվածքով վիրավորների 37,5 – 42,7 %-ը ԿԿԶՀ էր հասցվում ծանր և խիստ ծանր վիճակում: Ընդամին վիրավորների մեծ մասի վիճակի ծանրությունը պայմանավորված էր շոկի առկայությամբ: Շոկի վարգացման պատճառներն էին՝ վերջույթների հյուսվածքների կառուցվածքի առաջնային քայքայումը, դրա ծավալը և առկա բարդությունները, հոսպիտալացման ուշացումը և, բուժտարահանման նախահոսպիտալային պորահանգրվաններում ցույց տրվող օգնության վերը

նշված թերություններից բացի, արյան (պլազմայի) չվերականգնվող կորուստները:

Դրա հետ մեկտեղ նախահոսպիտալային պորահանգրվաններում բուժտարահանման գոյություն ունեցող համակարգը ի վիճակի չէր վերջույթների ոսկորների ակնաապայթյունային կոտորվածքներով վիրավորներին ապահովելու անհրաժեշտ ծավալով ցույց տրվող բժշկական օգնությամբ:

1997 — 1998 թթ. ընթացքում իրականացվեցին որոշ կազմակերպական միջոցառումներ, որոնք հնարավորություն ընձեռեցին մեծացնելու ակնաապայթյունային վնասվածքներով վիրավորների բուժօգնության ծավալը և բարձրացնելու նրա որակը: Ընդամենն ապատակահարմար համարվեց կայացրոային հոսպիտալներ ու սահմանամերձ կենտրոնական շրջանային հիվանդանոցներ ուղարկել ոչ թե առանձին մասնագետների, այլ առավել անհրաժեշտ գործիքներով և դեղամիջոցների բավարար սեսականիով ու քանակով ապահովված լիարժեք ուժեղացնող խմբեր: Միաժամանակ հարկ է ընդգծել, որ, չնայած բոլոր դժվարություններին, ՀՀ վնասվածքաբանական ծառայությունը, լարելով իր բոլոր ուժերը, կարողացավ գործնականում ապահովել այդ խմբի վիրավորների համար բոլոր անհրաժեշտ միջոցառումները:

Ակնաապայթյունային կոտորվածքների բուժման հիմնական մեթոդներից էին ինչպես ավանդական-պահպանողական, այնպես էլ վիրահատական մեթոդները: Առաջին մեթոդը ներառում էր կմախքային ձգումը՝ իրեն բնորոշ բոլոր բացասական կողմերով՝ կոտորների անթերի տեղը գցելու (ռեպոզիցիա) և լրիվ անշարժություն ապահովելու անհնարինությունամբ, անշարժ պառկելու ու վերականգնողական բուժման երկար ժամկետներով, կոտորվածքների դժվար սերտաճման մեծ տոկոսով՝ կեղծ հողերի ու հողերի կոնտրակտուրայի պարզացմամբ հանդերձ: Երկրորդ մեթոդը՝ արտաօջախային օստեոսինթեզը, տվեց լավա-

գույն արդյունքներ: Լանգետի ձևով գիպսի պիրակապը կիրառվել է միայն որակյալ վիրաբուժական օգնության պորահանգրվաններում:

Հայտնի է, որ բուժման անատոմիական ու ֆունկցիոնալ արդյունքները, մահացու ելքի, տեղային ու ընդհանուր բարդությունների թվերը, վիրավորներին շարք վերադարձնելու, նրանց բուժման ժամկետները, հաջմանդամության կատեգորիան և այլ կատեգորիաներ, որոնք արտահայտում են վիրավորների բժշկական օգնության համակարգի գործառության արդյունավետությունը, անմիջականորեն կախված են հետևյալ հանգամանքներից՝

— մարմնի հյուսվածքային կառուցվածքի առաջնային քայքայման ծանրությունից ու տարածվածությունից,

— միկրոցիրկուլյատոր ու սնուցման (տրոֆիկ) այնպիսի խանգարումների խորությունից և արտահայտվածությունից, որոնք հանգեցնում են ծավալուն ու կայուն թարախամեռուկային գործընթացների պարզացման,

— բժշկական տարահանման բոլոր պորահանգրվաններում բուժօգնության ժամանակին, լիարժեք և որակյալ ցուցաբերումից,

— տարահանման ժամկետներից ու ռազմաբժշկական մատակարարման կազմակերպումից:

Ընդ որում, եթե նշված կետերից առաջինն ու երկրորդը օբյեկտիվորեն դուրս են ռազմաբժշկական ծառայության կազմակերպական և այլ բնույթի գործունեության շրջանակներից, ապա երրորդը և հատկապես չորրորդը ամբողջությամբ կախված են ոչ միայն բուժտարահանման պորահանգրվանների գործունեությունից ու միջոցներից, այլև բուժօգնության ամբողջ համակարգի շարժունակությունից:

Ղարաբաղյան պատերազմի ժամանակ ակնաապայթյունային վնասվածքների դեպքում բժշկական օգնությունը ըստ ցուցաբերման ծավալի, ժամանակի ու տեղի բաժանված էր երկու մեծ խմբի՝ նախահոսպիտալային և հոսպիտալա-

յին: Նախահոսպիտալային բուժօգնությունը ներառում էր բուժօգնության այնպիսի տեսակներ, ինչպիսիք են առաջին բուժական, նախաբժշկական ու առաջին օգնությունները: Հոսպիտալային օգնությունը շարանավարգված էր և ցույց էր տրվում երկու գծով՝ առաջավոր գծի և այսպես կոչված թիկունքի հոսպիտալների կողմից: Առաջավոր գծի հոսպիտալները վերը նշված կայապորային հոսպիտալներն ու սահմանամերձ կենտրոնական շրջանային հիվանդանոցներն էին: Սակայն նրանք որակյալ ու մասնագիտացված վիրաբուժական օգնությունը ցույց էին տալիս ոչ լրիվ ծավալով: Թիկունքային հոսպիտալային բազան ներկայացված էր ՀՀ խոշոր գիտահետազոտական ինստիտուտներով, կլինիկական կենտրոններով, ինչպես նաև ԿԿՁՀ-ով: Այստեղ ցույց էր տրվում լիարժեք վիրաբուժական մասնագիտացված օգնություն: Վիրավորները հաջորդաբար անցնում էին բժշկական տարահանման բոլոր պորահանգրվանները:

Վիրավորներին թիկունքի հոսպիտալային բազա փոխադրելու հիմնական միջոցը ավտոմոբիլային տրանսպորտն էր: Օգտագործվում էր նաև ավիացիան: Սանիտարական օդանավերի և ուղիաթիոների անբավարար քանակը սահմանափակում էր թիկունքի հոսպիտալային բազայի հիմնարկներ ծանր վիրավորների վանգվածային տարահանման հնարավորությունը, չնայած դրանք գտնվում էին ռազմաճակատի գծից համեմատաբար փոքր հեռավորությունների վրա: Միաժամանակ ավիացիոն տրանսպորտի լայնամասշտաբ օգտագործումը սահմանափակվում էր հակառակորդի կողմից «Շրկիր—օդ» զենիթահրթիռային կայանքների կիրառման հետևանքով:

Ականապայթյունային վնասվածքների դեպքում առաջին բուժական ու նախաբժշկական օգնության հիմքն էին այնպիսի միջոցառումներ, ինչպիսիք են վերքը ապանեխիչ (ասեպտիկ) վիրակապերով կապելը, արտաքին արյունահոսության կանգնեցումը, հաշվեկույակային ու ձեռքի տակ եղած միջոցներով վը-

նասված վերջույթների փոխադրումային անշարժացումը, ցավազրկող դեղերի ներարկումը:

Հատուկ ուշադրություն էր դարձվում Լեռնային Ղարաբաղի դժվարանցանելի լեռնային տեղանքի պայմաններում մի տեղում վիրավորների հավաքման, դուրսբերման ու փոխադրման աշխատանքների կազմակերպմանը: Ինչպես պարզվեց, լեռնային պայմաններում նախկինում կիրառվող միջոցներն ու եղանակները հնարավոր չէր ամբողջությամբ կիրառել պատրաստի կադրերի բացակայության, հովիտների լանջերն ու գերիշխող բարձունքները հակառակորդի հրազենային կրակի տակ գտնվելու հետևանքով և վիրավորներին ուղղաթիռներով փոխադրելու դժվարության պատճառով:

Ստեղծված իրավիճակի վերլուծությունը հնարավորություն ընձեռեց առաջարկելու մի շարք միջոցառումներ, որոնք դրական արդյունք տվեցին՝ մարտական ստորաբաժանումներում ռազմադաշտից ձեռքով կամ ձեռքի տակ եղած պարզագույն միջոցներով ու հարմարանքներով (թիկնոցներ, ծածկոցներ, գոտիներ, ուսակապեր և այլն) վիրավորների դուրսբերման մեթոդների կիրառում, մարտիկների շարքերում դուրս բերող սանիտարփոխադրողների թվի մեծացում, վիրավորների այնպիսի հավաքակայանների ստեղծում, որոնք պաշտպանված էին հակառակորդի հրազենային կրակից:

Մեծ ուշադրություն էր դարձվում մարտի դաշտում առաջին բուժօգնության կանոնների ուսուցմանն անձնակազմին ու մարտական սանիտարներին: Անհատական վիրահատական փաթեթների թիվը հասցվեց 2-3-ի: Արյան փոխարինողների միանվագ ներարկման տարողությունների օգտագործման համակարգը թույլ տվեց արդեն նախահոսպիտալային պորահանգրվանում ներարկումային բուժումն սկսել բժշկական օգնության կարգով:

Ականապայթյունային վնասվածքներով վիրավորների համար առաջին բժշկական օգնությունն ունի առանձ-

նահատուկ նշանակություն, քանի որ հենց այս պորահանգրվանում են իրականացվում հակաշոկային թերապիայի հիմնական միջոցառումները: Նախ և առաջ ստուգվում ու շտկվում էին նախկինում դրված վիրակապերը: Շարունակվող արտաքին արյունահոսության, թարմ արյունով վիրակապերի առատ թրջվելու դեպքերում վերքերը վերամշակվում էին: Իրավիճակի կախված՝ արտաքին արյունահոսության կանգնեցման նպատակով օգտագործվում էր հետևյալ հայտնի միջոցներից մեկը՝ Ճնշող վիրակապ, վերքի արյունահոսող անոթի վրա արյունահոսությունը կանգնեցնող սեղմակների տեղադրում, արյունահոսությունը կանգնեցնող լարանի օգտագործում: Մի շարք դեպքերում վերջույթների զգալի քայքայման ժամանակ կատարվում էր «փոխադրումային անդամահատում»: Հարկ է ընդգծել, որ փորձի կուտակմանը զուգընթաց բարձրանում էր վիրավորներին ցույց տրվող բժշկական օգնության որակը, նվազում էր թույլ տրվող սխալների թիվը:

Ականապայթյունային վնասվածքների դեպքում վերջույթների վնասվածության աստիճանի որոշման հարցն ունի խիստ կարևոր նշանակություն: Որակյալ ու մասնագիտացված վիրաբու-

ժական օգնության պորահանգրվաններում ականապայթյունային վնասվածքներով վիրավորներին օգնություն ցույց տալու ժամանակ բուժական մարտավարության անհապաղ որոշման կենտրոնական հարցերից են նաև վերջույթների հյուսվածքների քայքայման դեպքում անդամահատման լավագույն մակարդակի որոշումը և հետվիրահատական շրջանում բուժման ծրագրի մշակումը: Դրանց ճիշտ լուծումից են կախված վնասվածքային հիվանդության, անդամահատման օջախում (կուլտյա) վերքային պրոցեսի հետագա ընթացքը, տեղային և ընդհանուր բարդությունների առաջացումն ու վարգայումը, նրանց բնույթը և ընդհանուր առմամբ վիրավորման ելքը:

Ղարաբաղյան պատերազմում ականապայթյունային վնասվածքներով վիրավորներին որակյալ վիրաբուժական օգնությունն անցկացվում էր վիրավորի կյանքը փրկելու, վնասվածքների հետագա բարդություններից խուսափելու և վարգայող բարդությունների դեմ պայքարելու, օրգանների ու համակարգերի խանգարված կամ կորսված ֆունկցիաները վերականգնելու, մի խոսքով՝ հաջող բուժման և արագ ապաքինման համար անհրաժեշտ նախապայմաններ ըստեղծելու նպատակով:

ՕԳՏԱԳՈՐԾՎԱԾ ԳՐԱԿԱՆՈՒԹՅՈՒՆ

1. Ա. Վ. Ղապարյան, Ա. Ս. Ամիրյան, Մ. Գ. Մարգարյան, Մ. Գ. Գալստյան, Անհետաձգելի բուժօգնության կազմակերպումը մարտական գործողությունների ժամանակ: Ե., 1997:
2. Փ. Ի. Комаров, Օ. С. Лобастов. Основные итоги и уроки медицинского обеспечения Советской Армии в годы Великой Отечественной войны. «Военно-медицинский журнал», 1990, № 5.
3. Э. А. Нечаев, А. И. Грицианов, Н. Ф. Фомин, И. П. Миннуллин. Минно-взрывная травма. Санкт-Петербург, 1994.
4. И. М. Чиж. Организационные основы построения современной системы медицинского обеспечения вооруженных сил. «Военно-медицинский журнал», 1996, № 1.
5. «Coupland-RM: Amputation for antipersonnel mine injuries of the leg: preservation of the tibial stump using a medial gastrocnemius myoplasty». «Ann-R-Coll-Surg-Engl.», 1989, Nov., 71(6).

**ԲԺՇԿԱԿԱՆ ՀԵՏԱԽՈՒԶՈՒԹՅԱՆ ԴԵՐՆ ՈՒ ԽՆԴԻՐՆԵՐԸ
ԶՈՐՔԵՐԻ ԲԺՇԿԱԿԱՆ ԱՊԱՀՈՎՄԱՆ ՀԱՄԱԿԱՐԳՈՒՄ**

*Ա. Վ. ՂԱԶԱՐՅԱՆ, ք/ծ փոխգնդապետ, բժշկական գիտությունների
թեկնածու, դոցենտ, Ա. Ա. ԽԱՉԱՏՐՅԱՆ, ք/ծ լեյտենանտ,
Ա. Ա. ԱՎԱԳՅԱՆ, ք/ծ փոխգնդապետ, Տ. Ա. ԱՎԱԳՅԱՆ,
Ա. Ա. ԱՂԱԲԱԼՅԱՆ, ք/ծ մայոր, կենսաբանական
գիտությունների գոկտոր, պրոֆեսոր*

Ուսումնաբնական ծառայությունը շնորհիվ իր յուրահատկության (մարդկանց մեծ թվակազմի գտնվելը սահմանափակ տարածքներում, զորքերի անընդհատ տեղաշարժերը, վորքերի աշխատանքն ու կենցաղը դաշտային պայմաններում և այլն) կապված է մարդու առողջության վրա շրջապատող միջավայրի ազդեցության պրոբլեմների հետ: Զորքերի անընդհատ տեղաշարժերը, կլիմայաօդերևութաբանական պայմանների, եղանակի փոփոխությունները և այլ հանգամանքներ հաճախ հանգեցնում են զորքերում տարբեր հիվանդությունների առաջացման՝ կապված օրգանիզմի բնախտահարմարումային հատկությունների խախտումների, վարակիչ հիվանդությունների տարածման հետ: Այդ պատճառով կոնկրետ տարածքում զորքի ժամանակավոր կամ մշտական տեղաբաշխման ժամանակ նրա անձնակազմի բժշկական ապահովման առաջնահերթ միջոցառումներից մեկն է դառնում տվյալ տարածաշրջանի բուժաշխարհագրական բնութագրումը, որը կատարում է բժշկական հետախույզությունը¹:

Բժշկական հետախույզությունը տարածքի բնական և սոցիալ-տնտեսական պայմանների, հակառակորդի և նրա բըժըշկական ծառայության վերաբերյալ տվյալների հավաքումն է, որը կատարվում է զորքի բժշկական ապահովման կազմակերպման համար: Բժշկական հետախույզության առջև դրվում են հետևյալ խնդիրները.

1. զորքի տեղաբաշխման շրջանի և նրա տեղաշարժի երթուղիների սանիտարահամաճարակային վիճակի ուսումնասիրում ու որոշում,

2. զորքի հնարավոր մարտական

գործողությունների դեպքում վերավորների ու հիվանդների տարահանման և բժշկական ծառայության ուժերի ու միջոցների տարաշարժի պայմանների պարզում,

3. զորամասերի բժշկական ստորաբաժանումների և բուժհիմնարկների ծավալման համար պայմանների պարզում,

4. բժշկական ապահովման տեղական ռեսուրսների պարզում,

5. հնարավոր հակառակորդի զորքերի սանիտարահամաճարակային վիճակի որոշում:

Բժշկական հետախույզության համակարգում այն միջոցառումների համալիրը, որոնք ուղղված են ժամանակին վարակիչ հիվանդությունների օջախի հայտնաբերման, վարակի աղբյուրների բացահայտման նպատակով սանիտարահամաճարակային առումով տարածքի հետազոտությանը, ստացել է սանիտարահամաճարակային հետախույզություն անվանումը:

Բժշկական հետախույզության համակարգում միջոցառումների համալիրը սանիտարահամաճարակային առումով, մեր կարծիքով, պետք է ուղղված լինի՝

—վարակիչ հիվանդությունների տարածման գործում աշխարհագրական միջավայրի գործոնների դերի ուսումնասիրությանը,

—վարակիչ ու ինվազիոն հիվանդությունների տարածքային տարածման, ինչպես նաև վարակի առաջացմանը, տարածմանը, ներբերմանը և դուրսբերմանը նպաստող կամ խոչընդոտող գործոնների ուսումնասիրությանը,

—կոնկրետ տարածքների, ինչպես նաև բնահամալիրների, գոտիների, լանդշաֆտի, կլիմայաօդերևութաբանական և եղանակային պայմանների համաճարա-

¹ Шту Ф. И. Комаров. Военно-медицинская подготовка. М., 1984, с. 448.

կաաշխարհագրական համալիր բնութագրի կազմմանը,

—ըստ համաճարակային գործընթացների առանձնահատկությունների միմյանցից տարբերվող տարածքների համաճարակաաշխարհագրական շրջանայմանը, ինչը պետք է նպաստի կոնկրետ տարածքների համաճարակային գնահատմանը և տվյալ տարածքում վարակիչ հիվանդացումների նվազեցմանը և վերացմանը:

Ավաճը ենթադրում է սանիտարահամաճարակային քարտեզների կազմում և ռազմաբժշկական ծառայության պրակտիկայում դրանց ներդրում, ինչը մեր կարծիքով մեծապես կնպաստի պորքերում սպեցիֆիկ կանխարգելման միջոցառումների ժամանակին իրականացմանը, վարակիչ և այլ հիվանդությունների առաջացման ու տարածման տոկոսի նվազմանը: Կարևոր նշանակություն կունենա նաև այնպիսի դեղամիջոցների լայն կիրառությունը, որոնք ունեն շրջապատող միջավայրի վնասակար գործոնների ազդեցությունից օրգանիզմի ոչ սպեցիֆիկ պաշտպանության գործոնների ակտիվությունը մեծացնելու ունակություն²:

Այս առումով էապես մեծանում է բըժըշկական հետախուսության դերը, հատկապես պորամասի տեղաշարժի կամ նոր տարածքում նրա տեղաբաշխման դեպքում: Այդ պարագայում բժշկական հետախուսությունն ունենում է հետևյալ խնդիրները.

—պորքի երթուղու կամ նրա տեղաբաշխման տարածքի հետախուսման համար հետախուսական խմբի կազմակերպում,

—տվյալ պահին երթուղու և տեղաբաշխման տարածքի սանիտարահամաճարակային վիճակի գնահատում,

—կոնկրետ տարածաշրջանի այն բնակավայրերի որոշումը, որոնք սանիտարական առումով անբարենաջող են,

—տվյալ տարածքի ջրամատակարարման աղբյուրի գնահատում:

Կոնկրետ տարածքներում տեղաբաշխված պորամասերի բուժկանխարգելումային ապահովման կազմակերպման, սանիտարահիգիենիկ և հակահամաճարակային միջոցառումների մշակման համար անհրաժեշտ է ուսումնասիրել վարակիչ հիվանդությունների առաջացման մակարդակը և բազմամյա տարեկան դինամիկան ու կառուցվածքը, ինչպես նաև տվյալ տարածաշրջանում առավել հաճախ հանդիպող վարակիչ և պարավիտածին հիվանդությունները: Ստորև ներկայացվում է կոնկրետ տարածքում հիվանդացումների հաշվառման և խմբավորման սխեման (տես աղյուսակը):

Հիվանդացումների այսպիսի խմբավորումն ու հաշվառումը հնարավորություն են տալիս կոնկրետացնելու վարակիչ և ոչ վարակիչ հիվանդացությունների այն հիմնական տեսակները, որոնք հանդիպում են տվյալ կոնկրետ տարածքում, և բացահայտելու համաճարակային գործընթացների վարգայման միև՛ այդ անհայտ որոշ օրինաչափություններ, ինչպես նաև պորքի անձնակազմի շրջանում իրագործելու սպեցիֆիկ և ոչ սպեցիֆիկ նպատակաուղղված կանխարգելման միջոցառումներ մինչև նրա տվյալ վայր հասնելը և այնտեղ տեղաբաշխվելը³:

Մեծ նշանակություն ունի այն բըժըշկական հետախուսությունը, որը կատարվում է արտակարգ իրավիճակի (ԱԻ) սանիտարաբժշկական հետևանքների վերացման պայմաններում: ԱԻ-ի բժշկական համակարգում առաջնային տեղ ունի ռազմաբժշկական ծառայությունը իր գործունեության յուրահատկության բերումով՝ պայմանավորված իր փուլային ուղղվածությամբ, ուժերի և միջոցների ծավալման արագությամբ, այս կամ այն շրջան փոխադրմանը մըշ-

² Տես Ա. Ա. Աղաբալյան, Ա. Վ. Ղազարյան, Է. Հ. Հակոբյան, Զինվորական կոլեկտիվներում փնծառայողների օրգանիզմի ոչ սպեցիֆիկ դիմադրողականության խթանման հարցը: «ՀԲ», 1999, հմ. 1:

³ Տես Տ. Ա. Ավագյան, Ա. Վ. Ղազարյան, Ա. Ա. Ավագյան, Ա. Ս. Աղաբալյան, Համաճարակային գործընթացի վարգայման փուլերը և նրա գնահատման չափանիշները: «ՀԲ», 1999, հմ. 3:

Կոնկրետ տարածքում հիվանդացության հաշվառում և խմբավորում

Հիվանդացման խմբավորում	Վիճակագրական փաստաթուղթ
Հիվանդացում սուր վարակիչ հիվանդություններով, սննդային թունավորումներով, սուր պրոֆեսիոնալ թունավորումներով	Անհապաղ ծանուցագիր սուր վարակիչ հիվանդությամբ հիվանդացման, սննդային և սուր թունավորման մասին
Հիվանդացում հիմնական ոչ համաճարակային հիվանդություններով (թոքախտ, վնասարկյան հիվանդություններ, ավերգիլ հիվանդություններ)	Ծանուցագիր կարևորագույն ոչ համաճարակային հիվանդություններով հիվանդացման մասին
Հիվանդացում ըստ բժշկական քննման (գորակոչիկներ, դպրոցականներ և այլն)	Բժշկական քարտ
Առավել հաճախ գրանցվող վարակիչ հիվանդություններ	

տական պատրաստությամբ⁴։ Քանի որ ԱԻ-ում անբարեհաջող սանիտարահիգիենիկ և սանիտարահամաճարակային իրադրության հետ մեկտեղ բացատված չէ նաև շրջապատի քիմիական, ռադիոակտիվ և կենսաբանական աղտոտվածության հնարավորությունը, ապա ԱԻ-ի պայմաններում ռավմաբժշկական ծառայության առաջնային խնդիրն են բուժ-հետախույզության կազմակերպումն ու իրականացումը։

ԱԻ-ի օջախում աշխատելու ժամանակ բուժհետախույզության կողմից իրականացվող միջոցառումները պետք է ներառեն.

— օջախի փաստական մասշտաբների, սանիտարական կորուստների մեծության ճշտումը, բժշկասանիտարական հետևանքների կանխատեսումը,

— բժշկասանիտարական իրադրության, վարակի օջախի սահմանների և մակերեսի վերաբերյալ տվյալների հավաքումը,

— մարդկանց համար տեղանքի կենսաբանական, քիմիական և ռադիոակտիվ աղտոտվածության վտանգավորության գնահատումը,

— խմելու ջրի, սննդամթերքի և մըթերքի փորձաքննությունը,

— ԱԻ-ի օջախի սանիտարահամաճարակային վիճակի գնահատումը,

— պորքի անձնակազմի և բնակչության շրջանում անհապաղ կանխարգելիչ միջոցառումների կազմակերպումը։

Ռավմաբժշկական ծառայությունում այս բոլոր միջոցառումները մեր կարծիքով հարկ է իրականացնել հետևյալ երեք աշխատակարգերում.

— ամենօրյա պատրաստության աշխատակարգում (պորքերի պլանային ուսումնամարտական գործունեության ժամանակ, երբ չկան վանգվածային թունավորումներ, համաճարակներ, անասնաճարակներ, առանձնապես վտանգավոր վարակումներ և այլ արտակարգ երևույթներ),

— բարձր պատրաստության աշխատակարգում (սոցիալ-բարարական իրավիճակի բարդացման, քիմիական, կենսաբանական, ռադիոակտիվ, սեյսմիկ և հիդրոոդերևութաբանական իրադրության վատթարացման դեպքում, ինչպես նաև պորքերում վարակիչ հիվանդությունների տարածման հնարավորության մասին կասկածների դեպքում),

— ԱԻ-ի աշխատակարգում՝ այդ իրավիճակի բժշկասանիտարական հետևանքների վերացմանը մասնակցելու ժամանակ։

Բուժհետախույզության կազմակերպման և նրա գործունեության արդյունավետության առումով պետք է շեշտել այն հանգամանքը, որ ռավմաբժշկական ծառայության այսօր եղած ոչ հաստիքային ստորաբաժանումները, որոնք ԱԻ-ի ժամանակ որակյալ և մասնագիտացված

⁴ Տես Ա. Վ. Ղազարյան, Ա. Ս. Արաբալյան, Ա. Ա. Խաչատրյան, Արտակարգ իրավիճակներում սանիտարահամաճարակային ապահովման կազմակերպումը և պլանավորումը։ «ՀԲ», 1999, հմ. 2։

բուժհետախույզության կազմակերպման ու իրագործման հիմնական ուժն ու միջոցն են, շատ դեպքերում բավարար չափով հարմարված չեն լինում ԱԻ-ի պայմաններին և գործնականում ի վիճակի չեն լինում ինքնուրույն իրականացնելու բուժհետախույզության հետ կապված միջոցառումները⁵: Այդ կապակցությամբ մենք առաջարկում ենք ռազմաբժշկական ծառայության կազմում հիգիենիկ և համաճարակային անվրտանագության ծառայության բազայի վրա ստեղծել հաստիքային, բարձր որակավորման, բուժհետախույզության վարման բոլոր ժամանակակից մեթոդներով և միջոցներով ստորաբաժանումներ, որոնք բավարարեն հետևյալ պահանջներին.

— ընդունակ լինել լուծելու բուժհետախույզության ժամանակ ծագող բոլոր խնդիրները,

— ունենալ մեծ շարժունակություն,

— ունենալ ԱԻ-ի շրջան ինքնու-

⁵ Шу А. С. Вологун, А. Ф. Карниз, И. В. Воронцов и др. Организационно-методические основы медицинской разведки в чрезвычайных ситуациях. «Военно-медицинский журнал», 1999, № 4.

րույն տեղափոխվելու հնարավորություն, — կարողանալ ինքնուրույն աշխատել և ունենալ բարձր պաշտպանվածություն տարբեր խոցիչ գործոնների ներգործությունից,

— ունակ լինել իրագործելու սանիտարահամաճարակային վերահսկողություն ցանկացած ԱԻ-ի պայմաններում:

Այսպիսով՝ բուժհետախույզությունն առաջնային դեր ունի անձնակազմի բուժապահովման համակարգում, առանձնապես պորքի տեղափոխման ու կոր տարածքում տեղաբաշխման ժամանակ և աղետների բուժսանիտարական հետևանքների վերացմանը ռազմաբժշկական ծառայության մասնակցության դեպքում:

Քանի որ ռազմաբժշկական ծառայության ոչ հաստիքային ուժերով ու միջոցներով բուժհետախույզության կազմակերպման դեպքում չի ապահովվում բուժհետախույզության առջև դրվող խընդիրների լրիվ և բարձր մակարդակով կատարումը, ապա կարծում ենք, որ ճիշտ կլինի ՋՈՒ-ի սանիտարահամաճարակային ծառայության բազայի վրա ըստնդունել բուժհետախույզության հաստիքային կառույց:

ՆԱԽԱԶՈՐԱԿՈՉԱՅԻՆ ՏԱՐԻՔԻ ԳԵՌԱՀԱՍ ՏՂԱՆԵՐԻ ԲՈՒԺԿԱՆԻՄԱՐԳԵԼԻՉ ՕԳՆՈՒԹՅԱՆ ԿԱԶՄԱԿԵՐՊՄԱՆ ՀԱՐՑԵՐ

*Ա. Մ. ՀԱՐՈՒԹՅՈՒՆՅԱՆ, բժշկական գիտությունների թեկնածու, պրոֆեսոր,
Մ. Ա. ՄԱՐԴԻՅԱՆ, բժշկական գիտությունների թեկնածու, դոցենտ*

Ինչպես հայտնի է, Հայաստանի Հանրապետության առողջապահության վարգայման ներկա համակարգը չափավանց բարդ է ու հակասական: Այդ համակարգում տեղի ունեցած փոփոխությունները, բնականաբար, պետք է առընչվեին նաև դեռահասային ծառայության հետ: Վերջինս գործում է առողջապահության առաջնային՝ ամբուլատոր պոլիկլինիկական օղակում, որտեղ իրենց բուժումը սկսում և ավարտում է դեռահասների շուրջ 90 %-ը:

Պոլիկլինիկական օղակում դեռահասների հետ տարվող աշխատանքը հիմնականում պետք է ունենա կանխարգելիչ ուղղվածություն: Մակայն իրականում վերջին տարիներին կանխարգելիչ աշխատանքները կամ լրիվ անտեսվում են, կամ էլ ավելի հաճախ կրում են ձևական բնույթ: Մինչդեռ կանխարգելիչ աշխատանքներն այստեղ հատուկ կարևորություն են ստանում, քանի որ դեռահաս տղաները նախապարանոչիկներ են և մի քանի տարի հետո

պետք է համարեն մեր ազգային բանակի շարքերը: Այդ իսկ պատճառով դեռահասների բժշկական օգնության կազմակերպման հիմնախնդիրը դուրս է գալիս փոստ բժշկական շրջանակներից և ստանում է համապետական նշանակություն:

Ըստ մեր տվյալների ներկայումս փորակոչիկների մոտավորապես 10 %-ն առողջական առումով փնկոթրակյան ծառայության համար ոչ պիտանի են, մինչդեռ պոլիկլինիկական օղակում դեռահասների նկատմամբ իրականացվող հետևողական ու նպատակաուղի աշխատանքի շնորհիվ այդ ցուցանիշը կարելի է պակասորեն իջեցնել:

Այդ աշխատանքը պետք է իրականացվի դպրոցի բարձր դասարաններում և շարունակվի պոլիկլինիկայում: Դեռահասների առողջության դինամիկ հսկողությունը կանխարգելիչ և առողջացուցիչ միջոցառումների հիմքն է: Բարձր դասարանների դպրոցականների առողջության հսկողության հիմնական նպատակը պետք է լինի կանխարգելիչ և առողջացուցիչ միջոցառումների արդյունավետության գնահատումը, ընդամին այն պետք է ուղղված լինի առաջին հերթին առողջների առողջության պահպանմանն ու ամրապնդմանը:

Մեր հետազոտության տվյալները ցույց են տալիս, որ վերջին տարիներին դպրոցականների առողջությունը բնութագրող ցուցանիշները պետք է առաջ բերեն հիմնավոր անհանգստություն: Դպրոցականների ավելի քան 35%-ի մոտ ախտորոշվում են խրոնիկական հիվանդություններ, ըստ որում հիվանդների մոտավորապես երկու երրորդի մոտ նը-կատվում են մորֆոֆունկցիոնալ շեղումներ: Այս ֆոնի վրա նկատվում է որոշ հիվանդություններով (կարճատևություն, հենաշարժական ապարատի շեղումներ, խրոնիկական տոնիկլիտ և այլն) տառապողների թվի աճման միտում:

Ներկա ժամանակահատվածում բարձր դասարանյինների շրջանում առաջին պլան է մղվում խրոնիկական ոչ վարա-

կիչ հիվանդությունների կանխարգելման պրոբլեմը: Դրա լուծման համար անհրաժեշտ է բժշկական հսկողության տակ վերցնել ոչ միայն խրոնիկական հիվանդներին, այլև այն անձանց, որոնց առողջության մեջ նկատվում են սկսվող շեղումներ: Վերջին խմբի մեջ են մտնում հաճախակի (3-4 անգամ) հիվանդացուցիչները, ինչպես նաև այն դպրոցականները, որոնք հաճախակի են դիմում բուժկետ տարբեր գանգատներով (գլխացավ, ցավեր որովայնային շրջանում, չափից ավելի գիրություն կամ նիհարություն):

Հարկ է նշել, որ բուժաշխատողները հաճախ պատշաճ ուշադրություն չեն դարձնում այս կարգի դպրոցականներին՝ նրանց համարելով «գործնականում առողջ»: Իրականում, սակայն, նրանք պահանջում են մշտական հսկողություն, քանի որ նշված շեղումները ժամանակի ընթացքում կարող են խորանալ և վերածվել խրոնիկական հիվանդությունների: Հայտնի է, որ այդպիսի երեխաների մոտ նկատվում է աշխատունակության նվազում, նրանք ավելի դժվարությամբ են յուրացնում դպրոցական ծրագրերը: Ըստ մեր տվյալների առողջների մոտ «լավ» և «գերազանց» գնահատականների տեսակարար կշիռը կազմում է 55 %, իսկ խրոնիկական հիվանդություններով և ֆունկցիոնալ շեղումներով տառապողների մոտ՝ 35 %:

Ժամանակակից դպրոցականների մոտ առողջության շեղումների բնույթը կախված է բազմաթիվ գործոններից: Բնակչության կենսակերպի արմատական փոփոխությունը, որը պայմանավորված է նոր տնտեսական հարաբերություններով, ունեցավ ոչ թե դրական, այլ ավելի հաճախ բացասական ազդեցություն բնակչության ախտաբանության վրա: Ըստ մեր հետազոտության տվյալների համարյա բոլոր տարիքային խմբերում, հատկապես բարձր դասարանյինների մոտ, հիվանդացության կառուցվածքում ամենամեծ տեղը վերաբերում են շնչառական համակարգի հիվանդությունները (25—30 %): Այս խումբում ամենատարածվածը խրոնիկական

տոնսկիլիտն է, որը հանդիպում է դպրոցականների 10—15 %-ի մոտ և բարձր տարիքային խմբերում ունի աճելու միտում: Խրոնիկական տոնսկիլիտի առկայության դեպքում դպրոցականներն ավելի հաճախակի են հիվանդանում անգինայով և վերին շնչուղիների բորբոքումով, նրանց մոտ հաճախ վարզանում են թունափորման երևույթներ՝ գունատություն, հոգնածություն, ախորժակի անկում:

Վերջին տարիներին դպրոցականների շրջանում հաճախակի են հանդիպում նաև մարսողական համակարգի հիվանդություններ: Վերջիններս հիվանդացության կառուցվածքում գրավում են 2-րդ տեղը (12—18 %):

Բիչ չեն նաև այն դպրոցականները, որոնց մոտ առկա են «ռիսկի գործոններ», և նրանք ավելի մեծ չափով են հակված հիվանդանալու: Ապացուցված է, որ մարսողական համակարգի հիվանդությունները մոտ 2 անգամ ավելի հաճախ հանդիպում են այն դպրոցականների մոտ, որոնք այսպես կոչված «անբարեհաջող» ընտանիքներից են, որտեղ նյութական անապահովվածության հետեւանքով չեն պահպանվում առողջ ապրելակերպի տարրական կանոնները: Այս հիվանդությունների առաջացման գործում մեծ դեր ունեն սննդի ռեժիմի խանգարումը, նյարդային համակարգի հիվանդությունները, ատամների կարիեսը:

Այս դպրոցականները հաճախ դիմում են բուժկետ հետևյալ գանգատներով՝ որովայնի շրջանում ցավեր, սրտխառնոց, փորկապություն կամ փորլուծություն, ախորժակի բացակայություն: Սակայն, ինչպես ցույց են տալիս մեր տվյալները, բուժաշխատողները ոչ միշտ են ուշադրություն դարձնում այդ գանգատների վրա, ինչը և պատճառ է դառնում բարձր տարիքային խմբերում հիվանդացության ցուցանիշի աճմանը:

Լուրջ ուշադրության է արժանի նաև վեգետատոնոթային դիստոնիան: Արյան ճնշման բարձրացում դիտվում է դպրոցականների 3—6 %-ի մոտ: Այս վի-

ճակը մոտ 2 անգամ հաճախ է հանդիպում այն դպրոցականների մոտ, որոնք տառապում են խրոնիկական հիվանդություններով:

Ճարակալումը կազմում է էնդոկրին հիվանդությունների կեսը և ախտորոշվում է դեռահասների 4—7 %-ի մոտ: Այս ախտաբանական վիճակի ձևավորմանը ժառանգական նախատրամադրվածությունից բացի նպաստում է նաև ոչ ռացիոնալ սնումը, սակավաշարժությունը: Անբարձեշտ է նշել, որ ծնողները և բուժանձնակազմը հաճախ անհանգստություն չեն ցուցաբերում այս երևույթի սկսվելու դրսևորումների նկատմամբ: Եվ միայն այն դեպքում, երբ երեխայի մոտ սկսում է վարզանալ գիրացումը, նկատվում է արյան ճնշման բարձրացում և այլ գանգատներ, ծնողները դիմում են բժշկի:

Բժշկական տեսանկյունից լուրջ ուշադրության են արժանի նյարդային համակարգի շեղումները: Մեր տվյալների համաձայն դպրոցականների 10—15 %-ի մոտ ախտորոշվում են այդ համակարգի ֆունկցիոնալ շեղումներ, ըստ որում, տարիքի համեմատ այդ ցուցանիշն աճում է: Նյարդային համակարգի շեղումներն ավելի հաճախ ախտորոշվում են այն դպրոցականների մոտ, որոնք ունեն քթոմպանի շրջանի և մարսողական օրգանների խրոնիկական հիվանդություններ: Նյարդային համակարգի ֆունկցիոնալ շեղումներին նպաստում են օրվա անկանոն ռեժիմը, քնի խանգարումը և այլ գործոններ: Դպրոցականների ախտաբանության կառուցվածքի մեջ որոշակի տեսակարար կշիռ ունեն տեսողության շեղումները (կարճատեսություն) և հենաշարժողական ապարատի ախտաբանությունը (հիմնականում կեցվածքի շեղումներ, հարթաթաթություն): Տարիքի մեծացման հետ կարճատեսության տոկոսն աճում է՝ հասնելով 17—22-ի: Այս ախտաբանության առաջին և հիմնական նշանը հեռուն տեսնելու ունակության անկումն է: Այսպիսի երեխաները հաճախակի գանգատվում են հոգնածությունից: Ըստ Է. Ա. Ավետիսյանի տրվ-

յալների կարճատևության պատճառով մասնագիտության ընտրության գործում դպրոցականների 20 %-ն ունենում է սահմանափակումներ:

Գպրոցականների նախաբժշկական և բժշկական օգնության ճիշտ կազմակերպման համար անհրաժեշտ է առավելագույն տեղեկություն ունենալ նրանց առողջության մասին: Այստեղ դպրոցի բուժքրոջ դերը շատ մեծ է: Նա գրանցում է բոլոր տեղեկանքները և կարող է տալ հիվանդացության իրական պատկերը ըստ դիմելության: Պետք է հասնել նրան, որ ուսուցիչները 3 և ավելի օր երեխայի բացակայության դեպքում նըրանից պահանջեն բժշկական տեղեկանք: Այդ երեխաները պետք է գրանցվեն բուժկետում, իսկ դպրոցի բուժանձնակազմն ամեն ամիս պետք է պովիլի-նիկա ներկայացնի հաշվետվություն երեխաների հիվանդացության վերաբերյալ:

Ամփոփելով բարձր դասարանյի դպրոցականների բժշկական օգնության և առողջության պահպանման ուղղությամբ մեր կատարած հետազոտությունների արդյունքները՝ կարող ենք հանգել հետևյալ եզրակացության:

Գեռահասների առողջության հսկողության կազմակերպման ժամանակ նըրանց առողջության խումբը որոշելիս չի

կարելի սահմանափակվել միայն մեկ ցուցանիշով՝ հիվանդացությամբ: Այսպիսի մոտեցումը հնարավորություն չի տալիս գնահատելու առողջացուցիչ միջոցառումների արդյունավետությունը: Առողջության գնահատման ժամանակ անհրաժեշտ է ունենալ համալիր մոտեցում և օգտագործել առողջությունը բնութագրող ներքոհիշյալ ցուցանիշները.

1. նյարդահոգեկան և ֆիզիկական վարգայման մակարդակը,

2. օրգանիզմի դիմադրողականությունը (սուր հիվանդությունների հաճախականություն և տևողություն),

3. օրգանիզմի հիմնական օրգանհամակարգերի ֆունկցիոնալ վիճակը,

4. խրոնիկական հիվանդությունների առկայությունը կամ բացակայությունը կանխարգելիչ հետազոտությունների ժամանակ:

Այս չափանիշների կիրառումը բարձր դասարանի դպրոցականների առողջության համալիր գնահատման ժամանակ հնարավորություն կտա պարզելու ինչպես առողջների մոտ «ռիսկի խմբերը», այնպես էլ հիվանդների մոտ, հիվանդության բնույթից և ծանրության աստիճանից ելնելով, դիսպանսեր հսկողության խումբը և յուրաքանչյուր խմբի համար կազմելու առողջացուցիչ միջոցառումների կոնկրետ պլան:

ВОЕННАЯ МЕДИЦИНА

ОСОБЕННОСТИ МЕДЭВАКУАЦИОННОГО ОБЕСПЕЧЕНИЯ РАНЕННЫХ С МИННО-ВЗРЫВНЫМИ ТРАВМАМИ НА ПРИМЕРЕ КАРАБАХСКОЙ ВОЙНЫ

С. Г. ГАЛСТЯН, подполковник м/с, доктор медицинских наук, профессор,
М. Г. МАРГАРЯН, подполковник м/с, кандидат медицинских наук, доцент,
А. М. ЖАМАГОРЦЯН, капитан м/с, кандидат медицинских наук, А. С. ГАЛСТЯН

РЕЗЮМЕ

В статье рассмотрены специфические особенности оказания квалифицированной медицинской помощи раненым с минно-взрывными травмами. Отмечены особенности этапного медэвакуационного обеспечения раненых с указанными травмами; связанные со спецификой ведения боевых действий в условиях пересеченного рельефа горной местности и блокады республики. Анализируются меры, предпринятые для обеспечения эффектив-

ной медицинской помощи в необходимом объеме, обсуждаются вопросы медицинской тактики при оказании первой медицинской, доврачебной и квалифицированной медицинской помощи при ранениях указанного типа, рассмотрены научные и организационные аспекты усовершенствования и повышения эффективности системы этапного медэвакуационного обеспечения раненых с минно-взрывными травмами.

РОЛЬ И ЗАДАЧИ МЕДИЦИНСКОЙ РАЗВЕДКИ В СИСТЕМЕ МЕДИЦИНСКОГО ОБЕСПЕЧЕНИЯ ВОЙСК

*А. В. КАЗАРЯН, подполковник м/с, кандидат медицинских наук, доцент,
А. А. ХАЧАТРЯН, лейтенант м/с, А. А. АВАКЯН, подполковник м/с, Т. А. АВАКЯН,
А. С. АГАБАЛЯН, майор м/с, доктор биологических наук, профессор*

РЕЗЮМЕ

В работе рассмотрены задачи медицинской разведки при перемещении войск и их размещении на новой территории. В санитарно-эпидемиологическом отношении в задачи медицинской разведки входят изучение уровня инфекционной и паразитарной заболеваемости в данном регионе и характеристика наиболее часто встречающихся инфекционных заболеваний. Для успешной обработки данных медицинской разведки предлагается схема учета и группировки заболеваемости на данной территории, которая позволит конкретизировать основные виды инфекционных и других заболеваний в этой местности. Обсуждаются роль и место медицинской разведки в условиях ликвидации медицинских последствий чрезвычайных ситуаций. Ввиду специфичности деятельности военно-медицинской службы, предполагается, что она должна играть ведущую роль в системе медицины чрезвычайных ситуаций. С целью своевременной и полной организации медицинского обеспечения личного состава войск и гражданского населения в условиях чрезвычайной ситуации предлагается создание в системе военно-медицинской службы специальных штатных подразделений медицинской разведки.

НЕКОТОРЫЕ ВОПРОСЫ ОРГАНИЗАЦИИ ЛЕЧЕБНО-ПРОФИЛАКТИЧЕСКОЙ ПОМОЩИ МАЛЬЧИКАМ ДОПРИЗЫВНОГО ВОЗРАСТА

*А. М. АРУТЮНЯН, кандидат медицинских наук, профессор,
М. А. МАРДИЯН, кандидат медицинских наук, доцент*

РЕЗЮМЕ

В охране и укреплении здоровья подростков особое место занимают медпункты при школах и поликлиники. Однако ныне действующие формы работы этих учреждений недостаточно эффективны и нуждаются в совершенствовании. Этот вопрос приобретает особую важность в связи с тем, что половина подростков—мужского пола и спустя несколько лет будет пополнять ряды вооруженных сил.

Подростки в силу своей особой чувствительности к неблагоприятным факторам окружающей среды подлежат обязательному наблюдению. Контроль за состоянием здоровья школьников-подростков является основой про-

филактической и оздоровительной работы в школе. Для четкой и правильной организации этой работы средний медицинский персонал школ должен хорошо знать особенности состояния здоровья школьников различных возрастных групп, наиболее часто выявляемые у них патологические отклонения, факторы, влияющие на их формирование, методы профилактики.

Основной целью контроля за состоянием здоровья старшеклассников являются: с одной стороны—оценка влияния на здоровье школьников школьных программ, режима и условий обучения и воспитания в школе, с другой стороны—определение эффективности проводимых профилактических и оздоровительных мероприятий.

MILITARY MEDICINE

FEATURES OF ENSURING MEDICAL EVAQUATION ON KARABAKH WAR EXAMPLE

*S. G. GALSTYAN, Lieutenant-Colonel of M/S, Doctor of Medical Sciences, Professor,
M. G. MARGARYAN, Lieutenant-Colonel of M/S, Candidate of Medical Sciences, Docent,
L. M. JAMAGORTSYAN, Captain of M/S, Candidate of Medical Sciences, A. S. GALSTYAN*

SUMMARY

The specific features of rendering qualified medical assistance to the wounded with mine-explosive traumas are considered in this article. There are taken notes of peculiarities of stage medical evacuation provision for the wounded with above mentioned traumas connected to specific character of running battle actions in conditions of crossed relief of hilly country and blockade of the republic. The measures undertaken for ensuring effective medical assistance in necessary scope are analysed, the problems of medical tactics are discussed while rendering first medical, preprofessional and qualified medical aid to wounds of the specified type, besides scientific and organizational aspects of improvement and increase effectiveness of the system of stage medical evacuation provision for the wounded mine-explosive traumas are considered.

THE ROLE AND PROBLEMS OF MEDICAL EXPLORING IN MILITARY FORCE'S MEDICAL PROVIDING SYSTEM

*A. V. KAZARYAN, Lieutenant-Colonel of M/S, Candidate of Medical Sciences, Docent,
A. A. KHACHATRYAN, Lieutenant of M/S, A. A. AVAKYAN, Lieutenant-Colonel of M/S,
T. A. AVAKYAN, A. S. AGABALYAN, Major of M/S, Doctor of Biological Sciences, Professor*

SUMMARY

In this work it was considered the problems of medical exploring during military force's motion and placing at new territory. From the point of view of sanitary epidemiological aspects medical exploring includes the studying of infective and parasitical sick rate in this region and description of more often infective diseases. For successful analysing of medical exploring data it was suggested the scheme of sick rate's registration and grouping at this territory, which allow to concertize the general kinds of infective and other diseases at this place. It is discussed the role and place of medical exploring in condition of medical

consequences liquidation in extraordinary situations. It is suggested to create special permanent subunits of medical exploring in military medical service system for timely organizing the civil population and medical providing of military forces in extraordinary situations.

SOME QUESTIONS ON ORGANIZATION OF THE
MEDICAL-PROPHILACTIC ASSISTANCE
TO THE BOYS OF PRE-CALL-UP AGE

A. M. HAROUTUNYAN, *Candidate of Medical Sciences, Professor,*
M. A. MARDIYAN, *Candidate of Medical Sciences, Docent*

SUMMARY

In protection and strengthening of teenagers' health first-aid posts at schools and policlinic are of special importance. However the current forms of work of these establishments are insufficiently effective and require improvement. This problem gets special importance as half of male teenagers after some years will fill up the ranks of the Armed Forces.

The teenagers by virtue of the special sensitivity to the adverse factors of environment are subject to obligatory observation. The control of schoolboys-teenagers health condition is the basis of preventive and sanitary work at school. For precise and correct organization of this work the average medical personnel of schools should well know special features various age groups schoolboys' health condition, most frequently revealed pathological deviations, factors influencing their formation, methods of prophylaxis.

The basic purpose of upper forms schoolboys health condition control is: on the one hand—estimation of influence on health of the schoolboys of the school programs, routine of both conditions of training and education at school, on the other hand—definition of efficiency of carried out preventive and improving measures.

ՌԱԶՄԱՆՃԱՐՏԱՐԱԳԻՏԱԿԱՆ ՀՈԳԵԲԱՆՈՒԹՅՈՒՆ

ՌԱԶՄԱԿԱՆ ՄԱՐԴԱՏԵԽՆԻԿԱԿԱՆ ՀԱՄԱԿԱՐԳՈՒՄ ՄԱՐԴՈՒ ՀՈՒՍԱԼԻ ԳՈՐԾԱՌՄԱՆ ՀԱՐՑԻ ՇՈՒՐՋ

Վ. Հ. ՄԱՐԳԱՐՅԱՆ, կապիտան

Կառավարման այն համակարգերի աշխատանքի առավելագույն արդյունավետության ապահովման խնդիրը, որոնց մեջ ներառվում է մարդը, սովորաբար լուծվում է երկու եղանակով: Դրանցից մեկը մեքենայի հարմարեցումն է մարդուն այնպիսի կոնստրուկտորական լուծումների մշակմամբ, որոնք առավելագույնս համապատասխանում են մարդու հոգեֆիզիոլոգիական հնարավորություններին: Առավել հեռանկարային այս ուղին ռազմական տեխնիկայի պայմաններում ցավոք միշտ չէ, որ կարող է կիրառվել: Ուստի հատուկ նշանակություն է ստանում երկրորդ տարբերակը՝ մարդու ուսուցումը, վարժեցումը այն հաշվով, որ նա հարմարվի մեքենային, աշխատանքի նոր պայմաններին: Մարդու հնարավորությունները նույնպես սահմանափակ են ինչպես հարմարման ընդունակության առումով, այնպես էլ այն ժամանակի առումով, որն անհրաժեշտ է, որ նա տիրապետի իր մասնագիտությանը:

Այս պայմաններում շատ կարևոր է դառնում ևս մեկ միջոցի կիրառումը՝ ռազմական բնագավառի մասնագետների հոգեֆիզիոլոգիական ընտրությունը, այն է՝ այնպիսի միջոցառումների համակարգի մշակումը, որոնք հնարավորություն տան որոշակի մասնագիտություններով աշխատանքի համար ընտրելու այն անձանց, որոնք առավելագույնս համապատասխանում են դրան իրենց հոգեֆիզիոլոգիական հատկություններով:

Ներկայումս, մի շարք գիտնականների կարծիքով, գոյություն ունի որոշակի անհամապատասխանություն պատ-

րաստության առկա մեթոդների և մասնագետի հատկություններին ներկայացվող պահանջների միջև: Այդ անհամապատասխանությունն առաջին հերթին պայմանավորված է բարդ ռազմական համակարգերի տեխնիկական պատրաստության բաղադրատարրերի շարքում այսպես կոչված «անձնային գործոնի» թերազնահատմամբ:

Որոշ հեղինակներ փորձում են որոշել և գնահատել այն բաղադրիչ գործոնների տեսակարար կշիռը, որոնցից կազմվում է համակարգային տեխնիկական ընդհանուր պատրաստությունը: Ընդամին ռազմական համակարգերի կառավարման ոլորտում մարդկային գործոնին բաժին է ընկնում 26—65 %-ը, իսկ նույն համալիրների սպասարկման ոլորտում՝ 50—76 %-ը:

Օրինակ՝ ավիացիայում վթարների 40—60 %-ը տեղի է ունենում սուբյեկտիվ գործոնների հետևանքով: Ընդամին դրա 70—80 %-ը կապված է բնածին հատկությունների հետ, և միայն 8—14 %-ը՝ անբավարար պատրաստության հետ¹:

Բերված թվերն աներկբայորեն վերկայում են, որ բարդ ռազմական համակարգերի տեխնիկական պատրաստությունը 50 և ավելի տոկոսով կախված է ռազմական բնագավառի մասնագետների մասնագիտական պիտանիությունից, և այս հարցը հատուկ ուշադրություն է պահանջում:

ԱՄՆ-ի արդյունաբերության ու ռազ-

¹ Шу «Проблемы оптимизации подготовки и деятельности военных специалистов», 2-й выпуск. Ленинград, 1973, с. 68.

մական բնագավառներում մասնագիտական ընտրության բազմամյա փորձը ցույց է տալիս, որ այդպիսի ընտրությունը շատ արդյունավետ է: Մասնավորապես ուսուցման ընթացքում «ոչ պիտանինների» մադումը 30—40 %-ից նվազում հասնում է 5—8 %-ի, կառավարման համակարգերի հուսալիությունն աճում է 10—25 %-ով, մասնագետների պատրաստման վրա ծախսերը նվազում են 30—40 %-ով: Օդաչվական ուսումնարաններ ընդունվողների մասնագիտական ընտրության շնորհիվ յուրաքանչյուր 100 օդաչուի պատրաստման համար կատարվող ծախսերը նվազում են 6 մլն. դոլարով, իսկ թեստերի մշակման վրա ծախսված յուրաքանչյուր մեկ դոլարը տալիս է 1000 դոլարի տնտեսում²:

Հոգեբանական ընտրության պրոբլեմները դարձել են նաև հայրենական հոգեբանների կողմից մի քանի տասնամյակների ընթացքում կատարված բազմաթիվ հետազոտությունների առարկա: Հոգեբանական ընտրության բնագավառում կուտակված փորձը վերկայում է, որ դրա անցկացման գծով հանձնարարականները պետք է հիմնըված լինեն հարցերի որոշակի համալիրի հետևողական ուսումնասիրության արդյունքների վրա, մի ուսումնասիրություն, որի նպատակը պետք է լինի հիմնավորել՝ 1) որոշակի մասնագիտության կամ գործունեության տեսակի ու պայմանների համար նման ընտրության ակտուալությունը, անհրաժեշտությունը, 2) ընտրության խնդրի կոնկրետ բովանդակությունը, 3) այն անձանց թվակազմի բնութագրումը, որոնցից պետք է ընտրություն կատարվի, 4) թեկնածուներին ներկայացվող մասնագիտական պահանջները, 5) ընդունակությունների (մասնագիտական առումով կոնկրետ հատկությունների) գնահատման մեթոդիկաների ճշտությունը և հուսալիությունը, 6) մասնագիտական պիտանիության կանխա-

տեսման չափանիշները, 7) ընտրության վերաբերյալ մշակված հանձնարարականների արդյունավետությունը, 8) մասնագիտական ընտրության անցկացման կազմակերպական ձևերը³:

Գործնական խնդիրների լուծման համար առավել կարևոր են գործունեության կառուցվածքի այն տարրերը, որոնք բնորոշում են մարդու կողմից տեղեկույթի վերամշակման առանձնահատկությունները, ինչպես նաև նրա սպեցիֆիկ և ոչ սպեցիֆիկ լարվածությունը:

Ըստ լարվածության չափանիշի առանձնացնում են մասնագիտությունների հետևյալ երեք խմբերը.

- օպտիմալ լարվածությամբ,
- ծայրահեղ լարվածությամբ,
- գերծայրահեղ լարվածությամբ:

Ծայրահեղ լարվածությունը կապված է այնպիսի պայմանների հետ, որոնք պահանջում են օրգանիզմի սովորական «թափամեղմիչ» ռեպրվների մոբիլիզացում: Գերծայրահեղ լարվածություն առաջանում է այն հանգամանքներում (անմիջական սպառնալիք կյանքին, մարտական պայմաններում պատասխանատվություն ենթակա կոլեկտիվի համար և այլն), որոնք պահանջում են գործառության «վթարային» ռեպրվների մոբիլիզացում:

Ռազմական մասնագիտություններին բնորոշ է գործունեությունը ծայրահեղ և գերծայրահեղ լարվածության պայմաններում: Համապատասխանաբար և բոլոր ռազմական մասնագետները պետք է օժտված լինեն մի շարք հատկություններով, որոնք մտնում են անձնավորության առանձնահատկությունների համախմբի մեջ: Այդ հատկությունների վարգայման աստիճանը պետք է հաշվի առնվի այն հարցի լուծման ժամանակ, թե տվյալ մասնագետին պետք է երաշխավորել ծայրահեղ, թե գերծայրահեղ լարվածությամբ մասնագիտություններով աշխատելու:

Գերծայրահեղ լարվածությամբ մաս-

² Shu M. M. *Решетников*. Профессиональный отбор в системе образования, промышленности и армии США. «Психологический журнал», 1987, № 3.

³ Shu B. A. *Богров*, В. Я. *Орлов*. Психология и надежность: человек в системах управления техникой. М., 1998, с. 285.

նագիտությունների խմբի մեջ մտցվում են օդաչուների, հետախույզների, սուզանավների հրամանատարների, տանկիստների մասնագիտությունները: Ծայրահեղ լարվածությամբ մասնագիտությունների խմբում ընդգրկվում են ՌՏԿ-ների օպերատորների, շտաբների սպաների, հրետանավորների և այլ մասնագիտություններ:

Մեր կարծիքով գերծայրահեղ լարվածությամբ մասնագիտությունների թվին պետք է դասել նաև ինչպես մարտական մեքենաների վարորդների, այնպես էլ փնվորական ավտոմոբիլային տեխնիկայի վարորդների մասնագիտությունները:

Բազմաթիվ գիտական հետազոտությունների արդյունքների վերլուծությունը ցույց է տալիս, որ՝

ա) վարորդության թեկնածուների մաղումը պայմանավորված է բացառապես՝ ըստ առողջական հատկանիշի,

բ) ներկայումս չկան արդյունավետ ու անվտանգ վարմանը ներկայացվող բոլոր պահանջներին համապատասխանության որոշման այնպիսի չափանիշներ, որոնք գոնե մոտավոր չափով ճիշտ լինեն բոլոր մարդկանց և բոլոր պայմանների համար:

Հոգեբանական տեսակետից ավտոմոբիլային տեխնիկայի կառավարումը երկու գործընթացների՝ ընկալման և կառավարման միջոցների վրա ներգործության օրգանական միասնություն է: Ընկալման և շարժման պոզակցումը բնորոշ է նաև գործունեության այլ տեսակների: Սակայն դրանց բարդ փոխկապվածությունը ժամանակի սրության պայմաններում վարորդական գործունեությունը դարձնում է մի առանձնահատուկ երևույթ:

Մեր կարծիքով մասնագիտական հոգեբանական ընտրության խնդիրների գործնական լուծման համար անհրաժեշտ է՝

ա) կառուցել անձնավորության հոգեբանական մոդելը՝ կիրառված ռազմական գործունեության նկատմամբ,

բ) կատարել կոնկրետ գործունեու-

թյան կառուցվածքի հոգեբանական վերլուծություն և դրա հիման վրա որոշել գործունեության առանձին բաղադրատարրերին հաջողությամբ տիրապետելու համար անհրաժեշտ ընդունակությունների և այլ հատկությունների ամբողջությունը:

Իսկ որո՞նք են անձնավորության այն մասնագիտորեն նշանակալից հատկություններն ու ունակությունները, որոնք կարևոր են ռազմաճարտարագիտական մասնագիտությունների համար: Հիմնվելով անձնավորության գործառույթային կառուցվածքի մի հայեցակարգի վրա, որը մշակել է Կ. Պլատոնովը, կարելի է առանձնացնել հետևյալ երեք մակարդակները:

1. *Բարձրագույն սոցիալական մակարդակ*, որը ներառում է աշխարհայացքը, գաղափարաքաղաքական և բարոյական հատկությունները: Այս մակարդակի անձնավորության գործունեության հոգեբանական մեխանիզմներն են շարժառիթավորումը, ձգտումները, նպատակները, որոնց օբյեկտիվ աղբյուրն են հոգևոր պահանջմունքները:

2. *Բուն հոգեբանական մակարդակ*, որը ներառում է մարդու խառնվածքի և բնավորության առանձնահատկությունները, նրա ինտելիկտուալ և հուզական-մային որրտները, ընդունակությունները, հատուկ անձնային հատկությունները (բարոյամարտական, պրոֆեսիոնալ-ճարտարագիտական, հրամանատարական, կառավարչական, ռազմամանկավարժական և այլն) և նրա ունեցած գիտելիքների, հմտությունների ու ունակությունների համակարգը: Այս մակարդակի տարրերի բացահայտումը ըստ պատրաստվածության մակարդակի կատարվող մասնագիտական ընտրության խնդիրն է:

3. *Հոգեֆիզիոլոգիական մակարդակ*, որը ներառում է այնպիսի հատկություններ, որոնք կախված են հոգեկան-ճանաչողական գործընթացների՝ որպես արտացոլման ձևերի, այն է՝ պայությունների, ընկալումների, մտածողության, հիշողության, երևակայության, հոգեշարժու-

մային գործողությունների անհատական առանձնահատկություններից և նրանց պարամետրներից, որոնք անմիջականորեն կապված են անհատի վարժվածության հետ:

Իհարկե, ճիշտ չէր լինի մասնագիտական հաջողակության կանխատեսումը հանգեցնել միայն տարբեր մակարդակների մեխանիկական հաշվառմանը:

Անձնավորության կառուցվածքը կարող է ծառայել մասնագիտական ընտրության գործին միայն այն պայմանով, որ ապահովված լինի հոգեբանության կարևորագույն սկզբունքի՝ անձնային սոստեցման սկզբունքի կիրառումը: Մասնագիտական ընտրության դեպքում դա նըշանակում է, որ մասնագիտական պիտանիության որոշման ընթացքում բացահայտվող հոգեբանական հատկություններն ու ունակությունները՝ վերցված տարբեր մակարդակներից, ինքնուրույն իմաստ չունեն, ուստի և չեն կարող ճիշտ գնահատվել առանց դրանց անձնային պայմանավորվածության հաշվառման⁴:

Այսօր մասնագիտական ընտրության ակտուալությունը պայմանավորված է մարդու և տեխնիկական օբյեկտների կառավարման միջոցների փոխգործողության համակարգերում պատճառահետևանքային հարաբերությունների ուսումնասիրության անընդհատ աճող նշանակությամբ: Տրանսպորտում նկատվող բարձր վթարայնությունը, մեծ տընտեսական և պրոֆեսիոնալ վնասները կառավարման համակարգերի հուսալիության նվազման հետևանքով, օպերատորի սխալի աճող գինը պայմանավորում են գործունեության նորմալ և էքստրեմալ պայմաններում նման հա-

մակարգերում մարդու հուսալի գործառության ապահովման ուղիների և միջոցների որոնման մշտական անհրաժեշտությունը: Շեշտեմք, որ մարդատեխնիկական համակարգի մեջ ներգրավված ցանկացած մարդ դառնում է օպերատոր, այսինքն՝ ավտոմատ համակարգի մեջ է ներառվում որպես տեղեկություն վերամշակող և փոխակերպող օղակ:

Այսպիսով՝ կարևորելով մասնագիտական ընտրության ակտուալությունը և հիմնվելով անձնավորության վերը թվարկված մասնագիտորեն կարևոր հատկությունների և ունակությունների վրա՝ առանձնացնենք այն խնդիրները, որոնք այսօր պահանջում են անհապաղ լուծում:

1. Վարորդի մասնագիտությամբ պորքերում ծառայության համար պորակոչիկների հոգեբանական ընտրության համակարգի մշակում՝ նախապորակոչային նախապատրաստության համակարգում:

2. Ձորքերում այն վարորդների հոգեբանական ընտրության համակարգի մշակում, որոնք ՀՀ ՁՈՒ-ի շարքերում իսկական պինվորական ծառայության են պորակոչիկ որպես արդեն ձևավորված վարորդներ:

3. Արդեն պորքերում ընտրված թեկնածուների մասնագիտական ուսուցման ընթացքում նրանց ուսումնասիրության ծրագրի մշակում:

4. Ուսուցման այնպիսի համակարգի մշակում, որը նպատի պինվորական վարորդի այնպիսի հատկությունների նպատակաուղղված ձևավորմանը, որոնք ապահովեն նրանց արդյունավետ գործունեությունը նույնիսկ մեքենան բարդ և վտանգավոր իրադրություններում վարելու ժամանակ:

5. Մարտական փորձի ուսումնասիրության և մարտական ու վտանգավոր պայմանների մոդելավորման հիման վրա վարորդների հոգեբանական կոմիման մեթոդների և մեթոդիկաների մշակում:

⁴ Տես Վ. Հ. Մարգարյան, Վարորդների հակազդման ժամանակի որոշումը բազմագործոն պլանավորման մեթոդով անցկացվող գիտափորձերի հիման վրա: «ՀԲ», 1999, հմ. 1, *սույնի*՝ Ձինված ուժերում վարորդական կազմի տեխնիկական փորձարկման հարցի շուրջ: «ՀԲ», 1999, հմ. 4:

ВОЕННО-ИНЖЕНЕРНАЯ ПСИХОЛОГИЯ

К ВОПРОСУ НАДЕЖНОГО ФУНКЦИОНИРОВАНИЯ ЧЕЛОВЕКА В ВОЕННЫХ АНТРОПОТЕХНИЧЕСКИХ СИСТЕМАХ

В. Г. МАРГАРЯН, капитан

РЕЗЮМЕ

Для решения задачи обеспечения максимальной эффективности работы систем управления, включающих человека, особое значение приобретает психофизиологический отбор специалистов.

Для практического решения задач профессионального отбора представляется необходимым: а) построить психологическую модель личности применительно к военной деятельности, б) произвести психологический анализ структуры конкретной деятельности с последующим выделением комплекса способностей и качеств личности, необходимых для успешного овладения отдельными компонентами этой деятельности.

Эффективность психофизиологического отбора может быть обеспечена лишь при условии соблюдения принципа личностного подхода.

MILITARY-ENGINEERING PSYCHOLOGY

TO A QUESTION ON RELIABLE FUNCTIONING OF A MAN IN THE MILITARY ANTHROPO-TECHNICAL SYSTEM

V. H. MARGARYAN, Captain

SUMMARY

For the solution of the problem of peak efficiency ensuring work of control systems including a man, the psychophysiological selection becomes of special importance.

For the practical solution of professional selection problems it is obviously necessary:

a) to construct psychological model of a person with reference to military activity,

b) to make the psychological analysis of structure of concrete activity with the subsequent allocation of a complex of abilities and qualities of the person necessary for successful mastering separate components for this activity.

The efficiency of psychophysiological selection can be ensured only under condition of observance of the principle of the individual approach.

ՌԱԶՄԱԿԱՆ ՊԱՏՄՈՒԹՅՈՒՆ

1917—1918 թթ. ՂԱՐԱԲԱՂՅԱՆ ԻՆՔՆԱՊԱՇՏՊԱՆՈՒԹՅՈՒՆԸ
ՌԱԶՄԱԲԱՂԱԲԱԿԱՆ ՀԱՅԵՑԱԿԵՏԻՑ

Ս. Հ. ՀԱՐՈՒԹՅՈՒՆՅԱՆ,

փիլիսոփայական գիտությունների թեկնածու, դոցենտ

Երևանյան համառոտագրական համագումարը Հայաստան—Ղարաբաղ—ըսփյուռք եռամիասնության ամրապնդման նոր փուլի հիմքը հանդիսացավ: Այս օրերին լույս տեսավ մի աշխատություն, որն այդ իմաստով խորհրդանշական է: Խոսքը վերաբերում է Եղիշն Իշխանյանի գրքին¹, որի լույսընծայումը իրականացավ ինչպես սփյուռքի, այնպես էլ Հայաստանի մշակույթի մի շարք գործիչների միասնական ջանքերով:

Ամերիկահայ պրոֆեսոր Հրաչ Աբրահամյանը վկայում է, որ հեղինակը դեռևս 1974 թ. (մահվանից մեկ տարի առաջ) անձամբ իրեն է փոխանցել հուշագրության ձեռագիրը՝ ինդիքելով ստանձնել այդ գործի հրատարակման պատասխանատվությունը: Գիրքը հրատարակվել է ամերիկահայ գնդապետ Հարություն Սաչաքյանի և նրա տիկնոջ՝ Ալիսի հովանավորությամբ: Ձորական գործիչ մասնակցությունը պատմական բնույթի գրքի հրատարակմանը հավաղեց երևույթ է. այն վկայում է, որ գրքի լույսընծայմանը տրվել է ոչ միայն պատմական, այլև հույժ արդիական նշանակություն:

Եվ հիմնավոր պատճառներ կային այդպես մտածելու: Ներկայացված ժամանակաշրջանը անցումային պատմական մի փուլ է՝ հագեցած քաղաքական բախտորոշ իրադարձություններով: Ինչպես և ի՞նչ պայմաններում է Լեռնային Ղարաբաղը հայտնվել ադրբեջանական պետության կազմում. այս մտատանջող հարցերի պատասխանը տրված է Իշխանյանի գրքում: Շատ կարևոր է, որ հեղինակը հիմ-

նրվել է իր օրագրային գրառումների վրա՝ փաստական ու ժամանակագրական առումով ոչինչ բաց չթողնելով: Ներկայացված աշխատությունն այս առումով վավերագրական մեծ արժեք ունի: Սակայն այն սուկ օրագրություն չէ, այլ տարիների ընթացքում այդ ամենի մասին խոհերի ու վերլուծությունների արգասիք. նրանում արդյունավետ ձևով վուզակցվում են օրագրության և հուշագրության առավելությունները, այլև հեղինակի համատեությունն ու անկողմնակալությունը:

1917 թվականը ճակատագրական տարի եղավ հայ ժողովրդի համար. առաջին աշխարհամարտի օրերին քաղաքայրում կամ էլ փախստականի վիճակում հայտնված շատ անձինք, ազատություն ստանալով, նորից լծվեցին ազգանվեր գործին: Հայ մտավորականությունն ըստպատմ էր, որ դարեր շարունակ միապետության կապանքների մեջ պահված մեր ժողովուրդը, վերջապես շունչ քաշելով, վարգանալու հնարավորություն կստանա: «Վաշխանդված է եղել մարդու ստեղծագործ միտքը»², նշում է Ե. Իշխանյանը՝ հույս հայտնելով, որ հեղափոխության շնորհիվ առաջադիմության ուղու վրա հայտնված մեր երկիրը կհետևի եվրոպական ապառ զարգացող երկրներին: Ի՞նչ իմաստով պետք է մեր հայրենիքը հետևեր վարգապող եվրոպական երկրներին. «Ինքնապաշտպանություն՝ ահա թե ինչ է թելադրում ժամանակն ու պրոգրեսը»³, ժամանակին գրել է Գարեգին Նժդեհը:

Բայց ինչո՞վ և ինչպե՞ս էր կապվում ինքնապաշտպանության անհրաժեշտու-

¹ Ե. Իշխանյան, Լեռնային Ղարաբաղ. 1917—1918: Ե., 1999:

² Նույն տեղում, էջ 1:

³ Տես Ավն, Նժդեհ: Բնյուր, 1968, էջ 357:

թյան գաղափարը ժամանակի հրամայականի և առաջադիմության հետ: Ըստ Իշխանյանի, առաջադիմությունը նշանակում է մտքի քարայածության ու ճահճացման հաղթահարում, այսինքն՝ ստեղծագործական մտածողություն: Խնդիրը նոր ժամանակաշրջանում արժեքների վերագնահատումն էր, մտածողության ինքնփայլի հաղթահարումը: «Առնց վերագրանահատումի անխմատ է որոնումը, իսկ առանց որոնումների ոչ միայն ժողովուրդների միտքն է մեռնում, այլև հենց իրենք ժողովուրդները»⁴: Բավական տարածված էր այն կարծիքը, որ, ինչպես գրում է Մովսես Մովսիսյանը, «մեր ամենամեծ դժբախտությունն այն է, որ աստված մեզ տաճիկի, թուրքի պես մի խավար ժողովրդի հարևան է դարձրել: Տաճիկը 500 տարուց ավելի նստած է քաղաքակիրթ Եվրոպայի կրծքին և ի՛նչ է տվել մարդկությանը, ոչինչ: Բյուզանդիան, որ ժամանակի ամենափայտած, պարզապես կենտրոնն էր աշխարհի, գրավեցին, բայց տիրող քաղաքակրթությունից բնավ չազդվեցին: Վայրենաբարո արյունոտ ժողովուրդ էր և նույնն է մնացել մինչև այսօր»⁵: Հայ ժողովրդի պարագայում առաջին հերթին անհրաժեշտ էր հաղթահարել այն մտայնությունը, թե մեր դժբախտությունների պատճառը արտաքին հանգամանքներն են, և փրկություն պետք է հուսալ արտաքին ուժերից: Նոր պայմանները հարկադրում էին մտածել այլ կերպ, այն է՝ մեր դժբախտությունների իրական պատճառները որոնել և գտնել հենց մեր մեջ, և առաջին հերթին խիստորոշել մեր ժողովրդի հոգին հալածող հիվանդությունը և ապա գտնել նրա բուժման միջոցը: Թվում է, թե դա այնքան էլ դժվար գործ չէ: Հնուց ասված խոսք է, թե հարցի ճիշտ ձևավերպումը խնդրի լուծման գրավականի կենսն է. «Ո՛վ է մեղավոր, երկրի աշխարհագրական դիրքը, քրիստոնեական Եվրոպա՛ն, մահմեդական Ասիա՛ն, ճակատագիրը»⁶: Այսպիսի հարց է բարձրացնում Նժդեհը և ինքը հետամուտ լինում

պատասխանը գտնելուն: Հետևելով Կայսերականի այն խորհրդին, որ իրականությունը պետք է ոչ թե անիծել, այլ՝ հասկանալ, նա մերժում է գանգատավորների այն դժգոհությունը, թե մեր դժբախտությունների հիմքը Հայաստանի աշխարհագրական դիրքն է:

Ստեղծագործ ժողովուրդը ոչ թե դժգոհում, տրտնջում է իրողությունից, այլ օգտվում է ընձեռված հնարավորություններից: Սակայն այդպիսին դառնալու համար նա պարտավոր է հաղթահարել նախ իրեն հատուկ բարդությունները. հայի պարագայում դա վերաբերում է իր ուժերի հանդեպ անվստահությանը՝ թըշնամիներով շրջապատված վիճակում իրեն պատող սարսափին. «Արևելքում՝ մեզ համար ստեղծված պայմանների մեջ կարող է ապրել արի և արիապաշտ հայությունը, բայց ոչ այսօրվանը»⁷, համոզված է Նժդեհը: Իսկ պայքարի պատրաստվող ժողովուրդները նախ վիճվում են հոգեբանորեն⁸, քանի որ վենքը որքան էլ անհրաժեշտ պարագա լինի, կարող է օգտակար դառնալ միայն արի բազուկներում: Ահա այս համատեքստում միանգամայն խմատալից է դառնում Նժդեհի այն միտքը, թե «մայրերի ամի մեջ պետք է փնտրել ազգերի ճակատագիրը»: Ազգի ուժը նրա դաստիարակության մեջ է, բարոյահոգեբանական կայության մեջ: Ժողովուրդները ֆիզիկական ու բարոյական անկումից ի վորու են խուսափել մայրական կաթի միջոցով փոխանցվող հայրենասիրությամբ, ասել է թե հայրենիքի սերը բարձրագույն բարոյական արժեք է: Եվ եթե որևէ ժողովուրդ ուզում է ձեռք բերել անկախություն և այն ապահով վիճակում տեսնել, ապա նրա մտավոր և ընդհանրապես հոգևոր կյանքի բոլոր ղեկավարները պարտավոր են նախ և առաջ արիության պատգամախոսներ լինել: Ապրելու արժանի չէ լոկ իր համար ապրողը: Եվ եթե Նժդեհը պնդում է, որ ժողովուրդներն ապրում են իրենց համար, իսկ ստեղծագործում՝ մարդկության համար, ապա նկատի ու-

⁴ Նույն տեղում, էջ 352:

⁵ Տես *Ե. Իշխանյան*, նշ. աշխ., էջ 195:

⁶ Տես *Ալին*, նշ. աշխ., էջ 352:

⁷ Տես նույն տեղում, էջ 356:

⁸ Տես նույն տեղում, էջ 357:

նի մնայուն արժեքներ արարելու հանգամանքը: Այն ժողովուրդը, որն աշխարհի առջև չի ինքնաբացահայտվում, իսկ նա աշխարհին ներկայանում է իր մշակույթով, ապա մեղք է գործում: Ահա թե ինչու ինքնապաշտպանություն կոչվածը նախ հոգևոր ու մշակութային պոռույթի դրսևորում է նշանակում և այս իմաստով ոչ միայն բնական իրավունք է, այլև մարդկության հանդեպ պարտականություն⁹:

Նշված շրջանում մտավորականության մի մասը հոգեկան տագնապի մեջ էր՝ մտահոգված Ռուսաստանի Կովկասյան ռազմաճակատի մերկայումսով: Հոկտեմբերյան հեղափոխության հետևանքով այդ գործընթացն էլ ավելի արագացավ. վիճվորի շինել հազած գյուղացին ժամ առաջ շտապում էր տուն հասնելու, մասնակցելու հողաբաժանմանը:

ՌՈՒՄԱԿԱՆ ԲԱՆԱԿԻ ԿԱԶՄԱԼՈՒԾՈՒՄԸ ՂԱՐԱԲԱՂՈՒՄ

Դեռևս 1917 թ. ամռան սկզբին Շուշի քաղաքում քաղաքական կազմակերպություններից յուրաքանչյուրը մեծ եռանդ էր գործադրում կայազորն իր ազդեցության տակ գցելու: Քաղաքի կայազորում ծառայում էին մոտ 4000 հոգի, որոնց ձևաչափ մեծամասնությունը ռուսներ էին: Հայ սպաների քարոզչական աշխատանքի շնորհիվ վիճվորների մի մասը անցել էր հայերի կողմը՝ պատրաստ լինելով ընդգրկվելու ինքնապաշտպանության գործում: Սակայն մեծամասնությունը մենշևիկների, բոլշևիկների և այլ եվրոպամետ կուսակցությունների ազդեցության տակ էին:

Կայազորի վիճվորական խորհուրդը, իր գործունեության ծիրն ընդարձակելով, ձգտում էր վերահսկելու ընդհանրապես քաղաքայինական կյանքի ոլորտը. քաղաքում շատ սուր էր պարենի հարցը: Ժամանակավոր կառավարության կարգադրությամբ արգելված էր գաժառից գաժառ պարենի փոխադրումը, իբր թե չարաշահումների առաջն առնելու նպատակով: Պարենի ավելցուկը որ-

պես կանոն թաքցվում էր: Ղարաբաղում իրադրությունը ծայր աստիճան արվել էր տաճկական գործակալների քարոզչության հետևանքով, որոնք վխտում էին հատկապես Մուղանի տափաստանում՝ թաթարներին լարելով հայերի դեմ: Բանտերից ազատված քրեական տարրերը ողողել էին ամբողջ երկիրը: Ավազակությունը հատկապես կաթվածահար էր արել հաղորդակցական ուղիները: Շուշի—Եվլախ խճուղու երկայնքով ընդհանրապես ապահով կյանք չկար:

Անդրկովկասի հատուկ կոմիտեն (ՕԶԱԿՈՍ) որոշում է կայացնում ավազակային հարձակումներից ժողովրդին պաշտպանելու համար գյուղերում յուրաքանչյուր 20 տանը հատկացնել մեկ հրացան: Անդրկովկասում բոլոր ազգերը տենդագին վիճվում էին՝ առերես դա պատճառաբանելով ապահով կյանք ըստեղծելու նպատակով, սակայն իրականում, ինչպես հետագայում պարզվեց, այդ վենքը ազգերն ուղղելու էին միմյանց դեմ: Դաշնակցության Ղարաբաղի ճյուղի կենտկոմը վենքի հաշվառում է անցկացնում, ինչպես նաև ներկայացուցիչներ է գործուղում ռազմաճակատին մերձակա գյուղերը՝ գերիներից վերցված ու վաճառքի մեջ եղած հրացաններն ու ռազմամթերքը որոշակի սակագնով հայ ազգաբնակչությանը տրամադրելու համար: 1917 թ. հուլիսին այդ միջոցառումն արդեն իր առաջին արդյունքը տվեց. Կարյազիսոյի, Հադրութի և Ջաբրայիլի համար այլուր փոխադրող մեծաքանակ սայլաշարի վրա հարձակված մի մեծ ավազակախումբ (60 հոգուց ոչ պակաս) արժանի հակահարված ստացավ ավագ ենթասպա Իշխան Չերքեյյանի խմբի կողմից:

Քանի որ ՕԶԱԿՈՍ-ի կողմից խստացված վենքը ժողովրդին այդպես էլ չտրամադրվեց, հայերը վենք էին ձեռք բերում սեփական նախաձեռնությամբ: Այսպես օրինակ՝ խմբերդոյի Մուխին համագյուղացիների համար ձեռք էր բերել «Լեբեք» սիստեմի 20 հրացան 6000 փամփուշտով: Ըստ հաշվառման արդյունքների հայ ազգաբնակչության ձեռքին

⁹ Տես նույն տեղում:

Ղարաբաղում կար 15000 հրապեն: Ցավոք համապատասխան քանակով փամփուշտ չկար:

Շուշի քաղաքի վաճառականությունը, զգալով վիճակի բարդությունը, իր

կայավորի միտինգում բոլշևիկ Աշոտ Հովհաննիսյանը իր համախոհների հետ, դատապարտելով «կոռնիլովշինան», պահանջում էին ամբողջ իշխանությունը հանձնել Խորհուրդներին: Այդ օրերին ա-



1905—1906 թթ. հայկական ջարդերի ժամանակ ավերված Շուշի քաղաքի ընդհանուր տեսարանը (Պ. Մկրտչյան, Ս. Դավթյան. Шуши—город трагической судьбы. Е., 1997 զրբից)

պատրաստակամությունն է հայտնում դրամով օգնելու զենքի ձեռքբերման գործին:

Միջոցներ են ձեռք առնվում հայկական գնդերը Վրաստանի ամառանոցային վայր ուղարկելու փոխարեն նրանց հանգստյան համար հանգրվան կազմակերպելու Ղարաբաղում: Սակայն այդ նախաձեռնությունը ձախողվեց: Մտում էր զենք ձեռք բերել Երևան, Ալեքսանդրապոլ կամ Կարս առանձին փոքր խմբեր ուղարկելով: Այդ նախաձեռնությունը պսակվեց հաջողությամբ, սակայն զգալի մարդկային կորուստների գնով: Ղարաբաղում մեծ արձագանք գտավ Պետրոգրադը գրավելու և ռազմական դիկտատուրա հաստատելու գեներալ Կոռնիլովի օգոստոսյան անհաջող փորձը: Շուշու

մենուրեք քննարկվում էր «Կորչի պատերազմը» նրանց կարգախոսը: Արդեն ամառվանից ռուսական զորքերը կազմալուծվել էին, և զինվորները խառնիխուռն տուն էին վերադառնում: Քայքայթումն սկսվել էր նաև հայ զինվորների շրջանում, որոնք, դասալիք դառնալով, փախչում էին ճակատից դեպի իրենց բնակավայրերը: Դասալքության առաջն առնելու նպատակով Թիֆլիսից Ղարաբաղ է գալիս Բախշի Սարուխանյանը՝ բնիկ դարաբաղցի (Բերդաձորից), որը ժամանակին իր քաջությամբ աչքի էր ընկել Քեռու խմբի մրաժ մարտերում: 1908 թ. մի ուստիկանի դեմ ահաբեկչական գործողության համար նա դատապարտվել էր մահվան: Սակայն Բաքվում կախաղան բարձրացվելու նախօրեին կազմակերպվել էր նրա փա-

խուսող բանտից: Այս խիզախ հայրողին, որը բաց աչքերով մահվան դեմ էր գնացել, ճակատագրի հեզնանքով զոհվում է իր հայրենի գյուղում դասալիք վիճվորների ձեռքով: Այդ ամենը բոլշևիկյան քարուղչության հետևանք էր. ամենուրեք գովերգվում էր հոկտեմբերյան հեղաշրջումը: Ժողովներից մեկում, երբ համալսարանավարտ գյուղատնտես բոլշևիկ Ղարագոյյանը իր ճառն ավարտում է «Ուղջու՛յն քաղաքացիական պատերազմին» խոսքերով, կոռնիձորցի քաջ վիճվորական Միքայելը՝ Գեորգիյան խաչի լրիվ ասպետ, դաշույնով հարձակվելով ճառախոսի վրա, ասում է. «Դրանք քանդեցին մեր երկիրը, վորքը փչացրին, դեպերտիք դարձրին և թշնամիների ճանապարհը բաց արին»¹⁰:

Ռազմաճակատի կայունացման և թիկունքի ապահովման խնդիրները հատուկ քննության առարկա են դառնում Թիֆլիսում նոյեմբերի 29-ին գումարված մի խորհրդաժողովում: Ելույթներից հատկապես առանձնապես Նիկոլ Աղբալյանի խոսքը. «Մեծերը մեզ իրենց փոքրիկ դաշնակիցը համարեցին, քանի որ իրենց կողքին միասնաբար կռվում ենք ընդհանուր ոսոխի դեմ. բայց այսօր մենք մնացել ենք մենակ և պետք է, մեր հույսը մեզ վրա դրած, ազգովին մեր գլխի ճարը գտնենք: Մենք պետք է նախ և առաջ մեր հենակետը որոշենք, որպես մեր թիկունքի հենարանը, ամբողջունը, մեր ուժերի շարունակական եռանդ ու կորով ներշնչողը: Իմ կարծիքով մեր միակ հենարանն է փոքր Կովկասյան լեռնաշղթան՝ ամբողջովին հայկական՝ սկսած Լոռիից մինչև Ղարաբաղ»¹¹:

Թիֆլիսի խորհրդաժողովը, որը տեղի էր մինչև դեկտեմբերի 8-ը, որոշում էր կայացրել հրավիրել Դրոյին մեկ գնդի գլուխ անցած Թիֆլիսում կարգուկանոն հաստատելու նպատակով: Այդ գործողությունը հաջողությամբ պսակվեց, որից գոհ էին մնացել նույնիսկ վրացիները: Զորքի քայքայման առաջն առնելու նպատակով սկսվել էր մահապարտների գուճը

ստեղծելու շարժում: Թիֆլիսի փողոցներից մեկում այդ գնդի հայ վիճվորները, հանդիպելով ափսոսակահեր մի ռուս զորավարի, նախահեղափոխական կարգուկանոնի համաձայն պատվի են առնում: Զորավարի վարմապական այն հարցին, թե վիճվորները որ վորամասից են, հետևում է «Հայկական մահվան գումարտակից, Ձերդ գերպանցություն» պատասխանը, որը ոգևորում է զորավարին. «ՌՌ-բեմն դեռ ամեն ինչ կորած չէ», ասում է նա՝ նկատելով, որ հայ վիճվորը ոչ միայն քաջ է, այլև կարգապահ: Հիրավի հայը մնում էր կարգուկանոնի պատվախնդիր: Դա միշտ լավ է, թե վատ, ուրիշ հարց է:

Այդ հարցը մեկ անգամ ևս ծագեց՝ վեցերորդ սահմանապահ գնդի հրամանատար Շմիդտի վարմունքի կապակցությամբ. հայերի բանակցությունը նրա հետ, ինչը նպատակ ուներ համոզել ռուս վիճվորներին մտալ Ղարաբաղում, հակառակ դեպքում զենքերը և վիճակները թողնել տեղում, ապարդյուն անցավ: Հայերը դեմ էին բռնի պինաթափմանը: Շուշու կայսրորդի պետ գեղապետ Ռաշկովսկու միջնորդությունն արդյունք չէր տվել: Իսկ երբ խաչենցիներն ու վարանդացիները Ասկերանից գնդի անցնելու ժամանակ փորձել էին պինաթափել նրան, հին ֆիդայի Գալի Մահրասան արգելել էր նրանց՝ կատարելով վերադասի կարգադրությունը: Սակայն ճակատագրի հեզնանքով Բարդայում գուճող խաղաղ կերպով պինաթափվում է՝ զենքն ու վիճամթերքը հանձնելով թաթարներին, փոխարենն ստանալով 40000 ռուբլի կաշառք: Շուշուց գնդի հեռանալուց հետո հայերը պորանոցի պատերին նկատել էին իրենց հասցեին վիրավորական արտահայտություններ: Հայերը իրենց հոգատար վերաբերմունքի դիմաց այդպիսի պատասխան ստանալուց հետո միայն եկան այն համոզման, որ պետք է վարվելին այնպես, ինչպես թաթարներն արեցին Շամխուրում. «Այո, պիտի բռնի ուժի դիմեինք, պինաթափ անեինք, թեկուզ զոհեր տալինք»¹²:

¹⁰ Ե. Բոլխանյան, նշ. աշխ., էջ 49:

¹¹ Նույն տեղում, էջ 54:

¹² Տես նույն տեղում, էջ 93:

Կյանքի դաժան պայքարում, երբ մի ամբողջ ժողովրդի լինել-չլինելու հարցն էր դրված նժարին, բարոյականությունը ոչ միշտ է լավագույն ուղեցույց: Ցավոք, առանձին հեռառեսն անձանց ձեռք բերած կյանքի դասերը մեր ժողովրդի սեփականությունը չդարձան, և փորձառությունը անօգուտ դուրս եկավ: Այդպես էլ չսովորեցինք ճակատագրական պահին ճիշտ կողմնորոշվել: Տասնամյակներ անց, երբ Խորհրդային Միության փրկման պատճառով միութենական բանակը կազմավորվեց, մենք, կանգնելով նման այլընտրանքի առջև, դարձյալ անվճռական գտնվեցինք, և հեռացող զորամասերն ամեն ինչ իրենց հետ տարան, մինչդեռ Ադրբեջանը այդպես չվարվեց և արդյունքում ունեցավ մեզնից կրկնակի չափով ավելի զենք ու զինամթերք: Պատմությունը չիմանալու, ավելի ստույգ՝ նրանից դասեր չբաղելու դեպքում հանրությոյն խստագույնս պատժվում է:

**ԻՆՔՆԱՊԱՇՏՊԱՆՈՒԹՅԱՆ
ԿԱԶՄԱԲԱՂՅԱՆ ԳՈՐԾԸՆԹԱՅԸ**

1917 թ. ռուսական բանակի կազմալուծման հետևանքով Կովկասյան ճակատի մերկացումը օրվա հիմնահարցն էր դարձրել հայերի ինքնապաշտպանության կազմակերպումը: Տեսանելի դաշտում առավել փրկարար միջոցը համարվում էր Ռուսաստանի Արևմտյան ռազմաճակատից հայ սպաների ու զինվորների տեղափոխումը Կովկասյան ռազմաճակատ: Այդ ժամանակ ռուսական բանակում ծառայում էին շուրջ 250000 հայեր:

Հայերի նկատմամբ զորական նախարար Կերենսկու բարյացակամ վերաբերմունքի շնորհիվ հարցը սկզբունքորեն դրամականորեն է լուծվում, սակայն երկրում տիրող անիշխանության պատճառով գործնական ընթացք չի ստանում:

Ինչպես տեսնում ենք, հայ հեռատես հասարակական և զորական գործիչները հայրենի եզերքի պաշտպանությունը տեսնում էին հարցի լուծման ընդհանուր համատեքստում, ինչը դժբախտաբար կյանքի չկոչվեց:

Հանրահայտ գններալ Ա. Ի. Դենի-

կինը, անդրադառնալով Ռուսաստանում այդ ժամանակաշրջանում տիրող իրավիճակին, երբ անիշխանության պայմաններում նույնիսկ կամավորական կազակները հոգեկան տարընթացության մեջ էին, լքում էին ռազմաճակատը, ավելին՝ սպաները ևս մոլորված վիճակում էին, գրում է. «Առանց պայքարի հստակ առաջադրված ու իմաստավորված նպատակների, առանց համընդհանուր ճանաչման արժանացած առաջնորդների, նրանք (զինվորները. — Ս. Հ.) մեկ ի մի էին գալիս, մեկ ցրվում, պայքարում՝ խարխափելով խավարում, իրենց վիճակն ընդունելով որպես ժամանակավոր»¹³:

Ղարաբաղում էլ նույն վիճակն էր. կար վտանգի, ինքնապաշտպանության անհրաժեշտության գիտակցում, սակայն չկար կարող ուժերին միավորող ընդհանուր գաղափար, ընդհանուր նպատակ:

Թվում է, թե այդ վիճակը ամբողջապես պայմանավորված էր երկրի քաղաքական-հասարակական կացությամբ, և այլ ելք չկար, քան մեկնել Հայաստան տեղում ինքնապաշտպանությունը կազմակերպելու:

Մայիսի վերջերին Թիֆլիսից Պետրոգրադ է ժամանում Երկրորդ Պետական Դումայի պատգամավոր Ստեփան Տեր-Ավետիսյանը հատուկ առաքելությամբ: Չնայած այն բանին, որ նա՝ որպես Դաշնակցության բյուրոյի կողմից գործուղված անձ, մասնակցելու էր համառուսական գյուղացիական համագումարին, այդուհանդերձ նրա հիմնական լըպատակը Ղարաբաղում ինքնապաշտպանության կազմակերպման համար կարող ուժերի հավաքագրումն էր, ուստի առաջին հերթին այդպիսի առաջարկ է անում անվանի պատմաբան Աշխարհբեկ Քալանթարին, ինչպես նաև Ե. Իշխանյանին և ուրիշների՝ կշտամբելով նրանց, որ մնացել են Պետրոգրադում, «մինչդեռ երկրում կատարելիք շատ գործ կա, և աշխատող ձեռքի պակաս է պզայ-

¹³ Роман Гуль. Ледяной поход; А. И. Деникин. Поход и смерть генерала Корнилова; барон А. Бугберг. Дневник. М., 1990, с. 143.

վում բոլոր գավառներում¹⁴: Ս. Տեր-Ավետիքյանը դաշնակցության հիմնադիր Բրիտանական Միքայելյանի մտերիմ ընկերներին էր՝ նույն կուսակցության անդամ հիմնադրման սկզբից: Նա, Գանձակի Բանանց գյուղի ծնունդ լինելով, բարձրագույն կրթություն ստանալով, երկար տարիներ պաղովել էր մանկավարժական գործունեությամբ: Ուշագրավ է այն փաստը, որ 1905—1907 թթ. ռուսական հեղափոխության նախօրյակին, ՀՀԳ մի շարք անդամների հետ, նա էլ մերժում էր կուսակցության «սոցիալիստական ծրագիրը»՝ հիմնական նպատակ համարելով ազգային ազատագրության պայքարը, այդ թվում՝ Արևմտահայաստանի ազատագրումը: 1917 թ. նա համառուսաստանյան մակարդակով ճանաչված քաղաքական գործիչ էր, որին սիրալիր ընդունելություն են ցուցաբերում ռուս անվանի կուսակցական գործիչները՝ իրենց համակրանքը հայտնելով «բազմաչարչար հայ ժողովրդին»: Նա գրել է բազմաթիվ գեղարվեստական և հրապարակախոսական երկեր: Գնդակահարվել է 1938 թ.:

Նրա հոբայր գնդապետ Եգոր Տեր-Ավետիքյանը մասնակցել էր ռուս-ճապոնական և առաջին համաշխարհային պատերազմներին, լեռնային Գանձակի ինքնապաշտպանության տաղանդավոր կազմակերպիչն էր, որի շնորհիվ Գանձակի լեռնային շրջանները, Չարդախլուից մինչև Գյուլիստան, ըստ էության անմատչելի էին մնացել թշնամու համար՝ մինչև 1920 թ. ամառը: Այնուհետև նա տեղափոխվել է Ջանգեպուր—Նախիջևան ճակատը, առաջին հանրապետության կործանումից հետո տարագրվել է Պարսկաստան, որտեղ էլ վախճանվել է:

Շատ կարևոր էր այն հանգամանքը, որ ինքնապաշտպանության կազմակերպմանը ձեռնամուխ էին եղել համառուսաստանյան մակարդակի պատկառազոր այդպիսի գործիչներ:

Ե. Իշխանյանը, կիսատ թողնելով Պետրոգրադի գյուղատնտեսական ինս-

տիտուտում ուսումնառությունը, մեկնում է Շուշի:

Ազգրական շրջանում, քանի դեռ կանգուն էր Բաքվի կոմունան, և թուրքական բանակը կաշկանդված էր նրա դեմ պատերազմով, Ղարաբաղում ինք-



Ստեփան և Եգոր Տեր-Ավետիքյաններ
(Կ. Ղախրամանյանի անձնական արխիվից,
հրապարակվում է առաջին անգամ)

նապաշտպանության գործը սահմանափակվում էր անիշխանության պայմաններում թուրք ու թաթար ավազակաբարո տարրերի դեմ պայքարի շրջանակներում, ինչպես նաև տուն վերադարձող վիճվորների անօրինական արարքների, գյուղացիների ունեցվածքի բռնագրավման փորձերի խափանմամբ, մի խոսքով, երկրում կարգուկանոնի հաստատմամբ:

Բուն Ղարաբաղում պաշտպանական ոգով տոգորված առանձին անձանց ու խմբերի գործողությունները համակարգելու նպատակով ստեղծվում են հասարակական կառույցներ: Շուշի քաղաքի 6 շրջաններում ստեղծվում են թաղային խորհուրդներ, յուրաքանչյուրում իր ղեկավարով՝ շրջանապետով, որը ենթարկվում էր տվյալ շրջանի հրամանատար սպային:

¹⁴ Ե. Իշխանյան, նշ. աշխ., էջ 14:

1917 թ. դեկտեմբերին կազմակերպվում է Հայ պինվորների միության Ղարաբաղի ճյուղը: Այն ունեւր 150 պինճառայողից բաղկացած վաշտ, որը տեղակայվեց քաղաքի գորանոցում: Ասենք նաև, որ Շուշու գավառի պինվորական շենքերի ու գուլքի պաշտպանությունը Ռիֆլինի պինվորական շտաբի կարգադրությամբ հանձնված էր նորաստեղծ այդ մարմնին:

Ինքնապաշտպանությունն ամուր հիմքերի վրա դնելու ուղղությամբ հաջորդ կարևոր քայլը միջկուսակցական բյուրոյի ստեղծումն էր, որի մեջ է ընդգրկվում Հայ պինվորների միության ներկայացուցիչը՝ վճռական ձայնով: Այնուհետև կազմակերպվում է հատուկ վաշտ կապիտան Ա. Վարդապետյանի գլխավորությամբ, որի խնդիրը լինելու էր անկարգությունների վերացումը:

Ժամանակի ընթացքում Ղարաբաղի ինքնապաշտպանական կառույցները, իրենց ցանցն ընդլայնելով, կապ են հաստատում Գանձակի հետ: Գանձակում արդեն գործում էին Զաղաքայիական կոմիտեն և Առանձին պինվորական մարմինը: Վերջինս ստանձնել էր ինքնապաշտպանության գործի ղեկավարումը: Գանձակը Շուշուն է տրամադրում պենք ու պինամթերք, ինչպես նաև փոխադրամիջոցներ:

Ղարաբաղի համապատասխան կազմակերպությունները հատուկ ուշադրություն էին դարձնում Վեներոնական Հայաստանի հետ հաղորդակցության ապահովմանը, վերանորոգում էին ճանապարհները: Այդ առումով աչքի է ընկնում Բերդաձորը, որը «Շուշին և Գորիսը միացնող արթուն պահակն էր» (Ե. Իշխանյան): Բերդաձորի ինքնապաշտպանությունն ավելի հուսալի դարձնելու նպատակով այնտեղ են ուղարկվում Խանասորի մարտի մասնակիցները՝ փառաբանված ֆիդայիներ Ալեքսան դային և Ասատուրը իրենց մի խումբ պինվորներով:

Ե. Իշխանյանի վկայությամբ, «գյուղի բնակիչները վաղուց հայտնի էին իրենց քաջությամբ, և հայ-թուրքական ընդհարումների ժամանակ թուրքերը

քանիցս շրջապատել էին գյուղը, բայց գրավել չէին կարողացել»¹⁵:

Մեր օրերում ևս Բերդաձորը հաստատեց աննկուն լինելու իր համբավը. Արցախյան հերոսամարտում այն դարձավ հիրավի անառիկ արժվարուն՝ հաստատելով այն միտքը, որ ավանդույթները կենարար ուժի լրացուցիչ ակունք են:

Ղարաբաղի մտավորականությունը ևս, ինչպես գեներալ Դենիկինը, գիտակցում էր, որ առանց համընդհանուր ճանաչման արժանացած առաջնորդի հնարավոր չէ ինքնապաշտպանությունը կաշտն հիմքերի վրա դնել: Ուստի Իշխանյանը գործողվում է Բաքու Քաջատուր Միրզաբեկյանին (Մածոն Խեչո) հրավիրելու համար: Նա հայ-թուրքական ընդհարումների ժամանակ Վարանդայի հրամանատարներից մեկն էր, հմուտ ղեկավար և իր քաջությամբ աչքի ընկած մի անձնավորություն: Նա սիրով ընդունում է հրավերը: Սակայն ինչ-ինչ պատճառներով դա չի իրականանում:

Ծագումով ղարաբաղյի շատ սպաներ ու պինվորներ վերադառնում էին տուն: Այդպիսիներից էր սպա Միսոն Պողոսյանը՝ Գեորգիյան խաչ ջբանչանի ասպետ: Բաքվից Եվլախով դեպի Ղարաբաղ ճանապարհին Ս. Պողոսյանը, տուն վերադարձող 75 պինվորների գլուխ անցած, հաջողությամբ դիմագրավում է եռասպատիկ գերապանկող ավազակախմբի հարձակմանը՝ մարդկային ու նյութական մեծ վնաս պատճառելով նրան:

Հարկ է նշել, որ ինքնապաշտպանության կազմակերպմանը մեծ աջակցություն էին ցուցաբերում նաև ռուսական բանակի այն հայազգի սպաները, որոնք ժամանակավորապես այցելության էին գալիս իրենց հարապատներին: Այդպիսիներից էր Վարանդայի Դահրապ գյուղից Արմենակը, որն Արևմտյան ռազմաճակատում բացառիկ քաջության համար արժանացել էր Գեորգիյան խաչ մի քանի ջբանչանների: Նա ավագ ենթասպա էր: Ընդհանրապես Ղարաբաղում քիչ չէին ռուսական կառավարական այդ բարձր պարգևին արժանացած հայերը:

¹⁵ Նույն տեղում, էջ 109:

Ինքնապաշտպանության կոմիտեներ են ստեղծվում հայկական գյուղերում: Ռուս գնդապետ Ռամիշևսկին նշանակվեց Դիպակի շրջանի ինքնապաշտպանության ուժերի հրամանատար, Արտեմ Լալայանը՝ նրա օգնական: Դոլանլար մեծ գյուղի խմբապետ նշանակվեց Իվան Մելիք-Գասպարյանը: Գրեթե բոլոր գյուղերում գործադիր մարմինները վերածվեցին ինքնապաշտպանական կոմիտեներին:

Ասկերանի շրջանի ինքնապաշտպանության կազմակերպմանը ձեռնամուխ են լինում Հ. Մուսայելյանը, Ե. Իշխանյանը և Աղասի Վերդյանը: Վերջինս Համազասպի կամավորական խմբի վաշտապետներից էր: Կազմակերպվում է երկու պահակախումբ՝ յուրաքանչյուրը 25 հոգուց: Այդ խմբերը կազմավորվում են կամավորական, միլիցիոն սկզբունքով, դրանց խմբապետներ են նշանակվում Մուսան և Աղասին, որոնք ենթակա էին բազմափորձ մարտիկ Ալեքսան դայուն:

Վերջապես 1918 թ. հուլիսի կեսերին հրավիրվում է Ղարաբաղի առաջին համագումարը (բնակավայրերի ներկայացուցիչներին), որի որոշմամբ ինքնապաշտպանության գործն ավելի լավ կազմակերպելու և ուժեղացնելու համար ամենուրեք ղեկավարությունը հանձնվում է սպաներին, որոնց ենթակա էին խմբապետները՝ օգնականի կարգավիճակով¹⁶:

Համագումարն ընտրում է ժողովրդական կառավարություն՝ լիազորված երկիրը կառավարելու բոլոր իրավունքներով: Ձեռնարկական գործերի վարիչի պաշտոնը վստահվում է Հ. Թումյանին:

Ինքնապաշտպանության գործը աստիճանաբար հստակ տեսք էր ստանում:

Հայերի ռազմական ներուժի մասին որոշակի պատկերացում կարելի է կազմել հուլիսի 29-ին տեղի ունեցած միջադեպի մասին Իշխանյանի գրառումներից: Չարիսլուտի մոտ տեղի էր ունեցել ընդհարում, մի կողմից, 3500 տաճկահայ զաղթականների ու նրանց ուղեկցող փոքրաթիվ հայ պինվորների խմբի և, մյուս կողմից, քանակով նրանց գերա-

վանցող թուրքական պինված ուժերի միջև: Կապիտան Արտաշես Վարդապետյանը, հրապանաձգության ձայնի վրա, վաշտի գլուխ անցած շտապում է դեպքի վայրը: Իշխանյանը գրում է. «Մեզ նպաստող մի հանգամանք կար, այն է, որ թուրքերը լավ հրապանաձիգներ չեն ընդհանրապես, մինչդեռ հայերը պինվորական ծառայություն անցած, պինվարժ ու լավ հրապանաձիգներ են: ՈՒստի թուրքերը մեզ հետ համեմատած երկու-երեք և ավելի անգամ զոհեր են տալիս»¹⁷:

Թուրքերը լավ էին պինված և, շատ ռազմամթերք ունենալով, այն չէին խրանալում, հայերի պաշարը սակավ էր: ՈՒստի փամփուշտները խնայողաբար էին ծախսում: Պակասը լրացվում էր պինվորների խիպախությամբ և նրանց օգնող սպաների դերով: Հասկապես աչքի էին ընկել սպաներ Արշավիր Պետրոսյանը, Գեորգ Նազարյանը, Արտեմ Բաղդազյուլյանը, Դալի Մահրասան, կապիտան Արտաշես Վարդանյանը¹⁸: Վերջինս երեկոյան կառավարության նիստին պեկուցում է մարտի հաղթական ավարտի մասին: Ինքը ճարտար գյուղից էր, պինվորագրվել էր ռուսական բանակին դեռևս առաջին աշխարհամարտից մեկ տարի առաջ: Պատերազմին մասնակցել էր արդեն սպայի աստիճանով: Արևմտյան ճակատում Բերուսիլովի բանակում աչքի էր ընկել պինվորական հմտությամբ և խիպախությամբ՝ հասնելով կապիտանի աստիճանի: Տակավին երիտասարդ՝ խոհուս ու շրջահայաց էր, վայելում էր ինչպես սպաների, այնպես էլ պինվորների սերն ու հարգանքը: Նա ընդամենը 250—300 պինվորներով դիմագրավել էր 1000 մարդուց ավելի քանակով թուրքական ամբոխի զորոհները և հմուտ ղեկավարման շնորհիվ մարտը պսակել հաղթանակով: Հաջորդ օրերին ամենքը հրամանատարի գովքն էին անում: Փորձառու Դալի Մահրասան խոսք չէր գտնում Արտաշեսի նկատմամբ իր հիպոմունքն արտահայտելու համար: Ահա այդ տաղանդավոր հայ սպային անգլիացիները մեկ տարի անց Ղարաբա-

¹⁷ Նույն տեղում, էջ 178:

¹⁸ Տես նույն տեղում, էջ 179:

¹⁶ Տես նույն տեղում, էջ 174:

ոյց արարեցին Վրաստան, որտեղ և նա ծանր պայմաններում, թոքերի բորբոքում ստանալով, վախճանվեց 1920 թ.:

Օգոստոսի սկզբներին, երբ Բաքվի Կոմունայի գոյությունը խիստ վտանգված էր և թուրքերի հետ կռիվները ընթանում էին քաղաքի մերձակայքում, Մարով գյուղի բնակիչները, անհանգրստացած դեպքերի ընթացքից, որոշում են լքել գյուղը և տեղափոխվել Ղարաբաղին ավելի մոտիկ Մարգուշավան գյուղի մերձակայքը: Խնդիրը փոխադրամիջոց ճարելն էր: Ղարաբաղի կառավարությունը գյուղացիներին փոխադրման հստակ ծրագիր է մշակում: Օգտագործվում են Ջրաբերդի և Գյուլիստանի փոխադրամիջոցները: Ընդամենը 6 օրում կազմակերպվում է գաղթողներին ուղեկցող ձիավորների 100 հոգանոց մի խումբ: Մտահոսանքը վարպետներին իրականացվում է:

Այս ամենին փոխադրվելու ցանկությամբ և ունենում մի այլ ծրագրի ձախողում, որը միանգամից գյուղ է դարաբաղյիների տրամադրությունը: Շուշու գնդի սպա Գրիգոր Ասրյանը, հատուկ հանձնարարությամբ ներկայանալով, կառավարությանը տեղեկացնում է, որ գուևող գնդապետ Միքայել Մելիք-Շահնապարյանի գլխավորությամբ Բայազետի և Գարալագյապի վրայով հասել է Միսիան՝ այնտեղից Գորիս և ապա Ղարաբաղ անցնելու համար: Պահանջվում էին լրացուցիչ փոխադրամիջոցներ թնդանոթները և ռազմամթերքը տեղափոխելու համար:

Օգոստոսի վերջերին Ղարաղլաղ (Բերդաձոր) գյուղում կռիվներ են սկսվում: Կառավարությունը որոշում է Ալեքսանդրապոլի ղեկավարությամբ 450 հոգանոց մի խումբ ուղարկել թշնամու թիկունքը: Օգոստոսի 30-ին այդ խումբը մեծ դժվարությամբ բարձրանում է Մեյդան կոչված արահարթը և այնտեղից ուղղվում դեպի Հաջի Սամլու՝ թշնամու թիկունքը: Նախնական պայմանավորվածությամբ Գորիսից գնդապետ Մելիք-Շահնապարյանը պետք է հետևեր այդ խմբի երթին, և երբ սայլաշարը հասնել Ղարաղլաղ, վտանգի դեպքում, սարերի

գագաթներին խարույկների ազդանշանով գնդի թնդանոթները գործի դնելը: Սակայն ամեն ինչ խափանվում է կառավարությունից ստացված լրացուցիչ մի գրությամբ: Ղարաղլաղի գյուղացիները, 10 օր համառ դիմադրություն ցույց տալով, վերջում ուժասպառ լքում են գյուղը սեպտեմբերի 4-ին (17-ին): Շուշու գուևող այդպես էլ Գորիսից Ղարաբաղ չի վերադառնում: Այս լուրը ծանր տպավորություն է թողնում դարաբաղյիների վրա: Շուտով Շուշին ստանում է նաև Բաքուն օսմանյան բանակի ձեռքն անցնելու մասին գուևող: Այս ծանրագույն պայմաններում ընդամենը 20000 հրապանով, որոնցից յուրաքանչյուրի համար կար 100—200 փամփուշտ, հնարավոր չէր դիմադրել թուրքական կանոնավոր բանակին: Նույն օրը Բաքվի կողմից Ղարաբաղի պարետի պաշտոնակատար նըշանակված գնդապետ Իսմայիլ Հակկի բեյը ներկայացնում է գրավոր վերջնագիր հայկական կառավարությանը պենքերը վայր դնելու և Ադրբեջանի իշխանությունը ճանաչելու մասին: Սեպտեմբերի 8-ին (21-ին) հրավիրված Ղարաբաղի երկրորդ համագումարը քննարկում է ինքնապաշտպանության աշխատանքների մասին պիևվորական կոմիսարի պեկուցումը և գնահատում գործողությունները: Այդ նիստում կազմավորվում է Հայոց ազգային խորհուրդ, որի նախագահ է ընտրվում Ե. Իշխանյանը: Ուշագրավ է այն փաստը, որ այդ օրհասական պահին Գանձակից ժամանած պատմիրակությունը առաջարկում է իրենց շրջանն էլ միացնել Ղարաբաղին: Համագումարը դրական լուծում է տալիս հարցին: Կառավարությունը Բագրատ Ղազարյանին նշանակում է Ջրաբերդի և Գյուլիստանի հրամանատար: Այս ամենը խոսում է այն մասին, որ լեռնային և հարթավայրային Ղարաբաղի ուժերը իրականում միավորված էին:

Ազգային խորհրդի բանագնացներին Բաքվից եկած հրամանատար Ջամալ Ջահիդ բեյը, որ հանգրվանել էր Ադրբեջանում, լսել անգամ չի ուզում: Բանագնացները բանտարկվում են: Թուրքերը

պնդում են իրենց պահանջների վրա:

Սեպտեմբերի 18-ին բացվում է Ղարաբաղի 3-րդ համագումարը վերջնագիրը քննարկելու համար: Պատգամավորների տրամադրությունը փոքր-ինչ բարձրացել էր մարտի դաշտում ձեռք բերված նոր հաջողության շնորհիվ: Այն հարցին, թե ինչպես է, որ թշնամին անհամեմատ մեծ վնասներ է կրել, օրվա հերոս Ալեքսան դային հետևյալ բացատրությունն է տալիս. «Աստված Մակար կաթողիկոսի հոգին լուսավորի. այն ժամանակ, երբ ռուսաց թագավորը հրաման տվավ, որ հայերն էլ պարտավոր են պինվոր տալ կառավարությանը, մեր ծնողներն անիծում էին թագավորին, որ մեզանից պինվոր է պահանջում, իսկ կաթողիկոսից էլ ժողովուրդը դժգոհ էր... Բայց հայ-թրքական կռիվն տեսանք պինվոր դառնալու օգուտը. մեր կռիվները շատ ավելի լավ էին նշան բռնում թուրքերի հետ համեմատած»¹⁹: Այս պատմությունը շատ ուսանելի է նաև մեզ համար:

Սեպտեմբերի 20-ի նիստում որոշում է կայացվում ընդունել շարյաց փոքրագույնը, այն է՝ ժամանակավորապես (մինչև հարյի լուծումը Կ. Պոլսում, ինչպես ասում է Ե. Իշխանյանը) ճանաչել Ադրբեջանի իշխանությունը և առերես («երեսանց») պինաթափ լինել՝ հանձնելով հին, այլևս ոչ գործածական զենքերը:

Շատերը չէին համակերպվում այդ մտքի հետ և չէին ուզում զենքը վայր դնել: Եղան ինքնապաշտպանությունը շարունակելու ճարահատյալ փորձեր, նույնիսկ կայազորի հրամանատար, շրջափախյալ անձնավորություն և իրադրությունը տեղյակ կապիտան Արտաշես Վարդապետյանը Իշխանյանին առաջարկում էր միասին անցնել զավառ ինքնապաշտպանությունը շարունակելու համար ուժերը համախմբելու: Մակայն քաղաքն արդեն պաշարված էր, և հոկտեմբերի 1-ից սկսվում են ձերբակալությունները, որոնք տևում են մինչև հոկտեմբերի 11-ը: Բնականաբար առաջին հերթին բանտարկվում են ազգի ընտրյալները:

¹⁹ Տես նույն տեղում, էջ 218:

Ինքնապաշտպանության կազմակերպման գործում, իհարկե, եղել են բացթողումներ և նույնիսկ սխալներ: Սակայն, ինչ խոսք, Լեռնային Ղարաբաղում 1917—1918 թթ. վիթխարի աշխատանք է կատարվել: Ստեղծվել է ինքնապաշտպանական ցանց Լեռնային Ղարաբաղով մեկ և նույնիսկ կապ է հաստատվել դաշտային Ղարաբաղի հետ:

Ինքնապաշտպանության կազմակերպման գործում մեծ էր ռուսական բանակի հայ սպաների, ինչպես նաև Արևմտյան Հայաստանից եկած՝ Թուրքիայի դեմ ազգային-ազատագրական պայքարի ապատամարտիկների դերը: Ղարաբաղի հայ բնակչությունը իր թվաքանակի համեմատ ռուսական բանակում ծառայող ավելի մեծ թվով պինվորներ ուներ, քան թաթարները, և նրանցից շատերը, աչքի ընկնելով իրենց խիզախությանը ու մարտական պատրաստվածությանը, արժանացել էին բարձր կառավարական պարգևների: Նրանց ներկայությունը ինքնապաշտպանական կառույցներում ապահովում էր ռազմական մշակույթի ամկայությունը:

Պայքարի թատերաբեմում սկզբնական փուլում փաստորեն իրար էին բախվում երկու քաղաքակրթությունների ներկայացուցիչներ, մի կողմից՝ Ռուսաստանի եվրոպական մասում կրթություն ստացած և ռուսական բանակում ծառայած հայ սպաների և ընդհանրապես մտավորականների ու առևտրականների միջոցով քաղաքակրթված հասարակությունը և, մյուս կողմից՝ խավարի մեջ խարխափող հարևան թուրք-թաթարների հանրությունը:

3-րդ համագումարի հիշյալ որոշումից հետո պայքարը չէր դադարում, այլ ընդունում էր ուրիշ ձևեր: Ուժերի խզմորման որոշ ջրջան ապրելով՝ այն ամբողջ ուժով դրսևորվեց 1988 թ. փետրվարին սկսված շարժման ընթացքում: Ղարաբաղյան շարժումը դարձավ ազգային ինքնագիտակցության պարթոնքի խթանիչ, նրա շնորհիվ սկիզբ դրվեց Հայաստան—Ղարաբաղ—Միջուրք եռամիասնության վարզացման մի նոր փուլի:

ВОЕННАЯ ИСТОРИЯ

САМООБОРОНА КАРАБАХА В 1917—1918 ГГ. В ВОЕННО-ПОЛИТИЧЕСКОМ РАКУРСЕ

Г. С. АРУТЮНЯН, кандидат философских наук, доцент

РЕЗЮМЕ

После февральской революции 1917 г. в России сложилась сложная обстановка. Под влиянием большевистской пропаганды солдаты в массовом порядке покидали фронты первой мировой войны. В результате этого Кавказский фронт практически оголился. Попытки армянских политических лидеров организовать переброску солдат и офицеров-армян (численностью до 250 тысяч) с Западного фронта на Кавказ, несмотря на поддержку со стороны военного министра Временного правительства Керенского, не удалась вследствие царящей в стране анархии. Единственным выходом оставалась организация самообороны на местах.

В 1917 г. армяне Карабаха сумели не только собрать воедино стихийно возникавшие на местах партизанские (фидайские) вооруженные отряды самообороны, но и создать органы самоуправления. Все это позволило армянам Карабаха в 1917—1918 гг. успешно отражать натиск кавказских татар. Однако в конце 1918 г., после падения Бакинской коммуны, силам самообороны Нагорного Карабаха пришлось сражаться против численно превосходящих регулярных частей турецкой армии, к тому же имевших существенное превосходство в вооружении. В таких условиях III съезд представителей населения Карабаха принял решение сложить оружие и временно признать власть Азербайджана. Однако борьба против агрессии Азербайджана с этим не прекращалась, она продолжалась в иной форме и на протяжении всего существования советской власти, достигнув своего апогея в 1988 г. Результатом этого стало легитимное провозглашение независимости Нагорного Карабаха, а следствием—укрепление триединого союза Армения—Карабах—диаспора, что нашло свое яркое выражение в Первом всеармянском съезде в сентябре 1999 г.

Статья написана на основе богатого архивного материала.

MILITARY HISTORY

KARABAGH SELF-DEFENSE ACTIONS IN 1917—1918 IN MILITARY-POLITICAL FORESHORTENING

S. H. HAROUTUNYAN, Candidate of Philosophical Sciences, Docent

SUMMARY

After February revolution in 1917 there was hard political condition in Russia. Under influence of Bolshevik propagation soldiers in the mass order left the fronts of the first world war. As a result of it the Caucasian front practically got bared. Attempts of the Armenian political leaders to organize transference of soldiers and officers Armenian by origin (up to 250 thousand in number) from

Western front to Caucasian, despite of support of the military minister of Kerensky temporary government, did not come true owing to anarchy in the country. The only way out was organization of self-defense units on places.

In 1917 the Armenians of Karabagh have managed not only to collect together spontaneously arising on places guerrilla (Fidains) armed groups of self-defense, but also to create bodies of self-management. All this has allowed the Armenians of Karabagh in 1917—1918 successfully to repulse onslaught of Caucasian Tatar. However at the end of 1918, after the fall of Baku commune, Nagorno Karabagh self-defense forces had to battle against numerically superior regular Turkish army units, having essential superiority in arms. In such conditions the 3-rd congresses of the representatives of Karabagh population has come to a decision to lay down arms and temporarily recognize the authority of Azerbaijan. However it didn't stop the struggle against Azerbaijanian aggression, and it went on in other form and during all existence of the Soviet power, reaching its apogee in 1988. The result of which became the legitimation declaration of independence of Nagorno Karabagh, and in the consequence—Strengthening the three-single union of Armenia—Karabagh—Diaspora, that has found its bright reflection in the first all-Armenian congress in September, 1999.

The article is written on the basis of a rich archival material.

ՌԱԶՄԱԿԱՆ ԲՆԱԳԱՎԱՌԻ ՆՈՐՈՒՅԹՆԵՐ

Յամաբային գորքերի ռուսաստանյան գեներալիտային համալիրները մեծ ճանաչում ունեն աշխարհում: Ահա թե ինչ կարծիքի են դրանք մարտական հնարավորությունների մասին արևմտյան (մասնավորապես՝ ամերիկյան) մասնագետները:

Սպառազինությունը գումարտակի մակարդակով: Ի տարբերություն ՆԱՏՕ-ի ցամաքային գորքերից Ռուսաստանի ցամաքային գորքերի (ՑԶ) յուրաքանչյուր մոտոհրաձգային կամ տանկային գումարտակ իր կազմում ունի ՀՕՊ-ի միջոցներ՝ ՀՕՊ-ի դասակ, որն իր սպառազինության մեջ ունի SA-16 «Ջիմլետ» կամ SA-18 «Ժզլա» տիպի 9 կրովի զենիթային, փոքր բարձրությունների համակարգ: Ապառազինության մեջ կան նաև SA-7b «Գրեյ» և SA-14 «Գրեմլին» տիպի համակարգեր:

SA-7b «Գրեյը» համակարգը 1967 թ. սպառազինության մեջ ընդունված SA-7a «Ստրելա-2» համակարգի կատարելագործված տարբերակն է: Այդ համակարգը հայտնի է նաև որպես «Ստրելա-2Մ»: SA-7b «Գրեյը» համակարգի զանգվածը 15 կգ է, արձակումը կատարվում է ուսից: Համակարգի հրթիռն ունի պասիվ ինքնուղորդման գլխիկ (ԻՈՒԳ), որն աշխատում է 3 մլրդ տիրույթում, նշանակետին ուղղորդումը կատարվում է ինքնաթիռի շարժիչ արտամղման հետքով: Հրթիռն ունի պինդ վառելանյութով աշխատող երկու շարժիչ, մեկն ապահովում է արձակումը, մյուսը՝ թռիչքը տրված ուղեգծով: Կա կառավարման բազմակի օգտագործելի վահանակ:

SA-7b համակարգի հակազդման ժամանակը չափազանց մեծ է: Հեռահարությունը 300-ից մինչև 4800 մ է: Համակարգը տեխնիկապես ի վիճակի չէ խոցելու $M=0,7$ թվից (840 կմ/ժ) բարձր արագություններիով թռչող նշանակետեր: Վիետնամական պատերազմի ժամանակ ամերիկացիները կիրառում էին ԻԿ որոգայթներ: Այդ համակարգով խոցման հավանականությունը մեծ չէ, և սովորաբար մեկ նշանակետի վրա արձակվում է 3 հրթիռ: ՀՕՊ-ի փոքր բարձրությունների համակարգերի կիրառության արդյունավետությունը էապես կախված է օպերատորի վարժվածությունից և հոգեբանական պատրաստությունից:

SA-14 «Գրեմլին» համակարգը SA-7 համակարգի ժառանգորդն է, հայտնի է նաև որպես «Ստրելա-3»: Հրթիռն օժտված է ավելի զգայուն, պաղնեցված ԻԿ

ԻՈՒԳ-ով և կարող է կիրառվել ինչպես թըռիչքանցող, այնպես էլ մոտեցող նշանակետերի խոցման համար: Հրթիռի արագությունն ըստ երեւոյթին մեծ է, բայց պահանջվում է նշանակետի բավական խնամքով կատարված նշանառում:

SA-16 «Ջիմլետ»: Ռուսաստանյան կրովի ՋՀՀ նոր մոդելն էր «Ժզլա» համակարգի հրթիռը, որն սպառազինության մեջ էր ներառվել 1981 թ.: SA-16 համակարգի ստեղծումը կապված էր նոր օդային նշանակետի կենսակայունության մեծացման հետ: Ավելի վաղ սերնդի հրթիռային մարտագլխիկների ավերակալությունը բավարար չէր նման նշանակետերի ոչնչացման համար անգամ ուղիղ խոցման դեպքում: «Ժզլա-1» համակարգի կառուցվածքի մեջ կատարված կատարելագործումները հնարավորություն տվեցին հասնելու մի այլպիսի արդյունավետության, որն ավելի քան 6 անգամ գերազանցում էր SA-7b «Ստրելա-2Մ» համակարգի արդյունավետությունը:

SA-18 «Ժզլա»: 1983 թ. SA-16 «Ջիմլետ» համակարգը փոփոխվելով դարձել է SA-18 «Ժզլա» համակարգ: ՉՄ39 համակարգի հրթիռը պահպանել է իր ընդհանուր կառուցվածքը, չեն փոխվել հրթիռային շարժիչը, ստույգման կողային և վերգետնայա աղբյուրները, արձակող հարմարանքը, ինչպես նաև հրթիռի սպասարկման ապարատուրան և նրա կիրառման համար անձնակազմի պատրաստման կարգը: Սկզբունքորեն նոր երկկապուղային ԻԿ ԻՈՒԳ-ի միավորումը նշանակետի տրամաբանական նույնականացման բրկի հետ «Ժզլա» համակարգի հիմնական կատարելագործումն է այդ համակարգի նախորդների համեմատությամբ: Հրթիռն ի վիճակի է խոցելու օդային նշանակետերը հոծ ԻԿ հակազդեցության պայմաններում:

Մոտոհրաձգային և տանկային գնդեր ու բրիգադներ: Յուրաքանչյուր գնդում և բրիգադում կա երեք մարտկոցներից բաղկացած զենիթային գումարտակ: Առաջին մարտկոցի սպառազինության մեջ են վեց ՋՍՈՒ-23-4 ինքնազնայ զենիթային համակարգ կամ վեց SA-19/206 «Տուևգուսկա» ինքնազնայ միավորված հրթիռաթնդանոթային համակարգ: Երկրորդ մարտկոցը կազմված է վեց SA-9 «Գրեմլին» կամ SA-13 «Գոուֆեր» համակարգերից, երրորդը՝ 27 կրովի SA-16 «Ջիմլետ» ՋՀՀ-ներից:

Մոտոհրաձգային և տանկային բրիգադները նույնպես ունեն մեկական զենիթային գումար-

տակ՝ բաղկացած երեք մարտկոցից, որոնցից յուրաքանչյուրը պինված է չորս SA-8 «Գեկու» կամ SA-15 «Տոր-Մ» համակարգով: Այս համակարգերը կարող են ներառված լինել նաև ռուսաստանյան տանկային և հրաձգային դիվիզիաների կազմում:

վարար չէ նաև իրենց ռազմաճակատային գծի կողմից գործող հակատանկային ուղղաթիռների դեմ պայքարելու համար: Հակառակ դեպքում ՋՄՈՒ-23-4 կայանքներն իրենք կարող են դառնալ ուղիղ նշանառմամբ խոցման նշանակետ: Դրանց մի այլ

Ռուսաստանյան ԶՀՀ մարտավարտելիսիկական բնութագրիչները

Բնութագրեր	Հրթիռի երկարությունը, մմ	Հրթիռի տրամագիծը, մմ	Հրթիռի զանգվածը, կգ		Հեռահարությունը, մ		Բարձրությունը, մ		Առավելագույն արագությունը, Մ քիվը
			ընդհանուր	ՄԳ	նվազագույն	առավելագույն	նվազագույն	առավելագույն	
SA-15 (Տոր-Մ1)	2900	235	167	15	1000	12000	10	6000	2,5
SA-6 (Կուր-Մ2)	5800	330	650	60	4000	24000	25	14000	2,5
SA-8b (Xa AAM)	3100	210	160	15	1500	12000	25	5000	2
SA-11 (Բուկ-1)	5600	400	700	70	3000	32000	30	22000	>3-ից
SA-4b (Կրուգ-Մ1)	8300	800	2500	135	3500	55000	15	24000	>2,5-ից
SA-12a (Ս-300ՍԿ)	7500	500			3000	110000	10	27000	>7-ից
SA-19 (Տու նգուսկա-Ի)	2632	76/152	42	9	2500	8000	10	6000	2,5
SA-7b (Ստրելա-2Մ)	1400	70	9,2	2,5	300	4800	45	3000	2,5
SA-18 (Իգլա)	1700	70	11	1,3	200	52000	10	3500	2
SA-9 (Ստրելա-1)	1700	110	30	2,6	600	7000	50	4000	>2,5-ից
SA-13 (Ստրելա-10)	2200	120	42	3,7	500	8000	20	3500	>2,5-ից

ՋՄՈՒ-23-4 «Շիլկա» մի համակարգ է, որը կիրառվում է ցածր թռչող նշանակետների խոցման համար: Թեև այս համակարգն ընդգրկված էր ըստ պատահիլուսության մեջ դեռևս 1973 թ., սակայն այն մինչև օրս էլ մնում է ՀՕՊ-ի շատ արդյունավետ միջոց: Այն ունի մեծ արագաձգություն (ըստիմում 3400 կրակոց), հակադրման փոքր ժամանակ՝ նըշանակետի հայտնաբերման ՌՏԿ-ների առկայության շնորհիվ: Հիմնական թերությունն է խոցման փոքր հեռավորությունը (1500 մ), ինչը բացառում է ռազմաճակատային գծում տանկերի հարձակմանն աջակցության նպատակով նրա կիրառության հընարավորությունը: Նրա հեռահարությունը բա-

թերությունն է սահմանափակ մարտապայշարը (2000 կրակոց): Ի տարբերություն ժամանակակից նման համակարգերից, կրակի կառավարման համակարգի հաշվիչը չի կատարում կրակի բացման առավել նպաստավոր պահի և անհրաժեշտ կրակահերթի (համապարհի) օպտիմալ տևողության հաշվարկում, իսկ դա հանգեցնում է մարտապայշարի ոչ ռացիոնալ ծախսման:

2Ս6 «Տու նգուսկա-Մ» համակարգը մի ինքնագնաց պենիթային հրթիռաթնդանության համակարգ է, որը նախանշանակված է ռազմարշակներում և բոլոր տեսակի մարտերում մոտորաձգային և տանկային գնդերի ծածկապաշտպանության

համար: 30 մմ թնդանոթի և հրթիռային համակարգի համակցումը ապահովում է ցածր թռչող նշանակետերի, այդ թվում նաև կախման բանակարգում գտնվող ուղղաթիռների խոցումը հաստատուն դիրքի և ընթացքի:

ՉՍ6 «Տուևգուսկա-Մ» համակարգը ներառում է մի մարտական մեքենա և մի փոխադրալիցքավորող մեքենա (ՓՄ): Մարտական թրթուրավոր մեքենան սարքավորված է աշտարակային (տուրելային) սարքով՝ 30 մմ տրամաչափի երկու զուգորդված ավտոմատ համակարգերով և «երկիր-օդ» դասի հրթիռների ու ՄԿ-երով: Մարտական մեքենայի ռադիոտեղորոշումային սարքավորումը ներառում է հայտնաբերման ՌՏԿ, նշանակետերի նույնականացման համակարգ և ուղեկցման ՌՏԿ, որն ապահովում է հրթիռների և հրամանների հարդրում մինչև 16 կմ հեռավորությունների վրա: Թևայնոթևների արագաձուլությունը (ընդհանուր 5000 կրակոց) ապահովում է հասանելիության գոտում կարճ ժամանակի ընթացքում գտնվող արագընթաց նշանակետերի արդյունավետ խոցումը:

ՏԱ-9 համակարգը չունի իր ՌՏԿ-ն, ուստի անհրաժեշտ է լինում օգտվել SPAAG համակարգի վաղ պզուշացման «Gun-Dish» ՌՏԿ-ից ստացվող տվյալներից: Եվ նույնիսկ այս դեպքում էլ խոցման առավելագույն հեռավորությունը չի գերազանցում 5000 մ: Հրթիռի ԻՌԻԳ-ը հակադրում է ԻԿ ճառագայթման արդյունքներին ու ինտենսիվության չափազանցությունը:

ՏԱ-13 համակարգը ՏԱ-9 համակարգի համեմատությամբ ունի մի շարք առավելություններ մարտական հնարավորությունների և արդյունավետության առումով: Հեռահարությունը հասցված է 8000 մետրի, իսկ ըստ որոշ տվյալների՝ 10000 մետրի: Համակարգն օժտված է հեռավորության որոշման ռադիոտեղորոշումային համակարգով: Նշանակետի դիպչելու հավանականությունը մեծացված է շտրիկ վատարելագործված ԻԿ ԻՌԻԳ-ի կիրառման. այն աշխատում է հաճախակախությունների երկու տիրույթում և ստեղծվում է կրիոգեն (շատ ցածր ջերմաստիճան առաջացնող) սարքի միջոցով: Դա հնարավորություն է տալիս լավացնելու ընտրողականությունը նշանակետի և ԻԿ որոգայթների ջերմաստիճանների մակարդակների միջև: ՏԱ-13 համակարգն օժտված է «յուրային-օտար» ճանաչման համակարգով, շտրիկ թրթուրային շասսի ճանապարհազրկության պայմաններում ունի բարձր անցունակություն:

ՏԱ-9 համակարգն ունի հավատանկային ուղ-

ղաթիռների վրա կրակելու դեպքում նշանակետի դիպչելու մեծ հավանականություն: Նրա հիմնական թերությունն է մթնոլորտի վիճակի նկատմամբ բարձր պայունակությունը: Նշանակետերին ուղղորդման համար կիրառվում է օպտիկական համակարգ, ինչը նվազեցնում է ցածր թռչող նշանակետերի խոցման հնարավորությունը: Բացի այդ, համակարգն ունի ճանապարհազրկության պայմաններում ցածր անցունակություն: Որպես շասսի օգտագործվում է ԲՌՄՄ-2 մեքենան:

ՏԱ-12 համակարգը, չնայած իր բարելավված բնութագրիչներին, նույնպես պահանջում է մթնոլորտի լավ վիճակ: Սակայն նոր ԻՌԻԳ-ն անկասկած բարձրացրել է ինչպես չափազանց ցածր թռչող նշանակետերին դիպչելու հավանականությունը, այնպես էլ դրանց խոցման հնարավորությունները: ՏԱ-12 համակարգի օպերատիվ հնարավորություններն պզայի կերպով մեծացել են շտրիկ այն բանի, որ «Dog-Ear» որոնումային ՌՏ համակարգը տեղադրված է NITLB արդիականացված շասսի վրա, որը կարող է ուղեկցել արձակող մեքենաներին:

Մտտեհրածգային և տանկային դիվիզիաներ: Ռուսաստանյան դիվիզիայի գննիչային գունդն իր կազմում ունի հիևց մարտկոց, որոնցից յուրաքանչյուրը վիևված է չորս գննիչային համակարգով: Այսպիսով՝ գննիչային գունդն ունի ՏԱ-6 «Գեյնֆուր» կամ ավելի ժամանակակից ՏԱ-8 «Գեկոու» տիպի ավելի քան 20 ՄԿ: Որոշ դիվիզիաներում գննիչային գնդերը կազմված են չորս մարտկոցից, որոնցից յուրաքանչյուրն ունի չորս ՏԱ-15 «Տոր-Մ 1» գննիչային համակարգ (կայանք): Մեփական ՀՕՊ-ի համար յուրաքանչյուր մարտկոց ունի մարտախումբ՝ վիևված երեք կրովի ՏԱ-16 «Ջիւլետ» ՋՀՀ-ներով:

ՏԱ-6 «Գեյնֆուր» համակարգը մի գննիչային համակարգ է, որը նախանշանակված է փոքր և միջին բարձրություններով թռչող նշանակետերի խոցման համար, սպառազինության մեջ է 1976 թվականից: ՏԱ-6 (Կուր ՄՉ) համակարգին պահանջվում է, որպես 3 հրթիռ կրող արձակման մեքենաներին լրացում, կրակի կառավարման մեքենա՝ օժտված «Straight Flush» ՌՏԿ-ով:

ՏԱ-6 համակարգերով վիևված գննիչային գունդն օգտագործում է համատեղ ռադիոտեղորոշումային տեղեկություն, որը հարորդվում է նրա բոլոր մարտկոցներին: Մեկ նշանակետի վրա կարող են արձակվել երեք հրթիռ: Հրթիռի դիրքը որոշվում է ըստ նրա պոշամասում տեղադրված հա-

դրոյչի ազդանշանի: Նշանակետին մոտենալով՝ հրթիռն անցնում է կիսավառվով ուղղորդման բանկավարգի՝ կառավարվելով նշանակետից անդրադարձող ազդանշաններով, և պայթում է հպումային կամ դոպլերյան ռադիոտերոլոզումային (ոչ հպումային) պայթեցուցչի միջոցով:

SA-8 «Գեկոու» («Օսա») համակարգը, ի տարբերություն SA-6 համակարգից, ունի մեծ արդյունավետություն և լրիվ ինքնավար է: Թեև SA-8 համակարգն ունի ավելի փոքր հեռահարություն, քան SA-6 համակարգը (10 կմ 24-ի դիմաց), սակայն այդ թերությունը ավելի քան համակշռվում է այն բանով, որ նրա ԱԿ-երը կարող են տեղաբաշխվել առանձին-առանձին կամ բոլոր կազմելով և ապահովել դիվիզիայի շրջանի մշտական պաշտպանությունը: Հասկան մեծացված է համակարգի կայունությունը էլեկտրոնային ճնշման նկատմամբ: Նշանակետերի հայտնաբերման համար համակարգն ունի հայտնաբերման իր սեփական ՌՏԿ-ն, որի գործողության հեռավորությունը 30 կմ է: Կարող են անկախ կերպով արձակվել երկու հրթիռ՝ երկու հաճախավանությունների կիրառմամբ: Հրթիռների ուղեկցման ավելավարձերի հետ համատեղված են ուղղորդման ազդանշանների հաղորդման ալեհավաքները: SA-8 համակարգն ունի նաև էլեկտրասօպտիկական խցիկ նշանակետերին հետևելու համար:

1980 թ. սայտայինության մեջ ընդունվեց SA-8a («Օսա-Ա») համակարգի կատարելագործված տարբերակը՝ **SA-8b համակարգը**, որն ունի արձակման պատրաստ չորս հրթիռ: SA-8b համակարգն ունի վեց հրթիռ, որոնք տեղադրված են քառակուսի բեռնամփոփներում՝ յուրաքանչյուր կողմում երեք հատ: Այդ հրթիռների հեռահարությունը 10 կմ-ից հասցված է 12 կմ-ի: Յուրաքանչյուր զենիթային գունդ ունի տասը ՓԼՄ, որոնցում տեղադրված են 32-ական հրթիռ:

SA-8 համակարգը SA-6 համակարգի համեմատությամբ ունի զգալիորեն ավելի մեծ կայունություն ռադիոէլեկտրոնային ճնշման նկատմամբ և ավելի մեծ օպերատիվ արդյունավետություն: SA-8 համակարգը կարող է ծավալվել առաջադիվ շրջաններում: Առաջադիվ շարանակարգի պորքերի համար շատ կարևոր է այն հանգամանքը, որ այդ համակարգը կարող է խոցել փոքր բարձրությամբ թռչող մարտական ինքնաթիռները, սակայն ունի «խուլոր» թռիչք կատարող ուղղաթիռները խոցելու ասինանափակ հնարավորություն:

SA-15 «Տոբ»: 90-ական թվականներին SA-6

համակարգերն սկսեցին մասամբ փոխարինվել նոր շարժունակ SA-15 ՋՀՀ-ներով: Ըստ պաշտոնական հրապարակումների SA-15 համակարգը նախանշանակված է դիվիզիայի մակարդակով ՀՕՊ-ի խնդիրների լուծման համար: Համակարգն ապահովում է գորքերի և ռազմական օբյեկտների հուսալի ՀՕՊ-ը թևավոր հրթիռների, կառավարվող ռումբերի, ինքնաթիռների, ուղղաթիռների, հեռավառավարվող թռչող պարատանների կիրառությամբ հանկարծակի հարձակումներին:

SA-15 համակարգը ներառում է մի մարտական մեքենա, մի ՓԼՄ, սպասարկման և նորոգման միջոցներ: Մարտական մեքենան ստեղծված է փոփոխվող հատակաբացակով թթուրային ԳՄ-335 շաստի հիման վրա: Տեղեկատվակառավարային համակարգն ապահովում է նշանակետի հայտնաբերումն ու կորդինատների որոշումը և հրթիռների ուղղորդումը: Այս համակարգը ներառում է՝ հայտնաբերման/հետևման ՌՏԿ, նշանակետերի նույնականացման և ՌՏ տեղեկության երկրորդային մշակման համակարգեր, նշանակետերի նշանումն և հրթիռի թռիչքի վերջնամատում նրա ուղղորդման ՌՏԿ, թվային արագագործ մասնագիտացված համակարգիչ և նշանաչուցիչներով օժտված կառավարման պատվանդանիկ:

Միաստիճան ակնավառելիքային ԳՄ331 հըրթիռն ունի «Բադ» տիպի անբողիմամիկական սխեմա: Բեկորաֆուզային մարտագլխիկը (ԿԳ) ունի բարձր խտության համաձուլվածքներից պատրաստված հատվածամասեր: Հրթիռը նշանակետին է ուղղորդվում ռադիոհրամաններով, և նրա ԱԳ-ն պայթեցվում է ակտիվ ռադիոպայթեցուցչի միջոցով: SA-15 «Տոբ-Մ» համակարգը կարող է մարտական խնդիրները լուծել ինչպես ինքնուրույն գործելով, այնպես էլ որպես դիվիզիայի ՀՕՊ-ի համակարգի կառավարման ավտոմատացված համակարգի տարր: Այս համակարգը սպառազինության մեջ է ընդունվել դեռևս 1981 թ., սակայն մինչև այսօր դեռ չի անցել անհրաժեշտ փորձարկումները:

Բանակ, կորպուս և ռազմաճակատային մակարդակի զորքեր: 50-ական թվականների վերջերից ՌԳԹ և ռազմաճակատային մակարդակի ՀՕՊ-ի բրիգադը բաղկացած է երեք-չորս գումարտակից (դիվիզիոնից) և հիմնականում զինված է միջին և մեծ բարձրությունների 27 հատ SA-4 «Գանեֆ» ՋՀՀ-ներից, փոքր և միջին բարձրությունների 24 հատ SA-11 «Գեդլիա» ՋՀՀ-ներից, իսկ ավելի ուշ՝ փոքր, միջին և մեծ բարձրությունների 36 հատ SA-12a «Գլադիատոր» ՋՀՀ-ներից: Բայց այդ, SA-4 և

SA-11 ՁՀՀ-ների յուրաքանչյուր բրիգադ ունի երեք դիվիզիոն (գումարտակ)՝ յուրաքանչյուրում ութ ՁՈՒ-23-2: SA-12a ՁՀՀ-ներով սպառազինված յուրաքանչյուր դիվիզիոն իր սեփական ՀՕՊ-ի համար ունի մինչև 9 հատ կրովի SA-18 համակարգ:

SA-4 «Գանեֆ» (Վրուգ): Տարիների ընթացքում, սկսած 1965 թվականից, SA-4 վեներիսյան

դիտներորոշումային հրթիռների համար: SA-4 համակարգը լուրջ վտանգ չի ներկայացնում ցածր բարձրությամբ թռչող մարտական ինքնաթիռների համար: Սակայն այն վտանգավոր է հետախուզական ինքնաթիռների, ինչպես նաև ՌԷՊ-ի համակարգերի հակադեպոնիան դեմ պայքարի համար նախանշանակված ինքնաթիռների համար, որոնք

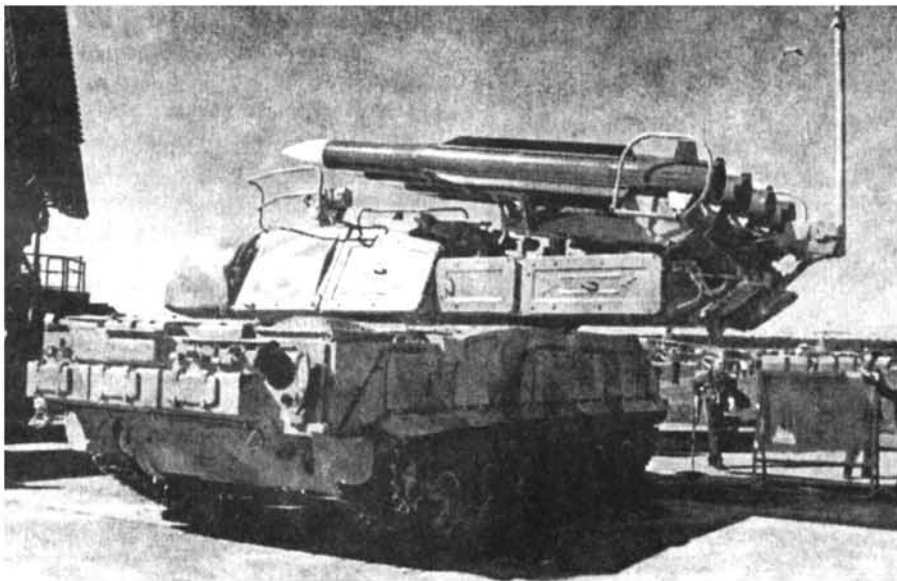

«Բուկ-1» կայանք

հրթիռային համակարգն ունեցել է մի շարք արդիականացումներ: Յուրաքանչյուր վեներիսյան մարտկոց ներկայումս ունի ինչպես SA-4a, այնպես և SA-4b Մոդ. 1 համակարգեր: Երկուսն էլ նախանշանակված են միջին և մեծ բարձրությունների վրա գտնվող նշանակետերի բռնման խնդիրների լուծման համար: Այն նվազագույն հեռավորությունը, որի վրա SA-4a համակարգը կարող է բռնել նշանակետը, 3,5 կմ է՝ SA-4a համակարգի 9 կմ-ի դիմաց:

Խոցման մեծ հեռավորությունների (մոտ 55 կմ) շնորհիվ SA-4 համակարգը լրացնում է ռազմաճակատային համակարգերի և երկրի ՀՕՊ-ի համակարգում կիրառվող համակարգերի միջև եղած բացը: Հնարավոր է, որ մի շարք արդիականացումների հետևանքով էապես մեծացված լինի SA-4 համակարգի կայունությունը էլեկտրոնային ճընշման նկատմամբ: Սակայն «Փատ Հենդ» ՌՏԿ-ի նշանաբանման չափից դուրս երկար տևողությունը այս համակարգը դարձնում է խոցելի՝ հակառա-

թիչքներ են կատարում ցածրից մինչև միջին բարձրություններով:

SA-11 «Գեդֆլայ» (Բուկ-1a) համակարգը՝ նոր փոխադրաշաստի վրա տեղադրված մի վեներիսյան համակարգ է, որը նախանշանակված է ցածր և միջին բարձրություններով թռչող նշանակետերի խոցման համար և մասամբ փոխարինում է SA-4 «Գանեֆ» համակարգերը: Այն բաղկացած է հրամանատարական մեքենայից, հայտնաբերման ՌՏԿ-ից և վեց ինքնազնայ ԱԿ-երից: Հրամանատարական մեքենան ավտոմատ բանեյլակարգում «հետեվում է» ՌՏԿ-ի հայտնաբերած 75 նշանակետերից միաժամանակ 15 նշանակետի: Այս մեքենան նշանակետերը բաշխում է դրանք բռնող ԱԿ-երի միջև:

Յուրաքանչյուր ԱԿ-ում տեղադրված են չորս հրթիռ, որոնք արձակումից առաջ փոխադրվում են ուղղաձիգ վիճակի: Նշանաբանումը կատարվում է 70 կմ առավելագույն հեռավորության վրա՝ նշանակետի թռիչքային 3000 մ բարձրության դեպ-

քում: Բարձրության նվազման համեմատ նվազում է նաև նշանաբոնման հեռավորությունը: Սովորաբար մեկ նշանակետի վրա արձակվում են երկու հրթիռ, ընդամին յուրաքանչյուր ԱԿ հայտնաբերում է տարբեր նշանակետեր:

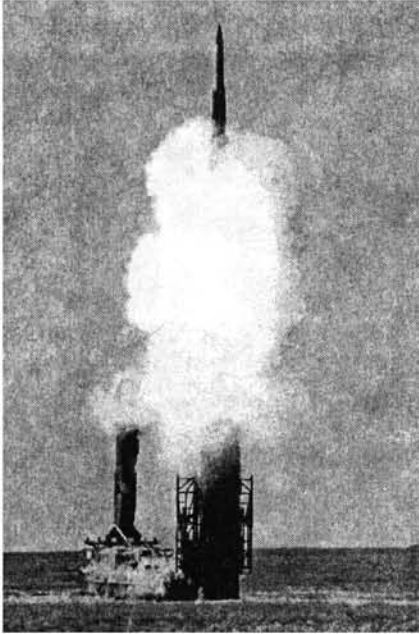

U-300Ա կայանք

SA-12a «Գլադիատոր» (U-300Ա): Ամերիկյան տվյալներով Մոսկվայի ՋՕ-ի և Հեռավոր Արևելքում որոշ ռուսաստանյան զենիթային ստորաբաժանումներ, սկսած 1988 թվականից, զինվում են SA-12a «Գլադիատոր» համակարգերով, որոնք ունակ են նշանաբոնում կատարելու փոքր, միջին և մեծ բարձրությունների վրա:

SA-12b «Ջայենտ» (U-300ՊՄՈՒ1) համակարգը մի տարբերակ է, որը նախանշանակված է Լանս տիպի այն մարտավարական բալիստիկ հրթիռների նշանաբոնման համար, որոնցով ապառաչված կլինի երկրի ՀՕՊ-ը:

Շարժունակ բազմուղի SA-12a համակարգը

նախանշանակվում է ՀՕՊ-ի այնպիսի համակարգի ստեղծման համար, որը կարողանա հետ մղել ճակատային ՌԳՌ-ում գանգվածային օդային հարձակումները և խոցել օդային հարձակման ինչպես արդեն գոյություն ունեցող, այնպես էլ հեռանկարային միջոցները՝ ներառյալ ռազմավարական ու մարտավարական ինքնաթիռները, ռազմավարական թևավոր հրթիռները, ավիացիոն հրթիռները, մարտավարական բալիստիկ հրթիռները և այլ միջոցներ՝ ընդամին դա անելով տեղանքից բազմաթիվ անդրադարձումների և ՌԷՊ-ի միջոցների ինտենսիվ կիրառության պայմաններում:

Ըստ ռուսաստանյան և արտասահմանյան տեղեկատվական միջոցների գնահատումների SA-12 համակարգի և ամերիկյան «Փետրիոտ» համակարգի հնարավորությունները մոտավորապես հավասար են, սակայն ռուսաստանյան համակարգն ունի մի շարք առավելություններ, հատկապես կրակի բազմանը պատրաստության ժամանակի առումով՝ 5 րոպե 30 րոպեի դիմաց:

ՀՕՊ-ի նորագույն ռուսաստանյան համակարգերի բնութագրիչները հիմնականում համընկնում են իրենց արևմտյան նմանակների բնութագրիչների հետ: Ռուսաստանյան ՑՋ կազմավորումներն ունեն ՀՕՊ-ի միջոցների համեմատաբար բարձր խտություն, և հակազդեցության նույնիսկ առավել արդյունավետ միջոցները կարող են լինել միայն մասնակիորեն հաջող:

Սպառազինության մեջ ՀՕՊ-ի նոր համակարգերի (SA-18 «Իզլա», SA-11 «Գեդֆլայ», SA-17 «Գրիվի», SA-12 «Գլադիատոր» և SA-15 «Տոր») ընդունմամբ ԱՄՆ-ի, ՆԱՏՕ-ի և Չինաստանի ավիացիային սպառնացող վտանգն է՛լ ավելի կմեծանա:

Հարկ է հաշվի առնել նաև առաջնային շարանակարգի վորքերում բռնող կործանիչների և այլ ինքնաթիռների առկայությունը, այսինքն՝ այնպիսի ավիացիոն միջոցների, որոնք կարող են կիրառվել ՀՕՊ-ի խնդիրների լուծման համար:

Ռուսաստանյան զենիթային և դաշտային հրետանին նույնպես կարող է Էական դեր խաղալ, քանի որ նրա առջև դրվում է այսպես կոչված օդային կրակապատնեջի ստեղծմամբ հակատանկային ուղղաթիռների դեմ պայքարի խնդիր:

Պատրաստեց փոխգնդապետ Ա. Տ. ՀՈՎԱԿԻՄՅԱՆԸ

ՌԱԶՄԱԳԻՏԱԿԱՆ ՏԵՐՄԻՆԱԲԱՆՈՒԹՅՈՒՆ

ՀԱՄԱՐԻ ԲԱՌԱՐԱՆ

Վ. Ն. ԲԱՂԴԱՍԱՐՅԱՆ, փիլիսոփայական գիտությունների թեկնածու, դոցենտ,
«Հայկական բանակ» հանդեսի հայերեն տեքստի խմբագիր

ՀԱՅ - ՌՈՒՍԵՐԵՆ-ԱՆԳԼԵՐԵՆ ԲԱՌԱՐԱՆ

- ազդեխիս—агрессия; aggression
—ազդեխիսի զսպում—сдерживание агрессии; restraint of aggression
—ազդեխիսի հետմղում—отражение агрессии; repulse of aggression
ազդեխիվ միջավայր—агрессивная среда; aggressive environment
ազգի ճակատագիր—судьба нации; fate of nation
ակնապայթյունային վնասվածք—минно-взрывная травма; mine-explosive traumas
սիտիկություն—терроризм; terrorism
անիշխանություն—анархия; anarchy
անվտանգություն—безопасность; security
—ազգային անվտանգություն—национальная безопасность; national security
—անհատի անվտանգություն—безопасность личности; security of an individual
—անվտանգության ապահովում—обеспечение безопасности; provision of security
—անվտանգության սուբյեկտ—субъект безопасности; subject of security
—անվտանգության օբյեկտ—объект безопасности; object of security
—առողջապահական անվտանգություն—медицинская безопасность; medical security
—էթնիկական անվտանգություն—этническая безопасность; ethnic security
—կոլեկտիվ անվտանգություն—коллективная безопасность; collective security
—համընդհանուր անվտանգություն—глобальная безопасность; global security
—միակողմանի անվտանգություն—односторонняя безопасность; one-sided security
—սարհնային անվտանգություն—продовольственная безопасность; food security
—պետական անվտանգություն—государственная безопасность; state security
—նավամական անվտանգություն—военная безопасность; military security
—տարածաշրջանային անվտանգություն—региональная безопасность; regional security
—տնտեսական անվտանգություն—экономическая безопасность; economic security
—փոխադարձ անվտանգություն—взаимная безопасность; mutual security
աշխարհ—мир; world
—բազմաբևեռ աշխարհ—многополюсный мир; multi-polar world
—երկբևեռ աշխարհ—двухполюсный мир; bi-polar world
—միաբևեռ աշխարհ—однополюсный мир; mono-polar world
բուժտարահանում—медэвакуация; medical evacuation
դաշնադրություն—коалиция; coalition
դեռահասային բժշկական ծառայություն—подростковая медицинская служба; adolescent medical service
զինված ուժերի համալրում—комплектование вооруженных сил; bring AF up to strength
զինվորական ծառայություն—военная служба; military service
—ժամկետային զինվորական ծառայություն—срочная военная служба; fixed-term military service

—իսկական զինվորական ծառայություն—
действительная военная служба; ac-
tive military service
 փորձահանգրվանային—этапный; stage
 փորձափարային պատրաստություն—1.
мобилизационная подготовка, 2. мо-
билизационная готовность; 1. mobi-
lization preparation, 2. mobilization
readiness
 փորձամաս—воинская часть; unit
 —փորձամասի տարահանում—эвакуация
воинской части; evacuation of a unit
 —փորձամասի տարաշարժ—маневр воин-
ской части; maneuver of a unit
 —փորձամասի տեղափոխում—дислоциро-
вание воинской части; stationing of a
unit
 —փորձամասի տեղաշարժ—перемещение
воинской части; transference of a unit
 թիրախ—мишень; target
 թղակնոթ—пушка; cannon, gun
 ինքնաձիգաշուքածակում—самоокупае-
мость; self-recoupmnt
 ինքնապաշտպանություն—самооборона;
self-defense
 համարժեք հակազդում—адекватное реа-
гирование; identical respond
 հայկական բանակ—армянская армия;
Armenian Army
 հայոց բանակ—տես *հայկական բանակ*
 հետախուզություն—разведка; reconnais-
sance
 —բժշկական հետախուզություն—меди-
цинская разведка; medical reconnais-
sance
 —սանիտարահամաճարակային հետախու-
զություն—санитарно-эпидемиологиче-
ская разведка; sanitary-epidemiological
reconnaissance
 հիվանդացություն*—заболеваемость; mor-
bidity
 հիվանդացում—заболевание; disease
 հիվանդություն—болезнь, заболевание;
illness
 հրանոթ—орудие; gun, piece of ordnance
 հրետանային պատրաստություն—артил-
лерийская подготовка; artillery training
 հրետանի—артиллерия; artillery
 —հրետանու կյութական մաս—матери-

альная часть артиллерии; material
part of artillery
 ձգարանություն—баллистика; ballistics
 մարդատեխնիկական համակարգ—ант-
ропотехническая система; anthropo-
technical system
 միջուկային զինաթափում—ядерное ра-
зоружение; nuclear disarmament
 պահպանություն—1. охрана, охранение;
protection, preservation, 2. сохране-
ние; custody
 պահպանում—տես *պահպանություն* և
 պահում—1. хранение, сохранение; con-
servation, 2. содержание; maintenance,
3. поддержание; support
 —հրետանու պահում—1. хранение артил-
лерии; conservation of artillery, 2. со-
держание артиллерии; maintenance
of artillery
 պաշտպանական մարդատեխնիկական ըն-
կերություն—оборонное спортивно-тех-
ническое общество; defensive sport-
technical society
 պաշտպանունակություն—обороноспо-
собность; defense capacity
 ռազմարդյունաբերական համալիր—во-
енно-промышленный комплекс; mili-
tary-industrial complex
 ռազմագիտական հանդես—военно-науч-
ный журнал; military-scientific maga-
zine
 ռազմական—военный; military
 —ռազմական դոկտրին—военная доктри-
на; military doctrine
 —ռազմական հայեցակարգ—военная кон-
цепция; military conception
 —ռազմական հզորություն—военная мощь;
military power
 —ռազմական սպառնալիք—военная угро-
за; military threat
 —ռազմական վտանգ—военная опасность;
military danger
 ռազմակրթական համալիր—военно-учеб-
ный комплекс; military-educational
complex
 ռազմահայրենասիրական դաստիարակույթ-
ություն—военно-патриотическое воспи-
тание; military-patriotic education
 տեխնիկա—техника; equipment, machin-
ery
 —մարդու հարմարում տեխնիկային—
адаптация человека к технике; adap-

* Սև տառատեսակով շարված տերմինների վերաբերյալ բառարաններից հետո տրվում են պարզաբանումներ:

tation of man to machinery
 —տեխնիկայի հարմարեցում մարդուն—
 приспособление техники к человеку;
 adjustment of machinery to man
 տեխնիկական փնտում—техническое вооружение; engineering equipment
 տեղեկութային կենտրոն—информационный центр; information center
 տնտեսական քրիստություն—экономический шпионаж; economic espionage
 օգնություն—помощь; aid

—առաջին օգնություն—первая помощь; first aid
 —բժշկական օգնություն—медицинская помощь; medical aid
 —բուժականիարգելիչ օգնություն—лечебно-профилактическая помощь; medical prophylactic aid
 —նախաբժշկական օգնություն—доврачебная помощь; pre-professional aid
 օդային կրակաշատնեղ—воздушное огневое заграждение; balloon fire barrage

РУССКО-АРМЯНСКИЙ СЛОВАРЬ

агрессивная среда—ագրեսիվ միջավայր
 агрессия—ագրեսիա
 —отражение агрессии—ագրեսիայի հետմոմ
 —сдерживание агрессии—ագրեսիայի ցուպում
 адекватное реагирование—համարժեք հակազդում
 анархия—անիշխանություն
 антропотехническая система—մարդատեխնիկական համակարգ
 армянская армия—հայկական բանակ, հայոց բանակ
 артиллерийская подготовка—հրետանային պատրաստություն
 артиллерия—հրետանի
 —материальная часть артиллерии—հրետանու կրթական մաս
 баллистика—ձգարանություն
 безопасность—անվտանգություն
 —безопасность личности—անհատի անվտանգություն
 —взаимная безопасность—փոխադարձ անվտանգություն
 —военная безопасность—նազմական անվտանգություն
 —глобальная безопасность—համընդհանուր անվտանգություն
 —государственная безопасность—պետական անվտանգություն
 —коллективная безопасность—կոլեկտիվ անվտանգություն
 —медицинская безопасность—առողջապահական անվտանգություն
 —национальная безопасность—ազգային անվտանգություն
 —обеспечение безопасности—անվը-

տանգության ապահովում
 —объект безопасности—անվտանգության օբյեկտ
 —односторонняя безопасность—միակողմանի անվտանգություն
 —продовольственная безопасность—պահեստային անվտանգություն
 —региональная безопасность—տարածաշրջանային անվտանգություն
 —субъект безопасности—անվտանգության սուբյեկտ
 —экономическая безопасность—տնտեսական անվտանգություն
 —этническая безопасность—էթնիկական անվտանգություն
 болезнь—հիվանդություն
 военно-научный журнал—նազմագիտական հանդես
 военно-патриотическое воспитание—նազմահայրենասիրական դաստիարակություն
 военно-промышленный комплекс—նազմարդյունաբերական համալիր
 военно-учебный комплекс—նազմակրթական համալիր
 военный—1. նազմական, 2. պինգորական
 —военная доктрина—նազմական դոկտրին
 —военная концепция—նազմական հայեցակարգ
 —военная мощь—նազմական հզորություն
 —военная опасность—նազմական վտանգ
 —военная служба—պինգորական ծառայություն
 —военная угроза—նազմական սպառնալիք
 —действительная военная служба—իսկական պինգորական ծառայություն
 —срочная военная служба—ժամկետա-

յին զինվորական ծառայություն
 воздушное огневое заграждение—օդա-
 յին կրակաշատնեջ
 воинская часть—զորամաս
 —дислоцирование воинской части—
 զորամասի տեղափոխում
 —маневр воинской части—զորամասի
 տարաշարժ
 —перемещение воинской части—զոր-
 ամասի տեղաշարժ
 —эвакуация воинской части—զորամա-
 սի տարահանում
 заболеваемость—հիվանդապնություն
 заболевание—1. հիվանդապնում, 2. *см.*
болезнь
 информационный центр—տեղեկություն-
 յին կենտրոն
 коалиция—դաշնակցություն
 комплектование вооруженных сил—
 զինված ուժերի համալրում
 медэвакуация—բուժտարահանում
 минно-взрывная травма—ականապայթ-
 յունային վնասվածք
 мир—1. աշխարհ, 2. խաղաղություն
 —двухполюсный мир—երկբևեռ աշխարհ
 —многополюсный мир—բազմաբևեռ աշ-
 խարհ
 —однополюсный мир—միաբևեռ աշխարհ
 мишень—թիրախ
 мобилизационная готовность—զորահա-
 վաքային պատրաստություն
 мобилизационная подготовка—զորա-
 հավաքային պատրաստություն
 оборонное спортивно-техническое об-
 щество—պաշտպանական մարզատեխ-
 նիկական ընկերություն
 обороноспособность—պաշտպանունե-
 կություն
 оружие—հրանոթ
 охрана—1. պահպանություն, պահպանում,
 2. պահակախումբ
 охранение—*см. охрана 1*
 поддержание—պահում

подростковая медицинская служба—
 դեռահասային բժշկական ծառայություն
 помощь—օգնություն
 —доврачебная помощь—նախաբժշկա-
 կան օգնություն
 —лечебно-профилактическая помощь—
 բուժականխաբզիչ օգնություն
 —медицинская помощь—բժշկական օգ-
 նություն
 —первая помощь—առաջին օգնություն
 пушка—թնդանոթ
 разведка—հետախույզություն
 —медицинская разведка—բժշկական հե-
 տախույզություն
 —санитарно-эпидемиологическая раз-
 ведка—սանիտարահամաճարակային
 հետախույզություն
 самооборона—ինքնապաշտպանություն
 самокупаемость—ինքնաձեռքառնա-
 կում
 содержание—պահում
 —содержание артиллерии—հրետանու
 պահում
 сохранение—1. պահպանում, պահպանու-
 թյուն, 2. պահում
 судьба нации—ազգի ճակատագիր
 терроризм—ստորհնչություն
 техника—տեխնիկա
 —адаптация человека к технике—մար-
 դու հարմարում տեխնիկային
 —приспособление техники к человеку—
 տեխնիկայի հարմարեցում մարդուն
 техническое вооружение—տեխնիկա-
 կան զինում
 хранение—պահում
 —хранение артиллерии—հրետանու պա-
 հում
 экономический шпионаж—տնտեսա-
 կան լրտեսություն
 этапный—1. գորահանգրվանային, 2. փու-
 լային
 ядерное разоружение—միջուկային զի-
 նաթափում

ENGLISH-ARMENIAN DICTIONARY

adolescent medical service—դեռահասա-
 յին բժշկական ծառայություն
 aggression—ագրեսիա
 —repulse of aggression—ագրեսիայի հետ-
 մղում

—restraint of aggression—ագրեսիայի
 զսպում
 aggressive environment—ագրեսիվ միջա-
 վայր
 aid—օգնություն

- first aid—առաջին օգնություն
 —medical aid—բժկական օգնություն
 —medical prophylactic aid—բուժկան-
 խարգելիչ օգնություն
 —pre-professional aid—նախաբժշկական
 օգնություն
 anarchy—անիշխանություն
 anthropo-technical system—մարդատեխ-
 նիկական համակարգ
 Armenian Army—հայկական բանակ, հա-
 յոց բանակ
 artillery—հրետանի
 —material part of artillery—հրետանու
 նյութական մաս
 artillery training—հրետանային պատրաս-
 տություն
 ballistics—ձգաբանություն
 balloon fire barrage—օդային կրակապատ-
 նեջ
 bring AF up to strength—զինված ուժերի
 համալրում
 cannon—թնդանոթ
 coalition—դաշնադրություն
 conservation—պահում
 —conservation of artillery—հրետանու պա-
 հում
 custody—պահպանում, պահպանություն
 defensive sport-technical society—պաշտ-
 պանական մարզատեխնիկական ընկե-
 րություն
 defense capacity—պաշտպանունակություն
 disease—հիվանդացում
 economic espionage—տնտեսական լրտե-
 սություն
 engineering equipment—տեխնիկական
 փնում
 equipment—see *machinery*
 fate of nation—ազգի ճակատագիր
 gun—1. հրանոթ, 2. see *cannon*
 identical respond—համարժեք հակազդում
 illness—հիվանդություն
 information center—տեղեկութային կենտ-
 րոն
 machinery—տեխնիկա
 —adaptation of man to machinery—մար-
 դու հարմարում տեխնիկային
 —adjustment of machinery to man—
 տեխնիկայի հարմարեցում մարդու
 maintenance—պահում
 —maintenance of artillery—հրետանու
 պահում
 medical evacuation—բուժտարահանում
 military—նազմական
 —military conception—նազմական հայե-
 ցակարգ
 —military danger—նազմական վտանգ
 —military doctrine—նազմական դոկտրին
 —military power—նազմական հզորու-
 թյուն
 —military threat—նազմական սպառնալիք
 military-educational complex—նազմա-
 կրթական համալիր
 military-industrial complex—նազմաարդ-
 յունաբերական համալիր
 military-patriotic education—նազմահայ-
 րենասիրական դաստիարակություն
 military-scientific magazine—նազմագի-
 տական հանդես
 military service—զինվորական ծառայու-
 թյուն
 —fixed-term military service—ժամկետա-
 յին զինվորական ծառայություն
 —active military service—իսկական զին-
 վորական ծառայություն
 mine-explosive traumas—ականապայթ-
 յունային վնասվածք
 mobilization preparation—պորահավաքա-
 յին պատրաստություն
 mobilization readiness—պորահավաքային
 պատրաստություն
 morbidity—հիվանդացություն
 nuclear disarmament—միջուկային զինա-
 թափում
 piece of ordnance—see *gun*
 preservation—պահպանություն
 protection—see *preservation*
 reconnaissance—հետախուզություն
 —medical reconnaissance—բժշկական հե-
 տախուզություն
 —sanitary-epidemiological reconnais-
 sance—սանիտարահամաճարակային
 հետախուզություն
 security—անվտանգություն
 —collective security—կոլեկտիվ անվը-
 տանգություն
 —economic(al) security—տնտեսական
 անվտանգություն
 —ethnic security—էթնիկական անվտան-
 գություն
 —food security—պարենային անվտան-
 գություն
 —global security—համընդհանուր անվը-
 տանգություն
 —medical security—առողջապահական

անվտանգություն
 —military security—նավանական անվտանգություն
 —mutual security—փոխադարձ անվտանգություն
 —national security—ազգային անվտանգություն
 —object of security—անվտանգության օբյեկտ
 —one-sided security—միակողմանի անվտանգություն
 —provision of security—անվտանգության ապահովում
 —regional security—տարածաշրջանային անվտանգություն
 —security of individual—անհատի անվտանգություն
 —state security—պետական անվտանգություն
 —subject of security—անվտանգության

սուբյեկտ
 self-defense—ինքնապաշտպանություն
 self-recoupment—ինքնածախսածածկում
 stage—գորահանգրվանային
 support—պահուժ
 target—թիրախ
 terrorism—ահաբեկչություն
 unit—գորամաս
 —evacuation of a unit—գորամասի տարահանում
 —maneuver of a unit—գորամասի տարաշարժ
 —stationing of a unit—գորամասի տեղաբաշխում
 —transference of a unit—գորամասի տեղաշարժ
 world—աշխարհ
 —bi-polar world—երկբևեռ աշխարհ
 —mono-polar world—միաբևեռ աշխարհ
 —multi-polar world—բազմաբևեռ աշխարհ

ՊԱՐԶԱԲԱՆՈՒՄՆԵՐ

«ՀԻՎԱՆԳԱՑՈՒԹՅՈՒՆ—ՀԻՎԱՆԳԱՑՈՒՄ—ՀԻՎԱՆԳՈՒԹՅՈՒՆ»

Այս բառերից առաջին երկուսը երբեմն շփոթում են իրար հետ: Հիվանդացումը պարզ է. դա հիվանդանալն է, հիվանդագին վիճակի մեջ ընկնելը, որն է հիվանդությամբ տառապելը: Իսկ հիվանդացությունը հիվանդացումների հարաբերական քանակն է որոշակի ժամանակամիջոցում (ինչպես որ մահացությունն է մահերի հարաբերական քանակը): Արտահայտվում է տոկոսով բնակչության, նրա առանձին խմբերի (երեխաների, ծերերի, կանանց, տղամարդկանց, պիսվորականության և այլն) ընդհանուր թվից և արտացոլում է նրանց մեջ հիվանդացումների ընդհանուր, իրար հետ համեմատելի մակարդակները:

«Հիվանդացություն» բառը ռուսերեն թարգմանվում է заболеваемость, իսկ «հիվանդացում»-ը՝ заболевание: Բայց վերջինս որոշակի կիրառություններում նշանակում է նաև հիվանդություն, ուրեմն «հիվանդություն» բառը նս թարգմանվում է заболевание (բայի болезнь-

ից): Այնպես որ, պետք է պզույջ լինել թարգմանության ժամանակ:

«ՊԱՀՈՒՄ—ՊԱՀՊԱՆՈՒՄ—ՊԱՀՊԱՆՈՒԹՅՈՒՆ»

«Պահում» բառը շատ իմաստներ ունի: Ռազմագիտական, մասնավորապես տեխնիկական բնույթի տեքստերում դրանցից առավել բնորոշ իմաստով պահումն այն է, երբ մարդը պարտականության կամ պարտավորության կարգով տեղ է կանգնում մի բանի՝ հատուկ հետևելով, հոգ տանելով, որ այն մեա անվնաս վիճակում, չկորչի: Ռուսերեն դա կլինի хранение, содержание: «Պահպանում»-ը և «պահպանություն»-ը նույնպես ունեն այդ նշանակությունը, բայց՝ հատուկ հսկողությամբ, պահպանությամբ պաշտպանելու նկատելի իմաստային երանգով, հատկապես «պահպանություն»-ը (հիշենք մի հետաքրքիր արտահայտություն՝ «պահել-պահպանել աչքի լույսի պես»): ՈՒՎտի այս բառերը, լինելով համանիշներ, ռուսերեն թարգմանվում են և՛ содержание, և՛ охранение, охра-

նա: Բայց քանի որ տերմինը պետք է միարժեք լինի, և տվյալ հասկացությունը պետք է արտահայտվի միայն մեկ տերմինով, ուստի «պահպանում» և «պահպանություն» բառերը որպես տերմիններ չպետք է գործածվեն պահում իմաստով, քանի որ «պահում»-ն արդեն կա: Այլապես ստացվում է երկու-երեք տերմին մեկ հասկացության համար:

Այսպիսով, ասենք՝ хранение артиллерии տերմինը պետք է թարգմանել «հրետանու պահում», ոչ՝ «պահպանում», առավել ևս՝ «պահպանություն» (ինչպես երբեմն արվում է): Չէ՛ որ охрана военного объекта-ն թարգմանվում է «ռազմական օբյեկտի պահպանում (պահպանություն)», բայց ոչ՝ «պահում», թեև «պահպանում»-ն պահման իմաստ էլ ունի:

РАЗЪЯСНЕНИЯ

«ՀԻՎԱՆԳԱՑՈՒԹՅՈՒՆ-ՀԻՎԱՆԳԱՑՈՒՄ-ՀԻՎԱՆԳՈՒԹՅՈՒՆ»

Первые из этих двух слов при употреблении иногда путают. Слово հիվանդություն («заболевание») понятно: оно обозначает действие по глаголам заболеть, болеть, оказаться в больном состоянии, страдать болезнью. А հիվանդություն («заболеваемость») обозначает относительное число заболеваний за определенный промежуток времени (так же, как смертность означает относительное число смертей). Оно выражается в процентах от общего числа населения или отдельных групп (детей, лиц преклонного возраста, женщин, мужчин, военных и т. д.) и отражает общие, сопоставимые друг с другом уровни заболеваемости в их среде.

Слово «заболевание» в некоторых конкретных случаях означает также болезнь, а значит слово հիվանդություն может переводиться и как «болезнь», и как «заболевание». Так что при переводах нужно быть осторожным.

«ՊԱՀՈՒՄ-ՊԱՀՊԱՆՈՒՄ-ՊԱՀՊԱՆՈՒԹՅՈՒՆ»

Слово պահում имеет много значений. В военно-научных, в частности, в текстах технического характера наиболее распространенным для него

значением является действие человека, совершаемое им в силу обязанности или обязательств и направленное на сбережение чего-то с проявлением определенной заботы о его сохранности. Русскими эквивалентами этих слов являются «хранение», «содержание». Слова պահպանում и պահպանություն также имеют подобное значение, но с заметным смысловым оттенком опеки, защиты от чего-либо. Поэтому они, являясь синонимами, переводятся на русский словами «сохранение» и «охранение», «охрана». Но поскольку термин должен соответствовать понятию однозначно и для каждого понятия должен быть один термин, то слова պահպանում и պահպանություն в качестве терминов не должны употребляться в смысле хранения, поскольку в армянском есть термин պահում. В противном случае для одного понятия будут использованы два-три термина. Значит, к примеру, термин «хранение артиллерий» нужно переводить как հրետանու պահում, а не հրետանու պահպանում (как иногда делается). Ведь «охрана (охранение) военного объекта» переводится выражением ռազմական օբյեկտի պահպանում (պահպանություն), а не ռազմական օբյեկտի պահում, хотя պահպանում в общем-то, как было сказано, имеет смысл и хранения.

Գլխավոր խմբագրի տեղակալ՝ Դ. Ս. Չիլինգարյան
Պատասխանատու քարտուղար՝ Մ. Մ. Բալանյան
Հայերեն տեքստի խմբագիր՝ Վ. Խ. Բաղդասարյան
Ռուսերեն տեքստի խմբագիր՝ Բ. Պ. Բալայան
Ձևավորող նկարիչ՝ Ս. Հ. Նարսայան
Տեխնիկական և գեղարվեստական խմբագիր՝ Ռ. Խ. Գևորգյան

Տեքստերի թարգմանությունը՝ Հ. Մ. Ամիրխանյանի, Դ. Ս. Չիլինգարյանի

Համակարգչային ապահովումը՝

Մ. Հ. Թադևոսյանի, Ս. Լ. Ջորաբովի, Վ. Ռ. Խալաֆյանի, Լ. Հ. Կիրակոսյանի

Լուսանկարչական ապահովումը՝ «Արմենպրես» գործակալության
և ՀՀ ՊՆ լրատվության և քարոզչության վարչության

Խմբագրության հասցեն՝ Երևան, Նալբանդյան, 20:
Հեռ.՝ 56-36-88, 56-28-51

Հանձնվել է շարվածքի 06.12.1999: Ստորագրվել է տպագրության 17.02.2000:
Թուղթը՝ օֆսեթային: Ֆորմատը՝ 70×108 1/16: Հրատարակչական 9,7 մամուլ:
Տպագրական 7,0 + 4 ներդիր: Պայմանական տպագրական 10,85 մամուլ: Տպաքանակը՝ 500:
Տառատեսակը՝ «Թայմս» և «Բալթիկա»: Տպագրությունը՝ օֆսեթ:
Գինը՝ պայմանագրային: Վկայական՝ 523: Դասիչ՝ 69263:

Տպագրվել է «Ամարտ» տպարանում:

ՀԱՅԱՍՏԱՆԻ ԱՆԿԱՆՈՒԹՅԱՆ ՕՐԿԱՆ ՆԿԻՐԿԱԾ
ՋՈՐԱՀԱՆՐԵՍ



ՀՀ Պաշտպանության նախարար գեներալ-լեյտենանտ Վաղարշակ Հարությունյանը
ընդունում է պրահանդիսը:
Երևան, Հանրապետության հրապարակ, 1999 թ. սեպտեմբերի 21













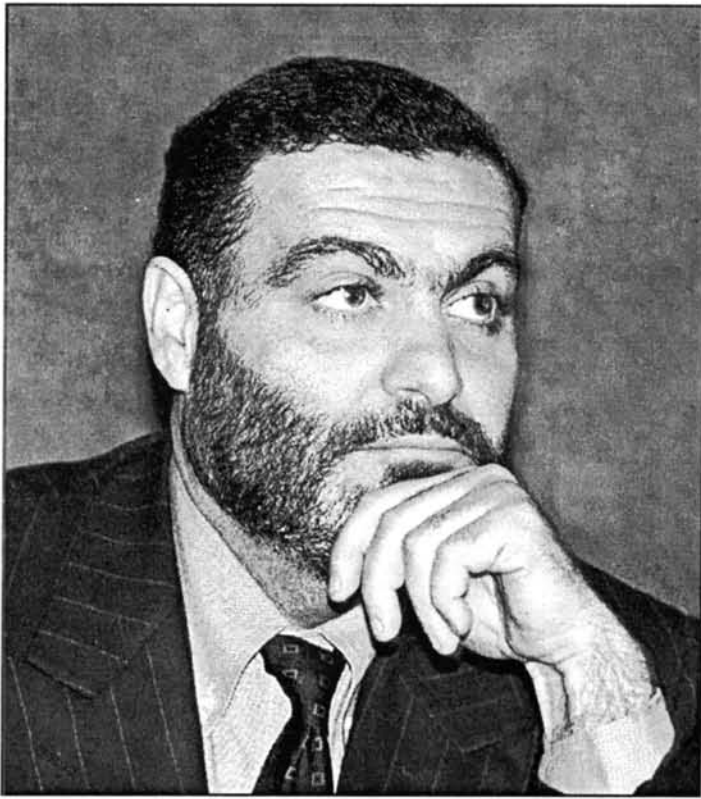

*Գոյատևելու համար մեզ պարտադրված է
ունենալ ուժեղ բանակ, ոչ թե տարածաշրջանի
ամենաուժեղ բանակը, այլ մեր ժամանակի
լավագույն բանակներից մեկը:*

Վազգեն ՍԱՐԳՍՅԱՆ



Շուշի, 'Նազանչեցոց եկեղեցու զանգակատունը. ֆրազմենա (19-րդ դար)

ՄՊԱՌԱԶԻՆՈՒԹՅԱՆ ԵՎ ՈՒՍՈՒՄԱՆ ՑՆԱՆԻՎԱԿՐ
ՔԱՄԱՆԱԿԱԿԻՑ ՆԱՌԻՇՆԵՐ



«ԼԵՎԵՐԿ» ՏԱՆԿ
(Ֆրանսիա)

հիմնական տանկ



S-72P ՏԱՆԿ
(Ֆրանսիա)

հիմնական տանկ

ՀԻՄՆԱԿԱՆ ՄԱՐՏԻՎԱԲԱՏԵՆՆԻԿԱԿԱՆ ԲԱՌԺԱԳՐԵՐ

	«ԼԵՎԵՐԿ»	S-72P
Մեծագույն զանգվածը, տանկային զորքի քնդանոթ, մմ	36,5 3	44,5 3
մարտական զանգվածը, կրակոց նետավարկող սպառնազինության ներառմամբ	120-մ հարթավորողային	125-մ հարթավորողային, պրճակման կայանք 15
մարտական զանգվածը, կրակոց նետավարկող սպառնազինության ներառմամբ	40	94120 կգ (երկային) — մոտեցաթուղ կառավարվող 90119 կգ (հորիզոլ) — կազմակերպչական մասնակցություն
հեռավոր ձգարժանական հանրություն	—	—
զննարկները	12,7-մ համառոտացրային 7,62- մմ ներսարկված ծխածին համակարգ	12,7-մմ 7,62-մմ ներսարկված — 3 — 60 30—32 — 500 840 (618 կգ)
դինամիկական աստիճանագրությունը ծխային նոսրացման մեջ, հատկապես առավելագույն արագությունը, կմ/ժ	71	—
միջին արագությունը, կմ/ժ	50	—
խնամակալությունը անառնող և շարժիչի նպաստները, ժ/հատված	400	—
զրային արագության հարթահարման խորությունը, մ	500	—
	—	5