

ՀԱՅԿԱԿԱՆ ԲԱՆԱԿ

ՀԱՅԱՍՏԱՆԻ ՀԱՆՐԱՊԵՏՈՒԹՅԱՆ ՊԱՇՏՊԱՆՈՒԹՅԱՆ ՆԱԽԱՐԱՐՈՒԹՅԱՆ ՈՒՁԵՄԱԳԻՏԱԿԱՆ ՀԱՆՐԵՍ

1-2 (27-28). 2001

301-2001

ՔՐԻՍՏՈՆԵՅԱ ՀԱՅԱՍՏԱՆ



ХРИСТИАНСКАЯ АРМЕНИЯ

CHRISTIAN ARMENIA



ՄԱԸ ՈՉ ԻՄԱՅԵԱԼ՝ ՄԱԸ Է,
ՄԱԸ ԻՄԱՅԵԱԼ՝ ԱՆՄԱԸՈՒԹԻՒՆ

Եղիշե, 5-րդ դար

СМЕРТЬ НЕОСОЗНАННАЯ ЕСТЬ СМЕРТЬ,
СМЕРТЬ ОСОЗНАННАЯ ЕСТЬ БЕССМЕРТИЕ

Езуше, V век

DEATH NOT UNDERSTOOD IS DEATH,
DEATH UNDERSTOOD IS IMMORTALITY

Eghishe, 5th century



ՀԱՅԿԱԿԱՆ ԲԱՆԱԿ

Խ Մ Բ Ա Գ Բ Ա Կ Ա Ն Խ Ո Ր Հ Ո Ւ Ր Գ

Գրիգորյան Մ. Գ.
(նախագահ)

Սարգսյան Ա. Ե.
(գլխավոր խմբագիր)

Ազոյան Բ. Բ.

Աղաբեկյան Ա. Ա.

Աղայան Գ. Ա.

Այդինյան Ռ. Ա.

Ապրիամով Է. Ա.

Գասպարյան Վ. Ս.

Գասպարյան Տ. Շ.

Գրիգորյան Մ. Ս.

Գևորգյան Ս. Յ.

Իսրայելյան Վ. Ս.

Խաչատուրով Յ. Գ.

Կարապետյան Լ. Ս.

Հայրապետյան Վ. Ա.

Հարությունյան Ա. Թ.

Հարությունյան Մ. Հ.

Ղազարյան Ա. Վ.

Մարտիրոսյան Ս. Ս.

Մարտիրոսով Լ. Ա.

Մելքոնյան Գ. Գ.

Մելքոնյան Մ. Գ.

Միրզոյան Ս. Վ.

Շաղյան Պ. Ա.

Չիլինգարյան Գ. Ս.
(գլխ. խմբ. տեղակալ)

Սարգսյան Ա. Գ.

Սարգսյան Մ. Ս.

Սիմոնյան Ռ. Ա.

Տեր-Գրիգորյանց Ն. Գ.

Քոթանջյան Հ. Ս.

Քոչունց Կ. Գ.

Բ Ո Վ Ա Ն Դ Ա Կ ՈՒ Թ Յ ՈՒ Ն

ՔՐԻՍՏՈՆՅԱ ՀԱՅԱՍՏԱՆ—1700

Շահե արքեպիսկոպոս Աճեմյան, Սրտի խոսք հայ զինվորին 9

Հ. Ա. Գևոր. յան, Քրիստոնեության ընդունումը Հայաստանում պատմության փիլիսոփայության տեսանկյունից . . 15

Է. Լ. Դանիելյան, Հայրենիք—պետություն—եկեղեցի եռամիասնությունը 34

Ս. Հ. Հարությունյան, Քրիստոնեությունը՝ հայրենիքի պաշտպանության հո- նոր-բարոյական պորույթ 44

Ս. Մ. Ստեփանյանց, Հայ առաքելական եկեղեցու և աշխարհիկ կառույցների փոխհարաբերությունները պատմական հորիվոյթում 58

Ս. Լ. Կարապետյան, Հայ առաքելական եկեղեցու դերը Հայաստանի առաջին հանրապետության ազ- ային բանակի կազմավորման և ամրապնդման որժում 69

Կ. Ա. Հարությունյան, Ա. Ս. Տերչանյան, Հայ առաքելական եկեղեցու օ- նությունը Կարմիր բանակին Հայրենական մեծ պատերազմում 74

Պար. և արքեպիսկոպոս Մարտիրոսյան, Մ. Ա. Հարությունյան, Արցախի թեմը և Ադրբեջան—Ղարաբաղ հակամարտությունը 84

Ա. Ա. Դաբաղյան, Միջնադարյան խաչադրոշները հայկական քրիստոնեական մշակույթում 90

ՉԻՆՎԱԾ ՈՒԺԵՐԻ ՇԻՆԱՐԱՐՈՒԹՅՈՒՆ

Արշեն արեղա Սանտսյան, Բանակային քահանաների հաստատությունը ՀՀ զինված ուժերում 99

ԶՈՐԱՀԱՎԱՔԱՅԻՆ ՊԱՏՐԱՍՏՈՒԹՅՈՒՆ

Լ. Ս. Կարապետյան, Անձնակազմով պորքերի համալրման հիմնական գորահավաքային միջոցառումները 104

Մ. Է. Մկրտչյան և ուրիշներ, Ռազմական կորուստների դասակար- ման հարցի շուրջ 110

ՀՕՊ-Ի ԶՈՐՔԵՐՈՒՄ

Ա. Ա. Պողոսյան, Ս. Ա. Ասատրյան, Հակառակորդի ավիացիայի հակազդեցությունը զենիթահրթիռային պորքերին և դրա դեմ պայքարի որոշ եղանակներ 117

ՌԱԶՄԱԿԱՆ ՔԱՂԱՔԱԿԱՆՈՒԹՅՈՒՆ

Ն. Գ. Տեր-Գրիգորյան, Զինված ուժերի դերը և տեղը պետական կապմա-
կերպվածքի ընդհանուր համակարգում 124

ՌԱԶՄԱԿԱՆ ՏՆՏԵՍԱԳԻՏՈՒԹՅՈՒՆ

Մ. Ա. Սարգսյան, Զինված ուժեր պահելու ծախսերի կանխատեսման հարցի
շուրջ 129

ՌԱԶՄԱԿԱՆ ԲԺՇԿՈՒԹՅՈՒՆ

Ա. Ս. Աղաբալյան և ուրիշներ, Բարձր լեռնային պայմաններին զինծառա-
յողների հարմարման որոշ առանձնահատկություններ 134

Մ. Գ. Մարտիրոսյան և ուրիշներ, Հրապենային վերքերի տեղային բուժումը դե-
պոսիկոբոտիկոստերոնով 137

ՁՈՐՔԵՐԻ ԹԻԿՈՒՆՔԱՅԻՆ ԱՊԱՀՈՎՈՒՄ

Վ. Վ. Աբրահամյան, Ադիբային նեմատոդներով վարակված ոչխարների կաթի
որակի վրա ախտահարության ազդեցության վերացման անասնաբուժաասանի-
տարական միջոցառումները 140

ՁԻՆՎՈՐԱԿԱՆ ՀՈԳԵՔԱՆՈՒԹՅՈՒՆ ԵՎ ԳԱՍՏԻԱՐԱԿՈՒԹՅՈՒՆ

Լ. Պ. Արտիշչև, Մարտական իրադրությունում անձնակազմի հուլական ան-
կայունության կանխման հարցի շուրջ 144

ՌԱԶՄԱԿԱՆ ՊԱՏՄՈՒԹՅՈՒՆ

Մ. Լ. Կարապետյան, Ռուսական բանակի հայկական հրաձային ուժեր-
տակները որպես 20-րդ դարի առաջին հայկական կանոնավոր զորամասեր 158

ՌԱԶՄԱԿԱՆ ԲՆԱԳԱՎԱՌԻ ՆՈՐՈՒՅԹՆԵՐ 170

ՌԱԶՄԱԳԻՏԱԿԱՆ ՏԵՐՄԻՆԱԲԱՆՈՒԹՅՈՒՆ

Ա. Ռ. Մարտիրոսյան, Հայերենի ռազմա- իտական տերմինաբանության ձևա-
վորման պատմությունից 173

Վ. Խ. Բաղդասարյան, Համարի բառարան 176

* * *

Ի գիտություն հեղինակների և ընթերցողների

ՀՀ ՊՆ «Յայնական բանակ» ռազմագիտական հանդեսն ընդգրկված է ԲՈՅ-ի կողմից հաս-
տատված «Դոկտորական և թեկնածուական ատենախոսությունների արդյունքների հրապա-
րակման համար ընդունելի ամսագրերի ցանկում»:

Հոդվածները պետք է ներկայացվեն հայերեն լեզվով, երկու օրինակով՝ մեքենագրված երկու
ինտերվալով, մինչև 15 էջ ծավալով, հոդվածին կից պետք է լինի նրա ռուսերեն ամփոփումը
մինչև 2 էջ ծավալով:

Հեղինակները պետք է վկայակոչեն օգտագործված առավել կարևոր աղբյուրները:

Հեղինակները պատասխանատու են հոդվածներում բերվող փաստերի հավաստիության և
գաղտնիության պահանջների պահպանման համար:

Հեղինակների դիրքորոշումը պարտադիր չէ, որ համընկնի խմբագրության դիրքորոշման հետ:

Դիագրամները, սխեմաները, գծագրերը, նկարները, լուսանկարները պետք է լինեն հստակ,
տպագրության համար պիտանի:

Հոդվածներում պետք է վերծանված լինեն օգտագործվող ռազմամասնագիտական հապա-
վումները:

Ձեռագրերը հետ չեն վերադարձվում:

«АЙКАКАН БАНАК» («АРМЯНСКАЯ АРМИЯ»)

ВОЕННО-НАУЧНЫЙ ЖУРНАЛ

МИНИСТЕРСТВА ОБОРОНЫ РЕСПУБЛИКИ АРМЕНИЯ

№ 1—2 (27—28). 2001

Издается 4 раза в год

РЕДАКЦИОННАЯ КОЛЛЕГИЯ

М. Г. Григорян (председатель); *А. Е. Саркисян* (гл. редактор);
А. А. Агабекян; Г. А. Агаян; Б. Б. Азоян; Р. А. Айдинян; Э. А. Априамов; В. А. Айрапетян;
А. Т. Арутюнян; М. А. Арутюнян; В. С. Гаспарян; Т. Ш. Гаспарян; С. Ц. Геворгян;
М. С. Григорян; В. С. Израелян; А. В. Казарян; А. С. Карапетян; Г. С. Котанджян;
К. Г. Кочунц; Л. А. Мартиросов; С. С. Мартиросян; Г. Г. Мелконян; М. Г. Мелконян;
С. В. Мирзоян; А. Г. Саргсян; М. С. Саркисян; Р. А. Симонян; Н. Г. Тер-Григорьянц;
Ю. Г. Хачатуров; Д. С. Чилингарян (зам. гл. редактора); *П. А. Шагян*.

СОДЕРЖАНИЕ

ХРИСТИАНСКАЯ АРМЕНИЯ—1700

<i>Архиепископ Шаге Агжемян. Сердечное слово армянскому воину</i>	9
<i>Г. А. Геворгян. Принятие христианства в Армении с точки зрения философии истории</i>	15 (30)*
<i>Э. Л. Даниелян. Троиединство Родина—Государство—Церковь</i>	34 (41)
<i>С. Г. Арутюнян. Христианство как духовно-моральный фактор в деле защиты родины</i>	44 (55)
<i>С. М. Степанянц. Взаимоотношения Армянской апостольской церкви и светских структур в историческом аспекте</i>	58 (67)
<i>М. Л. Карапетян. Роль Армянской апостольской церкви в формировании и укреплении национальной армии первой Республики Армения</i>	69 (73)
<i>К. А. Арутюнян, А. С. Терчанян. Помощь Армянской апостольской церкви Красной армии в Великой Отечественной войне</i>	74 (80)
<i>Архиепископ Паргев Мартиросян, М. А. Арутюнян. Арцахская епархия и конфликт Азербайджан—Карабах</i>	84 (88)
<i>А. А. Дабагян. Средневековые крестные знамена в армянской христианской культуре</i>	90 (97)

СТРОИТЕЛЬСТВО ВООРУЖЕННЫХ СИЛ

<i>Иеромонах Аршен Саносян. Институт армейских капелланов в Вооруженных силах РА</i>	99 (102)
--	----------

МОБИЛИЗАЦИОННАЯ ГОТОВНОСТЬ

<i>Л. С. Карапетян. Основные мобилизационные мероприятия по пополнению войск личным составом</i>	104 (115)
<i>М. Э. Мкртчян и др. К вопросу классификации военных потерь</i>	110 (115)

В ВОЙСКАХ ПВО

<i>А. А. Погосян, С. А. Асатрян. Противодействие авиации противника зенитно-ракетным войскам и некоторые способы борьбы с ним</i>	117 (122)
---	-----------

* Цифры в скобках обозначают страницу, с которой начинается текст на русском языке.

ВОЕННАЯ ПОЛИТИКА

Н. Г. Тер-Григоряни. Роль и место вооруженных сил в общей системе государственного устройства 124 (127)

ВОЕННАЯ ЭКОНОМИКА

М. А. Саркисян. К вопросу прогнозирования расходов на содержание вооруженных сил 129 (133)

ВОЕННАЯ МЕДИЦИНА

А. С. Агабян и др. Некоторые особенности адаптации военнослужащих к условиям высокогорья 134 (138)

М. Г. Маргарян и др. Местное лечение огнестрельных ранений дезоксикортикостероном 137 (138)

ТЫЛОВОЕ ОБЕСПЕЧЕНИЕ ВОЙСК

В. В. Абрамян. Ветеринарно-санитарные мероприятия по устранению влияния кишечных нематод на качество молока от больных овец 140 (142)

ВОЕННАЯ ПСИХОЛОГИЯ И ВОСПИТАНИЕ

Л. П. Артищев. К вопросу о предотвращении эмоциональной неустойчивости личного состава в боевой обстановке 144 (153)

ВОЕННАЯ ИСТОРИЯ

М. Л. Карапетян. Армянские стрелковые батальоны русской армии— первые армянские регулярные военные формирования XX века 158 (167)

НОВОСТИ В ВОЕННОЙ ОБЛАСТИ 170

ВОЕННАЯ ТЕРМИНОЛОГИЯ

А. Р. Мартirosян. Из истории формирования армянской военной терминологии 173

В. Х. Багдасарян. Словарь номера 176

Список иллюстраций к статьям 190

* * *

К сведению авторов и читателей

Военно-научный журнал МО РА «Айкакан банак» включен в утвержденный ВАК-ом «Список приемлемых журналов для публикации результатов докторских и кандидатских диссертаций».

Статьи следует представлять на армянском языке, в двух экземплярах, в пределах 15 страниц, напечатанных в два интервала, с приложением резюме на русском языке объемом до 2-х страниц.

Авторы должны давать сноски на использованные наиболее важные источники.

Авторы ответственны за достоверность и несекретность фактов, приводимых в статьях.

Позиции авторов не обязательно совпадают с позицией редакции.

Диаграммы, схемы, чертежи, рисунки, фотоснимки должны быть исполнены в четком изображении, пригодными для печати.

В статьях должны быть раскрыты употребляемые военно-специальные аббревиатуры.

Рукописи не возвращаются.

«HAIKAKAN BANAK» («ARMENIAN ARMY»)
MILITARY-SCIENTIFIC QUARTERLY
OF THE MINISTRY OF DEFENSE OF THE REPUBLIC OF ARMENIA
N 1–2 (27–28). 2001
Is published 4 times a year

EDITORIAL BOARD

M. G. Grigorian (Chairman), *A. E. Sarkissian* (Editor-in-Chief),
A. A. Aghabegian, *G. A. Aghayan*, *E. H. Apremov*, *B. B. Azoian*, *D. C. Chilingarian* (Deputy Editor-in-Chief), *T. Sh. Gasparian*, *V. S. Gasparian*, *S. Ts. Gevorgian*, *A. V. Ghazarian*, *M. C. Grigorian*,
V. A. Hairapetian, *A. T. Haroutunian*, *M. H. Haroutunian*, *R. A. Idynian*, *V. S. Israelian*,
L. S. Karapetian, *U. G. Khachaturov*, *H. S. Kotanjian*, *K. G. Kotchunts*, *S. S. Martirosian*,
L. A. Martirossov, *G. G. Melkonian*, *M. G. Melkonian*, *S. V. Mirzoyan*,
A. G. Sargsian, *M. S. Sarkissian*, *R. A. Simonian*, *P. A. Shadian*, *N. G. Ter-Grigoriants*.

CONTENTS

CHRISTIAN ARMENIA—1700

<i>Shahe Archbishop Ajemian</i> . Heart's word to the Armenian soldier	9
<i>H. A. Gevorkian</i> . The adoption of Christianity in Armenia: a philosophy of history approaches	15 (32)*
<i>E. L. Danielian</i> . The triunity motherland—state—church	34 (41)
<i>S. H. Haroutunian</i> . Christianity as a spiritual and moral factor in the case of the native land's defence	44 (56)
<i>S. M. Stepaniants</i> . The relations of the Armenian Apostolic church and temporal structures in the historical aspect	58 (68)
<i>M. L. Karapetian</i> . The role of Armenian Apostolic church in formation and fortification of National Army of the first Republic of Armenia	69 (73)
<i>K. A. Haroutunian</i> , <i>A. S. Terchanian</i> . The help of the Armenian Apostolic church to the Red army in the Great Patriotic War	74 (82)
<i>Archbishop Pargev Martirosian</i> , <i>M. A. Haroutunian</i> . The Artsakh diocese and the conflict Azerbaijan—Karabakh	84 (89)
<i>A. A. Dabaghian</i> . Medieval crossflags in Armenian Christian culture	90 (98)

CONSTRUCTION OF ARMED FORCES

<i>Celibate priest Arshen Sanossian</i> . Institute of the army's chaplains in the Armed Forces of the Republic of Armenia	99 (103)
--	----------

THE MOBILIZATIONAL READINESS

<i>L. S. Karapetian</i> . The main mobilizational measures on the reinforcement of the troops with the staff	104 (116)
<i>M. E. Mkrtchian & others</i> . About the issue of the classification of the military losses	110 (116)

IN THE TROOPS OF THE ANTI-AIRCRAFT DEFENCE

<i>A. A. Poghossian</i> , <i>S. A. Asatrian</i> . The counteraction of the air force of the enemy to the anti-aircraft and racket troops and some ways of fighting with hime	117 (123)
--	-----------

* Numbers in brackets mean page of text in English.

MILITARY POLICY

- N. G. Ter-Grigoriants.* The role and place of the Armed Forces in the common system of the state structure 124 (127)

MILITARY ECONOMICS

- M. A. Sarkissian.* To the issue of forecasting the expenditures on the support of the Armed Forces 129 (133)

MILITARY MEDICINE

- A. S. Agabalian & others.* Some peculiarities of the adaptation of military men to the conditions of the alpine 134 (139)
M. G. Margarian & others. The local treatment of the bullet wounds with dezoksicorticosteron 137 (139)

LOGISTIC SUPPORTS OF ARMIES

- V. V. Abrahamian.* Veterinary-sanitary measures on the removal of intestinal nematods' influence on the quality of the milk of the sick sheep 140 (143)

MILITARY PSYCHOLOGY AND EDUCATION

- L. P. Artishchev.* Concerning the issue of preventing the emotional unsteadiness of the staff in the fighting situations 144 (155)

MILITARY HISTORY

- M. L. Karapetian.* Armenian shooting battalions of Russian army—first Armenian regular military formation of XX century 158 (169)

SOMETHING NEW IN MILITARY FIELD 170

MILITARY-SCIENTIFIC TERMINOLOGY

- A. R. Martirosian.* From history of formation of Armenian Military terminology 173
V. Kh. Bagdassarian. Volume dictionary 176

- The list of illustrations affiliated to the articles 191**

* * *

For the information of the authors and readers

Military-scientific magazine of Ministry of Defence of Republic of Armenia «Haikakan banak» is included into «The list of acceptable magazines for the publication of the results of doctors and candidates' dissertations», affirmed by the Superior Attesting Commission.

The articles should be submitted in Armenian. Please, supply two copies. Articles are to be double spaced and should not exceed 15 pages in length. Provide Russian summaries (2 page maximum).

Authors should give footnotes for the sources used.

Authors are responsible for the accuracy and the non-confidential nature of the facts given in the articles.

Opinion expressed herein are those of the authors and are not necessarily those of the editorial board.

Diagrams, schemes, drawings, pictures, and photos should be of print quality.

Please explain acronyms.

Manuscripts are not returned.

301

2001



ՔՐԻՍՏՈՆՅԱ ՀԱՅԱՍՏԱՆ

1700

ХРИСТИАНСКАЯ АРМЕНИЯ

CHRISTIAN ARMENIA



ՍՐՏԻ ԽՈՍՔ ՀԱՅ ԶԻՆՎՈՐԻՆ

*ՇԱՀԵ արքեպիսկոպոս ԱՃԵՄՅԱՆ, փիլիսոփայության
և բանասիրության դոկտոր, պրոֆեսոր*

Անկախ Հայրենիքի հայ զինվոր, որ ամուր կան նա՞ծ ես Հայաստանի և Արցախի սահմաններին և նայում ես հեռուն, շատ հեռուն՝ դեպի ապա՛ ան, տեսնու՞մ ես արդյոք ՝ ալիք սերունդների Հայաստանը, ամուր՝ իր լեռների նման, տերը իր հողերի և իր ճակատա՛ րի: Կարո՞ղ ես երևակայել, որ պիտի ՝ ա այն օրը, երբ փախստականը պիտի վերադառնա իր հողին՝ կառուցելու համար նոր տուն, նոր ՝ յուզ, նոր քաղաք:

Նայի՛ր ավելի հեռուն և կտեսնես այն օրը, երբ հայ պանդուխտը, կարտի եր՝ ը ջուրթերին, պիտի վերադառնա նոր Հայաստան՝ ամբողջ հայության հայրենիքը՝ ծաղկած և առավել գորացած:

Միայն անցյալ ունեցող ապ՝ ն է, որ տեսիլքներ է ծնում, և տեսիլքներն են, որ ՝ ծում են հաղթանակի ճանապարհները: Դու, հայ զինվոր, վերջնական հաղթանակների ճանապարհին հառաջացող առաջին զինվորներից ես, որոնք առաջնորդում են մեր երազները դեպի իրա՛ ործում:

Դու, հայ զինվոր, և քո բոլոր ընկերները ձեր քաջությամբ մեկ ան՝ ամ ևս փաստեցիք, որ որակն է էականը և ոչ քանակը, որ «փոքր ածուն» կարող է մեծ լինել, երբ արիության ՝ ործերով հերկվի:

Արիության աղբյուրը հավատքն է ևս մեր հայրերի Աստվածը:

Ձեր կրծքի տակ ամուր պահեք ձեզ ավանդված հավատքը, որ կապել է մեզ մեր սրբազան հողին, մեր նահատակների կարմիր արյունին, մեր սրբերի խնկաբույր աղոթքին, մեր եկեղեցիների հպարտ ՝ մբեթին և հայկական մեր ինքնությանը:

Բավական պիտի լինի, որ մի օր ձեր գավակներին և թոռներին ասեք, թե դուք եղաք արցախյան ճակատի արի զինվորը, և նրանք միաբերան պիտի բացական չեն. «Ահա՛ հերոսը»:

Հերոս քաջամարտի՛կ, մեր բոլորի հույսերով փայլող աչքերը մե՞ծ ակնկալություններով ուղղված են քեզ: Ստրկության երկար դարերին, կարծես անբացատրելի մի հրաշքով, հաջորդել են հրպարտության օրերը. պտտվեց մեր պատմության անիվը: Քո ձեռքերը իրականացրին այդ հրաշքը:

Մեր հայրերի Աստվածը դարձյալ այցի եկավ քրիստոնյա իր ժողովրդին, և առանց վարանումի կարող ենք ասել. «Եթե Տերը ինձ հետ է, ո՞վ կարող է ինձ հակառակվել»:

Քո կողքին է Նա, քեզ հետ՝ հիշելով իր ուխտը. «Մի՛ երկնչիր, հոս փոքրիկ, պի հաճեցաւ հայր ձեր տալ ձեզ վարքայութիւն»: Այնքան ժամանակ, որքան որ դու կան նա՞ծ ես դիրքերիդ վրա՛ խրոխտ կեցվածքով, փոքրիկ հոտը պիտի ապրի անվախ, աներկյուղ և ամուր, որովհետև այն հավատում է, թե փոքր ու մեծ չկա Աստծո հայրական նայվածքի տակ:

Մեր հայրերը հավատացին, թե սուրբ է մեր երկիրը: Նրանք կարդացել էին Աստվածաշունչը և ՝ իտեհին Աստծո խոսքը՝ ուղղված Մովսեսին.

«Լոյժ վկապանս ոտից քոց, պի գտեղի ուր կաս, երկիր սուրբ է» (Ելից, Գ, 5): («Արձակիր ոտքիդ կապերը, որովհետև այնտեղ, ուր կան նա՞ծ ես, երկիրը սուրբ է»):

Աստվածաշնչյան այս խոսքերը առաջին հիշատակությունն են մի երկրի, որ սուրբ է: Այս խոսքերն էին, որ հնչեցին Մովսես մարձարեի ականջին, երբ նա արածեցնում էր ոչխարները և հանկարծ մի մորենի տեսավ, որ վառվում էր, բայց չէր այրվում: Անկեզ մորենուց լավեց աստվածային ձայնը, որ կոչում էր Մովսեսին լինելու իր ժողովրդի ազատարարը: Այնտեղ Աստված հայտնեց իր ինքնությունը, երբ, պատասխանելով Մովսեսի

հարցին, թե ով է իր հետ խոսողը, Նա ասաց. «ԵՍ ԵՄ ՈՐ ԷՆ»: Ըստ Աստվածաշնչի սուրբ է այն երկիրը, այն վայրը, ուր հայտնվում է կենդանի Աստված: Սուրբ նշանակում է մաքուր, անբիծ, պաշտելի, կատարյալ: Սա է Աստծո ստորո՝ ելիների ստորո՝ ելին: Եսայի մարձ արեի տեսիլքի մեջ հրեշտակները փառաբանում են



«Նոյը իջնում է Արարատից» (1889 թ.), հատված. գործ՝ Հովհաննես Այվազովսկու

Աստծուն երեքսրբյան կոչված եր. ով. «ՍՈՒՐԲ, ՍՈՒՐԲ, ՍՈՒՐԲ, ՏԷՐ ԿՕՐՈՒԹԵԱՆՅ, լի են երկինք և երկիր փառօք քո» (Եսայի, Զ, 3): Նույն բառը հնչում է նաև մեր եկեղեցիներում, երբ հավատացյալները ձայնակցում են հրեշտակներին՝ ուվաբանելու համար երկնի ու երկրի արարչին: Պատարա՝ ի ՝ երա՝ ույն պահին, երբ աստվածորդին մարմնանալու է պատարա՝ ի սկիհի մեջ, ՝ ինու և նշխարի սրբա՝ ործումով, եկեղեցին ողջունում է իր փրկչին նույն բառերով. «ՍՈՒՐԲ, ՍՈՒՐԲ, ՍՈՒՐԲ, ՏԷՐը ԿՕՐՈՒԹՅՈՒՆՆԵՐԻ, երկինքը և երկիրը լի են քո փառքով»:

Հարց է ծա՝ ում, թե ինչպես կարելի է աստվածային ստորո՝ ելին կապել մի տեղի, վայրի, որ նյութական է՝ ավազ, ժայռ, քար կամ շենք: Պատասխանը պարզ կարող է թվալ առաջին ակնարկով, եթե ասենք, թե սրբի ներկայությունն է սրբա՝ ործում ներկայության վայրը: Սակայն չէ՞ որ տասնաբանյայի երկրորդ պատվիրանը խստիվ ար՝ ելում է կռապաշտությո՝

յունը, որևէ պատկերի, արձանի, կուռքի կամ որևէ նյութական առարկայի պաշտամունքը: Անշուշտ, կռապաշտություն է պաշտել քարն ու ջուրը, կրակն ու մարդը, եթե աստվածայնենք նրանց, որովհետև մեկ Աստված կա, և բացի նրանից չունենք ուրիշ Աստված: Սակայն, եթե որևէ տեղ հատկանշենք իբրև սրբավայր և «սուրբ» ածականով գատորոշենք այն ուրիշ վայրերից, իրականում տեղը չէ, որ ընդունում ենք սուրբ, պաշտելի, այլ նկատում ենք այն իբրև մի ժամադրավայր, հանդիպման վայր, սպասման մի տեղ, ուր ՝ նում ենք փնտրելու Աստծո ներկայությունը: «ՈՒրախ եղէ ես ոյք ասէին ցիս ի տուն Տեառն երթիցուք մեք», ասում է սաղմոսեր՝ ուն, երբ տարեկան իր ուխտը կատարելու է ՝ նում Երուսաղեմի տաճարը: Տիրոջ տունն է տաճարը՝ սրբավայրերից սրբա՝ ույնը, դեպի ուր ՝ նում էր ամեն հրեա, դեմ-հանդիման կան՝ նելու իր Աստծո հետ և խոսելու, եր՝ ելու, փառաբանելու համար նրան, բայց, մանավանդ, նորո՝ ելու իր ուխտը, թե միշտ հավատարիմ պիտի լինի նրան: Գընալ դեպի ուխտավայր՝ վերանորո՝ ելու հաստատված ուխտը. ահա ինչ է ուխտա՝ նացությունը:

Հին Ուխտի հնա՝ ույն ուխտավայրը ՝ տնվում է Հայոց աշխարհում: Մովսես մարձ արեից շատ առաջ Աստվածաշունչը հիշատակում է Նոյի ուխտը Աստծո հետ: Ծննդոց ՝ իրքը պատմում է, թե երբ Նոյ նահապետը իջավ տապանից դեպի Արարատյան դաշտ, կան՝ առավ մի բարձունքի վրա, սեղան կան՝ նեցրեց և ՝ ռհություն մատուցեց Աստծուն, որ բոլոր մարդկանցից ինքն էր ընտրված իբրև արդար, որ իրավունք ունի նաև ապրելու: Այնտեղ Աստված նահապետին խոստացավ, թե մարդկությունը այլևս չի կործանվի, և դաշինքը անխախտ կմնա մարդու և իր Աստծո միջև: Այդ վայրը Արտաշատի բլուրն է, ուր Խոր Վիրապն է՝ հայի հո՝ նոր փրկության մեծ ուխտավայրը: Իրապես, եթե կան՝ նեք Խոր Վիրապի բարձունքին և նայեք Արարատին, այն անսահման մոտ կթվա ձեզ: Իսկ եթե հավատքի ձեր աչքերով նայեք նրան,

պիտի տեսնեք մարդկության նահապետին՝ Նոյին, և իր սերունդը, որ կարծես ալիս են դեպի ձեզ, ու պիտի պաք, թե դուք որդիներն եք Հաբեթի որդի Գոմերի որդու՝ Թորո ումի:

Այսօր դուք կոչված եք վերական - նելու նախնայ հավատքով սրբացած մեր երկիրը իր սրբավայրերով և տաճարներով, որպեսզի նորո՝ վի ուխտը մեր հայրերի Աստծո հետ, առաջին ուխտը բոլոր ապերի նախահայր, միակ արդար Նոյ նահապետի հետ՝ կնքված Արարտյան դաշտավայրի դեպի Արարատ նայող բարձունքի վրա: Վերական նեք լույսի խորանները ոչ միայն հայ հողի վրա, այլև մանավանդ ձեր սրտերի մեջ: Արձակեք աշխարհի տիղմերի մեջ ադտոտված ձեր կոշիկների կապերը, որպեսզի կարողանաք մաքուր ոտքերով մտնել այնտեղ, ուր երկիրը սուրբ է:

Դարեր, երկար դարեր մեր հայրերը ցմրուր ճաշակեցին բռնության, հալածանքի, անարդարության լեղին: Նրանց շատերի ճակատա՝ իրը եղավ՝ աղթակա նությունը, անապատը և անխիղճ մահը: Ամբողջ ապը սարսափապողու մի եղեռն ապրեց: Ամբողջ հայրենիքից մնացին միայն անուններ՝ Անի, Վան, Բիթլիս, Կարին... Իսկ կոտորածից ապատված խրտվիլակների մեջ, որոնք փրկվեցին, մնաց միայն սավոր սիրտ և անավոր վրեժ: Աշխարհի չորս ծա երում ցրված այդ վերապրողների մեջ կորել էր հույսը, և տկարացել էր հավատքը, թե որևէ օր մեր երկնքի լապուրի տակ պիտի ծածանվի անկախության եռա ույնը, նորից պիտի վառվի Լուսավորչի կանթեղը, և մեր հայրենիքի «թշվառ ու անտեր»-ից պիտի ծնվի «ապատն ու անկախը»:

Տասնյակ տարիներ հայ կոչված ձեռքերը լեցրին եկեղեցիների վան երը, ավարի ու ավերի մատնեցին մեր վանքերը, կողոպտել ու վեցին մեր հայրերի մաքուր հավատքը, փորձեցին սպանել ապ ային հպարտությունը: Երբ եկավ ժամանակը, նույն այդ հավատքից ու նույն ապ ից ոտքի կան նեցիր դու, պինյալ հայրորդի: Գու երդվեցիր քո հայրենիքի և Աստծո առջև հավատարիմ մնալ քո ժողովրդին,

քո պատմությանը, վերական նել քո հո եկան անպարտելի ուժը, և, հո ու վե նքերով վինված, դու հավաքեցիր ամբողջ պորությունը և կան նեցիր և շարունակում ես մնալ հայրենյաց պաշտպան:

Բնչպես հավատում ես ուժիդ և արի ությանդ, պիտի հավատաս նաև, որ արդարությունը դեռ չի ասել իր վերջին խոսքը, որ պիտի տեսնենք բոլորս արդարության արեակի ծա ելը մեր լեռների բարձունքներից ու պիտի փառք տանք մեր հայրերի Աստծուն, որին է միայն պատկանում դատաստանն ու վրեժխնդրությունը:

Կարդա՛ մեր պատմությունը, որպեսզի արիանա քո հո ին: Կարդա՛ մեր հնա ույն պատմիչ Փավստոս Բուզանդից քաղված մի հատված: Նշեմ, որ Բուզանդը ըրել է հայոց պատմությունը՝ սկսած 4-րդ դարից, այսինքն՝ քրիստոնեության ընդունումից հետո: Պատմության 12-րդ լուխը հայոց Արշակ թաավորի մասին է, որը 30 տարի Բյուզանդիայի և Պարսկաստանի հետ մարտեր էր մղում: Նրան հրավիրում է պարսից Շապուհ արքան խաղաղության բանակցություններ վարելու նպատակով: Արշակ թաավորը ընդունում է հրավերը և մեկնում Տիպրոն: Բանակցություններին նախորդած ճաշկերույթի ընթացքում հայոց թաավորը ձերբակալվում է և դատապարտվում, քանի որ նա մերժում է պարսից թաավորի՝ հայերի դավանափոխ լինելու պահանջը:

Այսուհանդերձ, բանակցությունները շարունակվում են: Պարսից թաավորը ալիս է այն համոզման, որ կարելի է Արշակին ապատ արձակել և վստահել նրա ապնվությանը իբրև դաշնակցի ընդդեմ Բյուզանդիայի: Պարսից հո կորականները միջամտում են և պ ուշացնում Շապուհին, որ հավատ չընծայի հայոց թաավորին, քանի որ վերջինս կան նա՝ նա՞ծ չէ իր հայրենի հողին: «Ապա Շապուհ թաավորը հրաման է տալիս՝ իր խորանի հատակի կեսի վրա շաղ տալ Հայաստանից բերած հողը և վրայից ջուր ցանել, իսկ մյուս կեսը թողնել բնական հողով: Եվ Հայոց Արշակ թաավորին բերել

տվեց իր առաջ և մյուս մարդկանց հրամայեց հեռանալ և նրա ձեռքից բռնած ճեմեղով շրջում էր: Խորանում երթնեկելիս, երբ ճեմում էին պարսկական հողի վրա, ասաց նրան. «Արշակ թաւոր Հայոց, դու ինչու՞ ինձ թշնամի եղար. ես քեզ որդու նման սիրեցի, կամեցա աղջիկս

այն տեղն էր հասնում, հայկական հողի վրա ոտք էր դնում՝ սաստիկ ըմբոստանալով, հպարտանալով լեզուն փոխում էր, սկսում էր խոսել և ասել. «Հեռո՛ւ ինձանից, չարա՛ ործ ծառա, որ տերերիդ վրա տեր ես դարձել, և ես չեմ ների քեզ և քո որդոց իմ նախնիների վրեժը և Ար-



ՀՀ նախարար Ռ. Քոչարյանի այցը Սբ. Հակոբ եկեղեցի. Երուսաղեմ, 2000 թ. հունվար

քեզ կնություն տալ, իսկ դու իմ դեմ խըստացար, ինքդ քեզանից, հակառակ իմ կամքի, ինձ թշնամի դարձար և ահա ամբողջ երեսուն տարի է ինձ հետ պատերազմեցար»:

Արշակ թաւորը ասում է. «Մեղանչեցի և հանցավոր եմ քո առաջ, որովհետև ես եկա, քո թշնամիներին հաղթեցի ու կոտորեցի և հույս ունեի քեզանից կյանքի պար. և ստանալու. բայց իմ թշնամիները ինձ մոլորեցրին, քեզանից վախեցրին և փախչել տվին: Եվ երդումս, որով քեզ երդվեցի՝ ինձ քո առաջը բերեց, ես հիմա քո առաջն եմ, քո ծառադ քո ձեռքի տակ եմ. ինչպես ուզում ես՝ վարվիր ինձ հետ, եթե կամենում ես՝ սպանիր, որովհետև ես, քո ծառադ, շատ հանցավոր եմ քո առաջ, մահապարտ եմ»:

Շապուհ թաւորը նրա ձեռքից բռնած շրջում էր ճեմեղով և, իբրև միամտաբար, բերում էր հայկական հող շաղ տված հատակի վրա: Իսկ երբ (Արշակը)

տավան թաւորի մահը: Որովհետև այժմ դուք, ծառաներդ, ձեր տերերի՝ մեր բարձն եք հափշտակել, բայց ես չեմ թույլ տա այդ, մինչև դարձյալ մենք մեր տեղը չ՝ րավենք»:

(Շապուհը) դարձյալ նրա ձեռքից բռնած տանում էր պարսկական հողի վրա. այն ժամանակ (Արշակը) պղծում էր ասածների վրա, խոնարհվում էր, նրա ոտներն էր ընկնում, սաստիկ ափսոսում, պղծում էր ասածների վրա: Իսկ երբ ձեռքից բռնած տանում էր հայկական հողի վրա՝ առաջինից ավելի խիստ էր խոսում: Նորից հեռացնում էր այդ հողի վրայից՝ սկսում էր խոսքերով ապաշխարել¹:

Ըստ այս հատվածի և՛ մեր հավատքի հողը, և՛ շուրը, առաջին հերթին, խորհրդրդանշում են այն ուժն ու կորովը, որով

¹ Փավստոս Բուզանդ, Հայոց պատմություն (թարգմանություն, ներածություն և ծանոթագրություններ ակադեմիկոս Ստ. Մալխասյանի): Ե., 1947, էջ 216—217:

ո՛ր եշնչվում ու քաջություն է ստանում ժողովրդի հավաքական կերպարը մարմնավորող թա՛ւ ավորը: Հողի և ժողովրդի միջև իրական կապը ֆիզիկական է և խորհրդանշում է այդ հողին հաստատապես պատկանող ժողովրդի ՝ ոյությունը: Եվ այդ կապը նաև ուժային է. ժողովուրդը ամուր է գ: ում իրեն, երբ իր հողերը ոռո՛ ում է իր սեփական ՝ հտերի ջրերով:

Առաջին համաշխարհային պատերազմից հետո, երբ հայ ժողովրդի ցեղասպանությունից մազապուրժ եղած մասը ցրվեց աշխարհով մեկ, իսկ մյուս մասը հռչակվեց անկախ և հետա՝ աշում կոչվեց Սովետական հանրապետություն, հայկական հայրենասիրությունը կան՝ նեց երկրնտրանքի առջև: Կարելի՞ է արդյոք այդ հանրապետությունը համարել համայն հայության հայրենիքը, որը ամեն մի մեռնող հայի աչքերում արտացոլվող երազանքն էր: Հետևապես, հաշվի առնելով մի Հայաստանի նկատմամբ դժվարությամբ առաջ եկող սերը, ուր կոմունիզմը ճնշում էր բոլոր կար՝ ի պատությունները, որոշ մտածողներ հան՝ եցին «հո՛ւնոր Հայաստան» մտքին և այն պաշտպանելով ստեղծեցին վերացական մի հայրենասիրություն՝ հիմնված անհատականության, ապ՝ ային ժառան՝ ության, լեզվի, սովորույթների պահպանման և ամենից կարևորը՝ ազատ և միավորված Հայաստան ունենալու երազանքի վրա: Կասկածից դուրս է, որ հայրենի հողից կտրված ամեն հայ իր սրբտում փայփայում էր այդ Հայաստանը: Անցան այդ տարիները՝ իրենց հետ տանելով երազական Հայաստանի հեռանդկարը: Այսօր ներկա իրականություն է Հայաստանի անկախ հանրապետությունը: Ապրում ենք այն օրերը, երբ ամեն մի հայ, ինչպես իր թա՛ւ ավորը, ոտքերը նախնայաց հողին դնելիս ամենայն ուժ՝ նությունը պիտի գ՝ ա իր ամբողջական լինելը:

Այս փաստին մի քանի մեկնություններ կարելի է տալ: 5-րդ դարի պատմիչ Մովսես Խորենացին տվեց դրա բիբլիական մեկնաբանությունը: Այսպես, երբ Նոյը հաստատվեց Արարատ լեռան վրա,

Աստված հողը բաժանեց նրա Սեմ, Քամ և Հաբեթ որդիների միջև: Սեմը եղավ Աբրահամի նախահայրը, Քամը՝ բաբելոնացիների (Միջա՝ ետքի, Ե՝ իպտոսի և Եթովպիայի ժողովուրդների), իսկ Հաբեթը՝ հայերի: Նույն պատմիչը իշխանական ծա՛ ումը մեկնելիս նկատում է, որ ամենաապոկեյիկ ճյուղերից մեկը սերում է հրեաներից: Դա Բա՛ւ րատունիներն են, որոնց նախահայրը՝ «հրեաների առաջնորդներից մեկը, որը ՝ երուսթյան տարվեց Նաբո՛ւ ողոնտտրի կողմից, կոչվում էր Շամբ», խնդրեց հաստատվել Հայաստանում: 9-րդ դարում Բա՛ւ րատունիները հայկական թա՛ւ ավորությունը նորացրին և արաբական խալիֆների հետ դաշինքով ապահովված կենսակերպը հաստատեցին: Այս թա՛ւ ավորությունը ՝ ոյատենց մինչև սելջուկյան հարձակումները: Ի՞նչ է փորձում ապացույցել մեր պատմիչը: Այն, որ գու՛ ահեռ կա Աբրահամի՝ Քանանում, իսկ հայերի՝ Հայաստանում հաստատվելու միջև: Սակայն վերջինի դեպքում Ուխտի մեջ այդ ՝ աղափարը հստակորեն տրված չէ և փոխարինված է մեկ այլ ենթադրությամբ. հողը պաշտպանելու կորովը երկնային է: Հայ առաջնորդների հերոսական ՝ ործողությունների հիմքում ընկած այս միտքը պաշտպանվում է Խորենացու կողմից նշված հայտնի սկզբունքով. «Սահման քաջաց...»:

Այս ամեն ասվածը ձեզ կարող է հան՝ եցնել այն մտքին, որ մենք հողի նրկատմամբ ռազմատենչ ենք: Բայց ես կփորձեմ այս միտքը բանաձևել հետևյալ կերպ. եթե Աստված քեզ համար ընտրել է հող, ապա կտա նաև ուժ այն պաշտպանելու: Հայերենում «ընտրյալ» կամ «խոստացված» բառերի համար օ՛տա՛ ործված է «ավետյաց» բառը, և այն դրված է հո՛ նակի թվով: «Ավետյաց երկիր» նույն բառն օ՛տա՛ ործված է «Ավետման» մեջ և արտահայտում է այն միտքը, որ այն, ինչ անհնարին է մարդու համար, հնարավոր է դառնում Աստծո ուղղակի միջամտությամբ: Հողի նկատմամբ ուժի ու կորովի այս ուղղակի ՝ աղափարը ծնունդ է տալիս երկրորդ ըսկզբունքին, այն է՝ «ավետյաց» հողը

միակ հիմքն է, որի վրա կայանում ես իբրևն ազ :

Թույլ տվեք նորից անդրադառնալ պատմությանը և կրկին հղում կատարել: 301 թ. հայերին քրիստոնեական հավատքի դարձնելուց հետո սուրբ Գրի. որ Լուսավորիչն ունեցավ հետևյալ տեսիլքը. Քրիստոսն ինքը իջավ երկիր ու իր մուրձով հարվածեց Արարատյան հարթավայրը և լույսի շողերով ՝ ծեց Հայաստանյայց Մայր տաճարի պատկերը: Քրիստոսի ձայնն ասաց Գրի. որին. «Ահա այս-

հրաշա. որժ միջամտությամբ (ինչպես Սինայի ՈՒխտը), և մշակույթը արարչա. ործվում է Աստծո ձեռքով:

Ով անմեղ է, լիքը սիրով
ՈՒ հավատքով անասան,
Ով նայում է վառ հույսերով
Գեպի հայոց ապա. ան,
Նա կտեսնի էն մըշտավառ
Ջահը՝ կախված երկնքից,
Ասես՝ Աստծո աչքը պայծառ
Հակում է ցած երկնքից:



Սրտաբաց գրույց հո. նոր-բարոյական հարցերի շուրջ

տեղ պետք է կառուցեք իմ եկեղեցին»: Եվ ցայսօր այդ եկեղեցին կոչվում է Էջմիածին՝ «Միածնի իջնելը»: Գա մի հողակերտ տաճար է: Մեկ հարյուրամյակ անց Մաշտոց վանականը՝ հայկական ՝ բերի ըստեղծողը, երկար տարիների դե. երումներից ու փորձություններից հետո մեկ այլ տեսիլք ունեցավ. Աստծո ձեռքն իր սենյակի պատին կրակե տառերով ՝ ընց այբուբենը: Այս երկու սրբերը, մար. արեական երկու տեսիլքներ ունենալով, հայ ժողովրդին պար. նեցին Տաճար և Լեզու՝ ազ. ային մշակույթի երկու բնեռները: Այսպես երկնային տեսիլքների օ. նությամբ կայացան ազ. ային եկեղեցու երեք տարրերը՝ հող, հավատք և մշակույթ: Հողը պաշտպանվում է երկնային հզորությամբ, հավատքը ներշնչվում է

Ըստ հայտնի ավանդության Արա. ած լեռան վրա հավերժորեն լուսարձակում է կանթեղը՝ վառելով սուրբ Գրի. որի արցունքները: Սա ազ. ային եկեղեցու կողմից Նոր ՈՒխտի մեկնությունն է:

Միքելի քաջն՝ր հայոց, սուրբ է հայրենի հողը, որովհետև սուրբ է դարավոր ձեր եկեղեցին, Հայաստանյայց առաքելական եկեղեցին: Նրա մկրտության ավագանի մեջ է իջնում Սբ. Հո. ին անուշաբույր Սբ. Մյուռոնով: Օրհնյալ այդ ջրի մեջ մաքրվեց մանկական քո հո. ին, Սբ. Մյուռոնով դրոշմվեց ճակատդ, և կնքվեցիր իբրև հայ քրիստոնյա:

Հայ զինվոր, քեզ նայելով պիտի եր. ենք. «Լերինք ցնձասցեն առաջի Տառն, զի ՝ այ, զի հասնալ է Տէր»: Նմա փառք հավիտյանս. ամեն:



ՔՐԻՍՏՈՆԵՈՒԹՅԱՆ ԸՆԴՈՒՆՈՒՄԸ ՀԱՅԱՍՏԱՆՈՒՄ ՊԱՏՄՈՒԹՅԱՆ ՓԻԼԻՍՈՓԱՅՈՒԹՅԱՆ ՏԵՍԱՆԿՅՈՒՆԻՑ

Հ. Ա. ԳԵՎՈՐԳՅԱՆ, ՀՀ ԳԱԱ ակադեմիկոս

Պատմա- իտության մեջ հան- ամա- նորեն վերլուծված և ներկայացված են այն քաղաքական պայմանները, որոնք նպաստեցին չորրորդ դարի հենց սկզբին Հայաստանում քրիստոնեությունը պետական կրոն հռչակելուն: Հավաստված է, որ քրիստոնեությունը մուտք էր ործել Հայաստան դեռևս առաքյալների ժամանակներում, Հռոմեական կայսրությունից, որի արևելյան մասերում և հատկապես Մեծ Հայքի հարող երկրներում՝ Ատրիքում և Կապադովկիայում, ինչպես և կայսրության մասը կազմող Փոքր Հայքում, երկրորդ-երրորդ դարերում արդեն կային բազմաթիվ քրիստոնեական համայնքներ, քրիստոնեական ազդեցիկ հո- նորականություն, քրիստոնեական աստվածաբանության նշանավոր կենտրոններ Եդեսիայում, Կեսարիայում, Մալաթիայում, որոնցում ներ- բավված էին նաև տեղի սովոր հայ բնակչությունը և հայա- ի նշանավոր ործիչներ: Եվ ահա երրորդ դարի վերջին տեղի ունեցավ մի վճռորոշ քաղաքական իրադարձություն. հռոմա-պարսկական երկարատև պատերազմներից հետո, 298 թվականին, Հռոմեական կայսրության հովանավորության տակ անցավ ամբողջ Հայաստանը. «Հայաստանում վերական- նվեյ թա- ավորական իշխանությունը, և հայկական ասի բարձրացավ Արշակունիների շառավիղը՝ Տրդատը, որը հռոմեական գեներալ օ- նությունը նը- վաճեց իր իրավունքները... Վերացան երկու մասերի բաժանված էթնիկական մեկ ամբողջություն կազմող Փոքր և Մեծ Հայքերի հայ բնակչության սերտ հարաբերությունների քաղաքական անջրպետները, և քրիստոնեությունը Եփրատի աջ ափից հորդաց դեպի ձախ ավիլ (ընդ- ծումն իմն է:—Հ. Գ.): Այդ քրիստո-

նություն առաքյալն էլ հենց սուրբ Գրի- որ Լուսավորիչը եղավ»¹:

Ուշադրություն դարձնենք. մինչ այդ ժամանակը, 301 թվականը, Հռոմեական կայսրության կազմում՝ Մեծ Հայքին հարող մասերում, արդեն եղել էին քաղաքներ, քաղաքային իշխանապետություններ, որոնցում քրիստոնեությունը հռչակվել էր «ազատ կրոն» կամ էլ ճանաչվել էր պաշտոնապես, իսկ Հայաստանը ազ- ային պետություն էր և եղավ առաջին անկախ երկիրը, որը քրիստոնեությունը պաշտոնապես ճանաչեց որպես պետական կրոն:

Սակայն քրիստոնեության տարածումը Հայաստանում, իհարկե, շատ ավելի հիմնավոր պատճառներ ուներ, քան այդ պատմական պահին նպաստավոր, բայց միշտ փոփոխական քաղաքական իրադրությունն էր: Հասարակական, քաղաքական, սոցիալական, մշակութային այլալ- ործոնների շարքում, որոնք տևական նշանակություն ունեցան՝ ապահովելով քրիստոնեության հաստատումը Հայաստանում, հայկական ազ- ային եկեղեցու կազմավորումը, հայ հանրային կյանքի կազմակերպվածքի մեջ եկեղեցու որպես հասարակական հաստատության ամրապնդումը, բացառիկ դեր խաղացին հո- նոր-մշակութային բնույթի մի շարք ործոններ:

Նախ՝ այն արժեքների մասին, որ իր հետ բերում էր քրիստոնեությունը ի հակադրություն հեթանոսության և հեթանոսական աստվածությունների, որոնց

¹ Ն. Ադոնց, Հայաստանը Հուստինիանոսի դարաշրջանում: Ե., 1987, էջ 388—389: Հայաստանում քրիստոնեության տարածման և ազ- ային եկեղեցու կազմակերպվածքի՝ Ադոնցի շարադրանքին մեծ նշանակություն է տալիս Գա- իկ Սար- ըս- յանը Ադոնցի աշխատության հայերեն թար- մա- նություն հրատարակության վերջաբանում:

նա եկել էր փոխարինելու: Այս տեսակետից շատ հետաքրքրական է քրիստոնեության ընկալումը ժամանակի հայ պատմաբանության մեջ, մասնավորապես Ա. աթան․ եղոսի «Հայոց պատմությունում», որտեղ նա մանրամասնորեն նրկարաբանում է, հաճախ էլ․ եղարվեստական պատկերներով ներկայացնում է Տրդատ Գ Արշակունու․ անակալությունը, Գրի․ որ Լուսավորչի․ ործունեությունը, հեթանոսական մեհյանների կործանումն ու քրիստոնեության տարածումը: Այստեղ քրիստոնեության և հեթանոսության հակադրման մեջ առանձնանում են երկու տեսանկյուններ:

Առաջինը *բարոյական* տեսանկյունն է: Քրիստոնեությունը ներկայանում է որպես լուսավոր ուսմունք, որը վեհացնում է մարդուն՝ լուսավորելով նրա միտքն ու հո․ ին, ի հակադրություն հեթանոսության, որը մարդուն մղում է վայրենաբարո վարքի՝ սահման չդնելով բարու և չարի, հո․ նոր բերկրանքի և Կ․ աշական վայելքների միջև: Մի հետաքրքրական առասպելական դրվա․ կա Ա․ աթան․ եղոսի երկում. երբ Հռիփսիմն կույսը հրապարակավ անար․ վում է, ապա նրա չքնաղ․ եղեցկության համբավը լսած խուռներամ բազմությունը ոչ թե խղճում է նրան՝ ի ցույց ամենի մերկացնելու, անար․ ելու և չարչարելու համար, այլ մարմնական կրքերի ամբոխային պոռթկում է ապրում՝ թե՛ ասվական և թե՛ ռամիկ «իրենց վավաշոտ, հիմար, ցոփ բարքերի, այլանդակ մտքերի, զեխ, անառակ հեթանոսական սովորությունների պատճառով»²:

Ա․ աթան․ եղոսը բազմաթիվ ուրիշ առիթներով ևս հեթանոսական բարքերի մասին խոսելիս․ ործածում է նույնպիսի բնութաբանություններ՝ « արջելի, աստանայակիր, ճիվաղային բարքեր», « ասանամիտ, վայրենաբարո, անասնաբարո վարք», և քրիստոնեության առաքելությունը տեսնում է այն բանում, որ «կոշտ ու կոպիտ և անտաշ բարքերը շրջում է աստվածուհուց *Կ․ աստություն*», ժողո-

վրդին դարձնում է «մարդասեր աստծու պաշտամունքին»³: Այս հակադրության խորհրդապաշտական արտահայտություններն են դառնում մարդու կերպարանքով հայտնվող դևերը և արևային ճառա․ այթների լույսով հյուսված խաչը: Ա․ աթան․ եղոսի ենթատեքստում



Հեթանոսական ատրուշանի մնացորդ էջմիածնի Մայր տաճարում

կարդացվում են այդ հակադրության նաև առարկայական հիմքերը. հեթանոսական տաճարներում կուտակվել էին անհամար․ անձևեր, ժամանակի ընթացքում քրմերը դարձել էին մի ներփակ դաս, ունեին թանկարժեք զենք ու զրահով ուժեղ պահակապոր, նրանք հակադրվում էին թա․ ավորի իշխանությանը⁴,

³ Տես նույն տեղում, էջ 435, 443, 467, 469 և այլն:

⁴ Ահա մի տիպական նմուշ. երբ Տրդատ թա․ ավորի գորքերը հարձակվեցին Տիր աստծու մեհյանի վրա, «այնտեղ երևացին կերպարանավորիված դևեր՝ այրուձիու բազմության ու հետևապորի․ նդի կազմության նմանությամբ, մկնդավորներ ու մուրճավորներ առաջ էին ընթանում մարդկային կերպարանքով, նիզակներով ու փնանշաններով, զենք ու վարդով փնավառ» (նույն տեղում, էջ 437):

² Ա․ աթան․ եղոս, Հայոց պատմություն: Ե., 1983, էջ 97:

մինչդեռ քրիստոնեական եկեղեցին, դառնալով թա՛ւ ավորի դաշնակիցը, հանդես էր շարժում որպես բարերար, որը հոգ էր տանելու աղքատների ու տնանկների մասին: Պատմիչը, նկարագրելով այս կամ այն մեկանի կործանումը «դարձի եկած» թա՛ւ ավորական գործերի կողմից և Գրի՛ որ Լուսավորչի հորդորով, վկայում է, թե «ամբարված շա՛ւնները աղքատներին, տառապածներին ու չբավորներին բաժանեցին», «ոսկին ու արծաթը ավարի մատնեցին ու աղքատներին բաշխեցին»: Թա՛ւ ավորը, հավաքելով իր ամբողջ գործը և իշխանավորներին, «խորհուրդ արեց, որ փութան, հասնեն բարի շարժերին ժառանգորդ դառնալու»⁵:

Իհարկե, Ա՛ աթան՝ եղոսի պատմության մեջ, հեթանոսական մեկանների կործանումը նկարագրելու կամ էլ հեթանոսական բարքերի մասին խոսելու, շուրջը խոսեցված են, և դա պայմանավորված է հեղինակի քրիստոնեական հավատի ջատա՛ ու կեցվածքով ու նաև՝ եղարվեստական պատկերը տպավորիչ դարձնելու միտումով⁶: Ո՛րստի այդ վրկայությունների վերաբերյալ արվել են և կարող են արվել որոշ վերապահումներ: «Անցումը հեթանոսությունից քրիստոնեության, ըստ էության, մեղմ ձևով իրականացավ», նույնիսկ շուրջում է Ա՛ աթան՝ եղոսի «Պատմության» աշխարհաբար թարմանության հեղինակ Արամ Տեր-Ղևոնդյանը և բերում է երեք գորավոր փաստարկներ: Հեթանոսական մեկանները հիմնովին չեն կործանվել (կարելի էր ասել՝ ոչ միշտ և ոչ բոլոր դեպքերում են հիմնովին կործանվել. դա վկայում են նաև պեղումների տվյալները): «Բանդում էին մեկանների բա՛ ինները (գոհասեղան, արձան), իսկ շենքերը վերածվում էին եկեղեցիների», այդպես եղավ, որ «Դ—Ե դարերի

հայկական ճարտարապետությունը շատ բան ժառանգեց հեթանոսական ճարտարապետությունից և համարվում է նրա անմիջական շարունակությունը»: Նույնիսկ նոր կազմավորվող քրիստոնյա հոգևորականությունը համարվում էր քրմերի որդիներով: Վերջապես, «հայ եկեղեցին յուրացրեց նաև հեթանոսական տոները (Ծաղկապարդ, Չատիկ, Տեարնընդառաջ՝ Տերընտես, Վարդավառ և այլն)»⁷:

Բայց նույնպիսի պարզաբանումներ պետք է արվեն նաև հեթանոսական բարքերի մասին: Իհարկե, կասկածից վեր է քրիստոնեական և հեթանոսական հոգևոր արժեքների ու կողմնորոշումների այն սկզբունքային հակադրությունը, որի մասին խոսվեց վերը, և հեթանոսության առանձին դրսևորումների համար Ա՛ աթան՝ եղոսի խիստ բնութագրող թույլությունները արդարացված էին: Հայտնի է նաև, որ «հեթանոսություն» անվան տակ միավորվում են բազմազան, երբեմն տարաբնույթ երևույթներ՝ սկսած տոհմական կուռքերի պաշտամունքից մինչև դասական դարձած անտիկ հելլենական դիցարանը: Հին հայկական աստվածությունների մասին մեզ հայտնի է Խորենացու և այլ պատմիչների միջոցով մեզ հասած ավանդապրույցներից, իսկ հեթանոսական մեկանների կործանման մասին Ա՛ աթան՝ եղոսի պատմածների մեջ հին հայոց դիցարանը մեզ ներկայանում է հելլենական դիցարանին համապատասխանող (կամ հարմարեցված) տեսքով, ինչպես այն ընդունված ու ճանաչված է եղել արքունիքի կողմից (Արամազդ, Անահիտ, Աստղիկ, Տիր, Նանե, Միր և այլն): Բայց սպասելի է (և այդ մասին բազմաթիվ ակնարկներ կան), որ Մեծ Հայքի տարբեր շարժաններում, ապ-

⁵ Նույն տեղում, էջ 439, 441, 445:

⁶ Ընդհանրապես հիպերբոլայի՝ եղարվեստական հնարը հատուկ է ժամանակի պատմաբանությանը արձավանքների ու ճակատամարտերի նկարագրություններում, պատմական դեմքերի ու նրանց՝ ործերի բնութագրողություններում և այլն:

⁷ Նույն տեղում, ծանոթագրություններ, էջ 517—518: Ահա, օրինակ, իր իսկ Ա՛ աթան՝ եղոսի վկայությունը. «Եվ կար՝ ադրեց բերված մարտիրոսների հիշատակների համար մեծ տոն սահմանել սնտի պաշտամունքի ժամանակներում անեաբեր նոր պտուղների Ամանորի աստծու՝ Հյուրընկալ Վանատուրի տոնին, որը առաջներում հենց նույն տեղում ուրախությամբ տոնում էին Նավասարդի օրը» (նույն տեղում, էջ 465—467):

· ա· րական տարբեր շրջաններում տարբերություններ կային բարբերի ու սովորույթների, ավանդական հավատալիքների ու ծեսերի մեջ, որոնց թվում եղել են և այնպիսիք, որոնք Ա· աթա· եղոսի ասածի նման «կոշտ ու կոպիտ և անտաշ» կարող էին բնութա· րվել: Ընդ· ծենք· միօրինակությունը հատուկ է քրիստոնեության նման միաստվածական կրոնին, իսկ հեթանոսության համար դրսևորումների ու բարբերի բազմազանությունը միան· ամայն բնական է: Քրիստոնեության ընդունումն էր, որ նպաստեց նաև հայ ժողովրդի ազ· ային (իմա՝ ազ· ա· րական բազմազանությունից վեր բարձրացող) բարոյական ընդհանուր նկարա· րի ձևավորմանը⁸:

Հիմա՝ քրիստոնեության և հեթանոսության հակադրման երկրորդ տեսանկյունը, որ կարելի է անվանել *լուսավորական* կամ *կրթամշակութային*: Մեր առաջին պատմիչների տված բնութա· րությունների մեջ հեթանոսությունը մեկ ներկայանում է իբրև ներփակ (էպոտերիկ) կրոն, իսկ քրիստոնեությունը՝ որպես բոլորի համար բաց (էկպոտերիկ) ուսմունք: Մինչ «ժողովուրդն ան· ետ էր», բարբերը՝ «վայրենի», քրմերն ունեին մո· ական · իտելիքներ՝ մեհենական · ընդդիմ, որոնց կարող էին հաղորդակից դառնալ միայն ընտրյալ անհատները: Այնինչ քրիստոնեությունը իրեն հռչակում էր ճշմարտության հայտնության կրոն, և ամեն ոք, դարձի · արով, հաղորդակից էր դառնում այդ ճշմարտությանը ս. Գրքի և մյուս · րվածքների միջոցով: Ուստի քրիստոնեության տարածումը Հայաստանում ուղեկցվում էր դպրոցական կրթության լայն ծավալմամբ և թար· մանական · ործունեությամբ, որպեսզի բոլորը կարողանային կարդալ այդ · ըրվածքները: Դա լուսավորության ժամա·

նակաշրջան էր, որի նվիրյալը՝ Գրի· որ Լուսավորիչը, ինչպես պատմիչն է հայտնում, «նույնպես համոզեց թա· ավորին, որ փանազան · ավառներից, կողմերից, այլևայլ տեղերից մանկանց բազմություն հավաքեն ուսուցանելու նպատակով», և «Տրդատ թա· ավորը Հայոց երկրի տարբեր կողմերին հրաման տվեց՝ իր իշխանության նահան· ներից, · ավառներից ուսման համար մատաղ մանուկների բազմություն բերել և նրանց վրա հմուտ ուսուցիչներ կար· ել: Առավելագույնը բարձր մեթոդա· ործ ցեղին և նրանց մանուկներին այնտեղ հավաքել, հարմար տեղերում դաս· դաս խմբել և ապրուստի թոշակ նշանակել: Նրանց երկու մասի բաժանեցին, ոմանց տվեցին ասորի դպրության և ոմանց՝ հելլենականին»⁹:

Քրիստոնեության կրթամշակութային առաքելությանը մեծ տեղ է հատկացնում Մովսես Խորենացին իր «Պատմության» մեջ, մանրամասն նկարա· րում է հայոց · ընդդիմ ու դպրոցների բացումը: «Այս ժամանակները եկավ Մեսրոպը՝ բերելով մեր լեզվի նշանա· ընդդիմ: Նա Վրոնաշապուհի և Մեծ Սահակի հրամանով ընտրությանը երեխաներ հավաքեց, ուղիւմ, առողջակազմ, լավ ձայնով և երկար շնչառությամբ (սա եկեղեցական եր· եպոտության համար էր:—Հ. Գ.), բոլոր · ավառներում դպրոցներ հիմնեց և պարսից բաժնի բոլոր կողմերը սովորեցրեց (մինչ այդ այդտեղ ուսուցանվում էր ասորական · իրը:—Հ. Գ.), բացի հունական մասից, որոնք ձեռնադրության փոխարեն տուժեցին, որովհետև Կեսարիայի աթոռին ենթարկվելով՝ պետք է հունարեն · իր և լեզու · ործածենին և ոչ ասորերեն»¹⁰:

Խորենացին պատմում է, թե ինչ ջանքեր են · ործադրվել, որպեսզի Արևմտյան Հայաստանում ևս, որը Բյուզանդիայի կազմում էր, դպրոցական կրթությունը և եկեղեցական արարողությունները կատարվեին հայերեն լեզվով և հայերեն · րով: Բյուզանդական արքունիքի և պատրիարքության հետ բանակցություն·

⁸ Հիրավի մեծ էր այս առումով քրիստոնեության բերած նպաստը հայ ժողովրդի պարա· այում: Սակայն որևէ ժողովրդի բարոյական ընդհանուր նկարա· իրը մի շատ բարդ երևույթ է և պատմականորեն ձևավորվում է բազմաթիվ · ործոնների փոխ· ործողությամբ, այնպես որ սխալ կլինեք որևէ քրիստոնեա ժողովրդի բարոյականությունը նույնպես «քրիստոնեական բարոյականություն» հետ:

⁹ Նույն տեղում, էջ 467—469:

¹⁰ Մովսես Խորենացի, Պատմություն Հայոց: Ե., 1968, էջ 294:

ներ էր վարում ինքը Մեսրոպ Մաշտոցը, որին ի վերջո հաջողվում է համաձայնության հասնել: Չլինեք դա, ասում է նշանավոր հայա- ետ Ստեփան Մախապանյը, ապա «հաստատ կարելի է ասել, որ... հայոց աշխարհի կեսը, հունական մասը, անշուշտ կօտարանար հայությունից և կձուլվեր հույն ազ. արևակշռության հետ՝ գրկված լինելով ազ. ային · րից ու · րականությունից, հայերեն լեզվով ժամեր · ությունից և կազմելով թեմ մի հունական մետրոպոլիտոնյան, և իբրև սրա հետևանք, մոտ ապա · այում ընդունելով Քաղկեդոնի դավանությունը»¹¹: Չեք բերված համաձայնությունը վճռորոշ եղավ հայ ժողովրդի հետա · ա մշակութային կողմնորոշման համար առհասարակ: Համաձայնության պահանջներից «մենք կարող ենք կռահել · ոնե երկու կետ: Առաջին՝ պահանջ, որ ս. Գրքի հայերեն թար · մանությունը կատարվի հունարենից (կամ · ոնե ուղղվի ըստ հունարենի), և երկրորդ՝ որ հայ երիտասարդները բարձրա · ույն ուսում առնելու · նան այնուհետև ոչ թե Ասորիք, այլ Բյուզանդիա, այլ խոսքով՝ ասորական կողմնորոշման փոխարեն հայերն ընդունեն հունականը: Այս երկու կետն էլ, որոնք համապատասխանում էին նաև հայերի մշակութային շահերին, շուտով իրականացան, և Խորենացու հաղորդած մի քանի տեղեկություններից երևում է, որ հայ երիտասարդությունն էլ դժ · ոհ էր ասորական ուսումից և ձ · տում էր Բյուզանդիոն, հունական ուսումն ստանալու, դիմում էր այնտեղ նույնիսկ ինքնա · լուխ, առանց ուսուցիչների կամքի»¹²:

¹¹ Հիշենք այս կոնկրետ պատմական հան · ամանքը · նահատելու համար հայ ազ. ային · րի ըստեղծումը և հետա · այում նաև հայ եկեղեցու անկախացումը՝ նրա ինքնորոշումը քրիստոնեական աշխարհում: Սա · ի · իսություն նրանց, ովքեր · տնում են, թե հատուկ · իր ունենալը և անկախ եկեղեցին իբր արհեստական անջրպետներ են ստեղծում այլ մշակութային և համամարդկային արժեքների հետ հաղորդակցվելու · ործում: Բուն այս մտնեցումը սխալ է ինքնին: Քիչ ատորև կամվի ուրիշ մշակութային հետ հավասար երկխոսության մեջ մտնելու իրական հնարավորությունների մասին:

¹² Նույն տեղում, Ծանոթա · րություններ, էջ 366:

Եվ այսպես՝ քրիստոնեության տարածումը և, մյուս կողմից, լուսավորության՝ կրթության, մշակութի ծավալումը ժամանակին ընկալվում էին որպես նույնական երևույթներ:

Քրիստոնեության ընկալման երկու տեսանկյուններն էլ, որոնց մասին խոսք



Խոզագրուխ Տրդատ արքային պատկերող հուշապույն (5-րդ դար)

եղավ վերը՝ բարոյական և լուսավորական, այնքան կարևոր են հայոց պատմության համար, որ, ինչպես կտեսնենք, առանց դրանք նկատի ունենալու անհասկանալի կմնան որոշ փաստեր:

Մշակութային վար · ացման մեջ հելլենական կողմնորոշումը բերեց իր դրժվարությունները: Լուսավորական · ործունեության ընթացքում հետզհետև ձևավորվեց այն · իտակցությունը, որ ազ · ային ինքնուրույնությունը կարող է ապահովվել, եթե միայն հայ ժողովուրդը իր մշակութային վար · ացմամբ բարձրա · նա ժամանակի քաղաքակիրթ ժողո ·

վուրդների մակարդակին: Մշակվեց և պատմական կարճ ժամանակում իրա-
ործվեց մշակութային մի ծրագիր¹³, որի
շնորհիվ ստեղծվեց հայերեն մի ամբողջ
րականություն, և բարձրարվեստ թար-
մանություններով ու հայ հեղինակների
աշխատություններով ներկայացավ հել-
լենական կրթության ամբողջ համակար-
ը: Գերանով իսկ հայկական մշակույթը
իր ներքին կարողականությունները ծա-
վալեց մշակութային ամբողջ տարածույթ-
յան մեջ: Այսուհետ մշակույթների դիմա-
կայության ու երկխոսության մեջ հայ-
կական մշակույթը հանդես էր ալիս որ-
պես հավասար կողմ՝ քաղաքակիրթ աշ-
խարհին ներկայացնելով իր ուրույն աշ-
խատությունները աստվածաբանությ-
յան և փիլիսոփայության, պատմության
և քերականության, տրամաբանության
և մաթեմատիկայի, տոմարա- իտության
և աշխարհա- րության վերաբերյալ, ա-
պատորեն հաղորդակից դառնալով ուրիշ
մշակույթներին և ընկալելով դրանք՝ ա-
ռանց մշակութային ուժացման երկյուղի:
Սա հունաբան դպրոցի ստեղծած մեր ոս-
կեղարյան մշակույթն է, որը, ինչպես տես-
նում ենք, իր արդյունքներով, իր ընդ-
րկմամբ շատ ավելին է, քան այդ կարող
էին պահանջել քրիստոնեության եկեղե-
ցական ու դավանաբանական խնդիր-
ները:

Այսուհանդերձ Նիկողայոս Ադոնյը
հարկ է համարում նշելու հենց այդ
խնդիրների նշանակությունը հունա-
բան դպրոցի սկզբնավորման համար:
Ժամանակի րական լեզվի մեջ, ասում է
նա, հունաբան տարրերը «ներթափան-
ցում էին փիլիսոփայական և առհասա-
րակ հայեցողական րականության մի-
ջոցով: Կայսրության կյանքի հետ շփվե-
լու անմիջական արդյունքներից մեկը ե-
ղան եկեղեցական տարաձայնություննե-
րը: Դավանաբանական վեճերն ու երկ-
պառակությունները մեծ ծավալ ստացան:
Ե՛վ կայսերական եկեղեցու դավանանքի
կողմնակիցներին, և՛ այլ այլին եկեղեցա-

կան ավանդության հետևորդներին հա-
վասարապես անհրաժեշտ էր մտքի ճկու-
նություն հայեցողական, վերացական մը-
տածողության բնա- ավառում, որպեսզի
կարողանային հասկանալ և մեկնաբանել
Քրիստոսի բնությանը վերաբերող բարդ
և մանվածապատ հարցերը: Այդ և այլ
պատճառներով առաջ եկավ նոր հո-
սանք, և ստեղծվեց իտական կամ տե-
սական ո- ով տո- որված րականույթ-
ուն»¹⁴: Եվ ասվածը լուսաբանելու հա-
մար Ադոնյը որպես ցայտուն օրինակ-
ներ հիշատակում է Դավիթ Անհաղթի
փիլիսոփայական, Անանիա Շիրակացու
մաթեմատիկական աշխատությունները
և Մովսես Խորենացու «Պատմությունը»:
Ավելի լայն՝ այլ այլին ինքնության պահ-
պանման և ամրապնդման համատեքս-
տով պայմանավորված այս, նույնպես
լայն, մշակութային վար- ացումն ունե-
ցավ մի խիստ կարևոր հետևանք. Հա-
յաստանը դարձավ այն սակավաթիվ եր-
կրներնեից մեկը, որը պահպանեց անտիկ
մշակույթը և իրականացրեց նրա յուր-
օրինակ համադրումը քրիստոնեության
հետ: Այս փաստի պատմական նշանա-
կությունը նահատելու համար պետք է
հիշել այն տեսական դրույթը, որ եվրո-
պական քաղաքակրթության՝ որպես ու-
րույն պատմական երևույթի կազմավոր-
ման բնութա- րական առանձնահատկու-
թյունը անտիկ հունական ու հելլենիս-
տական մշակույթի և հռոմեական պետա-
իրավական ավանդույթի համադրումն
էր քրիստոնեության հետ, որը Եվրոպա-
յում իրականացավ այսպես կոչված «մուշ
դարերից» (մոտավորապես 5—10-րդ դդ.)
հետո, երբ կայունացան էթնիկական-
լեզվական րործընթացները, կազմավոր-
վեցին եվրոպական նոր այլ ություննե-
րը, և այդ միջոցին անկում ապրած ան-
տիկ մշակույթի ավանդույթները սկսե-
ցին վերակենդանանալ: Հնուց անտի Հայ-
կական բարձրավանդակում ապրող հայ
ժողովուրդը, վերջնականապես որպես
մեկ այլ ություն ձևավորվելով հնա- ույն
պետական կազմավորումների շրջանակ-

¹³ Այդ ծրագրի մասին տես *С. С. Аревшатян. Формирование философской науки в Древней Армении. Е., 1973, гл. II.*

¹⁴ *Ն. Ադոնյ, Հայաստանը Հուստինիանոսի դարաշրջանում, էջ 136—137:*

ներում, հետա՝ այում, մ. թ. առաջին հազարամյակում, անընդմեջ շարունակեց իր պատմական ընթացքը քաղաքակրթությունների հաջորդափոխության ժամանակաշրջանում՝ անտիկ քաղաքակրթությունից դեպի նոր եվրոպական քաղաքակրթությունը: Արդեն ունենալով նույն հիմքը՝ անտիկ մշակույթի հետ քրիստոնեության համադրումը, հայկական մշակույթը իրեն ծավալեց եվրոպական քաղաքակրթությանը համահունչ մշակութային ձևերի ամբողջ բազմապատկության մեջ (փիլիսոփայություն, իտություն, արվեստ, մատենա՝ րություն և տպա՝ րություն, դպրոցական ու համալսարանական կրթություն, եկեղեցական և աշխարհիկ ճարտարապետություն և շինարարական արվեստ և այլն), ինչպես նաև հանրային կյանքի կազմակերպման իրավական ու պետականության ձևերի մեջ (հիշենք թեկուզ, թե ինչ ներդաշնակ կերպով Կիլիկյան Հայաստանը մտավ եվրոպական ազ. երի համաշխարհի մեջ):

Հայաստանում անտիկ մշակութային ժառանգության պահպանման կապակցությամբ բարձրացող հաջորդ հարյուր վերաբերում է նրա հետ քրիստոնեության ունեցած հարաբերությանը: Հետաքրքրական է, որ հայ փիլիսոփայության մեջ հունահելլենիստական ռացիոնալիզմի ավանդույթը ՝ ոչակցեց քրիստոնեական դավանաբանության հետ: Խոսքը վերաբերում է ոչ միայն անտիկ փիլիսոփայության դասական հեղինակների երկերի (այսպես ասած՝ հեթանոս հեղինակների «արտաքին ՝ րոց») թարմանություններին, այլև հենց հայ փիլիսոփաների, հատկապես Գավիթ Անհադթի աշխատություններին. Գավիթը նորապլատոնականության արեքսանդրիական դպրոցի տիպական ներկայացուցիչն է՝ այդ դպրոցին հատուկ խիստ շեշտված հունահելլենիստական ռացիոնալիզմի կրողը: Մի շարք հանուցային հարցերում նրա ըմբռնումները դժվար համատեղելի են քրիստոնեական դավանաբանության հետ: Այդպիսիք են՝ բանականության, որպես բարձրա՝ ույն հե-

ղինակության, հարաբերությունը հավատին, համապատասխանաբար՝ փիլիսոփայության հարաբերությունը աստվածաբանությանը, մարդու բարոյական կատարելա՝ ործման իդեալի, բարոյականության բանական հիմնավորման և այլ հարցեր, որոնց վերաբերյալ ըմբռնումների տարբերությունները նկատել են շատ հետազոտողներ: Բերեմ միայն մեկ հեղինակավոր վկայություն¹⁵: Անվանի հայա՝ ետ Ռոբերտ Թոմսոնը, վերլուծելով Գավթի ՝ լխավոր աշխատության՝ «Սահմանք իմաստասիրության» երկի հայերեն տեքստը, հատկապես նկատում է, որ «քիչ ջանք է ՝ ործադրվել տեքստի մեջ քրիստոնեական ՝ աղափարներ մտցնելու համար», և առհասարակ համարում է, որ «վաղ շրջանի հայ քրիստոնյա հեղինակների... հետաքրքրությունները դուրս էին ՝ ալիս այսպես ասած քրիստոնեական տեքստերի շրջանակներից, որովհետև այստեղ (այսինքն՝ Հայաստանում:—Հ. Գ.) կարդում և թարմանում էին որոշ հեթանոս անտիկ ՝ րողների», և որ հայ հեղինակները «հայ ՝ րտական ՝ րականության կազմավորման շրջանում նրա մեջ ընդ ՝ րկեցին ՝ իտությունների մի լայն շրջանակ, մի բան, որ չէր մտնում Մաշտոցի և նրա անմիջական աշակերտների խիստ եկեղեցական շահերի մեջ»¹⁶: Եթե նկատի ունենալու լինենք Հայաստանում քրիստոնեության ընդունման լայն, ազ. ային համատեքստը և նրա հետ կապված ՝ լուսավորական, կրթամշակութային առաքելությունը, ապա այս բոլոր հանա՝ ամանքները հասկանալի կդառնան: Ասենք, որ հունահելլենիստական ռացիոնալիզմի կրող Գավթի օրինակը եզակի չէ. քրիստոնեական աշխարհի արևմուտքում մենք ու-

¹⁵ Կարելի էր վկայակոչել Վ. Չալոյանի մանրամասն փաստարկված կարծիքը, սակայն նա այդ տարբերությունը հասցնում է մատերիալիզմի և իդեալիզմի հակադրության (տես Վ. Չալոյան, Հայոց փիլիսոփայության պատմություն: Ե., 1975, էջ 95—219):

¹⁶ R. W. Thomson. The Armenian version of David's «Definitions». In: «David Anhakht, the Invincible Philosopher». Ed. by A. Sanjian. Atlanta: Scholars Press, 1986, pp. 43, 49.

ներք դրա փուլ ահեռը ի դեմս Բոնեցիուսի¹⁷: Հիշեցնենք, որ այս ամենով հանդերձ հայ փիլիսոփայության մեջ Գավիթ Անհաղթը մնաց, անտիկ և հելլենիստական շրջանի դասականների հետ միասին, ամենից շատ մեկնվող ու վկայակոչվող հեղինակությունը: Ավելին՝ եկեղեցին նրան դասել է հայոց սրբերի շարքում:

Մի առանձին կարևորություն ներկայացնող խնդիր է հայ հանրային կյանքի կազմակերպվածքի մեջ եկեղեցու՝ որպես հասարակական հաստատության շրջանում տեղը և այն դերը, որ նա, որպես այդպիսին, կատարեց հայ ժողովրդի ամբողջ պատմության ընթացքում: Հայաստանում քրիստոնեության ընդունման հենց սկզբից արվեցին այն քայլերը, որոնք էլ ապահովեցին հայ եկեղեցու՝ որպես հասարակական հաստատության ձևավորումը և նրա հաստատուն տեղն ու որժառույթը հայ ազգային կյանքի ամբողջ կազմակերպվածքի մեջ: Եկեղեցին հենց սկզբից դարձավ ավատատիրական համակար ի՝ միջնադարին հատուկ պետաիրավական այդ կառուցվածքի մի բաղկացուցիչ մասը: Շատ խորհրդանշական է, որ, ինչպես Ա. աթանազոսն է հարորդում, Գրիգոր Լուսավորչին Հայաստանի քահանայապետ ձեռնադրելու համար Տրդատ թավորը հավաքում է Հայաստան աշխարհի տասնըվեց նախարարական տների իշխաններին¹⁸ և նրանցից է կազմում մի պատվիրակություն Կեսարիա (աթոռանիստ քաղաքը) մեկնելու համար: ՈՒրեմն և բոլորովին պատահական չէ, որ այսուհետև

հայ եկեղեցու վարչական մեջ տեղի է ունենում մի երևույթ, որը Ն. Ադոնցյն անվանում է եկեղեցական կազմակերպվածքի նախարարականացում: Նա նկատի ունի «եկեղեցական կազմակերպվածքի համապատասխանեցումը նախարարական վարչակար ին. եկեղեցական իշխանությունը բաշխվում է առավել ազ-



«Մեսրոպ Մաշտոց».
հատված Գ. Խանջյանի «Հայոց այբուբեն» գրքից (1980 թ.)

դեցիկ իշխանական տոհմերի միջև՝ ներանցից յուրաքանչյուրի համար առանձին եպիսկոպոսություն հաստատելու միջոցով: Այստեղ մենք չենք հանդիպում միտրոպոլիտական կազմակերպության, չենք տեսնում եկեղեցական թեմերի բաժանման տերիտորիալ սկզբունք (ինչպես որ Բյուզանդիայում էր:—Հ. Գ.): Եկեղեցական-վարչական միավորը համապատասխանում է նախարարական տիրույթներին՝ տվյալ նախարարական տոհմի տիրապետության տակ ՝ տնվող կազմվածքներին՝ բոլորովին անկախ նրանց

¹⁷ Այս հարցերի մեծ մասը հեղինակը քննության է առել մի այլ աշխատության մեջ՝ *Г. А. Геворкян. Национальная культура с точки зрения философии истории. Е., 1992:*

¹⁸ Ա. աթանազոսը մեկ առ մեկ թվարկում է բոլորի տիրույթներն ու անունները և ասում՝ «սրանք են Հայաստան աշխարհի, Թոր ոմի տան ընտիր իշխանները, կուսակալները, կողմնակալները, հազարապետները, բյուրավորները, որոնց հավաքեց Տրդատ թավորը և ուղարկեց Կապուտկոյ կողմերը, Կեսարիա քաղաքը, որ հայերեն Մաժար են կոչում, որպեսպի տանելով Գրիգորին՝ իրենց երկրի քահանայապետ դարձնեն...» (*Ա. աթանազոս, Հայոց պատմություն, էջ 447*):

ծավալից (ընդ․ ծուևն իմն է։— Հ. Գ.)։ Հիշյալ ժամանակաշրջանում, մինչև Արշակունիների անկումը, եկեղեցական հիերարխիան այնքան աճեց, որ 451 թվականին արդեն ուներ 18 եպիսկոպոս, որոնք նախարարական կարևոր տոհմերի ներկայացուցիչներ էին»։ Եվ հետո՝ եպիսկոպոսները համարվում էին պանագան նախարարությունների եկեղեցական ներկայացուցիչները, իսկ կաթողիկոսը, որպես արքունի եպիսկոպոս, ենթարկվում էր թա․ ավորին¹⁹։ Եկեղեցական նվիրապետության համապատասխանությունը ավատական-նախարարական իշխանության կառուցվածքին և նամանավանդ հո․ ևոր պետերի՝ նախարարությունների եկեղեցական ներկայացուցիչները լինելու պարա․ ան եկեղեցուն օժտում էին իշխանական իրավունքներով, և ժամանակի ընթացքում եկեղեցին պատրաստ եղավ (նաև օբյեկտիվորեն, իր ձեռք բերած փաստական կար․ ավիճակով և հասարակական-քաղաքական առումով), որպեսզի պետականության չ․ ոյության պայմաններում լր․ րացնի նրա բացակայությունը՝ թե՛ ներքին կյանքում՝ ճանաչված լինելով հայ հասարակության բոլոր խավերի կողմից, և թե՛ արտաքին հարաբերությունների մեջ՝ միշտ ճանաչվելով որպես հայ բնակչության իրավագոր ներկայացուցիչ։

Այսուհանդերձ հայ հասարակական կյանքը կրոնիշխանական (թեոկրատական) չդարձավ։ Հայ ժողովրդի պատմության առանձնահատկություններից մեկն այն է, որ յուրաքանչյուր պատմական դարաշրջանում նա ձ․ տել է ունենալու այ․ ային կյանք՝ ոչ միայն․ ոյատնելու, վերարտադրելով իր մշակույթի ավանդական այ․ ա․ րական շերտը, այլև պահպանելու և միշտ արդիական դարձնելու մշակույթի բարձր՝ քաղաքակրթական ձևերը՝․ իր,․ րականություն և դպրոց,․ րատպություն և մամուլ,․ իտություն և․ եղարվեստ, ճարտարապետություն և շինարարական արվեստ, ինչպես և հանրային կյանքի իրավաքաղաքական կապ․

մակերպում, որոնք ծառայել են այ․ ային կյանքի միասնականացմանը։ Եկեղեցին էապես մասնակցել է այդ ամենի ստեղծմանը, բայց իրենով չի փոխարինել և չէր էլ կարող փոխարինել այ․ ային կյանքի կազմակերպման ու կար․ ավորման ամբողջ համակար․ ը (ինչպես այդ լիում է կրոնիշխանական քաղաքական կար․ երում), այլ ինքն է եղել այդ համակար․ ի բաղկացուցիչ մասը, նրա հաստատություններից մեկը։ Եկեղեցով փոխարինել այ․ ային կյանքի ամբողջ կազմակերպվածքը կնշանակեր մեռյնել այ․ ային կյանքն իր բազմապան՝ տնտեսական, սոցիալական, մշակութային, կրթական, ինչպես և իրավաքաղաքական ու վարչական ինքնուրույն ձևերի մեջ, բայց դա կնշանակեր նաև հայոց եկեղեցու կողմից սեփական ոտքի տակի հողը կորցնել։ չե՛ որ հայոց եկեղեցին իր կոչումով այ․ ային հաստատություն էր։

Արդեն «Կանոնա․ իրք Հայոց»-ում, որը օրինակար․ ված (կողիֆիկացված) իրավունքի վաղ միջնադարյան մի եզակի հուշարձան է, աչքի է պարնում մի կարևոր առանձնահատկություն։ «Կանոնա․ իրքը» կազմվել է ութերորդ դարի առաջին քառորդում, եկեղեցու․ ործուներության համար, բայց, ինչպես նշում է Վազ․ են Հակոբյանը «Կանոնա․ իրքի» հրատարակության նախաբանում, այն ընդ․ րկել է հայ հանրային կյանքը՝ դրա դավանական, ծիսական կտրվածքով։ Նրանում տեղ․ տած կանոնական որոշումների մի մասը եկեղեցական ժողովների սահմանումներ են, իսկ եկեղեցական ժողովներին մասնակցել են աշխարհիկ շերտերի ներկայացուցիչներ, ավելին՝ հասարակական-քաղաքական կարևոր իրավիճակներում «եկեղեցական ժողովներում քննվում էին հասարակության առաջ ծառայած այնպիսի հարցեր, որոնք վերաբերում էին ժողովրդի ներքին կյանքին, հասարակության տարբեր շերտերի սոցիալական և իրավական․ ոյավիճակին, առօրյա համակեցությանը»²⁰։ Հայ

¹⁹ Ն. Աղոնյ, Հայաստանը Հուստինիանոսի դարաշրջանում, էջ 407, 409։

²⁰ «Կանոնա․ իրք Հայոց» (աշխատասիրությանը Վազ․ են Հակոբյանի), հատոր Ա․ Ե., 1964, էջ XVI։

եկեղեցու բարեկարգման մեջ, ուրեմն, ի սկզբանե՝ ործել է աշխարհականների լայն մասնակցության սկզբունքը, որով հայ եկեղեցին «էապես ժողովրդային» է հորջորջվել և տարբերվել այլ եկեղեցիներից: «Հայեր իրենց կղերը իբրև եկեղեցվո բացարձակ տերն ու տիրողը չեն նկատեր, — րում է Մաղաթիա Օրմանյանը:— Եկեղեցին իբրև հաստատություն առնված ատեն, նույնչափ եկեղեցվո հավատացյալներուն կը պատկանի, որչափ եկեղեցվո պաշտոնյաներուն: Այդ սկզբունքին զորությունը, հավատո պահանջներեն և խորհրդոց մատակարարությունեն դուրս, որոնց համար ձեռնադրություն և աստիճան անհրաժեշտ է, եկեղեցվո վարչության և մատակարարության վերաբերյալ՝ ործերը աշխարհական տարրին մասնակցությամբ կամ՝ ործակցությամբ կը կառավարվին»²¹: Իսկ մյուս կողմից՝ եկեղեցին ինքը եղել է հայ ազգային կյանքի աշխարհիկ մարմինների մասնակիցն ու անդամը, որպես օրինակ Օրմանյանը վկայակոչում է 1860 թ. տաճկահայոց սահմանադրությամբ նախատեսված մարմինները:

Նկատի ունենալով աշխարհական և հոռոտական տարրերի այսպիսի՝ ործակցությունը՝ Բերտրան Բարեյը, Օրմանյանի՝ րքի առաջին՝ ֆրանսերեն, հրատարակության առաջաբանի հեղինակը, րում է, որ «երկու տարրերը այնպես իրարու խառնված և իրարու մեջ թափանցած են, որ կարծես թե հայ ազգին համար կազմված է *Ազգային եկեղեցի* բացատրությունը»²²:

Ուրեմն, նորից նշենք, պատմական-հասարակական հանրամասների բերումով և հայ ազգային կյանքի առանձնահատկություններով պայմանավորված՝ որքան էլ մեծ եղած լինի եկեղեցու դերը ազգային կյանքում, այնուամենայնիվ ոչ թե եկեղեցին է որոշել ու ձևավորել հայ հանրային կյանքի կարավորման ու կազմակերպման եղանակը (ինչ-

պես որ լինում է կրոնիքսանական հասարակությունում), այլ ինքն է եղել նրա հաստատություններից մեկը՝ իրեն ի սպաս դնելով ազգային շահերին ու նպատակներին: Եվ հատկանշական է, որ հայ հանրային կյանքի կազմակերպման համակարգի մեջ եկեղեցուն հատկացված դերն ընդունել են և ազգային շահերի համար օտար ործել են հայ հասարակության ամենատարբեր հայացքների տեր՝ ործիչներ, այդ թվում՝ նաև կրոնական ազատախոհության ներկայացուցիչները:

Հետաքրքրական է նկատել նաև, որ հայ կյանքում տեղ օտած ուրիշ քրիստոնեական եկեղեցիները, հատկապես կաթոլիկ եկեղեցին, իրենց բնույթով ոչ մասնավորապես ազգային և ազգային իմաստով տիեզերական լինելով, հայ հանրային կյանքում և մշակույթի ասպարեզում որդերել են նույնպիսի ազգային՝ ործելակերպ և անուրանալի նպաստ են բերել հայոց պատմությանն ու մշակույթին: Ուստի «հայ կաթոլիկ եկեղեցի» անվանումը միանամայն որոշակի մասնավորեցնող բովանդակային իմաստ է ստացել (այնինչ ուրիշ դեպքերում՝ «խաչնական կաթոլիկ եկեղեցի», «լեհական կաթոլիկ եկեղեցի», «իռլանդական կաթոլիկ եկեղեցի», «մեքսիկական կաթոլիկ եկեղեցի» և այլ անվանումներն իսկ ինչոր տեղ խորթ են հնչում):

Մի դիտարկում ևս: Հայ ժողովրդի մի ստվար հատվածը հայ եկեղեցին ընկալում է հենց որպես հասարակական հաստատություն՝ հանրային կյանքի համակարգի մի բաղադրիչ: Որքան էլ ժողովուրդը վարանա՝ իր կարողականությունները ծավալելով կյանքի ժամանակակից ոլորտներում, հատկապես՝ մշակույթի քաղաքակրթական արդի ձևերի մեջ, այսուհանդերձ նրա անհատականության, ինքնության, սեփական եսի՝ իտակության էական բաղադրիչը մնում է *պատմական հիշողությունը*, այն է՝ իր պատմության և մշակույթի շարունակականության, անընդհատականության, պատմական ամբողջականության՝ իտակումը: Եկեղեցին անվերապահորեն ընկալվում է որ-

²¹ Մաղաթիա արք. Օրմանյան, Հայոց եկեղեցին: Գ.Պոլիս, 1911: Վերատպություն՝ Ե., 1993, էջ 180—181:

²² Նույն տեղում, էջ 10:

պես ապօրինի հաստատություններից մեկը, որը մեծ նպաստ է բերել հայ ժողովրդի պատմության և մշակույթի շարունակականության ապահովմանը՝ պահպանելով ապօրինի արժեքները և դրանք փոխանցելով հաջորդ սերունդներին: Եկեղեցական տոները, ծիսական արարողությունները, հանդիսությունները, ուրույնից շատերը դուրս են ալիս եկեղեցու պատերից այն կողմ, դարձել են ապօրինի կենցաղի, ավանդույթների, սովորույթների համակարգի բաղադրիչները: Շատ դեպքերում նույնիսկ դժվար պահպանելի են դառնում եկեղեցով սրբապատկարները ու իմաստավորվածը և ապօրինի կենցաղի մեջ ավանդույթով ամրապնդվածը, այս կամ այն սովորույթի ու արարողության քրիստոնեական մեկնաբանությունը և ժողովրդի նախաքրիստոնեական հեթանոսական անցյալից եկող ու սերնդներում փոխանցվող ավանդույթը: Մի խոսքով՝ ապօրինի մշակույթի այս ենթաշերտը ներառում է այն ամենը, ինչ ժողովուրդների մշակույթների խճանկարի մեջ անհատականացնում է հայ ապօրինի մշակույթը նաև այս, կարելի էր ասել՝ ապօրինի (էթնոլոգիական) առումով: Ուստի որևէ անձի, ընտանիքի, սոցիալական խմբի կողմից ապօրինի կենցաղի, ավանդույթների, սովորույթների պահպանումը առաջ է բերում այնօրինակ իտակցությունը, կամ էլ պայտուղությունը, որ ինքը պատկանում է տվյալ ապօրինի հանրությանը: Այստեղ է, որ եկեղեցին նշանակալից դեր է կատարում՝ իրականացնելով ավանդաբար իրեն վերապահված ժողովուրդները՝ պսակի արարողությամբ ընտանիքին պարտադրելով ապօրինի բարոյական սկզբունքների համակարգը, մկրտության ծիսական արարողությամբ սրբապատկարով մանկան պատկանելությունը հայ ապօրինի հանրությանը և այլն: Մարդ արարածին առհասարակ հատուկ է կյանքի առանձին պահերը խորհրդանշական, և այդ կերպ՝ հիշարժան, իր համար նվիրական և կամ էլ հանրապետրեն ճանաչված, սրբապատկարով դարձնելու հոգեբանությունը, և եկեղեցին որպես հաստատություն լավա-

ույնս կատարում է այդ բանը՝ դրանով իսկ իր շուրջը հավաքելով մարդկանց և նպաստ բերելով ապօրինի կենցաղի և ապօրինի միասնության իտակցության պահպանմանը:

Հայաստանը ՝ տնվում է մի տարա-



«Սահակ Պարթև».
հատված Գ. Խանջյանի «Հայոց այբուբեն»
գրքից (1980 թ.)

ժաշրջանում, որը հին քաղաքակրթությունների օրրանն է եղել և որտեղով, դար դարի հետևից, անցել են վաչկատուն ցեղերի հորդանները՝ իրենց ձիերի ամբակների տակ տրորելով մշակված դաշտերն ու այլ ինները, ավերելով ոստաններն ու շենները, կործանելով բերդերն ու տաճարները, մեհյաններն ու եկեղեցիները՝ հրո ճարակ դարձնելով ու ավարի մատնելով մա աղաթներն ու ձեռա իր մատնյանները, և հաճախ էլ պատմության թատերաբեմից հանելով շատ ու շատ ժողովուրդների: Բնչպես բանաստեղծն է ասում՝ «Տանում ենք հրնույց մեր՝ անձերն ան՝ ին, Մեր՝ անձերը ծով, Բնչ որ դարելով Երկնել է, ծընել մեր խորունկ հո՝ ին

Հայոց լեռներում, Բարձր լեռներում: Բայց քանի ան՝ ամ շեկ անապատի Օրդուները սև Իրարու ետև եկա՞ն վարկեցին մեր քարվանսն ազնիվ Հայոց լեռներում, Արևտո լեռներում»: Եվ այդպես շարունակ. հայ մարդու բազկի կորովով և մտքի բորությունը, պայծառ ապա՝ այի կարոտով ու հավատով կրկին շենացել է երկիրը, նորից ծաղկել են այ՝ իները, ավերակների վրա դարձյալ բարձրացել են ճարտարապետական կոթողները, որպեսզի դիմակայեն մի նոր թշնամու...

Եվ ահա այս տարածաշրջանում, մահաբեր հորդանների ճանապարհների այս խաչմերուկում, հայ ժողովուրդն ընդունում է քրիստոնեություն, որն այն ժամանակ ՝ ալիս էր «բարի ՝ ործերին ծառայելու» քարոզով, որպես կողմնորոշում դեպի հո՝ կոր-մշակութային արժեքներ, դեպի մարդու բարոյական կատարելա՝ ործում: Ինչպե՞ն կազդեր արժեքային կողմնորոշման այս փոփոխությունը ժողովրդի մարտական ո՝ ու վրա: Գուցե հարկավոր էր ոչ թե ճշմարիտի, բարու և ՝ եղեցիկի, ոչ թե հո՝ կոր կորովի քարոզ, այլ մարմնական կոպիտ ուժի պաշտամո՞նք: Գրականության մեջ, պատմության վրձնական պահերին, երբեմն այսպես էլ է դրվել հարցը: Այսպիսի հարցադրման ճիշտ պատասխանը կարող է ՝ տնվել ոչ թե վերացական տեսական կշռադատություններով ու վ՝ այմունքային վեճերով, այլ կոնկրետ պատմական մոտեցմամբ: Ահավասիկ:

Նախ, նորից հիշենք, որ քրիստոնեության ընդունմամբ ինչպես որ չընդհատվեց հայկական նյութական ու հո՝ կավոր մշակույթի վար՝ այման շարունակական ընթացքը, այնպես էլ չհսկվեց հայ ժողովրդի պատմական հիշողության անընդհատականությունը: Նա միշտ պահպանեց հուշը իր նախահայրերի մասին, նախաքրիստոնեական հեռավոր անցյալի մասին, սերնդեսերունդ ավանդվող գրույցները հին աստվածների ու հերոսների մասին՝ Հայկի, Վահա՝ նի, Տորքի... Իսկապես վարմանալի, հրաշք մի բան է, որ Այրարատյան թա՝ ավորությունից հազար տարի անց հայ ՝ ուսանե-

ները իրենց եր՝ երում պատմում էին այդ ժամանակվա անց ու դարձի մասին և փառաբանում հայոց թա՝ ավորների սխրանքները, ինչպես և ՝ եղեցիկ պատմություններ էին պատմում Արտաշես արքայի, նրա որդի Արտավազդի, Տիրան Մեծի մասին, և Խորենացին ՝ ըր ատնում այդ ավանդապրույցները որպես աղբյուր իր «Պատմության» համար: Այդ կերպ է, ժողովրդի պատմական հիշողության անընդհատականության շնորհիվ է, որ դեռևս մ. թ. ա. երկրորդ հազարամյակի վիճակն արձանա՝ րություններում վկայված Հայաստանի երկրի պատմությունը Այրարատյան թա՝ ավորության միջոցով կամրջվում է Հայկազյանների, Երվանդունիների, Արտաշեսյանների, Արշակունիների Հայաստան աշխարհի պատմության հետ: Ժողովրդի պատմական անցյալը մերված է Հայաստան աշխարհի ամբողջ բնապատկերի մեջ՝ Ապտոն Սասիս, Հայոց ձոր, Արալի լեռ և Շամիրամի ջրանցք, Տոսպ, Վան, Մհերի դուռ, Նախճավան, Աշտիշատ, Բա՝ ավան, Բա՝ արան, Արտաշատ, Տիրանակերտ... Եվ յուրաքանչյուրի հետ կապված է մի պատմական եղելություն և մի առասպել, մի ավանդություն, մի գրույց: Սա այն իրողությունն է, որը պայմանավորում է հայ ժողովրդի հո՝ կերտվածքն ու մարտական ո՝ ին, և քրիստոնեությունը, ՝ ալով Հայաստան, ընդունեց այդ իրողությունը:

Հայ ՝ րավոր պատմությունը ևս հայ ժողովրդի պատմական հիշողության անընդհատականության պահպանողը եղավ: Ժամանակի պատմա՝ րության ավանդույթի համաձայն, հայ պատմա՝ րությունը, Խորենացուց հետո, տիեզերական պատմությունն սկսելով ըստ Աստվածաշնչի՝ Ադամից, իսկ հայոց պատմությունը՝ Հայկից, որը Նոյ նահապետից սերող Հաբեթյան տոհմից էր, այնուհետև ընդ՝ րկում է Այրարատյան թա՝ ավորությունը՝ Հայկազյան նահապետներով ու նրանց պայապատներով (հաջորդներով), Երվանդունիների, Արտաշեսյանների, Արշակունիների հարստությունների պատմությունը՝ սիրով հիշա-

տակելով ու մեջբերելով առասպելները հեթանոսական աստվածությունների ու դյուցազուն հերոսների մասին... Եվ այդպես՝ ընդհուպ մինչև Միքայել Չամչյան, 19-րդ դար, մինչև քննական պատմության ձևավորումը: Եթե բնութաբերելու լինենք մեր ընդհանուր պատմության առաջին դասականների՝ Ա. աթան. եղուսի, Բուզանդի, Խորենացու, Եղիշեի պատմափիլիսոփայական ըմբռնումները, ապա կարող ենք ասել, որ դա կենսահաստատ դիրքորոշում էր. իսպառ բացակայում էր պատմության ընթացքի անդառնալիության, նրա հանդեպ մարդու կրավորականության ճակատաբաց պայաջտական ըմբռնումը, և, ընդհակառակը, ընդ ըմբռնում էր լուսավորչալ ստեղծաբերական հատի, ռավական ու քաղաքական խիզախ ու խելացի ընթացի և ժողովրդի հավաքական ուժի վճռորոշ դերը ժողովրդի պատմական ապառաջի տնօրինման ընթացքում: Տեսեք, թե ինչ անթաքույց հիացմունքով են Ա. աթան. եղուսը և Խորենացին նկարաբան Տրդատ Մեծի խելքը, ուժը և պատերազմական քաջաբերությունները բյուզանդական բանակում՝ ընդդեմ ընթացի, հաղթական պատերազմը պարսից դեմ և հայրենի երկրի ապատառումը, անօրինակ սխալները կովկասյան ցեղերի դեմ մղած կռիվներում: Նույն կերպ Փավստոս Բուզանդն է նկարաբանում հայոց Արշակ թագավորի և Վասակ սպարապետի հաղթանակները պարսից Շապուհ արքայի գործարարների դեմ մղած կռիվներում, որոնցում արյան հեղեղներ են հոսում: Այդպիսին էր ժամանակը, և այդպիսին էր նաև ժամանակի պատմաբանությունը՝ իր խտացված, պայաջուկ պատկերներով²³:

Եվ այս ամեն մարտական սխալներին ընթացի հետ միասին Խորենացու «Պատմության» հենց սկզբում մենք ըտնուում ենք լուսավորչալ պետական ընթացին մեծարող և նրա սխալները առավել բարձր դասող մի ներքող՝ ուղղված Սա-

հակ Բաբառունի իշխանին, որը Խորենացուն պատվիրել էր ընդհանուր պատմությունը սկզբից ի վեր: Սա « եղեցիկ խնդիր» անվանելով՝ Խորենացին ասում է՝ մեր շատ իշխաններ ու թագավորներ մեծ սխալներ են և որովհետև, բայց «անիմաստասեր են եղել», քանի որ չեն մտածել «իրենց ժամանակները ընդ և պատմությամբ հաստատել», իսկ դու առաջինըն էս, որ մտածել էս նախնիների պատմությունը ընդ տալու մասին, և ուրեմն «դու պետք է ճանաչվես բոլոր քեզանից առաջ եղածներից վեհա ույն և բարձրա ույն, արժանանա ու վեհտների և պատմական այսպիսի հիշատակարանի մեջ դրվելու արժանի»²⁴: Ահա այսպիսի մեծ տեղ է տալիս նա հայ ժողովրդի պատմությանը՝ ով ենք մենք, որտեղից ենք ալիս, ինչ հիշարժան ընթացի են կատարել մեր նախնիները:

Խնդրին նոր, կարևոր երաններ է ավելացնում Եղիշեն «Վարդանի և հայոց պատերազմի մասին» երկի մեջ, որը պատմում է պարսից իշխանության դեմ հայերի ապստամբության և 451 թվականի մայիսի 26-ին տեղի ունեցած Ավարայրի ճակատամարտի մասին: Հայ ժողովրդի համար դա կենսա և մահու կռիվ էր, և իտակցելով այս բանը՝ Եղիշեն բացորոշ կերպով ձևակերպում և քննության է առնում մի կարևոր խնդիր, այն է՝ ինչպե՞ս կարելի է համատեղել պատերազմ մղելն ու պատերազմում թշնամու և սպանելը քրիստոնեական դավանանքի և բարոյականության հետ (չէ՞ որ քրիստոնեության տալ պատվիրաններից մեկն ասում է՝ «Մի՛ սպանիր»): Պատերազմին նախորդող իշխան, պատմում է Եղիշեն, գորա նդերի հրամանատարների և հոկորականների հանձնարարությամբ («հրամանով», ասում է Եղիշեն), հայոց գործին դիմում է Ղևոնդ երեցը: Ասելով, որ առավոտյան սկսվելիք ճակատամարտը սովորական կռիվ չի լինելու, այլ՝ մի դաժան կռիվ, և շատ գոհեր է պահանջելու, նա վիճակներին հորդորում է չերկնջել, քաջաբար կռվել՝ իմանալով, որ դա կռիվ

²³ Տես Ա. աթան. եղուս, Հայոց պատմություն, էջ 35—39, Մովսես Խորենացի, Հայոց պատմություն, էջ 217—218, 221—222, Փավստոս Բուզանդ, Հայոց պատմություն: Ե., 1987, էջ 225—235, և այլն:

²⁴ Մովսես Խորենացի, Հայոց պատմություն, էջ 67—68, 70—71:

Է հայ ժողովրդի համար, նրա քրիստոնեական հավատի համար: Եվ նա բերում է օրինակներ աստվածաշնչյան պատմություններից՝ ցույց տալու համար, որ արդարաւոր՝ որժ են համարվել, ժողովրդի կողմից մեծարվել են և եկեղեցու կողմից



«Գավիթ Անհաղթ» (13-րդ դար).
Մատենադարան, ձեռագիր հմ. 1746

արբաւոր՝ որժվել են նրանք, ովքեր թշնամուն ապանելով և արյուն հեղելով՝ փրկել են ժողովրդին, պաշտպանել են հավատը, պատժել են թշնամուն, դավաճանին, անօրենին²⁵: «Այս իտենալով, եղբայրներ, — ասում է Ղևոնդ երեցը, — չըթուլանաք ու չվատվեք, այլ պինդ արքտով և հաստատուն հավատով հոժարա-

²⁵ Հիշեցե՛ք, ասում է Եղիշեն, մեծն Մովսեսին, հրեաների առաջնորդին, հրեաներին շրջապատելու և քրիստոնեական վերադարձնողին, որը հանուն իր ժողովրդի «արյուն թափելով արդարապես և բոլոր մարտերից ավելի մեծ կոչվեց»: Հիշեցե՛ք էլ ինչու է Հին Կտակարանից Գավիթին, որը մանուկ ժամանակ քարով կործանեց հսկա Գողիաթին, «չվախեցավ հսկայի ահա ին սրից, ցրեց այլապես ինների նոթերը և գործը փրկեց մահվանից ու ժողովրդին՝ երուրջունից, և եղավ Բարայելի թաւավորների անդրանիկն ու աստվածորդու հայր կոչվեց» (Եղիշեն, Վարդանի և հայոց պատերազմի մասին: Ե., 1989, էջ 219—221):

կամ հարձակվենք այն թշնամիների վրա, որ վեր են կացել ՝ այիս են մեզ վրա: Մեր հույսը կրկնակի է երևում մեզ, եթե մեռնենք՝ կապրենք և եթե մեռնենք՝ միևնույն կյանքն է կան՝ նաժ մեր առաջ»²⁶: Եվ քրիստոնեյա քահանան ոչ միայն քաջալերում է զինվորներին ու մարտադաշտ ուղարկում նրանց, այլև այս ան՝ ամ, այս անօրինակ կովում ինքն էլ, մյուս հո՛ւ կորականներն էլ մտնում են մարտադաշտ. «Իսկ այսօր եպիսկոպոսները և երեցներն ու սարկավա՛ները, սաղմոսեր՝ ուներն ու ՝ րակարդացները, ամեն մեկը սահմանված կանոնով իբրև սպառազինված ու պատերազմի պատրաստված՝ կամենում են ձեզ հետ միասին հարձակվել ու ջարդել ճշմարտության թշնամիներին»²⁷: Եվ շատ կարևոր է փաստարկումը՝ «որովհետև նրանք էլ ամեննին չվախեցան պատերազմի ՝ ալ նրանց (գորա՛ նդերի) հետ, քանի որ ոչ թե մարմնական էին համարում այս կռիվը, այլ հո՛ւ կոր առաքինության կռիվ. ցանկանում էին իրենք էլ քաջ զինվորներին մահակից լինել (ընդ՝ ծումն իմն է: — Հ. Գ.)»²⁸: Սրանից պորեղ կովան չի կարող լինել: Ուրեմն նորից կարող ենք ասել՝ քրիստոնեությունը, մուտք ՝ որժերով Հայաստան, ընդունեց, ընկալեց հայ ժողովրդի՝ դարերով կապմալորված հո՛ւ եկերտվածքն ու մարտական ո՛ւ ին, ու նաև դրանով էր, որ հայ եկեղեցին ապ՝ ային անվանվելու իրավունքը նվաճեց:

Հիմա դառնանք պորավարների կեցվածքին, ինչպես որ այդ մասին պատմում է Եղիշեն: Պարսից բանակի հրամանատար Մուշկան Նյուսալավուրտը, դիմելով գորա՛ նդերի հրամանատարներին, կոչ է անում. «Ամեն մեկդ հիշեցեք մեժ թա՛ւ ավորի պատվերը և նպատակ դրեք քաջության անուն հանել. մահը ՝ երադասեցեք, քան թե վախկոտ կյանքը»: Եվ այս դեպքում էլ շատ կարևոր է փաստարկումը. դուք ամեն մեկդ ՝ ավառների տեր եք, ասում է նա, հիշեցեք նաև ձեր կանանց ու որդիներին. հիշեցեք, որ

²⁶ Նույն տեղում, էջ 223:

²⁷ Նույն տեղում, էջ 229:

²⁸ Նույն տեղում, էջ 203:

նախկին պատերազմների ժամանակ մարտադաշտից փախած ձեր ընկերակիցները «թեև պատերազմից փրկվեցին, բայց սրով ստացան իրենց մահվան պատիժը, նրանց տղաներն ու աղջիկները և ամբողջ ընտանիքը տուն ու տեղից զրկվեցին, և հայրենական բոլոր · ավառները խլվեցին նրանցից»²⁹: Վախ իրենց կյանքի համար, իրենց հարազատների համար, իրենց ունեցվածքի համար՝ ահա՛ թե ինչ էր ներշնչում իր պինդորներին պարսից հրամանատարը: Իսկ հայոց սպարապետ Վարդան Մամիկոնյանը ոչինչ չունեի խոստանալու և ոչինչ չէր կարող խլել իր զորա · նդերի հրամանատարներից. չէ՛ որ կռվի դաշտ էին եկել հայոց նախարարները ոչ թե հրամանով, այլ իրենց կամքով: Եվ ահա թե ինչ է ասում Վարդանը: Քաջին վայել վեհանձնությունը նա անար · անքի խոսքեր չի ասում թշնամիների մասին, հիշում է նախկին կռիվները, հաղթանակներն ու նաև պարտությունները: Շատ վերքեր ու սպիներ ունեք ձեր մարմինների վրա, ասում է նա, շատ պար · ևների եք արժանացել պատերազմում · որժամ քաջությունների համար: Բայց դրանք անցնելու, · նալու են ձեր մարմնավոր կյանքի հետ միասին: Իսկ այս կռիվն ուրիշ է, սա հավատի կռիվ է, և արա վարձատրությունն ուրիշ է՝ ո · եկան, աստվածային, հավիտենական: Եվ իրավայի էր Մեծն Վարդանը. հազար երեսունվեց մարդ «այն օրը մեծ պատերազմում իրենց անունները · րեցին կյանքի մատյանի մեջ», և հազար հին · հարյուր տարուց ավելի է, որ հայ ժողովուրդը ամեն տարի նշում է Վարդանանց օրը՝ մե-

²⁹ Նույն տեղում, էջ 233: Ավելորդ չի լինի հիշեցնել, որ ժամանակի պատմա · րության մեջ ընդունված էր, ելնելով նկարա · րվող դեպքերի ո · ուց, վերարտադրել պատմական · որժող անձանց խոսքերը (ձառերը, նամակները և այլն) այնպես, «ինչպես դա կարող էր եղած լինել իրականում»:

ծարելով բոլոր նրանց, ովքեր հերոսացան Ավարայրի դաշտում, և խնկարկելով մարտադաշտում ընկած նահատակների հիշատակը, որոնք անուն առ անուն հայտնի են և հայտնի կմնան, քանի դեռ կա Եղիշեի պատմությունը:

ՈՒրեմն, ո՛րն էր Ավարայրի հերոսների մարտական ո · ու · աղափարախոսությունը: Նրանք · իտեին, թե հանուն ինչի են մարտադաշտ մտնելու, արյուն հեղելու և ան · ամ կյանքը գոհելու, և · իտեին, որ դա անձնական, նյութական շահը չէ, այլ՝ ապ · ային շահը, մի անանցական վեհ նպատակ ու · որժ, որ խոսվելու է դարեդար: Այս պատճառով է Եղիշեն ընտրել մի հին իմաստասերի խոսքերը՝ «Մահ ոչ իմացյալ՝ մահ է, մահ իմացյալ՝ անմահություն է»³⁰: Իսկ մյուս հիմնական · աղափարն այն է, որ պինդորը մարտի դաշտ է մտնում աներկյուղ կռվելու և «ջարդելու ճշմարտության թշնամիներին», իսկ պատերազմում գոհվելու մասին, մահվան մասին Եղիշեն «ե · թե»-ով է խոսում: Նրան խորթ է երգվյալ մահապարտի մոլեռանդ ֆանատիկոսությունը, որն ընտրում ու փնտրում է մահը, որպեսզի երկնային արքայության արժանանա: Եղիշեի հերոսները՝ Ղևոնդ երեցը և Վարդան Մամիկոնյանը, քարոսում են կենսահաստատ փիլիսոփայություն՝ պատերազմում քաջաբար կռվելու, հաղթելու, ապրելու և իր ժողովրդին ապրեցնելու փիլիսոփայություն:

³⁰ Նույն տեղում, էջ 29: Սա համապատասխանում է ռացիոնալիզմի (մտքի, բանականության ուժին ապավինելու) այն ո · ուն, որը Գավիթ Անհաղթից հետո բնորոշ էր դարձել հայ փիլիսոփայական մտածելակերպի համար (այս մասին խոսվեց վերը): Եղիշեն ևս ասում է. «Ամբողջ մարմնի կենդանությունը հո · ին է, իսկ մարմինն ու հո · ին կառավարողը միտքն է» (նույն տեղում, էջ 31): Իսկ · որժնականում սա նշանակում է, որ մարդ պետք է իմանա, հասկանա, · իտակցի իր արարքները:

ПРИНЯТИЕ ХРИСТИАНСТВА В АРМЕНИИ
С ТОЧКИ ЗРЕНИЯ ФИЛОСОФИИ ИСТОРИИ

Г. А. ГЕВОРКЯН, академик НАН РА

РЕЗЮМЕ

В утверждении христианства в Армении, в образовании армянской национальной церкви и в определении ее места как общественного института в публичной жизни армянского народа значительную роль сыграл ряд культурных и духовных факторов, которые нашли отражение в исторической литературе того времени. В оценке христианства, которая дается в ней в противопоставлении язычеству, преобладающими являются два аспекта. Первый аспект—нравственный. Язычество не отграничивает четко духовную радость от чувственного наслаждения, и потому оно, как говорит Агатагелос, допускает «грубые нравы», «дикое поведение»; христианство же выступает как «светлое учение», возвышающее человека и направляющее его на «свершение добрых дел». Даже с учетом того, что при описании языческих нравов христианские авторы заведомо сгущали краски, все же не вызывает сомнений само изменение нравственных ценностных ориентаций при обращении в христианство. Язычество объединяет разнородные явления—от почитания семейно-родовых реликвий и местных культов до классического греко-римского пантеона, между тем монотеистическим религиям, каковой является христианство, присуще единообразие. Принятие христианства способствовало формированию общенационального (а именно, возвышающегося над этнографическим разнообразием) нравственного облика армянского народа. Второй момент—просветительский, или культурно-образовательный. Язычество выступало как замкнутое, эзотерическое учение; каста жрецов обладала магическими знаниями, содержащимися в храмовых книгах, в иератических письменах, доступных только посвященным, христианство же выступало как открытое, экзотерическое учение, и всякий, обращающийся в христианство, приобщался к его тайнам через святыя писания. Не случайно поэтому, что распространение христианства сопровождалось широким распространением школьного образования.

Распространение христианства в Армении происходило в широком контексте национальных задач. Было осознано, что национальная самостоятельность может быть обеспечена не только самоопределением армянской церкви внутри христианского мира, но и при условии, если армянская культура развернет свои внутренние потенции и традиции во всем культурном пространстве современной цивилизации. Была разработана и осуществлена культурная программа, благодаря которой в переводных и оригинальных трудах было представлено все богатство греческой образованности. Отныне армянская культура вступала в равноправный диалог и культурный обмен с другими культурами, не опасаясь их ассимилирующего влияния и представляя цивилизованному миру свои оригинальные труды по теологии и философии, истории и грамматике, логике и математике, космографии, географии и теории календаря, свои манускрипты и миниатюры, архитектурные памятники и строительное искусство. Армения стала одной из немногих стран, сохранивших традиции античной культуры и осуществивших тот своеобразный синтез греческой образованности с христианством, который позднее, после «темных веков», произошел в Ев-

ропе и стал характерен для европейского средневековья как особого типа культуры.

Другим замечательным обстоятельством является сосуществование в армянской духовной культуре греко-эллинистической традиции рационализма с христианской догматикой. Это утверждение относится не только к переводам и широкому использованию классических трудов античных авторов («внешних писаний языческих авторов», как их называли), но и к оригинальным трудам армянских авторов, особенно Давида Анахта (Непобедимого), типичного представителя Александрийского неоплатонизма, который оказал глубокое влияние на всю средневековую армянскую мысль. Этот факт терпимости по отношению к рационалистическому течению в философии и идеологии может быть полностью объяснен, если иметь в виду широкий, национальный, контекст принятия христианства и ее просветительской миссии в Армении.

Особая проблема—место и роль армянской церкви как общественного института в публичной жизни армянского народа. Церковь стала составной частью феодального устройства, однако, в отличие от византийской церкви, в которой митрополитства организованы по территориальному принципу, в организации армянской церкви епархии совпадали с княжескими владениями, епископы являлись клерикальными представителями князей и населения княжеских владений. Соответствие церковной иерархии княжеско-нахарарскому устройству наделяло церковь властными функциями. Таким образом церковь объективно была подготовлена к тому, чтобы во времена потери государственной самостоятельности взять на себя функции организации и представительства публичной власти, признанной как армянским обществом, так и иноземными властелинами. И вместе с тем армянское общество не стало теократическим: характерной чертой армянской церкви как общественного института является широкое участие в ее организации светских властей и представителей различных слоев населения, закрепленное также юридически, в правовых нормах, в сводах законов церкви еще с VIII века. Так что армянская церковь является национальной не только вследствие доктринальных различий, но и как общественный институт—вследствие особенностей своей организации и своего места в публичной жизни армянского народа.

Принятие христианства в Армении не прервало континуальности армянской культуры. Дохристианская история народа с ее языческими богами, патриархами и героями оставалась в исторической памяти народа и в традициях армянской историографии. Так что нравственная ориентация на ценности добра и человеколюбия вовсе не стала помехой тому, чтобы христианство адаптировалось к традициям поведения армянского воинства на ратном поле, но оно придало им черты духовности.

THE ADOPTION OF CHRISTIANITY IN ARMENIA:
A PHILOSOPHY OF HISTORY APPROACH

H. A. GEVORKIAN, *Academician of the National Academy of Sciences*

SUMMARY

The adoption of Christianity in Armenia, the establishment of the Armenian national church and the determination of its place as a public institution in the social life of the Armenian nation were conditioned by a number of social, political, historical circumstances, and among them some factors of cultural and spiritual character played an important role. The historical literature of that time reflected them in a specific way. In characterization of the Christian value system, given in it in opposition to heathenism, two aspects prevail. Firstly, it is the opposition of moral values and behaviour. In heathenism the sensual, carnal pleasure is not delimited definitely from the spiritual enjoyment, and that is why it makes possible «rude behaviour», «brutal and savage customs», as Agathangelos, an author of the 5th century, says. Meanwhile the Christianity is displayed as a «luminous teaching» which elevates and elates men and directs them to «virtuous deeds». Of course, Christian authors were giving exaggerated descriptions of heathen customs and moral behaviour, none the less this does not change the fact that the adoption of Christianity indeed lead to a change of moral value orientation. «Heathenism» comprises very different kinds of phenomena—from the worship of kin relics and local cults up to classical Graeco-Roman pantheon; and contrariwise, for monotheistic religions, such as the Christianity is, uniformity is characteristic. Due to this characteristic, the adoption of Christianity furthered the shaping of the all-national (i. e. rising above the ethnographical plurality) moral self and individuality of the Armenian people.

The second aspect of Christian value system, given in opposition to heathenism, was the cultural-and-educational. Heathenism was described as a closed, *esoteric* teaching and system; the caste of temple priests owned magical knowledge contained in manuscripts, written in hieratic symbols and accessible for eligibles, and Christianity was presented as an open, *ecoteric* teaching, and everyone, adopting it, gained the possibility to acquire the knowledge of its mysteries through Holy Bible and other writings. So it was not accidental that together with the spreading of Christian religion in Armenia a wide educational program was fulfilled and schools for children were opened.

The establishment of Christianity in Armenia responded to a wide scale of national goals. The consciousness came that national independence can be secured not only through self-determination of the Armenian church in the Christian world but also in the case that the Armenian culture expands its potentialities and traditions in the whole cultural space of contemporary civilization. A cultural program was worked out and realized, and due to it all the plenitude of the Greek education was presented in translations and original works. Henceforward the Armenian culture entered into equal dialogue and cultural change with other cultures, presenting to the civilized world its original works in theology and philosophy, history and grammar, logic and mathematics, cosmography, geography and theory of calendar, its manuscripts and painting, architecture and construction art, not in the least fearing to be assimilated culturally. Armenia became one of the few countries which preserved the tra-

ditions of antique culture and realized the synthesis of Graeco-Hellenistic education with Christianity, which later on, after the «dark ages», was realized in Europe and became the characteristic trait of the European Middle Ages as a specific type of culture.

Another prominent circumstance is the fact that in the Armenian spiritual culture the Graeco-Hellenistic tradition of rationalism co-existed with Christian doctrine. This statement concerns not only the translations and wide use of classical works of antique authors («outer writings of heathen authors», as they were called), but also the original writings of the Armenian authors, especially David Anhakht (the Invincible), a typical representative of the Alexandrian neo-Platonism, which had a deep impact on the Armenian thought all over the Middle Ages. The fact of this tolerance toward the rationalistic trend in philosophy and ideology, which in some cases diverged with Christian doctrine and modes of argumentation, can be fully explained, if we have in view the broader, national context of adoption of Christianity and its enlightenment mission in Armenia.

The next problem of special interest is the place and the role of the Armenian church as a social institution in the public life of the Armenian people. After Christianity entered Armenia, the church became a constituent of the feudal system. But, unlike the Byzantium church, the Metropolitans of which were organized according to territorial principle, in the organization of the Armenian church episcopacies corresponded to principalities, the domains of feudals («nakharars»), and the bishops were considered as the clerical representatives of domains. Such rapport of church hierarchy with feudal system of power and rule endowed the church with authority. Thus the church had an objective basis to prepare itself for the future when Armenia lost its independence, and the Armenian church undertook the task to organize the public life of the nation and to be its representative. The church was acknowledged as the authority both by the Armenian society and by foreign rulers, as the representative of the population of the Armenian territories. But in spite of this, the Armenian society did not become theocratical: the characteristic trait of the Armenian church is the wide participation of the parish civilians in the church organization. This right of them has a long tradition and is secured juridically, in legal regulations of the church since the 8th century. So the Armenian church is a national church not only for its doctrinal differences but also as a public institution—for the peculiarities of its organization and its place in the public life of the Armenian people.

The adoption of Christianity in Armenia did not interrupt the continuity of the Armenian culture and the historical memory of the Armenian people. Pre-Christian history of the people with its heathen divinities, patriarchs and heroes remained in the historical memory of the people and in traditions of the Armenian historiography, and the Armenian church adapted them through new interpretations. Adopting the orientation to Christian values, virtues, and humanism, the Armenian people, thanks to the continuity of its culture and historical memory, none the less preserved the martial spirit of its predecessors.



ՀԱՅՐԵՆԻԲ — ՊԵՏՈՒԹՅՈՒՆ — ԵԿԵՂԵՑԻ ԵՌԱՄԻԱՍՆՈՒԹՅՈՒՆԸ

Է. Լ. ԴԱՆԻԵԼՅԱՆ, պատմական · իտուլոյունների դոկտոր

Հայոց ավելի քան հին հազարամյա պատմության ընթացքում ձեռք բերված փառապանծ հաղթանակները՝ Հայկի ճակատամարտից մինչև Արցախի ազատամարտը, ձեռք են բերվել հայ ժողովրդի ընտրյալ զավակների՝ հանուն Հայրենիքի, Հավատքի և Ազատության սեփական կյանքը փոխաբերելու · իտակցված առաքելությամբ: Աշխարհիկ և հո· կոսմոսի հայոց պատմության ընթացքում փոխընդարարել են մեկը մյուսին:

Հայոց · ահակալությունը ծա· ել է հազարամյակներ առաջ բնիկ նախնիներից. Հայկի սերունդները, Մովսես Խորենացու բնութա· բանաբ, «թա· ավորության աստիճանի են հասնում»¹: Հայոց պետականությունը հնա· ույն ժամանակներից կրել է աստվածապետական · աղափարներ, և ամբողջ կառավարումը խարսխված է եղել տոհմ — նախարարություն — հայրենիք համակար· ային · աղափարի վրա՝ ո· ելցված նախնիների պաշտամունքով, և դրանից է, որ նախաքրիստոնեական ժամանակների հայոց հեթանոսական (ապ· ային·քրմական) դասը քրիստոնեական դարաշրջանում Սբ. Գրի· որ Լուսավորչի նախաձեռնությամբ Կ· ալի թվով համալրեց Հայ առաքելական եկեղեցու քահանայական սպասավորությունը², իսկ տաճարային համակար· ը վերաճեց թեմական նվիրապետության³: Եթե նախկինում երկրի · ե·

րա· ույն քուրմը հիմնականում կամ ինքը թա· ավորն էր, կամ էլ թա· ավորական ընտանիքից էր, ապա այդ ավանդույթը շարունակվեց հետա· այում. հայ եկեղեցու նվիրապետության հաստատմամբ Արշակունիներին Կո· ահեռ ճյուղից (Սուրենյան Պահլավ) սերվեց առաջին կաթողիկոսական՝ Լուսավորչի տոհմը⁴:

Հին հայոց հավատքը լուսապաշտության բազում վկայություններ է ունեցել, անցումը հին հեթանոսությունից⁵ քրիստոնեությանը բնական երևույթ էր և սնվում էր լուսապաշտության հո· կոսմոսներից⁶:

Հայկի հաղթանակը Բելի նկատմամբ Հայոց Չորի ճակատամարտում Պատմա· հայրը ներկայացրել է որպես լուսավոր ուժերի մղած առաջին ապատա· բական պատերազմը Հայոց աշխարհում: Ըստ Խորենացու Հայկը · եղապատշաճ, թիկնավետ, · եղա· ան· ուր, խայտակն և հաստաբազուկ անձնավորություն էր: Բելը ձ· տում էր պարտադրելու իր պաշտամունքը⁷, ինչը նույնպես կասեցվեց Հայկի հաղթանակով: Հայոց ապատա· տենչ ո· ու մարմնավորումն էր Հայկի խոսքը՝ ուղղված իր փոքրին. «Երբ մենք դուրս կ· անք Բելի ամբոխի դեմ, պետք է

¹ Մովսես Խորենացի, Պատմություն Հայոց (թար· մանությունը, ներածությունը և ծանոթա· բությունները՝ Ստ. Մալխասյանի): Ե., 1961, էջ 121:

² Տես Ազաթանգեղոս, Պատմություն Հայոց (աշխարհաբար թար· մանությունը ներածակետով ու ծանոթա· բություններով՝ Ա. Տեր· Ղևոնդյանի): Ե., 1977, էջ 140:

³ Պատմա· իտուլոյուն մեջ սկզբնաղբյուրների հաղորդումների այսպիսի մեկնությունը բխում է Մովսես Խորենացու · աղափարական հիմնադրություններից, որոնց առանցքում Հայոց պատմու·

թյան քաղաքական, ռազմական, տնտեսական և հո· կոսմոսի բնա· ավառներն ամբողջության մեջ դիտարկելն է, ինչի անտեսումը հետազոտողներին կարող է փակուղի տանել:

⁴ Տես Մովսես Խորենացի, նշ. աշխ., էջ 182:

⁵ Չփոթել միջնադարում օ· տա· ործված, իմաստային փոփոխության ենթարկված «հեթանոսություն» բառի հետ, որը նշանակում էր «չքրիստոնեյա», «անհավատ»:

⁶ Այս հարցերի մասին ավելի մանրամասնորեն տես Է. Լ. Դանիելյան, Հայաստանում քրիստոնեությունը պետական կրոն հռչակելու հո· կոսմոսները և պատմական նշանակությունը: Ե., 1997:

⁷ Տես «Պատմութիւն Սեբեոսի» (աշխատասիրությամբ Գ. Վ. Աբ· արյանի): Ե., 1979, էջ 49:

աշխատենք այն տեղին պատահել, որտեղ կան՝ նաժ կլինի Բելը քաջերի խումն բազմության մեջ, որպեսպի կամ մեռնենք և մեր աղյը Բելի ծառայության տակ ընկնի, կամ մեր մատների հաջողությունը նրա վրա ցույց տանք, նրա ամբողջը ցրվի և մենք հաղթություն տա-



«Մր. Թադևոս առաքյալ» (18-րդ դ.). գործ՝ Հովնաթան Հովնաթանյանի

նենք»⁸: Հայկը «շտապով հավաքում է իր որդիներին ու թոռներին՝ թվով շատ նվազ, քաջ և աղեղնավոր մարդկանց, և ուրիշ մարդկանց, որ իրեն էին ենթարկվում», այսինքն՝ Հայկի քիչ թվով գործը կռվի ելավ Բելի մեծաքանակ գործի դեմ⁹: Հայոց պատմության մեջ ոչ թե քանակով, այլ հմտությամբ՝ որժեյը եղել է բազմիցս: Խորենացին՝ ընդ է. «Թեպետ մենք փոքր ածու ենք և թվով շատ սահմանափակ..., բայց և այնպես մեր երկրումն էլ ՝ ընդու և հիշատակելու արժանի շատ

սխարա՝ ործություններ են կատարվել»¹⁰: Հայոց աշխարհում վկայված ճշմարիտ աստվածապաշտությունից սնվող արդարության ՝ իտակցման հո՛ւտը խորհրդանիշներն արտացոլվել են հայկական և շումերական դյուցազներ՝ ություններում, Աստվածաշնչում, Պատմահոր և մյուս հայ պատմիչների երկերում:

Հայոց աշխարհիկ և հո՛ւտը կենտրոնները Արատուայի, Արմանումի (մ. թ. ա. 3-րդ հազ.), Հայասա-Հայքի (մ. թ. ա. 2-րդ հազ.) և Վան-Արարատյան (մ. թ. ա. 1-ին հազ. առաջին կես) թա՛ւփորությունների ժամանակներում սկզբնաղբյուրներում հիշատակվում են Այրարատում, Աղձնիքում, Բարձր Հայքում, Գու՛ւ արքում, Վասպուրականում:

Հայոց Արարատյան թա՛ւփորության մղած դարավոր պայքարը Ասորեստանի դեմ հաղթական ավարտ ունեցավ, երբ Մարաստանի և Բաբելոնի հետ դաշնակցած հայոց ուժերը Հայկազունի Սկայորդու որդի Պարույրի ՝ լիավորությամբ մ. թ. ա. 612 թ. պաշարեցին Ասորեստանի մայրաքաղաք Նինվեն և ՝ ըավեցին այն: Հայոց թա՛ւփոր Պարույրը չմասնակցեց նրանց հետա՛ւ նվաճումներին: Մերձավոր Արևելքում Բաբելոնը մրցակցության մեջ մտավ Ե՛ իպտոսի հետ, ՝ ըավեց փյունիկյան քաղաքները, ոչնչացրեց Հուդայական թա՛ւփորությունը և զավթեց Երուսաղեմը (մ. թ. ա. 586 թ.): Բաբելոնյան ՝ երության մեջ հայտնված հրեա ՝ երիների փրկության համար, ըստ Աստվածաշնչի, կոչ արվեց. «Դրոշ բարձրացրեք երկրի վրա, փող փչեցեք բոլոր ազ՛ երի մեջ, գորա՛ նդեր կանչեցեք նրա դեմ: Իմ կողմից հրաման տվեք Արարատյան թա՛ւփորություններին և սաքանապան ՝ նդին, նրա շուրջը նետաձի՛ սարքեր կան՝ նեցրեք, հարձակվեցեք նրանց վրա... Նրա վրա հրավիրեցեք ազ՛ երին և մարերի թա՛ւփորին»¹¹: Մարաստանն այդ ժամանակ հին Արևելքի ռազմաքաղաքական ուժերից մեկն էր, սակայն այստեղ առաջինը հիշատակված է Հայոց պետությունը՝ Արա-

⁸ Մովսես Խորենացի, նշ. աշխ., էջ 101:

⁹ Տես նույն տեղում, էջ 100—101:

¹⁰ Նույն տեղում, էջ 82—83:

¹¹ Երեմիա, 51, 27—28:

րատյան թափափոխություններ անունով: Դա վկայում է հնա՝ ուլյն ժամանակներից Հայաստանի ունեցած հո՛ւ կոր նշանակության մասին. Խորենացին Հայոց աշխարհը համարում է «բոլոր հյուսիսային ապօրինի մեջ վեհա՝ ուլյնը»¹²:

Հայոց թափափոխ Երվանդի որդի Տի՛ր րանն աշակից եղավ Կյուրոսին Մարաց թափափոխության կործանման շրջանում: Կյուրոս 2-րդը մ. թ. ա. 6-րդ դարի կեսին հիմնեց Իրանում Աքեմենյան պետությունը: Բաբելոնի թափափոխությունը կործանեցին պարսկական ուժերը (մ. թ. ա. 539 թ.), որոնց հետ դաշնակցած հայկական հեծելազորը լիավորում էր Հայոց թափափոխ Տի՛ր րան Երվանդյանը, իսկ հետևակը՝ Էմբասսա փորավարը: Հայոց թափափոխությունը, ըստ Քսենոփոնի «Կյուրոսյան լիակազմի», ուներ 40 000-անոց հետևակորդ և 8 000-անոց հեծելազոր¹³: Հետո՝ ա դարերում հայոց արքունական փոքրի թիվը 100 000 և նույնիսկ ավելի փնվոր էր:

Դարեհ 1-ինի շահակությամբ Իրանում և հարևան երկրներում բռնկեցին ապստամբություններ և ճակատամարտեր: Հայաստանում նվաճողները մի քանի ան՝ ամ պարտություն կրեցին հայկական փոքրերից (մ. թ. ա. 521 թ.) և մեծ դժվարությամբ կարողացան ընկալել երկրի արևմտյան մասի միայն մի հատվածը, որն այդ վիճակում էլ օ՛ւ տվեց ինքնավարությունից՝ Հայկազունի-Երվանդյանների մի ճյուղի կառավարմամբ: Հայաստանի մեծա՝ ուլյն մասը պահպանեց իր անկախությունը Հայկազունի-Երվանդյան թափափոխ հարստության լիավորությամբ: Հայաստանի կենտրոններ շարունակում էին մնալ Վանը, Արմավիրը, Էրեբունին:

Հայկազունի-Երվանդյան թափափոխությունը մինչև Ալեքսանդր Մակեդոնացու ժամանակները և դրանից հետո էլ պահպանեց բնիկ Մեծ և Փոքր Հայքերի տարածքները: Նրանց հո՛ւ կոր առաջնորդության առանձնաշնորհությունը

և պահպանվեց և տրվեց Հայկազունի Վահա՝ նի սերունդներից Վահունյաց նախարարական տանը, այնուհետև քրոմապետությունը, ըստ Խորենացու, անցավ Երվանդ թափափոխի եղբայր Երվազի տոհմին¹⁴:

Հայկազունի-Արտաշեսյան հարստության օրոք Հայոց պետությունը հասավ իր փառքի ՝ ա՝ աթնակետին շնորհիվ Արտաշես 1-ին Մեծի (մ. թ. ա. 189—160 թթ.) և հատկապես Տի՛ր րան 2-րդ Մեծի (մ. թ. ա. 95—55 թթ.) ապօրինի թափափոխ շրջանում:

Մովսես Խորենացին, հո՛ւ կոր և ռազմական առումով բարձր ՝ նահատելով Հայկազունների ժամանակները, ընկ է. «Մեր թափափոխների մեջ ինձ այս մարդիկ են սիրելի, իբրև բնիկներ, արյունակիցներ և իսկական հարազատներ: Ես շատ կփափա՝ եի, որ այն ժամանակ Փղրկիչը եկած և ինձ ՝ նաձ լիներ, որ նրանց ժամանակ ես աշխարհ եկած լինեի, նրանց տերությամբ պարճանայի և այժմյան վտան՝ ներից խուսափած լինեի»¹⁵:

Ըստ Խորենացու Հայոց Ար՝ ար թափափոխ (1-ին դ. առաջին կես), հյոր փորավար լինելով, պարթևական Իրանում շահակական վեճերը կար՝ ավորելուց հետո, Քրիստոսին ՝ րած իր նամակով խնդրեց ՝ ալ և իրեն բուժել¹⁶: Քրիստոսի համբառնալուց հետո Սբ. Թադևոս առաքյալը ՝ ալիս է ՈՒՌԻՆԱ-Եղեճիս, որտեղ քարոզում է Ավետարանը, այնուհետև իր առաքելական քարոզությունը շարունակում է Հայաստանի շրջաններում, որտեղ հո՛ւ կոր հողը պարարտ էր աստվածապաշտությամբ: Այսպես հիմնվում է Հայ առաքելական եկեղեցին:

Հայ ժողովուրդը, Տրդատ 3-րդ Մեծի և Սբ. Գրի՛ր որ Լուսավորչի առաջնորդությամբ քրիստոնեական հավատքը պետականորեն հռչակելով (301 թ.), ապավինեց Հայ առաքելական եկեղեցու հո՛ւ կոր հովանուն: Փավստոս Բուզանդը նշել է, որ Հայոց սպարապետ Վաչե Մա-

¹² Մովսես Խորենացի, նշ. աշխ., էջ 350:

¹³ Տես Հ. Մանանդյան, Երկեր, հ. Ա: Ե., 1977, էջ 44:

¹⁴ Տես Մովսես Խորենացի, նշ. աշխ., էջ 197:

¹⁵ Նույն տեղում, էջ 122:

¹⁶ Տես նույն տեղում, էջ 184:

միկոնյանը և նրա փնակիցները իրենց կյանքը փոխաբերեցին՝ կռվելով երկիր ներխուժած թշնամու դեմ (338 թ.): Վըրթանես կաթողիկոսը կանոն սահմանեց, որ Հայրենիքի ազատության համար փոխված փորականները սուրբ նահատակներ



«Սբ. Բարդուղիմեոս առաքյալ» (18-րդ դ.). գործ՝ Հովնաթան Հովնաթանյանի

հռչակվեն¹⁷: Այսպիսով սրբա- ործվում էր հայրենիք—պետություն—եկեղեցի միասնության · աղափարը:

Հայաստանում ևս, ինչպես այլ քրիստոնեական երկրներում, սովորություն է եղել · ահ բարձրացող նոր թա- ավորին օժել եկեղեցական արարողությամբ: Այդպես էր Մեծ Հայքի (Արշակունիներ, Բա- րատունիներ) և Վիլիկիայի հայկա- կան արքայական հարստությունների ժամանակ: Կաթողիկոսները վճռական ձևակատամարտերից առաջ օրհնել են

¹⁷ Տես Փավստոս Բուզանդ, Հայոց պատմություն (թար- մանությունը և ծանոթա- րությունները՝ Ստ. Մալխասյանի): Ե., 1987, էջ 46—47:

նաև հայոց փորքերը¹⁸: Իսկ որոշ կա- թողիկոսներ նույնիսկ ներկա են եղել և մասնակցել ազատա- րական կռիվներին (Ներսես Ա Մեծ, Հովսեփ Ա Հողոյմեցի, Հովհան Մանդակունի¹⁹): Մեր օրերում Արցախի ազատամարտի ո- եշնչողն ու մասնակիցն է եղել Հայ առաքելական ե- կեղեցու Արցախի թեմի ներկայիս առաջ- նորդ Պար- և արքեպիսկոպոս Մարտիրոսյանը:

Հայոց կաթողիկոսները և բարձր հո- ւտրականությունը, նաև նորակառույց եկեղեցիները և քաղաքները օժելով, խա- դադություն և մխիթարության հույս են ներշնչել բնակչությանը: Ուստի, եթե Խաղ եպիսկոպոսն օժեր Արշակավանում կան- նեցված նոր եկեղեցին և օրհնանքի խոսք ասեր քաղաքի բնակչությանը, թե՛ Արշակը և թե՛ Հայոց թա- ավորությունը կփրկվեին վրա հասած շատ արհավիրք- ներից: Չէ՛ որ եկեղեցին արդեն կան- նեցված էր...

4-րդ դարում հայոց արքաներից Ար- շակը և Պապը իրենց կյանքը նվիրաբերե- ցին հայրենիքի ազատությանը: Ազ- ա- յին ինքնության պահպանմամբ օտար նվաճողներին մշակույթով և վենքով դի- մակայման վառ արտահայտությունն էին ոսկեդարյան հայ մշակույթը և Վարդանանց պատերազմը, որոնց նշանա- բաններն էին. «Լավ է կույր աչոք, քան կույր մտոք», «Մահ չիմացյալ՝ մահ է, մահ իմացյալ՝ անմահություն»²⁰. աղափարնե- րը: Հազարամյակների պատմական ուղի անցած հայոց պետականությունը 428 թ. Արշակունիների անկումից հետո պահ- պանվեց ի դեմս նախարարական համա- կար- ի և հայ եկեղեցու հո- ւտր վահանով

¹⁸ Հայ եկեղեցին մեծ դեր է խաղացել հայ փնվորական ուժը բարձր հո- եբարոյական մա- կարդակի վրա պահպանելու · ործում (տես Ա. Մ. Այվազյան, Հայ փնվորականության պատմի վար- քականներ (4—5-րդ դարեր): «ՀԲ», 2000, հմ. 3):

¹⁹ Տես Փավստոս Բուզանդ, նշ. աշխ., էջ 296— 297, նաև՝ Ղազար Փարպեցի, Հայոց պատմություն, Թուրք Վահան Մամիկոնյանին (աշխարհաբար թար- մանությունը և ծանոթա- րությունները՝ Բ. Ուլուբաբյանի): Ե., 1982, էջ 312—313:

²⁰ Եղիշե, Վարդանի և Հայոց պատերազմի մասին (թար- մանությունը և ծանոթա- րությունները՝ Ե. Տեր-Մինասյանի): Ե., 1989, էջ 28—29:

պաշտպանեց հայ ժողովրդին: «Այս պատճառով էլ աստվածապաշտությունը բաց ձակատով ու ինքնիշխան փայլում էր Հայոց աշխարհում»²¹:

Սասանյաններն իրենց նվաճողական քաղաքականությունն իրականացնելիս տնտեսական և քաղաքական ճնշմանն ավելացրին կրոնական հալածանքը՝ հայերին պարտադրելով հրաժարվել քրիստոնեությունից և ընդունել մագդեպականություն, ինչը լցրեց հայ ժողովրդի համբերության բաժակը:

Հայոց ապստամբ գործն սպարապետ Վարդան Մամիկոնյանի լիազորությամբ ՝ նաև հայոց Վասպուրական աշխարհի Արտաշ ՝ ավառը: Հայոց գործնողերի հետ էին Հովսեփ կաթողիկոսը, Ղևոնդ երեցն ու քահանաներ: Հայկական գործի ընդհանուր թիվը 66 հազար էր՝ ձիավոր և հետևակ: Սպարապետ Վարդան Մամիկոնյանը հայրենաշունչ կոչով դիմեց հայոց գործին. «Երկու և երեք կրոնիկների մեջ ինքը Տերը մեծ գորությամբ օ՛նեց մեզ, այնպես որ քաջության անուն ժառանգեցինք», իսկ Հավկերտը, «որ ամպերի վրայից էր որոտում, ընկճված՝ իր սովորական բնույթից էլ ցած իջավ՝ մեզ հետ խոսելով: Նա, որ խոսքով ու հրամանով էր ուզում կատարել իր չարությունը սուրբ եկեղեցու վերաբերմամբ, այժմ աղեղով և նիպակով ու սրով է կռվում: Նա, որ կարծում էր, թե մենք քրիստոնեությունն իբրև Կատու ենք հա՛ ա՛մ, այժմ չի կարողանում մեզ փոխել, ինչպես մարմնի ՝ ույնը (չի կարելի փոխել), ՝ ուցն այլևս չկարողանա էլ մինչև վերջը: Որովհետև արա հիմքերը հաստատ կերպով դրված են անշարժ վեմի վրա, ո՛չ թե երկրի վրա, այլ վերևում՝ երկնքում... Եվ մենք էլ, թեպետև մարմնով երկրի վրա ենք, բայց հավատով երկնքում ենք հաստատված, որտեղ ոչ ոք չի կարող հասնել Քրիստոսի անձեռա՝ որձ շինվածքին»²²:

451 թ. մայիսի 26-ի լուսաբացին Վարդան գորավարը, խորհրդակցելով հայոց ավա՛ անու հետ, գորա՛ լուխներ կար՛ եց Ավարայրի դաշտում, Տղմուտ

՝ ետի ափին՝ պարսից գործի դիմաց, որը թվով երեք ան՝ ամ ավելի էր: Հայոց հեծելա՛ ունդը քաջ Վարդանի ՝ լիազորությամբ անցավ Տղմուտ ՝ ետը և հուժկու հարվածեց թշնամուն: Սակայն հայոց գործի մի Կ՛ ալի մասը չէր կարողացել անցնել ՝ ետը: Պարսիկները պատերազմի դաշտ մտցրին փղերի երամակներ, որոնց հետևից ՝ ալիս էին բազմահազար սպառապեններ: Վարդան Մամիկոնյանն իր Կինակիցներով հայտնվեցին շրջապատման մեջ: Եղիշեն ՝ բել է. «Կորովի Վարդանն իր քաջ նիպակակիցներով մեծ կոտորած արեց այնտեղ, ուր և հենց ինքն էլ արժանի եղավ ստանալու կատարյալ նահատակության պատկը»²³: Հայոց գործի Կոհվեցին 1036 մարդ, իսկ պարսիկներից՝ 3544, ավելի քան երեք ան՝ ամ շատ²⁴:

Հայ առաքելական եկեղեցին Ավարայրի ձակատամարտում հերոսաբար Կոհվածներին դասեց սուրբ նահատակների շարքը՝ նրանց հիշատակի օրը դարձնելով եկեղեցական տոն՝ Սբ. Վարդանանց անունով: Ավարայրի բոցը չէր մարել: Հայոց աշխարհի նախարարական տոհմերից շատերը ամրացել էին Միջնաշխարհի, Խաղտիքի, Տմորիքի, Արցախի բերդերում ու ամրոցներում և այնտեղից հակահարված էին հասցնում համարում ստացած թշնամուն, որը պարտվեց այդ վայրերում:

Հետա՛ այում հայրենասիրական ուժերը համախմբվեցին Վարդանի եղբայր Հմայակի որդու՝ Վահանի շուրջ, որը ՝ լիազորեց Արևելյան Հայաստանում Սասանյանների դեմ բռնկված հաջորդ ապստամբությունը (481—484 թթ.): Իշխանությունն անցավ ապստամբ նախարարներին: Հայոց կառավարիչ դարձավ Սահակ Բա՛ րատունին, իսկ սպարապետ՝ Վահան Մամիկոնյանը: Հայոց ուժերը հաղթեցին Ակոռիի, Ներսեհապատի և Ջրվեժի մոտ տեղի ունեցած ձակատամարտերում: Նվարակում կնքված պայմանա՛ րով (484 թ.) Պարսկաստանն ստիպված էր ձանաչել հայ նախարար-

²¹ Նույն տեղում, էջ 12—13:

²² Նույն տեղում, էջ 202—203:

²³ Նույն տեղում, էջ 238—239:

²⁴ Տես նույն տեղում, էջ 242—243:

ների ժառանգական իրավունքները և հայ եկեղեցու ապատոթյունը:

Արևմտյան Հայաստանում տնտեսական և քաղաքական վիճակը ծանրացավ հատկապես Հուստինիանոս 1-ին կայսեր (527—565 թթ.) օրոք. 539 թ. մի



«Մր. Գրիգոր Լուսավորիչ» (17—18-րդ դդ.). գործ՝ անհայտ հայ նկարչի

ապստամբություն բռնկեց, որի ղեկավարն էր Արտավան Արշակունին:

Հայոց թափաքանակի իշխանության և երկրի պարսկա-բյուզանդական բաժանվածության պայմաններում խիստ կարևորվում էին հայ եկեղեցու ընդունած և համապատասխան նշանակություն ունեցող որոշումները: Այսպես՝ 506 և 554 թթ. Դվինի եկեղեցական ժողովներն ամրապնդեցին հայոց դավանական ինքնորոշումը և ստեղծված պայմաններում պայմանավորեցին հայոց միաբանությունը:

Արևելյան Հայաստանում հայերի հաջորդ ապստամբությունը (572 թ.) լիավորեց Վասակ Մամիկոնյանի որդին՝

Վարդանը: Պարսիկների կողմից Դվինում մագղեպական կրատուն կառուցելու փորձը ձախողվեց, պարսից մարզպանի պորթը ջախջախվեց, իսկ ապստամբական շարժումը վերածվեց պարսկա-բյուզանդական պատերազմի, որը տևեց մոտ 20 տարի և հանդիսանալով Հայաստանի երկրորդ բաժանմանը (591 թ.), որով երկրի մեծ մասն անցավ Բյուզանդիայի տիրապետության տակ²⁵:

Մավրիկիոս (Մորիկ) կայսրը ռազմավարչական վերափոխումներից հետո փորձեց պատակտել Հայ եկեղեցին: 591 թ. նա Դվինում տնվող Հայ առաքելական եկեղեցու կաթողիկոսական աթոռին հակառակ քաղկեդոնական աթոռ հիմնեց Ավանում, որը, սակայն, ոչտևեց միայն մինչև 609 թ.: Կայսեր նպատակն էր հայերին ենթարկել բյուզանդական պաշտոնական եկեղեցուն և թուլացնել Հայաստանի ռազմական ուժը:

Ընդհանրապես նվաճողներին անհանձնելու էր հայոց ռազմական հպորությունը: Մավրիկիոսի նամակը Պարսից արքա Խոսրով Փարվեպին (591—627 թթ.) փաստում է այդ իրողությունը. «Խոսրով և անհնազանդ ազգ. կա մեր միջև և պղտորում է: Բայց ես իմը (բյուզանդական մասի հայ գորականներին) պիտի ժողովեմ և թրակիտ մեջ հավաքեմ, դուն էլ քոնոսց ժողովի և հրամայի, որ Արևելք տանեն: Եթե նրանք մեռնեն, ուրեմն պիտի մեռնեն մեր թշնամիները, և եթե նրանք ապանվեն՝ մեր թշնամիները ապանված կլինեն, և մենք խաղաղությամբ կապրենք. որովհետև եթե նրանք իրենց երկիրը մնան, մենք հանդիստ չենք լինի»²⁶:

Հայ գորավարներն ու պորթերը, որոնք ուղարկվում էին Բյուզանդիայի հեռավոր երկրամասեր, ապստամբում էին: Այդ գորավարներից էր Սմբատ Բաբայանը, մի կողմ թողնելով իրենց հակամարտությունը, հայ ապստամբ գորավարների դեմ ործում էին միացյալ ճակատով:

7-րդ դ. առաջին տասնամյակներում,

²⁵ Տես Ստրոն, նշ. աշխ., էջ 84:

²⁶ Նույն տեղում, էջ 86—87:

պարսկա-բյուզանդական պատերազմների ընթացքում, Ասորիքում, Փոքր Ասիայում, Ե՛ իպոտոսում և Պաղեստինում տարածքներ ընկալելուց հետո պարսից արքան Տիգրանում ժողով ընկալելուց (615/6 թ.), որին մասնակցում էին պարսից տիրապետության տակ տնվող քրիստոնյա եկեղեցիների ներկայացուցիչներ: Խոսքովը հրամայեց, որ իր իշխանության տակ տնվող բոլոր քրիստոնյաները հետևեն միայն հայոց հավատքին²⁷: Հայ եկեղեցին հակադրվում էր բյուզանդական պաշտոնականացված քաղեղոնական դավանանքին, ուստի Խոսքովը հանդես եկավ ի պաշտպանություն հայ եկեղեցու: Ժողովից հետո Կոմիտաս Մամիկոնյանը կաթողիկոս օժվեց: Նա կառուցեց Սբ. Հռիփսիմե եկեղեցին (618 թ.):

Հերակլ կայսեր (610—641 թթ.) հարվածներից Սասանյանները ուշքի չեկան և 7-րդ դարի կեսերին տապալվեցին Արաբական խալիֆայության Բյուզանդիան հարվածներից: Բյուզանդիան նույնպես խոշոր պարտություն կրեց արաբներից: Իսկ Հայաստանը, չնայած մի քանի անամ ասպատակությունների ենթարկվեց, այնուամենայնիվ, շնորհիվ հայոց պորավար Թեոդորոս Ռշտունու ճկուն քաղաքականության, կարողացավ ոչ միայն դիմակայել, այլև մի քանի տասնամյակի ընթացքում վերականգնել իր տարածքային ամբողջականությունը և անկախությունը²⁸:

Հայ եկեղեցին շարունակեց իր ապագահական շարունակությունը ժողովրդի թե՛ սոցիալ-կենցաղային կյանքում²⁹ և թե՛ հո. կոր կյանքում՝ ապ. ային մտա-

²⁷ Տես նույն տեղում, էջ 151:

²⁸ Տես Է. Լ. Գանինյան, Հայաստանի քաղաքական պատմությունը և Հայ առաքելական եկեղեցին (VI—VII դդ.): Ե., 2000, էջ 207—235:

²⁹ Պատերազմների ընթացքում Հայաստանի ժողովրդաբանական վիճակը վտանգվել էր, ուստի Գվինի 645 թ. եկեղեցական ժողովը մի քանի որոշումով (երեվարությունների հետևանքով խաթարված ընտանիքների վիճակը կար ավորելու նպատակով) ձ. տում էր կար ավորելու ընտանեկան և ամուսնական հարաբերություններում եղած վիճակը (տես «Գանունա իրք Հայոց», հ. Բ: Աշխատաւիրությունը Վ. Հակոբյանի: Ե., 1971, էջ 205—206):

վորականության ստեղծաբանական ուժերին հովանավորելով: Ներսես Գ Տայեցի (որին ժողովուրդը սիրով Շինարար անվանեց) և Անաստաս Ա Ակոռեցի կաթողիկոսների օրոք է աշխատել Անանիա Շիրակացին, որը, շարունակելով Խորենացուն, «Աշխարհացույցի» մեջ ներկայացրեց Հայաստանի ամբողջական տարածքի վերականգնված պատկերը³⁰:

Հայ եկեղեցին պաշտպանեց հայ ժողովրդի հո. կոր կյանքն աղանդավորությունից (մծղնեականություն, բորբորիտոն և այլն) և «արվա իտություն» աղտից՝ դրանց դեմ մշակելով հատուկ կանոններ, որոնք մտան «Գանունա իրք Հայոց»-ի մեջ:

Արաբական խալիֆայության դեմ մղված պայքարի մասին խոսելիս Ղևոնդ պատմիչը նշում է, որ հայ երիները մերժում են հավատափոխության ընդ իրենց կյանքը փրկելու՝ արաբների կողմից արված առաջարկությունը. «Իսկ քաջ նահատակները, հա. ներվ հավատքի պահը և իրենց լուխներն ամրացնելով փրկության սաղավարտով, ասում էին նրան (արաբ Բուբեղային.—Է. Գ.). «Քավ լիցի՛, թե Աստուծո ճշմարտությունը փոխանակենք ստության հետ, կամ հավիտենական կյանքը՝ վայրկենականի հետ, կամ մշտնջենավոր կյանքը՝ անցավորի հետ, կամ բոլորի հույսը Բրիստոսի նրկատմամբ՝ մեր անարժեք արյան հետ»... Այսպես միմյանց քաջալերելով բանտի վշտերի ժամանակ աղոթքով Աստուծուն միավորված՝ հայցում էին հանդերձյալ հույսի ակնկալությունը ժառանգելը³¹:

Հայ եկեղեցին հետա. ա դարերում՝ թե՛ Հայոց թա. ավորության վերականգնման (Բա. բատունյաց և Ռուբինյան թա. ավորություններ) և թե՛ արևելյան քոչվոր ցեղերի ասպատակությունների հետևանքով հայ ժողովրդի համար ըստ ստեղծված ծանր իրավիճակներում, շարունակեց իր հո. կոր ապագահական

³⁰ Տես Ս. Երեմյան, Հայաստանը ըստ «Աշխարհացույց»-ի: Ե., 1963:

³¹ Ղևոնդ, Պատմություն (աշխարհաբար թա. մանությունը, ներածությունը և ծանոթա. ըրությունները՝ Ա. Տեր-Ղևոնդյանի): Ե., 1982, էջ 129:

ործունեությունը: Հայ հո. կորակա-
նության ներկայացուցիչները Արևմուտ-
յան Հայաստանում 19-րդ դ. երկրորդ
կեսից Օսմանյան Թուրքիայի լծի սաստ-
կացման բերումով կան. նեցին հայ ա-
պատա. բական պայքարի նշանավոր



«Տրդատ թագավոր» (18-րդ դ.).
գործ՝ Հովնաթան Հովնաթանյանի

ործիչների կողքին: Վաղարշակերտի
Սբ. Հովհաննես, Գերիկի Սբ. Աստվածա-
ծին, Մշո Սբ. Կարապետ, Սբ. Առաքելոց
վանքերը դարձան ապատա. բական
պայքարի կարևոր հենակետեր, իսկ ա-
ռաջին աշխարհամարտի տարիներին
հայ հո. կորականները դարձան կազմա-
վորված հայ ապ. ային պորամասերի հո-
կոր հովիվներ³²:

Չնայած Հայաստանը հին դարե-

³² Տես Ստեփան Կերտոզ, Հայ հո. կորակա-
նության մասնակցությունը XX դարի պատե-
րազմներին և հայ ժողովրդի ապ. ային-ապատա-
բական շարժումներին: Ե., 1999, էջ 5, 7:

րում և վաղ միջնադարում, լինելով Առա-
ջավոր Ասիայի հզոր տերություններից
մեկը, ժամանակի ընթացքում տարած-
քային մեծ կորուստներ կրեց, սակայն
հայ ժողովուրդը պահպանվեց և պատ-
մական հիշողությունից սնվող ապ. ային
հո. երանությամբ, անկախ բոլոր տեսա-
կի խոչընդոտներից, ներկայումս Հա-
յաստանի Հանրապետություն—Լեռնա-
յին Ղարաբաղի Հանրապետություն—
Սփյուռք ապ. ապետական մի ամբողջու-
թյուն է կազմում: Հայ եկեղեցուն հակա-
յական դեր է վերապահված այդ ամբող-
ջությունը կենդանի և անարատ պահե-
լու . ործում: Հայոց պետություն—հայ
եկեղեցի կապը ար. ասաբեր դարձնելու
համար խիստ կարևոր է ղեկավարվել ոչ
թե ներմուծվող կամ պարտադրվող այլ-
ընտրանքային մոդելներով, այլ սեփա-
կան պատմական անցյալով³³, որը հայ-
րենյայ . ործին հայ եկեղեցու և նրա հո-
կորակա. նության մեծ նվիրումի բա-
յում օրինակներ է տվել:

Հավատքի խորհուրդը հո. կոր ի-
մաստության հավասարակշռությամբ է
օժտում հայի հո. ին, իսկ հայի համար
այսօր . երա. ույն հո. կոր խնդիր է Ար-
ցախի հարցը: Շուշին ապատա. բող ապա-
տամարտիկը հավատքի խաչն էր կրում
իր սրտում:

Գարեթի իմաստության խորհուրդն
է կրում պետական հզոր մտածողու-
թյամբ օժտված հայոց ռազմական . ործիչ
և հայրենյայ . ործին իր կյանքը պա-
տարա. ան Գարե. ին Նժդեհի մար. արե-
աբար պատ. անվամ խոսքը. «Ո. ու մար-
դը—ահա սխար. ործելու կարող ղեկա-
վարը: Այսպիսին էր նա, ով... Տղմուտի
ափերում դարերին և սերունդներին ի-
մացյալ մահով անմահանալու ճամփան
մատնանշեց՝ հրաշունչ Մամիկոնյանը,
որն իր արյունով հաստատեց, որ չի կա-
րելի մարել այն, որ իր էությունը անմա-

³³ Տես Է. Լ. Գանիեյան, Հայ եկեղեցու հակա-
աղանդավորական կանոնական սկզբունքների
պատմական հենքը: «Էջմիածին», Ը, 2000, էջ 14—24:

³⁴ Գարեթին Նժդեհ, Բանտային . բառում-
ներ: Ե., 1993, էջ 68:

ТРИЕДИНСТВО РОДИНА—ГОСУДАРСТВО—ЦЕРКОВЬ

Э. Л. ДАНИЕЛЯН, доктор исторических наук

РЕЗЮМЕ

Все победы армянского народа, одержанные за его более чем 5-тысячелетнюю историю—от победы Гайка над Белом до победы в национально-освободительной борьбе Арцаха—были достигнуты благодаря осознанному самопожертвованию его избранных сыновей и дочерей во имя Отчизны, Веры и Свободы. Этому способствовало то обстоятельство, что система управления армянским государством издревле опиралась на системную идею род—княжество—родина, наполненную поклонением памяти предков.

По свидетельству армянского историка V в. Мовсеса Хоренаци армянский царь Абгар обратился с письмом к Иисусу Христу с просьбой излечить его от недуга. После вознесения Христа его ученики апостол Фаддей и апостол Варфоломей проповедовали христианство в провинциях Великой Армении, где существовала плодотворная почва для богопочитания. Так возникла Армянская Апостольская церковь, которая в 301 г. была провозглашена единственной культовой организацией Армянского царства Аршакидов.

Начиная с этого времени, армянская церковь заняла главенствующее положение в духовной жизни армянского народа. Она не только принимала самое активное участие в жизни государства, но и несла бремя государственного правления в те периоды, когда под давлением внешних врагов армянский народ терял свою государственность. В частности, церковь последовательно проводила направленную на сохранение национальной самости армян политику в области организации как духовной, так и социальной жизни народа.

Несмотря на то, что Армения, в древние века и в раннем средневековье занимавшая одно из ведущих мест на политической и культурной аренах Ближнего Востока, в дальнейшем понесла большие территориальные потери, армянский народ не только выжил, но и в силу своей психологии, опирающейся на историческую память, в настоящее время составляет национально-государственное триединство в лице Армянской Республики, Нагорно-Карабахской Республики и Армянской Диаспоры.

THE TRIUNITY MOTHERLAND—STATE—CHURCH

E. L. DANIELIAN, Doctor of Historical Sciences

SUMMARY

All the victories of the Armenian people during their more than 5 thousand years' history—from Hayk's victory over Bel to the victory in national-liberation struggle of Artsakh—were achieved due to conscious self-sacrifice of their best sons and daughters in the name of Motherland, Faith and Freedom.

It was assisted by the circumstance that the system of ruling the Armenian state was long since based on the system idea clan-princedom-motherland full of worship of the ancestors' memory.

As the Armenian historian of the 5th century Movses Khorenatsi witnessed the Armenian king Abgar addressed a letter to Jesus Christ with a request to

cure him of his illness. After Christ's ascension his pupils—the apostle Thaddeus and the apostle Bartholomeu—were preaching christianity in the provinces of Greater Armenia, where there was a fruitful ground for God's worship. So appeared the Armenian Apostolic church which was declared the only cult organization of the Armenian Kingdom of Arsakids in 301.

Since that time the Armenian church has taken the dominating position in the spiritual life of the Armenian people. It took not only the most active part in the state's life, but also was carrying the burden of the state governing in those periods when the Armenian people were losing their State system under the pressure of the outward enemies. In particular, the church was successively pursuing the policy directed to the preservation of the national peculiarity of the Armenians in the sphere of organization of both the spiritual and the social life of the people.

In spite of the fact that in ancient centuries and in early Middle Ages Armenia, taking one of the leading positions in political and cultural fields of the Near East, further had great territorial losses, the Armenian people survived and at present make up a national state triunity of Armenian Republic, Republic of Nagorno Karabakh and Armenian Diaspora due to their psychology, based on historical memory.



ՔՐԻՍՏՈՆՅԱՆ ԳՐԱԳՐՈՒՄԻՆ ԱՆՍԻՄԻԿԱՆ ԳՐԱԳՐՈՒՄԻՆ ՀՈԳԵՎՈՐ-ԲԱՐՈՅԱԿԱՆ ԶՈՐՈՒՅԹ

Ս. Հ. ՀԱՐՈՒԹՅԱՆ, ÷ Çĕçĕă ÷ ³Ů³ ĭ³ Ÿ · Çi äöĀĀäöŸŸ»ñÇ Ā»ĭŸ³ ĩäö,
¹äö»Ÿi

Հայաստանի Հանրապետությունը ուտք դրեց 21-րդ դար՝ իր թիկունքում ունենալով քրիստոնեության՝ որպես պետական կրոնի 1700 տարվա փորձառությունը: Եվ բնականաբար հարց է առաջանում, թե որն է քրիստոնեության խորհուրդը մեր ապ. ի դիմա. ծի ձևավորման մեջ: Այդ բարդ խնդիրը փոքր-ինչ դյուրըմբռնելի դարձնելու համար նախ փորձենք տալ այն հարցի պատասխանը, թե ինչու էր անտիկ աշխարհի մշակույթը դատապարտված անկման:

Ատոմային ռումբի «հայր» Ռ. Օպենհայմերը, խորհրդածելով անտիկ հասարակության · իտատեխնիկական մեծ նրվաճումների մասին, այն հարցն է բարձրացնում, թե «ինչու · իտական հեղափոխությունը տեղի չունեցավ հենց այդ ժամանակ»: Վերջիվերջո նա հան. ում է այն եզրակացության, որ « իտական հեղափոխություն իրականացնելու համար անհրաժեշտ էր մի բան, որը պակասում էր չինական քաղաքակրթությանը և լրիվ բացակայում էր հնդկական, ինչպես նաև հունահռոմեական քաղաքակրթություններում: Անհրաժեշտ էր առաջադիմության այնպիսի · աղափար, որը չսահմանափակվեր հին հույների (նույնիսկ ճրջմարտությանն ամենամոտիկ) պատկերացումներով: Անհրաժեշտ էր առաջադիմության՝ մարդկային բնույթին ավելի համապատասխանող · աղափար, որը լավա. ույնս արտահայտված է քրիստոնեության հանրահայտ դրույթի, այն է՝ Հավատ և Գործ, երկրորդ մասով»¹: Ըստ հեղինակի, խոսքը տվյալ դեպքում մարդու կատարելա. ործման, մարդկության ու քաղաքակրթության առջև իր պարտքի

ու պատասխանատվության և ընդհանրապես մարդու քաղաքացիական դեմքի ձևավորման · աղափարի մասին է:

Միջնադարը հենվում էր ինչպես անտիկ, այնպես էլ արևելյան (նաև հին հրեական) ավանդույթի վրա: Այն շեշտում էր մարդկային · ործունեության մեջ բարոյականային գորույթի դերը (ի տարբերություն անտիկ աշխարհից, որտեղ առաջնություն ուներ իմացականը): Մասնավորապես հին հրեական կրոնում աստված մի անձ է, որը աշխարհն արարում է կամքի դրսևորումով՝ որևէ նախակերպարով չկաշկանդված: Մի փոքր առաջ անցնելով՝ նշենք, որ վաղ միջնադարի խոշոր մտածող Օ. ռստինտս Երանելին ևս, որդե. թելով այս տեսակետը, ստեղծա. ործական · ործընթացում առաջնությունը տալիս է բարոյականային · ործոնին, ընդհուպ մինչև նրա հակադրումը բանական-իմացականին: Այստեղ կարևորը վճիռ կապանելու կամքն է: Ասել է թե կամքի · ործողությունները և ճանաչողության արդյունքները պարտադիր չէ, որ համընկնեն²: Հետա. այում դոկտոր Հայկ Ասատրյանը պետք է նշի, որ «տարոնականությունը հին բարոյականի ո. եկոչումը չէ միայն, այլ նաև նախապաշարումների ցանցից ելքի կամք, ճակատա. թի առեղծվածները Աստուծո խորհուրդով լուծելու կամեցողություն»³ (ընդ. ծումն իմն է): Եթե բանականությունը · ործ ունի իրողության հետ, ապա կամքն իրականացնում է դեռևս · ոյություն չունեցողը: Սա միան. ամայն նոր

¹ P. Օppenгеймер. Наука и культура. Ежегодник «Наука и человечество». М., 1964, с. 54.

² Անցման շրջանում · իտակցության կառուցվածքի մասին ավելի հան. ամանորեն տես Ս. Հ. Հարությունյան, Ստեղծա. ործական մտածողություն, անձնավորություն: Ե., 1987:

³ Տես «Հանրապետական», 1995, հմ. 7:

մտնեցում էր անտիկ կողմնորոշման համեմատությամբ. երկրամերձ կենսակերպի պայմաններում նոր միտումը մարդուն պատահաբար էր առօրեականից կախվածության · երիշխանությունից՝ նրան հնարավորություն ընձեռելով հո· նոր ինքնաբավ աշխարհ կերտելու: Ըստ այդ պատկերացման մարդուն արարչին մերձեցնողը ոչ այնքան բանականությունն է (հմայությունը), որքան կամքը, ավելի սուղ · կամքն առ հավատ, և ընդհանրապես՝ անձի վարքը: Այս պարա· այում · երակայություն են ստանում բարոյական և կրոնական շերտերը: Սույն կողմնորոշումը լավա· ույնս դրսևորվեց քրիստոնեության մեջ:

Անտիկ աշխարհը հո· նոր փակուղում էր հայտնվել՝ չ տնելով բարոյական կատարելա· ործման լավա· ույն ուղին: Ստոյիկների բարոյական ուսմունքը, որն անտիկ բարոյա· իտության բարձրակետն է, անձի ինքնակատարելա· ործումը համարում էր ինքնանպատակ մի բան, որին կառչելով՝ անձն այնուհետև դատապարտվում էր հասարակությունից մեկուսացման: Այդպիսի կողմնորոշումը չէր կարող ճ· նաժամի չհան· եցնել, և ստոյիկները, կորցնելով կյանքն իմաստավորելու իրական հնարավորությունը, հակված էին արդարացիներու ինքնապանությունը (նրանցից երեքից մեկը ինքնապան է եղել): Հատկանշական է, որ հայ մեծ փիլիսոփա Գավիթ Անհաղթը (5—6-րդ դդ.), ընդվզելով ստոյիկների մահվան փիլիսոփայության դեմ, · տնում է, որ ընդհանրապես պատճառ չկա իրավացի համարելու ինքն իրեն վերացնողին. «Ոչ որ չպետք է վերջ տա իր կյանքին՝ ո՛չ նա, ով այդ անում է իրավացիորեն, ո՛չ էլ նա, ով այդ անում է անիրավացի կերպով: Որովհետև նա, ով այդպիսի ցանկություն կամ միտք ունի, դեմ է · նում Արարչին՝ կամենալով բռնությամբ կտրել այն հան· ույցը, որ նա է կապել»⁴:

Անհաղթը, փիլիսոփայությունը սահմանելիս, այն նախ համարում է խորհրդաճոնություն մահվան մասին և ապա՝ աստծուն նմանվելու ձ· տում-վարքա· իծ:

⁴ Գավիթ Անհաղթ, Երկեր: Ե., 1988, էջ 79:

Հարց է առաջանում՝ ինչո՞ւ այսպիսի հաջորդականությամբ: Ահա Գավթի փաստարկը. «Մահվան մասին մտախո· ությունը նախորդում է աստծուն նմանվելուն, որովհետև, եթե նախ չմտածել մահվան մասին և չմահացնել կրքերը, անհնարին կլինի նմանվել աստծուն»⁵:

Ըստ Անհաղթի մարդկային կրքերն սպանելը հո· ին մաքրելու, մտածողության մեջ տեսական մակարդակի բարձրանալու, հետևապես աստծուն մերձենալու միակ ճանապարհն է: Այստեղ խտացված ձևով ներկայացված է քրիստոնեության էությունը: Հայ մեծ մտածողը, հակադրվելով ինչպես ստոյիկների, այնպես էլ սկեպտիկների (Պիրհոն) հոռետեսությանն ու կասկածամտությանը, ջանում է հային հույս ու հավատ ներշնչել ապա· այի նկատմամբ: Ընդհանրապես մահվան հարցը քրիստոնեության առանցքային թեմաներից է: Հեթանոսական աստվածներն ըստ էության չեն մահանում և ուղեկցում են բոլոր սերունդներին, ահա թե ինչու անտիկ աշխարհում իշխողը շրջապատույտի պատկերացումն է, մինչդեռ Քրիստոսը մահանում է և հարություն առնում (այլևս չմեռնելու պայմանով), այլ կերպ ասած՝ կյանքի է կոչվում *ժամանակի նոր ըմբռնում*: Այսպիսով հիմք է դրվում ժամանակի մեջ հասարակության վար· պման *պատմական* ըմբռնմանը:

Անտիկ աշխարհը ապրում էր բանաստեղծական (· եղարվեստական) բանավոր ավանդույթից · բավոր խոսքի վերախարսխվող հասկացության մշակույթին անցման շրջան⁶: Գրավոր խոսքն ապ· ի ինքնա· իտակություն ձևավորման ու վար· պման կարևոր պայմանն է, իսկ պատմա· բությունը՝ ինքնահաստատման, վստահության և հասունացման · իտակցման առհավատչյան, այն, ինչ ստեղծեց մեր քերթողահայր Մովսես Խորենացին՝ օ· տա· ործելով Մաշտոցի կողմից · բերի («հրաշալի») · յուտը: Հատկանշական է, որ ժամանակա· բության նը·

⁵ Նույն տեղում, էջ 69:

⁶ См Хинтиikka. Логико-эпистемологические исследования. М., 1980, сс. 424—427:

կատմամբ հույների պակաս ուշադիր վերաբերմունքը հատուկ է եղել նաև հայերին մինչև Խորենացին: Իրադարձությունները ներկայացվել են ժամանակաշարից անջատված՝ հղվելով ոչ թե բացարձակ ժամանակաբաժանի ողնաշարին, այլ առանձին վերցված պատմական իրադարձությունների միջև եղած կապին:

Մաշտոցի կողմից հայոց · ղերի · յուտը և թար· մանչական · ործունեության ձևավորումը ոչ միայն համաշխարհային մշակույթին հաղորդակցվելու, այլև հայոց մտածողությունը նրբացնելու և հարըստացնելու հնարավորություն էր ընձեռում, որն այնուհետև ավելի բարձր մակարդակի մշակույթ ստեղծելու հիմքն էր հանդիսանալու: Այս հան· ամանքի · իտակցումով Մաշտոցի · ործունեությանը սատար էին կան· նում ինչպես Սահակ կաթողիկոսը, այնպես էլ հայոց արքա Վռամշապուհը: Մի հան· ամանք ևս բնորոշում է ժամանակաշրջանի էական միտումը: Մաշտոցը ոչ միայն արքունական բարձր պաշտոնյա էր, այլև հազարապետ, որին, ինչպես վկայում է Կորյունը, հար· անքով ու պատկառանքով էին վերաբերվում գորականները, այլ կերպ ասած, մի մարդու մեջ միավորվում էին պետական · ործչի, գորականի և մշակույթի վար· ացմանը հետամուտ մեծ անձնավորության · ծերը:

Քրիստոնեությունը տիեզերական այլ կրոններից տարբերվում է նրանով, որ այստեղ աստվածաբանության կենտրոնական · աղափարը՝ Բացարձակի անձնային ընկալումը, հասցվում է ծայրա· ույն սահմանին: Սուրբ երրորդության դեմքերը (հիպոստաս) պահպանում են իրենց անձնային ինքնա· ոյությունը և չեն մերվում: Միաժամանակ, միմյանց նկատմամբ բացարձակ թափանցիկ, ինչպես նաև սիրո առջև «խոցելի» լինելով, միասնական են: Խնդրո առարկայի տեսակետից խիստ կարևոր է քրիստոնեության մեջ սիրո դերը, որի կրողը Սուրբ Հո· ին է: Սերը աստծու էությունն է ընդ· հանրապես («Աստված սեր է»), այն ինքնանվիրման արտահայտություն է՝ կողմերից յուրաքանչյուրի միմյանց ձր· տ-

ման և դրա մեջ ինքնագոհողության կամքի արտահայտություն:

Նոր արժեքային կողմնորոշման մեջ սիրո դերի կարևորությունը երևում է, մասնավորապես, Պողոս Առաքյալի հետևյալ պատկերավոր խոսքից. «Եթե խոսեմ մարդկանց լեզուները և հրեշտակներին, բայց սեր չունենամ, կնմանվեմ մի պղնձի, որ հնչում է, կամ՝ ծնծղաների, որ դողանջում են: Եվ եթե մար· արեություն անելու շնորհ ունենամ և հասկանամ բոլոր խորհուրդներն ու ամբողջ · իտությունը, և եթե ունենամ ամբողջ հավատը՝ մինչև իսկ լեռները տեղափոխելու չափ, բայց սեր չունենամ՝ ոչինչ եմ»⁷: Հիսուս Քրիստոսը, մարդ արարածի նկատմամբ անսահման սեր տածելով, նրա մեղքերի քավության համար կամովին ընդունում է խաչելություն: Նա, վեր կան· նելով աստվածային գորությունից, իջնում է մինչև հասարակ մահկանացուի մակարդակը, ասել է թե իրեն հավասար է դատում բոլոր անձանց, ընդունում ամբոխի հալածանքն ու վիրավորանքը: Աստվածային բարձրությունից այդ էջքը (կենտսիս) խոնարհ վարքի դրսևորում է, · ռոպամտության («հպարտության»), եսամտության մերժման արտահայտություն և ոչ թե անգորություն. դա մարդու նկատմամբ սիրուց դրդված կամքի ազատ դրսևորում է: Այս ամենը հետա· պում բարոյական նորմերի հիմնասյուներ են դառնում: Թաչելության պահին Աստծու Որդին իրեն պահում է որպես անպաշտպան մի էակ՝ ի ցույց դնելով իր անձը ընչապուրկներին, ընդ· ծելով իր հո· եհարապատությունը նրանց հետ, ինչպես և արդարության գորավի· լինելու իր կամքը:

Աստվածատուր սերը նոր ըմբռնում էր. այն իր հիմքով երկրային չէ, այլ՝ հո· նոր ապրում: *Քրիստոնեությունը · այիս էր հաստատելու արժեքային նոր կողմնորոշում, որով առաջնորդվելու էին հանուն հայրենիքի և հավատքի սրբապան պատերազմի ելած նվիրյալները:*

Այստեղ հարկ ենք համարում նշել, որ Ավարայրի ճակատամարտից առաջ Ղևոնդ Երեցը, դիմելով հայ քաջորդիներ-

⁷ «Նոր կտակարան»: Էջմիածին, 1975, էջ 471:

րին, նրանց հիշեցնում է, որ նախկինում էլ սովորություն կար պատերազմի · նալիս քահանաներին միշտ բանակում պահել, բայց ճակատամարտի ժամանակ նրանց ապահով տեղում էին թողնում: Իսկ ահա Ավարայրի ճակատամարտի նախօրեին ոչ միայն քահանաները, այլև սարկավա · ից մինչև եպիսկոպոս «ամեն մեկը սահմանված կանոնով իբրև սպառազինված և պատերազմի պատրաստված՝ կամենում է ձեզ (իմա՝ զինվորների) հետ միասին հարձակվել ու ջարդել ճշմարտության թշնամիներին»⁸:

Տվյալ դեպքում հո · կոր սպասավորները, չվախենալով մահից, ըստ Եղիշեի, եթե *հավատի աչքով* իրենք իրենց տեսնում են մար · արենների դերում (որոնք քարկոծվել են), ապա *մարմնի աչքերով* տեսնում են զինվորների սխրա · ործությունը, ասել է թե իրենք իրենց գ · ում են նրանց կողքին: Ղևոնդը, իր խոսքն ավարտելով մարտիրոսների հիշատակությամբ, հաստատում է, որ «արդ նույն քաջա · ործությունն է կատարվում»: Հետևապես, մարտիրոսությանը ամենին էլ հակացուցված չէր հայրենասիրությունը: Այս ամենը հարկ է հաշվի առնել հատկապես միջնադարյան հայոց · իտակցության կառուցվածքի հետ · ործ ունենալիս. ոչ այլ ոք, քան մարտադաշտի հերոս Գարե · ին Նժդեհն է ասել, թե «սկզբից ի վեր հայությունն ու իր քրիստոնեությունը ձուլված են ի մի բնություն»⁹, և ըստ այդմ՝ հայության · աղափարատությունը, հայրենի երկրի պաշտպանությունը ունեցել են որոշ կրոնական · ունավորում, ուղղվածություն առ աստված: Եղիշեն իր · րքի պատվիրատու Գավիթ Մամիկոնյանին հղած խոսքում ընդ · ծում է այն միտքը, որ իր երկասիրությունը ծառայելու է «ոչ թե երկրավոր առատ · իտության պակասը լրացնելու, այլ... տեսանելի բաներով անտեսանելին հայտնի դարձնելու»¹⁰ (ընդ · ծումն իմն

է): Միջնադարում սա էր · լխավորը, ահա թե ինչու դարաշրջանին հո · եհարապատ էր «լավ է կույր աչոք, քան կույր մտոք» ասույթը: Խորհրդանշական է, որ հենց 5 · րդ դարում հայոց հո · կոր կյանքում իր ուրույն տեղը · րավեց փիլիսոփայությունը՝ մեծապես նպաստելով պատմության մեջ պատմատեղի ձևի · ործոնի, ասել է թե ներկան պայմանավորող անցյալի ու · ժականության արժևորմանը:

Եղիշեն իր պատմությունն առաջին հերթին հասցեա · րում է փիլիսոփայությամբ պարապած մարդկանց, իսկ այդ · ործին իր հանձնառությունը համարում է երկնավոր սիրո նշան: Այն պետք է լինի սիրելիների համար մխիթարություն, հուսացողների համար՝ հույս, քաջերի համար՝ քաջալերություն, որոնք հոժարակամ հարձակվում են մահվան վրա¹¹: Աստծո սերն աներկյուղ է դարձնում մարդկանց, և նրա սիրով, ինչպես պենքով, սպառազինված մարդիկ ամենին չեն վախենում մահից, քանի որ «մահ ոչ իմացյալ՝ մահ է, մահ իմացյալ՝ անմահություն»: Վարդան Մամիկոնյանը մարտից առաջ քաջալերում է 66000 ձիավոր և հետևակ զորքին, որի հետ էին հո · կորականներ Հովսեփը և Երեյը, ինչպես նաև բազմաթիվ քահանաներ ու հո · կոր այլ պաշտոնյաներ: Նրանք բոլորն էլ այդ պատերազմը համարում էին ոչ թե մարմնական կռիվ, այլ՝ հո · կոր առաքի · նության կռիվ՝ ցանկանալով քաջ զինվորներին թեկուզև մահակից լինել: Սպարապետը ևս բոլորին հիշեցնում է, որ կռիվը հանուն ճշմարտության է, և այդ · իտակցումով ոչ ոք չի երկնչում հեթանոսների բազմությունից, իսկ եթե հասել է ժամանակը «մեր կյանքը սուրբ մահով ավարտելու այս պատերազմում, ընդունենք ուրախ սրտով, միայն թե արիության և քաջության մեջ վախկոտություն չխառնենք»¹²: Ուշա · րավն այն է, որ Վարդան սպարապետը, ըստ ավանդության, պատերազմական կար · ի համա · ձայն զորքի առջև հիշատակում է անցյալի քաջ այրերի արժանավոր · ործերը:

⁸ Եղիշե, Վարդանանց պատմությունը: Ե., 1959, էջ 103—104:

⁹ Գ. Նժդեհ, Ցեղը և իր տակաքը: Սոֆիա, 1935, էջ 46:

¹⁰ Եղիշե, նշ. աշխ., էջ 9:

¹¹ Տես նույն տեղում, էջ 10:

¹² Նույն տեղում, էջ 93:

Նա միաժամանակ «տեղն ու տեղը դաշտում տեղավորում է Կորքը և... կար՝ ավորում այրուձին»¹³: Սա նշանակում է, որ հիշատակված պատմությունը շատ հեռու էր ճակատային բարոյախոսության երան՝ ից և ընկալվում էր որպես ինքնին հասկանալի արարողություն:

Ինչպես հայտնի է, մինչ մայրամուտ տևած արյունալի մարտը, ըստ Եղիշեի, կողմերից ոչ մեկին հաղթանակ չբերեց: Ճակատամարտում քաջի մահով ընկավ սպարապետը՝ նախարարական ինը ցեղերից 295 մեծամեծ անձանց հետ, և էլի 740 հո․ ի: Պարսից շուրջ 200000-անոց բանակը տվել էր ավելի քան 3540 սպանված՝ եռապատիկ ավելի, քան հայերը:

Ավարայրի ճակատամարտը խոր հիասթափություն պատճառեց պարսից Կորքի հրամանատարությանը, որին նախապես թվում էր, թե եռապատիկ և երակշռող ուժերով հաղթանակն ապահովված է: Չստացվեց՝ հայերի անկոտրում կամքի ու անձնագոհության պատճառով: Ավարայրով սկիզբ դրվեց հայոց բարոյական հաղթանակին: Պարսից Կորքի հրամանատարությունը այլևս չհանդը․ նեց հաջորդ օրն ևնթ շարունակել ճակատամարտը, այլ փորձեց․ որժը․ լուխ բերել սուտ խոստումներով ու խորամանկությամբ՝ այս դեպքում օ․ տվելով Վասակ Սյունու ծառայություններից: Միաժամանակ հաջողությունները պարսիկների կողմն էին: Հայերն ունեցան բազմաթիվ նահատակներ և․ երեվարված սուրբ անձինք: Իսկ շատերն էլ, ինչպես․ բում է Եղիշեն, լքեցին իրենց բնակավայրերը՝ նախընտրելով անմարդաբնակ վայրերի ամրոցներն ու բազմաթիվ լեռների ապահով տեղերը: Նրանք նախընտրեցին « ետնանկողիները նրկարավարդ պատշ․ ամբներից»: Ականատես պատմիչը վկայում է, թե ինչպես հայերը մեծ առաքինությամբ տանում էին այդ անդուլ գրկանքները: Ի վերջո Պարսկաստանն ընկրկեց հայոց դիմադրության առջև՝ հարկերը ներելով, յուրաքանչյուրին արտոնելով իր ունեցածին տեր կան․ նելու իրավունք: Ավելին. «Եթե որևէ

մեկը բռնությամբ էր մո․ ությունն ընդունել», արքունիքից «հրովարտակներ ուղարկվեցին նորից քրիստոնյա դառնալու»: Նան ստեղծվեց հարցովորձի բարձրատյան, որը ճանաչեց հայ ուրացողների հանցավորությունը, իսկ Վասակը հրապարակավ մեղադրվեց, խայտառակվեց և



Մանրանկար Եղիշեի «Վասակ Վարդանայ և Հայոց պատերազմի» ձեռագրից (1539 թ.)
Մատենադարան

մեռավ «ինչպես շուն և քարը տրվեց ինչպես էջ»¹⁴:

Հայի․ իտակցության մեջ քրիստոնեության ազդեցությամբ հայրենի հողն ընկալվում է որպես *սրբազան երկիր*¹⁵ ամենից առաջ այն պատճառով, որ երկրում էին ամփոփված նախնայաց աճյունները: Հայ ժողովուրդը մշակել է նախնայաց հիշատակը հար․ ելու որոշակի համակար․, որը կանոնավորված է եկեղեցական օրացույցով: Այդ հենքին էական է դառնում մահու և կենաց հարաբերության իմաստավորումը, և եկեղեցին դրան

¹⁴ Նույն տեղում, էջ 126:
¹⁵ Այս մասին Նժդեհի հայացքների վերլուծությունը տես Ս. Հ. Հարությունյան, Գ. Նժդեհ. Հայաստանը Արևելք—Արևմուտք խաչմերուկում: «Հայացք Երևանից», 2000, հմ. 7:

¹³ Նույն տեղում, էջ 96:

տալիս է այնպիսի մեկնություն, որ պիտի վորը չսարսափի մահից: Իմացյալ մահվան, ասել է թե անմահության · աղափարը ռազմիկի · իտակցության սեփականությունն էր դարձել դարավոր կենսափորձի փոխանցման միջոցով, որի մեջ շատ կարևոր դեր ունեն եկեղեցին: Վարդան Մամիկոնյանը սրբացվել է, և նրա հետ կապված պատմությունը դարերի միջով ավանդվել է սերունդներին: Եկեղեցին, ամեն տարի նշելով Վարդանանց տոնը, առիթն օտարժեք է հայրենասիրական մթնոլորտ ստեղծելու համար: Ավանդույթն առանձնացրել է ոչ միայն քաջըն Վարդանի, այլև Ղևոնդ Երեցի, նաև այն փափկատուն տիկնանց հավաքական կերպարները, որոնք իրենց հոռու մինչև մահ պահում էին մարտնչող այրերի պատկերն ու ունին: Մշակվել էր յուրօրինակ ավանդական համակարգ, որը դարեր շարունակ · ործում էր անխափան՝ նույնիսկ ազգային պետականության բացակայության պայմաններում¹⁶:

Այդ ավանդույթն իր խոր արմատներն ունեն: Խորենացին, խոսելով Արամ թաավորի՝ որպես ռազմիկի անձնական առաքինությունների մասին, շեշտում է, որ իբրև հայրենասեր անձնավորություն նա · երադատում է «հայրենիքի համար մեռնել, քան տեսնել, թե ինչպես օտարացեղ ազգերը ոտնակոխ են անում իր հայրենիքի սահմանները և օտարները տիրում են իր արյունակից հարապատների վրա»¹⁷: Հայտնի է նաև սպարապետ Մուշեղ Մամիկոնյանի (մահացել է 376 թ.) հայրենասպաստ անձնական առաքինությունների բնութագիրը, որ մեկ է հասել Փավստոս Բուզանդի միջոցով:

Հիմք ունենալով այդ տվյալները՝ Ա. Այվազյանը հետևյալ կերպ է ներկայացնում 4—5-րդ դարերի հայ պիտորակաևություն պատվո վարքականոնի մոտավոր ընդհանուր պատկերը:

¹⁶ Տես Ա. Հարությունյան, Պետության և եկեղեցու համարժեքությունը երկրի պաշտպանության · ործում: «Հայոց եկեղեցի և պետություն» միջազգային · իտաժողովի նյութեր»: Ե., 2000:

¹⁷ Մովսես Խորենացի, Հայոց պատմություն (թարմանություն, ներածություն և ծանոթություններ՝ Ս. Մալխայանի): Ե., 1961, էջ 237:

1. Հավատարմություն և անճնուրաց ծառայություն անկախ և հզոր Հայաստան աշխարհին, երկրին և թագավորությանը:

2. Ասպետական պատվի և համարումի (քաջի անվան) անբիծ պահպանում, հարկ եղած դեպքում՝ նաև կյանքի գնով:

3. Հավատարմություն և անճնուրաց ծառայություն Հայաստանի պետական համակարգի ամենակարևոր նվիրագործված հաստատությանը՝ Հայաստանի թագավորին (Արշակունի «բնիկ տերերին»):

4. Հավատարմություն և անճնուրաց ծառայություն Հայաստանի ժողովրդին, բոլոր բնակիչներին անխտիր՝ անկախ նրանց սոցիալական ծագումից և դիրքից:

5. Քրիստոնեական հավատի և ազգային եկեղեցու նկատմամբ բարեպաշտ վերաբերմունք և դրանց անճնուրաց պաշտպանություն:

6. Նվիրվածություն ընտանիքին:

7. Նվիրվածություն տոհմակիցներին:

8. Հավատարմություն զինակիցներին¹⁸:

Սերնդեսերունդ Մամիկոնյանների տոհմում փոխանցվել է այս հայրենասիրության ջիղը. ուշադրության արժանի է սպարապետ Մանվել Մամիկոնյանի (մահացել է 384 թ.) պատամիր որդուն՝ սպարապետությունը նրան հանձնելու առթիվ. «Ուրախությամբ հանձն առ մահ աշխարհի համար, ինչպես և քո քաջ նախնիքը, որովհետև... դա արդար և աստծուն ընդունելի · ործ է, և երբ այդպես վարվեք՝ աստված ձեզ անտես չի անի: Երկրի վրա քաջության անուն թողեք և ձեր արդարությունը երկնքին նվիրեցեք»¹⁹: Իսկ ինքը մահամերձ վիճակում, անկողնուն · ամված, իր շուրջը հավաքվածներին՝ թաավորին և նախարարներին, ի ցույց է դնում նույնիսկ դրամի մեծությամբ ողջ տեղ չունեցող մարմինը՝ պատերազմներում թշնամու հարվածներից ստացած վերքերի սպիններով ամբողջապես պատված (մոտ 50 սպի): Այդ քաջ պիտորակաև

¹⁸ Տես Ա. Այվազյան, Հայ պիտորակաևության պատվո վարքականոնը (4—5-րդ դարեր): «ՀԲ», 2000, հմ. 2:

¹⁹ Փավստոս Բուզանդ, Հայոց պատմություն (թարմանություն, ներածություն և ծանոթություններ՝ Ստ. Մալխայանի): Ե., 1947, էջ 291:

նր դատնորեն արտասովոր է, որ ճակատաբար ինչ հեռու նախքան դատապարտված է մահվան անկողնում պառկած. «Որքան լավ կլիներ, եթե պատերազմի մեջ մեռնեի աշխարհի համար, որպեսզի եկեղեցիները և աստծու պաշտոնյաների ուխտը ոտնատակ չլինեն»²⁰ (ընդ. ծումն իմն է):

Սրբազան երկրի · աղափարը, քրիստոնեության · ործուն ապոկալիպսիս, հաստատուն տեղ է · բավում հայոց ապ · ալին · իտակցության մեջ, և այնուհետև նրա պաշտպանությունը դառնում է պիսկոպոսականության կյանքի · ործը:

Այդ է վկայված նաև Ղևոնդի «Պատմության» մեջ՝ 775 թ. Արձնի · յուղի մոտ արաբների դեմ հայոց զորքի մղած հերոսական ճակատամարտի առթիվ: Պատմիչը · բուն է, որ ռազմիկները «իրար քաջալերում էին հետևյալ խոսքերով՝ «Քաջությամբ մեռնենք մեր աշխարհի և մեր ապ · ի համար և մեր աչքերը թող չտեսնեն մեր սրբարանների և մեր Աստուծո փառավորման վայրերի ոտից կոխան լինելն ու պղծվելը, այլ թշնամիների սուրը թող նախ և առաջ մեր դեմ ուղղվի, ապա թող անեն այն, ինչ կկամենան»²¹:

Վարդանանց պատերազմի օրերին վառ դրսևորվեց հո · նոր և աշխարհիկ իշխանությունների համար ործակցությունը ի շահ հայրենի երկրի պաշտպանության: Եկեղեցու և պետության հարաբերությունները մշակվել ու որոշակիություն էին ստացել տակավին Խոսրով Կոտակ արքայի (330—338 թթ.) և Վրթանես կաթողիկոսի օրոք²²: Վրթանեսը ոչ այնքան որպես փոստ կրոնական սպասավոր էր հանդես · ալիս, որքան · քաղաքական · ործիչ, ըստ որում · որոշակի ծրարով ու կազմակերպական խելամիտ · ործունեությամբ: Սակայն · ործիչ անձը չէ, որ կարևոր էր: Ահա թե ինչու Լեոն նշում է, որ երկրի

բախտը տնօրինելու իրավունքի մեջ կաթողիկոսարանի եթե ոչ առաջնությունը, ապա արքունիքին համահավասարությունը ուրվար · ծվում էր արդեն 4-րդ դարի սկզբից՝ Լուսավորչից սկսած: Բանն այն է, որ հեթանոսության վերադարձի միտումը դեռևս անթեղված կրակ էր հիշեցնում, և ան · ետ ժողովուրդը վերադառնում էր երկրի հին պաշտամունքին, եր · ում հայ աստվածների ու հերոսների մասին եր · եր: Հարկ է աչքաթող չանել նաև այն պարզ ճշմարտությունը, որ պատմական անցումային շրջանում բարոյական արատները ջրի երես են դուրս · ալիս:

Որքան էլ եկեղեցին փորձեց ժողովրդի հիշողությունից դուրս մղել հեթանոսական աշխարհի հիշատակարանները, դա նրան լիովին չհաջողվեց, քանի որ Հայաստանի անտիկ շրջանի պատմությունը մշակության առումով ուներ փառավոր էջեր: Հայաստանը, Մակեդոնացու արշավանքի օրերից անմիջականորեն հաղորդակցվելով անտիկ քաղաքակրթությանը, այնուհետև մեկընդմիջտ մնաց հելլենիստական մշակության ծիրում: Անտիկ քաղաքակրթության ապոկալիպսիսը հայ մարդու · իտակցության վրա այնքան զորեղ էր, որ մեր որոշ հին աստվածներ դրանից հետո կրում էին կրկնակի՝ հայ · հունական, անուններ. Արամազդ — Չես, Աստղիկ — Ափրոդիտե և այլն:

Գրի · որ Լուսավորչի և Տրդատ արքայի համատեղ առաջին երթուղին անցնում էր · լիավորապես այն 15 · ավառներով, որտեղ կային հեթանոսական պաշտամունքի հայտնի վայրեր²³: Ի տարբերություն առաքելական եկեղեցուց հեթանոսական տաճարներն աչքի էին ընկնում ոսկե և արծաթե պաշտամունքային իրերի ճոխությամբ, ինչը երկրում կիրառական արվեստի բարձր մակարդակի առհավատչյան է: Այն հան · ամանքը, որ այդ շրջանում Արտաշատում, Տի · րանակերտում և այլ վայրերում · ործել

²⁰ Փ. Բուլանդ, նշ. աշխ., էջ 292: Մահվանից առաջ ափսոսանքի խոսքեր է մրմնջացել նաև Մուշեղ Մամիկոնյանը. «Բայց այս մահը երանի թե ձիու վրա ինձ հասներ» (նույն տեղում, էջ 275):

²¹ Ղևոնդ, Պատմություն (թար · մանությունը, ներածությունը և ծանոթա · բությունները՝ Ա. Տեր · Ղևոնդյանի): Ե., 1982, էջ 119:

²² Տես Լեոն, Երկրի ժողովածու, հ. 1: Ե., 1966, էջ 431:

²³ Տես Ա · արքան · եղբու, Հայոց պատմություն (աշխարհաբար թար · մանությունը և ծանոթա · բությունները՝ Ա. Տեր · Ղևոնդյանի): Ե., 1983, էջ 437—445:

են թատրոններ, վկայում է այն մասին, որ Հայաստանում համաշափորեն պար-պայամ են եղել նաև արվեստի մյուս տեսակները, քանի որ թատրոնը սինթետիկ արվեստ է: Եվ քանի որ թատրոններում հայկական ողբեր- ություններից բացի բեմադրվում էին նաև հունական դասական · որձեր, որոնց մեջ եր- չախումբը շատ որոշակի դեր ուներ, ուստի երա-ժըշտության ազդեցությամբ անտիկ մը-շակույթը խոր հետք էր թողնում հանդի-սատեսի վրա ենթա- իտակցական մա-կարդակով: Ահա թե ինչու քրիստոնեու-թյան ընդունումից հետո առաջին տաս-նամյակներում հայի · իտակցությունից անտիկ աշխարհի պատկերացումների դուրսմղումը կապված էր շատ մեծ հո- · եբանական բարդությունների հետ:

Այս պայմաններում, բնականաբար, հո- կոր սպասավորն էր պաշտպան կան- նելու բարոյական մաքրությանը: Եվ Հուսիկ կաթողիկոսը բացահայտ պայ-քարի է դուրս · ալիս Տիրան թա- ավորի և հանցավոր նախարարների դեմ: Նա նույնիսկ հանդ- նում է ոչ միայն այդ նախարարներին, այլ նաև թա- ավորին ար- ելել եկեղեցի մտնել՝ նրանց անար-ժան համարելով այդ շենը ոտք դնելուն:

Մոտ 100 տարի էր պետք, որպեսզի այդ բարքերը քիչ թե շատ մաքրվեին և հաստատվեին քրիստոնեության այն նորմերը, որոնք ապահովելու էին Ավա-րայրի դաշտում հայոց բարոյական հաղ-թանակը: Խոսքն առաջին հերթին երկրի պաշտպանության · որձում միաբանու-թյան անհրաժեշտության · իտակցման մասին է: Հայի դիմա- իծը ձևավորվում էր եկեղեցու գորեղ ազդեցությամբ, ազ- · ային · իտակցության մեջ ամրա- րվում էր հայրենիքի նոր կերպար: Ն. Ադոնյն իրավապիտրեն նշում է, որ հողը բարձ-րացվում դառնում է երկիր, կազմավոր-վում են նոր ավանդույթներ, բարքեր, տարազ և մշակույթ, կարճ ասած՝ այն, ինչ կազմում է երկրի և ժողովրդի հո- ե- կան կերպարը, որի հայելին մշակույթն էր իր տարբեր դրսևորումներով²⁴:

²⁴ Տես Ն. Ադոնյ, Հայկական հարցի լուծման շուրջ: Ե., 1989, էջ 14:

Շուրջ 600 տարի պետականության բացակայության պայմաններում հայոց եկեղեցին իր վրա էր վերցրել պետության այնպիսի մի կարևոր · որձառույթ, ինչպի-սին է հայրենիքի պաշտպանությունը: Դա միայն ռազմադաշտում չէ, որ իրականաց-վում էր: Խոսքը նաև հայրենիքի պաշտ-պանության կոչված ապա- ա զինվորի դաստիարակության մասին է: Մեր օրե-րում դարաբաղյան շարժման ալիքի մա-րումից հետո հայտնվել են այնպիսի ան-ձինք, որոնք քրիստոնեությունը համա-րում են հայոց ռազմական կորովի թուլաց-ման հիմնական պատճառ՝ մոռանալով այն ճշմարտությունը, որ ո- ու այն ամրո-ցը, որը կերտվում է քրիստոնեության շնորհիվ, նույնքան կարևոր է, որքան աշ-խարհիկ բերդերը: Այդպիսի «մոլորյալնե-րին» պատասխանելով՝ արքեպիսկոպոս Օրմանյանը նշում է, որ թեթև պատմա-կան վնասությունն էլ բավական է ցույց տալու համար, որ «հայոց քաղաքական անկման նախակիցները 4-րդ դարեն էլ առաջ են և իրենց ծա- ումը կառնեն հոռ-մնացվոց և պարթևաց մեջ մղված պատե-րազմներն...», հետևաբար պետք է ընդու-նել, թե Հայաստանի քրիստոնեություն ընդունիլը ոչ միայն անոր անկման պատ-ճառ չեղավ, այլ ընդհակառակն, այդ վտան- ը մեկուկես դար հետաձ- երու արդ-յունքը առաջ բերավ²⁵: Գրան ավելաց-նենք, որ պատերազմական օրերին, հատ-կապես օրհասական պահին ժողովուրդը որպես կանոն շտապում է եկեղեցի: Պատճառը միայն այն չէ, որ ամրակուռ շենքը պատսպարվողներին անխոցելի է դարձնում թշնամու · նդակից: «Ինչու են դեպքեր, որ կատարվում են տարերայ-նորեն՝ առանց նախօրոք պայմանավոր-վելու, — րում է ականատեսը, — բոլորը նույն կերպ են մտածում ու միակերպ · որ-ձում, թե ինչ նպատակ էր հետապնդում տները թողնելը և եկեղեցում հավաքվելը, որ նույն պահին կատարեցին բոլորը...», այսօր էլ դժվարանում են կրահեք²⁶: Պետք

²⁵ Մարտիրոս արքեպիսկոպոս Օրմանյան, Հա-յոց եկեղեցին: Ե., 1993, էջ 243:

²⁶ Ե. Միմոնյան, Ախպիսիան կրակն օղակում: Ե., 2000, էջ 27:

է ենթադրել, որ դարերի փորձով ինքնապաշտպանական բնագոյ է մշակվել, և շատերին պարզապես թվում է, թէ աստուծո տունն իր պորոյթյամբ պաշտպանում ու փրկում է ժողովրդին կամ էլ «օրհասի ժամին մեղմացնում է մահվան սարսափը»: Եկեղեցում իրար · լխի հավաքված մարդիկ, պուլցից ջերմանալով, հո· եկան թեթևություն են պ· ում, և նույնիսկ սկըսվում է նրանց աշխույժ խոսքն ու կատակը:

Պետականության բացակայության պայմաններում *հաճախ տվյալ տարածքի հո· նոր առաջնորդն իր մեջ ուժ էր · ըտնում աշխարհիկ իշխանություն իրականացնելու*, հատկապես երկիրը օտար ասպատակությունից պաշտպանելու նպատակով: Որպես օրինակ կարելի է հիշատակել Կարապետ արքեպիսկոպոս Բարատունու · որժուներությունը: Այդ հո· եվորականը իր · որժիմացությամբ և խիստախոյունությամբ աչքի էր ընկել դեռևս 1828 թ. ռուսական պորքերի կողմից էրպրումի պաշարման և · բավման ժամանակ, որի համար արժանացել էր 1-ին աստիճանի Սբ. Աննայի շքանշանի: Այնուհետև, ռուսական պորքերի հետքաշվելու պատճառով, օրհասական վիճակում հայտնված հայության · լուխն անցած սրբազանը 1830 թ. մայիսին իրա· որժում է շուրջ 90000 հայության տեղահանումը և · աղթեցումը Ախալցխայի, Ախալքալաքի, Ծավկայի ու Շիրակի · ավառներ: Պատմաբան Լեոն իրավապիտրեն նշում է, որ · աղթեցման օրերին «եթե Բրիստոսի տեղ Կարապետ արքեպիսկոպոսը դուրս · ար բազմության առաջ և ասեր՝ ժողովուրդ, ե՛տ դարձիր, ամենքն էլ հլու-հնապանությունը կկատարենին այդ հրամանը... Բայց · նում էր ժողովուրդը, որովհետև · նում էր Կարապետ արքեպիսկոպոսը, որը, մանավանդ այժմ, դարձել էր այդ ժողովրդական հոժ պան· վածների հո· ու և մտքի տերը»²⁷:

Ժողովուրդն իր հետ տանում էր հո· նոր և մշակութային արժեք ներկայացնող շուրջ 500 նմուշ (13 սայլ բեռ), որոնք նոր բնակավայրին հարորդելու էին հայ-

րենի երկրի բույրն ու իմաստը: Նոր հան· ըրվանում Կարապետ սրբազանը հիմնադրում է 60-ից ավելի եկեղեցիներ, հիմնադրում կամ վերական· նում է 100-ից ավելի · յուղեր, կառուցում մի նոր քաղաք՝ հին Ախալցխայի միջով անցնող · ետի աջափնյակում, հիմնադրում դպրոցներ

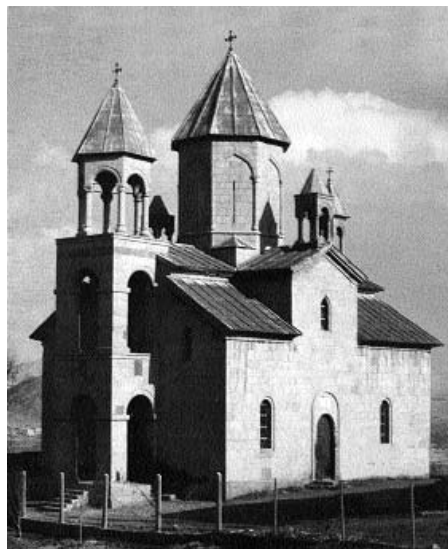

Սուրբ Նշան, կամ Վարդանանց, եկեղեցին (1862 թ.), Ախալցխա

ու · բաղարան: Այս ամենը երկրորդ շնչառություն է հաղորդում տեղական հայ համայնքներին՝ վերստին բարձրացնելով սույն · ավառի դերը տարածաշրջանում:

Կարապետ արքեպիսկոպոսի հո· եվոր և աշխարհիկ հեղինակության մասին է վկայում այն փաստը, որ Նիկոլայ 1-ին կայսրը, Կովկաս ժամանելով, 1837 թ. հոկտեմբերի 1-ին իջևանում է նրա հարկի տակ: Հատկանշական է, որ ի պատասխան կայսեր կողմից նոր պար· նի առաջարկության սրբազանը նախընտրում է օ· նություն հայցել իր ժողովրդի համար՝ ասելով. «Ես իբրև քրիստոնյա եպիսկոպոս երկար ժամանակ պահպանեցի քրիստոնեությունը Տաճկաստանի մեջ, այժմ այդ քրիստոնյաները հանձնում են քրիստոնյա թա· ավորական հայրական խնամքին»²⁸: Կայսրը, · նա-

²⁷ Լեո, Հայոց պատմություն, նորա· ույն շրբան, մաս 2-րդ: Ե., 1927, էջ 242—243:

²⁸ Տես Հ. Գեղամյանց, Կարապետ արքեպիսկոպոս: Ե., 1999, էջ 103:

հատելով սրբազանի նվիրվածությունը իր ժողովրդին, ևս մեկ տարով հայույթ-յանն ապատում է պետական հարկից:

Կարապետ սրբազանը ժամանակին իրավացիորեն համարվել է Տայքի և Ջավախքի «անթափ ակիր թափավոր», որին ժողովուրդը ենթարկվում էր անվերապահորեն և նրան ապավինում դատական և այլ օրախնդիր հարցերում: 1837 թ. նա ընտրվում է Վրաստանի և Իմերեթի հայության հոփ կոր առաջնորդ:

1853—1856 թթ. ռուս-թուրքական պատերազմի օրերին նա նախաձեռնում է երկրի պաշտպանության շրջը: Ախալցղխայում, բացի պահնորդ ռուսական փոքրաթիվ զորամասից, ուրիշ զորք չըկար: ՈՒստի սրբազանը կազմակերպում է հայկական շուքերով՝ ռուսական ռազմական պահեստներից ստանալով վենք ու զինամթերք: Թուրքական լիսավոր բանակն ընդհուպ մոտեցել էր քաղաքին և հարավային բարձունքներից ընդակոծում էր քաղաքը և բերդը՝ մասնավորապես թիրախ ընտրելով «Էրզրումի Ղարաբաշի» սրբազանի տունը: Քաղաքի մեծահարուստները, տաճարապետ, պատասպարվել էին բերդում: Սրբազանին ևս առաջարկվում է տեղափոխվել ապահով վայր, սակայն նա մերժում է այդ առաջարկը՝ երադասելով մնալ ժողովրդի մեջ ու հոփ տանել նրա մարտական ու պահպանման համար: Հայկական շուքերով առաջնորդում էր Կարապետ արքեպիսկոպոսի երբեմնի սպասավոր ավաքա՝ քահանա Հակոբ Սուրենյանցը՝ խաչը ձեռքին²⁹:

Վասիլ և Գրիգոր իշխան Բեյրությանցները Թիֆլիսից և Ալեքսանդրապոլից հատուկ նամակներով իրենց հիացմունքն էին հայտնում սրբազանին մարտիկների ու ժողովրդի ու ինքնաբերական առաջնորդի, ասել կուզի ոչ միայն հասարակ ժողովուրդը, այլև բարձր խավը երևույթ էր համարում սրբազանի ցուցաբերած քաղաքացիական վարքը: Կարապետ արքեպիսկոպոսի անձնագրի վարքը մեծ արձա՛ անք էր տեղ համայն հայության մեջ:

²⁹ Տես նույն տեղում, էջ 86:

1918 թ. մայիսյան տաճարապետի օրերին նույնպիսի հերոսական վարք դրսևորեց վերոհիշյալ Հակոբ Սուրենյանցի որդին՝ Ամենայն հայոց կաթողիկոս Գևորգ Ե-ն: Երբ թուրքական զորքը սպառնում էր Արարատյան դաշտավայրը ոտնատակ տալով մտնել Երևան, և հայ ժողովրդի լինել-չլինելն էր օրվա հարց դարձել, մեր ժողովրդի բոլոր խավերը, այդ թվում նաև քաղաքական այրերն ու եկեղեցու սպասավորները միակամ տնվեցին հայրենի երկիրն ամեն տեղ պաշտպանելու հարցում: Գրությունն այն աստիճան լուրջ էր, որ կաթողիկոսին առաջարկվում է մեկնել ապահով վայր՝ Բյուրական: Գևորգ Ե-ն, մերժելով այդ առաջարկը, հրամայում է հնչեցնել բոլոր եկեղեցիների վանքերը և ապա, տաճարապետ ժողովրդի ներկայությամբ, արդթքն ավարտելով, ի լուր ամենքի հայտարարում է, որ ինքը սուրբ վայրից հեռացողը չէ, և եթե հայ զինվորն ի վորու չէ պաշտպանելու Սայր աթոռը, ապա ինքը կմնա այն պաշտպանելու, թեկուզ և իր կյանքի տեղ:

Վեհափառի խոսքն անմիջապես բազմացվում է տարածում զինվորներին հասցնելու նպատակով: Գարեհին և Ջավեն եպիսկոպոսները, կաթողիկոսի օրհնանքն առնելով, մեկնում են մարտի դաշտ՝ Ավարայրի մասնակից Ղևոնդ Երեցի օրհնակով առաջնորդելու ռազմիկներին: Այս ամենը ու եղևուցում է ոչ միայն զինվորներին, այլև պահի ազդեցությանը ընկճվածությունն ցուցաբերած զորավարներին³⁰:

Եվս մի հանձնարար, որ անմիջապես առնչություն ունի քրիստոնեական հավատքի հետ: Սարդարապատի ճակատամարտը բնութաբանելիս հեղինակները հաճախ դիմում են «հրաշք» բառի օճնությունը: Խոսքը դատողականության սովորական չափանիշներով անըմբռնելի երևույթի մեկնաբանման մասին է. տվյալ օրհասական կացության սթափ ըմբռնումն ու նահատումը որևէ լավատեսության հիմք չէին թողնում: Այ՛ ա-

³⁰ Տես Ս. Աֆանասյան, Սարդարապատի ճակատամարտը: Ե., 1991, էջ 40:

յին խորհրդի նախա՝ ահ Արամի համախոհն ու ի պաշտոնն պի՛նակիցը՝ Ա. Աստվածատրյանը, ՝ տնում է, որ ավելի տըրամաբանական կլինեն, եթե Սարգարապատի տակ հաշտությունը պարտություն կրեր, բայց տեղի ունեցավ հակառակը, ուստի այդ հաղթանակը պետք է պարզապես կոչել ոչ թե հերոսական դրվա՝, այլ հրաշք: Ներկայումս հետադարձ հայացքով հաստատ կարելի է պնդել, որ այդ հրաշա՝ ործության սկիզբը դրվեց մո՝ ական խոսքով և, իհարկե, Վեհափառի պորավոր ինքնապողոթումով: «Կովի դաշտը ՝ ույեկ միակ տեղն է, ուր ամեն բանից ավելի և ամեն բանից սուր է ըզ՝ աչվում բարոյապես ազդելու՝ մտքերի, սրտերի ու կամքերի վրա իշխելու կարիքը, ՝ րում է Նժդեհը և ապա հետևյալ ընդհանրացումն անում, ՝ առանց պորավոր խոսքի բույժ են սրերը, թույլ՝ բապուկները, անվճռական՝ կամքերը»³¹:

Սարգարապատի ճակատամարտում դրսևորվեց ապ ՝ ի կենսաբանական ուժականությունը: Մեկուկես տասնամյակ անց Հայկ Ասատրյանը ՝ րում էր՝ ասես այդ պահը ի նկատի ունենալով. «Ո՛րնենք կենսական ու հո՝ եկան բարձր կարողություններով օժտված մի ժողովուրդ՝ կենսաբանական ուժականության մի անըսպառ շտեմարան. ուսումնասիրե՛լ ենք նրա մարդահո՝ եբանական յուրահատուկ ՝ ծերը, փորձե՛լ ենք ՝ իտական լուսի տակ դնել նրա առաքինություններն ու մոլորությունները, սրբա՝ րել նրա թերիները, մշակել նրա դրական կողմերը»³²: Նախատինքի այս խոսքերը վերաբերում են նաև մեր ժամանակակիցներին:

Արցախյան ՝ ոյամարտը մեկ ան՝ ամ ևս ապացույեց, որ կամաստեղծ ո՝ ին ի պորու է այն աստիճան ար՝ ասավորել հայրենյաց նվիրյալների հո՝ ին, որ նըրանք դառնան նույնիսկ մահապարտներ (շեշտենք, որ խոսքը ոչ թե միջնադարի, այլ մեր օրերի իրատես մարդկանց մասին է): Երջանկահիշատակ սպարա՝

պետ Վապ՝ են Սար՝ պանի կոչը ոտքի հանեց 500 այնպիսի անձնագոհ անձանց, որոնք միահամուռ ուժերով բեկում մտցրին դեպքերի ընթացքի մեջ: Ապ ՝ ի համար այդպիսի բախտորոշ պահերին են ծնվում իսկական հերոսները, և ամեննին էլ պատահական չէ, որ պինադադարից հետո Սպարապետը անհրաժեշտ համարեց բանակում ունենալ հո՝ կորական սպասավոր՝ հրամանատարի հո՝ կոր խորհրդատուի պաշտոնով: Փույթ չէ, որ այդ հաստատությունը դժվարությամբ է կայանում, ՝ լիսավորն այն ըմբռնումն է, որ պինվորի կյանքում հո՝ կոր արժեքները մնայուն և կարևոր դեր ունեն, որ հայի համար կարևոր է Ավարայր՝ Սարգարապատ՝ Շուշի ավանդույթի ՝ ոյատևման խորհուրդը: Մարտի դաշտում, ինչպես հայտնի է, շատ բան կյանքի է կոչվում ան՝ իտակցականի հրամայականով, այլ կերպ ասած՝ հո՝ կոր վարժանքը ՝ ործողության անսխալականության կարևոր պայման է:

Պատմության մեջ հայն իրեն դրսևվորել է որպես ո՝ ու ժողովուրդ և առաջինն է նետվել քրիստոնեության ՝ իրկը՝ անհաղորդ մնալով դիմապուրկ աշխարհաքաղաքացիությանը: Հայ ապ՝ ը, մշտապես պ՝ ալով իր ՝ լիսին կախված օտար սրի վտան՝ ը, ապ՝ ային իմաստ է հաղորդել համամարդկային ՝ աղափարներին, այդ թվում նաև քրիստոնեության վարդապետությանը: Եվ միան՝ ամայն իրավացի է Բերտրան Բարեյը, երբ նշում է, որ «կարծես հայ ապ՝ ին համար կազմված է ապ՝ ային եկեղեցի բացատրությունը... ապ՝ ին բախտը եկեղեցվո բախտին հետ միացած ըլլալն երբեք չդատրեցավ»³³: Նա ՝ տնում է, որ հայ եկեղեցին ապ՝ ի համար եղել է փրկության տապան, որով փրկվել են ոչ միայն ժողովուրդը, այլև նրա ավանդույթները, սովորույթները, լեզուն և ՝ րականությունը:

Մանչեստրի եպիսկոպոս Ռեյթոնը Մաղաքիա արքեպիսկոպոս Օրմանյանի «Հայոց եկեղեցին» ՝ րքի ան՝ լերեն հրա՝

³¹ Տես Վ. Գևոր՝ յան, Լեռնահայաստանի հետոսամարտը: Ե., 1995, էջ 139:

³² Հ. Ասատրյան, Հողվածների ժողովածու: Ե., 1995, էջ 11:

³³ Տես Մ. Օրմանյան, նշ. աշխ., ֆրանսերեն հրատարակության առաջաբանը:

տարակույթյան առաջաբանում առանձնացնում է հայոց եկեղեցու անկախ և ժողովրդավարական բնույթը՝ դավանաբանական վեճերին նվազա- ույն տեղ հատկացնելու հան- ամանքը, քույր եկեղեցիների հանդեպ հար- անքն ու հանդուրժողականությունը:

Օտարների · նահատամբ հայ եկե-

ղեցու համեմատաբար ժողովրդավարական բնույթը և իր պաշտոնյաների ընտրության մեջ աշխարհիկ տարրերի մասնակցության ապահովումը հնարավորություն են ընձեռել ապ- ի օրհասական պահերին լինելու ժողովրդական զան- վաճների հետ և լավա- ույնս ապահովելու երկրի պաշտպանության · որձը:

ХРИСТИАНСТВО КАК ДУХОВНО-МОРАЛЬНЫЙ ФАКТОР В ДЕЛЕ ЗАЩИТЫ РОДИНЫ

С. Г. АРУТЮНЯН, кандидат философских наук, доцент

РЕЗЮМЕ

В противовес античному мировоззрению, отдававшему приоритет в человеческой деятельности познанию, пришедшее ему на смену в средние века христианство делало акцент на морально-волевом факторе. Один из видных теологов христианства Августин Блаженный в творческой деятельности человечества главенство отдавал именно этому фактору, вплоть до его противопоставления разумно-познавательному. Если разум имеет дело с реальностью, то воля реализует доселе не существовавшее. Таким образом, христианство освобождает человека от власти обыденного, тем самым предоставляя ему возможность для построения самостийного мира.

В Армении, в силу сложившихся в средние века обстоятельств, борьба за веру тесно переплелась с национально-освободительной борьбой. Этому в немалой мере способствовало и развитие историографии, являющейся залогом формирования у народа чувства самосознания, самоутверждения. Здесь решающим фактором стало создание армянской письменности в начале V века Месропом Маштоцом, человеком, в одном лице воплотившем черты военного, ученого и священнослужителя.

Одним из основных понятий христианства является любовь, объединяющая в единое целое три ипостаси: Бог-Отец, Бог-Сын и Святой Дух. Именно олицетворением всеобъемлющей любви к человеку является факт кеносиса Христа, т. е. его схождения с высоты божественного на уровень смертного. В Армении христианская любовь (лишенная половых признаков, свойственных античной, в том числе и платонической любви) получила форму патриотизма. Именно любовь к родине не только заставляла тысячи и тысячи воинов и других мирян самоотверженно сражаться с превосходящими силами противника, но и, как пишет историк V в. Егише, побуждала священнослужителей выходить на поле брани и «духовным зрением видеть себя в роли пророков (закиданных камнями), а глазами плоти—героизм ратников». В средние века понятия «защиты Отечества» и «защиты веры» слились воедино. Церковь всячески поощряла это, освятив имена спарাপета (военачальника) Вардана Мамиконяна, иерея Гевонда и других героев Аварайрской битвы (451 г.), когда весь армянский народ от князя до крепостного, от епископа до диакона в едином порыве встал на защиту своей веры, на которую посягала маздеистская Персия, и тем самым защищал свою самость.

Под влиянием христианских догматов еще в IV в. в Армении сложился кодекс чести воинства, многие положения которого предвосхитили понятия, сложившиеся позднее у европейского рыцарства и японских самураев.

В течение 600 лет, когда армянский народ был лишен государственности, Армянская апостольская церковь выполняла функции государственной властной структуры, в том числе, действуя в направлении защиты родины и народа. Она взяла на себя не только функции военных структур, но и национально-патриотического воспитания населения. В числе христианских пастырей, исполнявших и функции светских правителей, был архиепископ Карапет Багратуни (1779—1856 гг.), который в 1830 г. организовал массовое переселение армян из Эрзерумского вилайета в основном в район Ахалцихе и тем самым спас от гибели не только тысячи армян, но и множество ценных духовных реликвий. Обосновавшись на новом месте, он здесь восстановил древние армянские церкви, построил новые, организовал культурную жизнь старой и новой армянских общин. В годы Крымской войны (1853—1856 гг.) он организовал успешную самооборону Ахалцихе от турок.

В трагическом для армян 1918 г., когда в результате вероломного нападения турецких войск на Восточную Армению угроза арменоцида нависла практически над всем армянским народом, во многом благодаря самоотверженности и патриотизму тогдашнего католикоса всех армян Геворга V Суренянца, народ поднялся на борьбу с захватчиками. Героические сражения под Сардарапатом, Баш-Апараном и Караглисом не только позволили армянскому народу выжить, но и создали предпосылки для возрождения армянской государственности.

И в конце прошлого века армянская церковь приняла деятельное участие в национально-освободительном движении арцахского армянства, искусственно отторгнутого большевиками от основной части армян и ценой жизни сотен своих сыновей и дочерей обретшего легитимную независимость и суверенитет своего национального государства.

CHRISTIANITY AS A SPIRITUAL AND MORAL FACTOR IN THE CASE OF THE NATIVE LAND'S DEFENCE

S. H. HAROUTUNIAN, Candidate of Philosophical Sciences, Docent

SUMMARY

In counterbalance to the antique world outlook, giving priority to cognition in human activity, the Christianity, which followed it, made an accent on moral and volitional factor. One of the prominent theologians of Christianity, August the Blessed, gave domination exactly to this factor in human activity of the mankind, up to its opposition against the sensible and cognitive factor. If the reason deals with reality, then the will realizes anything that did not exist before. Thus, Christianity releases the man from the power of ordinary things, giving him the opportunity for building the peculiar world.

In Armenia, on account of the circumstances that were formed in the Middle Ages, the struggle for religion was closely associated with the national-liberation struggle. It was also assisted not to a small extent by development of historiography, which was a pledge for formation of the people's sense of self-consciousness, self-assertion. Here the decisive factor was the creation of the Armenian written

language at the beginning of the fifth century by Mesrob Mashtots, the man, who embodied the features of the soldier, scientist and priest.

One of the main notions of Christianity is love, uniting three roles: God-the Father, God-the Son and the Holy Spirit. The fact of Jesus's kenosis, that is his descending from the height of the divine level to the mortal level, is exactly the embodiment of universal love (deprived of sexual signs, natural of the antique love and also the Platonic love) got a shape of patriotism. Exactly the love for native land made thousands of fighting men and other laymen fight selflessly against the outnumbering forces of the enemy. As the historian of the 5th century Eghishe wrote, it also impelled the priests to enter the battlefield and to «see themselves with their spiritual eyesight as prophets (thrown at with stones) and with the eyes of the flesh—the heroism of the soldiers». In the Middle Ages the notions of «the Motherland's defence» and «the defence of the religion» merged all together. The church encouraged it in every way possible, making sacred the names of the sparapet (the military leader) Vardan Mamikonian, the priest Ghevond and other heroes of the Avarayr battle (of 451), when all the Armenian people from the prince to the serf, from the bishop to the deacon in common impulse began to defend their religion which was encroached on by the Mazdeistic Persia, and thus they were defending their peculiarity. Under the influence of christian doctrines still in the 4th century the code of honour of the army was formed, many theses of which anticipated the notions that were formed later among the European Knighthood and Japanese Samurais.

For 600 years when the Armenian people were deprived of the State system, the Armenian Apostolic Church was fulfilling the functions of the state power structure, also acting in the direction of the defence of the native land and people. It undertook not only the functions of the military structures, but also national and patriotic education of the population. Among the christian pastors fulfilling the functions of the temporal rulers was the archbishop Karapet Bagratuni (1779—1856), who organized mass migration of the Armenians from the Erzerum vilajet to the Akhaltskha region in 1830 and so saved from death not only thousands of Armenians, but also many valuable spiritual relics.

Having settled down on a new place, he restored here ancient Armenian churches, built the new ones, organized cultural life of the old and new Armenian communities. In the years of the Krim war (1853—1856) he organized a successful self-defence of Akhaltskha from the Turks.

In 1918, the year, tragic for Armenians, when as a result of perfidious attack of the Turkish troops against the Eastern Armenia, Armenocide threatened practically all Armenians, people began fighting against the enslavers. Thanks to self-sacrifice and patriotism of the Catholicos of all Armenians of those times Gevorg V Surenians the heroic battles under Sardarapat, Bash-Aparan and Karaklis allowed the Armenian people not only to survive, but also created pre-requisites for the regeneration of the Armenian State system.

At the end of the last century the Armenian church took an active part in national-liberation movement of Artsakh-Armenianhood, artificially torn away from the main part of Armenians by Bolsheviks and gained legitimate independence and sovereignty of its national state at the cost of the lives of hundreds of its sons and daughters.

պետք է կար՝ ավորեր Հայաստանի հարաբերությունները Հռոմի հետ: Արշակի և Ներսեսի օրոք Աշտիշատում հրավիրվեց եկեղեցական ժողով, որն ընդունեց ինչպես կրոնական, այնպես էլ աշխարհիկ բնույթի կանոններ:

Սակայն շուտով ՝ ահ բարձրացավ Պապ արքան, որը փորձեց թուլացնել եկեղեցու դիրքերը. նա եկեղեցուց խլեց կավածքները, նրան գրեց որոշ արտոնույթություններից: Սպանվեց արքային դիմադրող Ներսես կաթողիկոսը: Խոսքով 4-րդ արքայի (385—390 թթ.) օրոք կաթողիկոս դարձավ Ներսեսի որդին՝ Սահակ Պարթևը (387—439 թթ.): Նրա օրոք եկեղեցին ՝ ռավեց իր նախկին պատվավոր տեղը:

Սահակ կաթողիկոսի օրոք հայ եկեղեցին ձեռնարկեց հայոց ՝ ըրի ստեղծման ՝ որձը՝ իր հովանավորության տակ առնելով Տարոնի Հայեկայ ՝ յուղում ծնված Մեսրոպ Մաշտոցին: Ընդունելով վարդապետի աստիճան՝ Մաշտոցն իր աշակերտների հետ քրիստոնեական հավատք քարոզեց Գողթանի ՝ ավառում, որտեղ դեռևս շատ ուժեղ էին հեթանոսական տարրերը: Գողթանից վերադառնալով մայրաքաղաք՝ Մաշտոցն այստեղ ձեռք բերեց հայոց ՝ ըրի ստեղծման մտքի մի ջերմեռանդ կողմնակցի ի դեմս կաթողիկոս Սահակ Պարթևի: 406 թ. ամենայն հայոց վարդապետ Մաշտոցն ստեղծեց հայոց ՝ ըրը: Գրանից անմիջապես հետո Հայաստանում բացվեցին բազմաթիվ դպրոցներ, որտեղ ուսուցումը կատարվում էր հայոց լեզվով: Այդ դպրոցների սաները դառնում էին պատմաբաններ, թարգմանիչներ, հոփոկոր ՝ որձիչներ, որոնք մեծ դեր խաղացին հայ ժողովրդի մշակույթի գարացման ՝ որձում և նրանից ազատաբական պայքարում: Ձեվավորվում էր հայ ՝ ռավոր մշակույթը, ինչը մեծապես նպաստում էր հայոց աշխարհի ինքնության ամրապնդմանը:

449—451 թվականներին Վարդանանց պատերազմում պարսկական լծից ազատաբավելու համար ապստամբած հայ ժողովրդի հետ հանդես եկավ նաև հոփոկոր դասը՝ Մաշտոցի աշակերտ Հով-

սեմի Ա Հողոցմեցի կաթողիկոսի (440—452 թթ.) ՝ լխավորությամբ:

451 թ. Ավարայրի ճակատամարտում հայ ապստամբների շարքերում էր նաև Ղևոնդ Երեցը, որն իր բոցաշունչ ձառերով ոփոկում էր հայերին: Ավարայրի ճակատամարտից հետո Հովսեփ կաթողիկոսը և Ղևոնդ Երեցը այլ հոփոկորականների հետ ՝ երվեցին պարսիկների կողմից և արտոբվեցին Ապար (այժմ՝ Խորասան) աշխարհի Նյուշապուռի քաղաքը, որտեղ էլ նահատակվեցին:

Մարզպանական շրջանում Ներսես Գ Տայեցի կաթողիկոսը (641—661 թթ.) իր քսանամյա աթոռակալության օրոք ըգբաղվեց եկեղեցական շինարարությամբ, ինչի համար ստացավ Շինող մականունը: Նա նորոբեց Գվինի Սբ. Մարիս, Վաղարշապատի Սբ. Աստվածածին եկեղեցիները, Վասպուրականի Ձորո վանքը, Լուսավորչի տանջանքի վայրում հիմնեց Խոր Վիրապ վանքը, Վաղարշապատի մոտ կառուցեց հոյակապ Զվարթնոց տաճարը: Ցանկանալով կալուն քաղաքական վիճակ ստեղծել՝ Ներսես Տայեցին դիմեց Բյուզանդիայի Կոստանդ կայսրին և ինդրեց ձանաչել Հայաստանում Համապասպ Մամիկոնյանի իշխանությունը: Կայսրը նրան հաստատեց Հայոց իշխան, նվիրեց արժաթե ՝ ահ և տվեց կուրապաղատի տիտղոս:

Սակայն իր կյանքի վերջում Վեհափառը երես դարձրեց հույներից և, ժողով հրավիրելով, ընդունեց արաբների ՝ երիշխանությունը Հայաստանի վրա: Նրա առաջարկությամբ արաբական խալիֆը Հայոց իշխան կարոբեց Գրիփ Մամիկոնյանին: Սակայն Հայաստանի փաստացի ղեկավարը Ներսես կաթողիկոսն էր: Պետք է նշել, որ նրա օրոք Հայաստանում հոփոկոր իշխանությունն ավելի բարձր էր, քան աշխարհիկը:

Միջնադարում հայ ժողովրդի մեջ մեծ հեղինակություն և հարանք էր վայելում Սահակ Գ Ձորափորեցի կաթողիկոսը (677—703 թթ.): 8-րդ դարի սկզբում հայ ժողովուրդն ապստամբեց արաբ վավթիչների դեմ: Խալիֆը գորավար Մահմեդի ՝ լխավորությամբ մեծաքա-

նակ Կորք ուղարկեց ապստամբների դեմ: Հասկանալով, որ հայերը չեն կարողանա դիմադրել հզոր արաբական զորքին, և բոլորը սրի կքաշվեն, Վեհափառը մեծ խմբով մեկնեց արաբներին ընդառաջ: Հասնելով Խատրան՝ կաթողիկոսը հիվանդացավ և, Կ. Կալով, որ շուտով մահանալու է, Մահմեդին՝ ընց մի նամակ, որում աղաչում էր չոչնչացնել հայ ազգը: Մահմեդը, Կալով Խատրան և կարգավորվ արդեն վախճանված կաթողիկոսի նամակը, կատարեց Վեհափառի վերջին խնդրանքը և Կորքը հետ քաշեց:

7—10-րդ դարերում Հայաստանի տարածքում տարածվեցին պավլիկյան և թոնդրակյան կրոնական աղանդները, որոնք մերժում էին եկեղեցին՝ իր ծիսակատարություններով հանդերձ, հանդես էին գալիս ավատական հողատիրության դեմ և այլն: Արևելյան Հայաստանում պավլիկյան աղանդը մեծ թափ ըստացավ, ինչը վնաս հասցրեց հայ ժողովրդի և եկեղեցու միասնությանը: Այդ պատճառով Հովհաննես Գ Օձնեցի կաթողիկոսը (717—728 թթ.) կատաղի պայքար ծավալեց այդ աղանդի դեմ:

Հայոց պետականության երկարատև բացակայությունից հետո, 875 թ., կաթողիկոս Ջաբարիա Ա Չա. եցու (855—876 թթ.) կողմից հրավիրվեց մարզպետ իշխանների ժողով, որը հռչակեց Հայաստանի անկախությունը և, դիմելով արաբական խալիֆին, նրան խնդրեց Աշոտ Բա. բատուռնի իշխանին ճանաչել հայոց թա. ավոր: Իր «Պատմություն հայոց» աշխատության մեջ Կիրակոս Գանձակեցի Աշոտ թա. ավորի (885—890 թթ.) մասին րում է. «Ի ՅԼԳ թուականին հայոց թա. աւորեայ Աշոտ, այր երկիւղած յաստուծոյ և բարեպաշտօն, և Կարդարիչ եկեղեցւոյ, և սիրող պաշտօնէից աստուծոյ, որ Կարդարեայ վեկեղեցիս հայոց մեծաւ Կարդուք և պայծառութեամբ, երեսուն երկու ամ իշխանայ իշխան կացեալ և հին ամ թա. աւորեալ Հայոց և փոխեցաւ ի Քրիստոս բարուք մահուամբ և ճշմարիտ դաւանութեամբ»¹:

¹ Կիրակոս Գանձակեցի, Պատմություն Հայոց: Ե., 1961, էջ 80—81:

Աշոտ թա. ավորի օրոք Հայաստանում հո. կոր և աշխարհիկ իշխանությունների միջև հաստատվեցին լիակատար միասնություն և համաձայնություն:

Կիլիկյան Հայաստանում եկեղեցին ձեռք բերեց մեծ տիրույթներ, կաթողիկոսների սեփականություն դարձավ կի-



Ջորայ եկեղեցի (13-րդ դ.), Ալայապ

սանկախ Հռոմկլա ամրոցը շրջակա ողջ տարածքով: Հո. կորականները, հատկապես կաթողիկոսը և Սսի արքեպիսկոպոսը մեծ դեր էին խաղում պետական օրոճերում: Լևոն Բ թա. ավորը (1187—1219 թթ.) սիրով էր վերաբերվում եկեղեցուն և աստժու ծառաներին: Պետության տարբեր մասերում նա հիմնեց նոր վանքեր, որոնցից ամենահռչակավորն է Ալեներ վանքը: Մահանալուց առաջ նա իր թա. աժառան. դուստր Ջաբելի անշափահասության պատճառով պետության ղեկավարման համար ստեղծեց մի խնամակալական խորհուրդ, որի լուխ կար. եց Հովհաննես Ջ Սսեցի կաթողիկոսին (1203—1221 թթ.):

Կաթողիկոս Կոստանդին Ա Բարձրբերդցի (1221—1267 թթ.), որը որդե. ըրեց երկրի ամրապնդման և հպորայման քաղաքականությունը, 1242 թ. վարեց հայ-մոնղոլական, իսկ 1254 թ.՝ հայ-հունական բանակցություններ:

ՈՒՉ միջնադարում հայ առաքելական եկեղեցին ջանքեր · որձադրեց Հայաստանի ազատա· րման համար: Այսպես՝ պարսկական տիրապետությունից Արևելյան Հայաստանի ազատա· րման հարցի քննարկման նպատակով 1547 թ. Ստեփանոս Ե Սալմաստեցի կաթողիկոսը (1545—1567 թթ.) Սբ. Էջմիածնում · աղտնի խորհրդաժողով հրավիրեց: Նույն թվականին իրեն աթոռակից վերցնելով Միքայել Ա Սեբաստացուն (1567—1576 թթ.)՝ Ստեփանոս կաթողիկոսը · լիավորեց Արևելյան Հայաստանի մեղիքների հանձնարարական նամակներով Եվրոպա մեկնող պատվիրակությունը: Եվրոպական տերություններից աջակցություն ստանալու ակնկալիքով Վեհափառը ապարդյուն բանակցություններ վարեց Վենետիկի հանրապետության դոժի (1548 թ.), Հռոմի Պողոս Գ և Հուլիոս Գ պապերի (1549—1550 թթ.), Հռոմեական սրբազան կայսրության կայսր Կարլոս 5-րդի (1550 թ.), Լեհաստանի թա· ավոր Սի· իվմուտ 2-րդ Օ· ոստոսի (1551 թ.) հետ: Հիասթափվելով արևմտաեվրոպական տերությունների երկդիմի դիրքորոշումից՝ նա վերադարձավ Հայաստան:

1677 թ. Սբ. Էջմիածնում Հակոբ Գ Ջուղայեցի կաթողիկոսի (1655—1680 թթ.) · լիավորությամբ հրավիրվեց աշխարհիկ և հո· ևոր · որձիչների խորհրդակցություն՝ Հայաստանի ազատա· րման հարցով: Այստեղ որոշվեց Հայաստանի ազատա· րման համար կաթողիկոսի · լիավորությամբ պատվիրակություն ուղարկել Եվրոպա: Հասնելով Կոստանդնուպոլիս՝ Հակոբ Գ կաթողիկոսը Լեհաստանի թա· ավոր Յան Սոբեսկուն հղեց նամակներ, որոնցում խնդրում էր աջակցել Հայաստանի ազատա· րմանը, բայց չհասավ իր նպատակին և հենց Կոստանդնուպոլիսում էլ կնքեց իր մահկանացուն:

18-րդ դարի սկզբին Արևելյան Հայաստանում մեծ հեղինակություն էր վայելում Աբրահամ Կրեոսացի կաթողիկոսը (1734—1736): Արևելյան Հայաստանում իշխող պարսիկները պատերազմում էին թուրքերի դեմ: Ինչպես կաթողիկոսը,

այնպես էլ Արևելյան Հայաստանի և Ղարաբաղի մեղիքներն ամեն կերպ աջակցեցին պարսիկներին: Պարսկական բանակի Նադիր փորավարը (հետա· այում՝ Նադիր-Շահ) մեծ հո· ատարությամբ էր վերաբերվում Աբրահամ կաթողիկոսին: Նա անձամբ այցելեց Սբ. Էջմիածնի վանքը, մասնակցեց պատարա· ին և նոր հրովարտակներով հաստատեց կաթողիկոսի և հո· ևորականության հնուց սահմանված իրավունքները: Ջորավարը Մայրավանքի վերանորո· ումը հանձնարարեց հնուտ վարպետների՝ հատկացնելով հպար թուման, տաճարը վարդարեց 15 կ· քաշով ոսկե ջահով և կար· ադրեց ընտիր · որ· երով վարդարել Սբ. Էջմիածնի:

Նադիր-Շահը լավ էր հասկանում Արևելյան Հայաստանում ռազմական · որձողությունների ընթացքում Վեհափառ Հայրապետի դերը՝ պարսկական բանակին տեղական բնակչության աջակցման · որձում: Այդ նույն ժամանակ Արցախում ազատա· րական պայքարը ղեկավարում էր Գանձասարի Եսայի Հասան-Ջալալյան կաթողիկոսը:

19-րդ դարի սկզբում պարսկական լր· ծից Արևելյան Հայաստանի ազատա· րման ուղղությամբ փ· ավի աշխատանք կատարեց Ռուսաստանի կողմից Հայաստանի ազատա· րման · աղափարի կողմնակից Ներսես Ե Աշտարակեցին (1843—1857 թթ.): Սակայն Ռուսաստանի միապետական իշխանությունը, Արևելյան Հայաստանը միացնելով ռուսական կայսրությանը, 1836 թ. սահմանափակեց հայ եկեղեցու իրավունքները՝ նրան պարտադրելով այդ ո· ով կազմված Հայ եկեղեցու կանոնադրությունը, որը հայտնի է «Պորժենին» անունով: Այս կանոնադրությանը դեմ են արտահայտվել բոլոր հայոց Վեհափառ Հայրապետները Ներսես Աշտարակեցուց մինչև Գևոր· Ե Սուրենյանցը: Մկրտիչ Ա Վանեցի (Խրիմյան Հայրիկ) կաթողիկոսի (1892—1907 թթ.) օրոք Սբ. Էջմիածնի միաբանության կողմից կազմվեց հայ եկեղեցու նոր կանոնադրության նախա· իծ, որը, սակայն, կյանքի չկոչվեց:

Առաջին աշխարհամարտի նախօրե-

ին բարելավվեցին կոմս Ի. Ի. Վորոնցով-Գաշկովի կողմից ղեկավարվող Կովկասի փոխարքայության և Մայր Աթոռ Սբ. Էջմիածնի փոխհարաբերությունները: Դրանց հաստատման ուղղությամբ մեծ ջանքեր · ործադրեց հայ անվանի · իտնական, հո· կորական, վիրահայության առաջնորդ Մեսրոպ եպիսկոպոս Տեր-Մովսիսյանը (Մեսրոպ Մա· իստրոս): Այդ կապերի արդյունք դարձան կամավորական շարժումը և արևմտահայ փախստականներին օ· նող Եղբայրական օ· նություն հանձնաժողովի ստեղծումը:

1917 թ. փետրվարյան հեղափոխությունից հետո Սբ. Էջմիածնում տեղի ունեցավ մի եկեղեցական ժողով, որը «Պոլսեցիներ» անվավեր հայտարարեց և այդ որոշման մասին տեղյակ պահեց Ռուսաստանի ժամանակավոր կառավարությանը:

1917—1918 թթ., մինչև Թիֆլիսից Երևան հայկական կառավարության ժամանումն ընկած ժամանակահատվածում, Արևելյան Հայաստանը և Կարսի մարզը կառավարում էր Երևանի Ազ· ային խորհուրդը, որը փաստորեն ղեկավարում էր Ազ· ային խորհրդի պատվավոր նախա· ահ, Երևանի փոխթեմակալ Խորեն եպիսկոպոս Մուրադբեկյանը:

1918 թ. մայիսին Արևելյան Հայաստանում թուրքերի դեմ մղվող բոլոր մարտերին իրենց մասնակցությունը բերեցին հայ հո· կորականության բազմաթիվ ներկայացուցիչներ: Հայկական անկախ հանրապետության օրոք աշխարհիկ և հո· կոր իշխանությունների փոխհարաբերություններում հաստատվեցին լիակատար համաձայնություն և փոխըմբռնում: Հանրապետության վարչապետները և այլ պաշտոնյաներ ամենատարբեր հարցերով դիմում էին Ամենայն հայոց կաթողիկոսին: Գիվանա· իտական և եկեղեցական հարցեր լուծելու և հանրապետության կարիքները հո· ալու համար 1919 թ. Եվրոպա և Ամերիկա ուղարկվեց Խորեն եպիսկոպոս Մուրադբեկյանը:

1920 թ. մայիսյան բոլշևիկյան ապրստամբության ժամանակ Գևոր· Ե Մու·

րենյանց կաթողիկոսը (1911—1930 թթ.) հանդես եկավ ի պաշտպանություն երիտասարդ պետության: Վեհափառ Հայրապետն իր կոնդակում մասնավորապես · լում էր. «Մենք, որ ապրել և ապրում ենք Հայրենիքի միության և ապատության հույսով, այսօր, հայ կյանքի վերածնության · արնան արշալույսի առկայծման օրերին, վշտով տեսնում ենք, թե ինչպես մոռացել ենք մեր ընդհանուր լեզուն և նպատակը, հայ կյանքի շարժող արյունի տակ տեսնում ենք, թե ինչպես անհայտ, անորոշ, մշուշապատ · աղափարներով տարված մարդիկ փոսեր են փորում միացյալ և անկախ Հայրենիքին ծանր վտան· ներ սպառնացող անկախ օրերում, փոխանակ մի ընդհանուր · ործի շուրջը համախմբվելու անհատական և ջլատիչ · ործողությունների են դիմում հայրենի նավը անխարդախ նավահան· իստ հասցնելու ծանր աշխատանքների այս դառն օրերում:

...Հայ ժողովուրդ, հայ մտավորական, հայ մշակ և · յուղայի՛, հայ արհեստավոր և քաղաքացի՛, գ· աստացի, միությունն ու համա· ործակցությունը քեզ ճամփա ընտրիր, համախմբվիր օրինասահման քո կառավարության, Հայաստանի Հանրապետության շուրջը: Զ· աստ եղիր քո · իտակցությամբ և քո քայլերիդ հաստատության մեջ, չափավոր եղիր քո պահանջների հանդեպ և կառավարության հետ քո միությամբ ձ· տիր հասնել այն օրին, երբ դու քո ջանքերով տեր կդառնաս քո հայրենի հողին ու ջրին, քո ամբողջական Հայրենիքին: Ոչ թե միայն հույսով ապրիր, այլև աշխատանքով հասիր այդ օրին՝ քո ձեռքով քո բախտն ու վիճակը տնօրինելու օրին:

...Մենք, ինչպես և մեր երջանկահիշատակ նախնիները, որ աշխատանք ենք թափել տաճկահայ դատի համար, լավ օրերի հույսի ակնկալությամբ, չենք կարող անտարբեր մնալ այս նեղ ժամանակին, և երբ վտան· ված ենք տեսնում հայրենիքի միության · ործը, բայց նամանավանդ, հայ ազ· ի ֆիզիկական · ոյության ճ· նաժամային · ործը, իբր ընդհանրական Հայրապետ, մեր սրբազան պարտքն ենք

համարում այս ծանր, կասե՛նք օրհասական բոպեներին հայրական խրատով դիմել բոլորին և սփռած ազատության կոչ անել՝ հա՛յ ժողովուրդ, համախմբվիր քո հայրենի հանրապետության պահպանության · որձի շուրջը: Դա է քո Հայրենիքի փրկության միակ ճանապարհը:

հապետական իշխանությունը, իսկ Հայաստանի Հանրապետությունը երաշխավորում է Մայր Աթոռի և Նորին Վեհափառության, Ամենայն հայոց կաթողիկոսի նախամեծար ու · երիշխան իրավունքները ապաշին-եկեղեցական և կրոնաբարոյական խնդիրներում:



Սուրբ Էջմիածնի Գերագույն հոգևոր խորհուրդը, 1927 թ.

Չախից աջ. **Ա շարք**՝ Մատթեոս արք. Մատթեոսյան (Բաքվի և Թուրքեստանի թեմերի առաջնորդ), Խորեն արք. Մուրադբեկյան (կթղ. տեղապահ), Գևորգ Ե կաթողիկոս, Բագրատ արք. Վարդապարտյան, Գարեգին արք. Հովսեփյան: **Բ շարք**՝ Արտակ եպս. Սմբատյան (Այուրյաց թեմի առաջնորդ), Անդրեաս Սաթրիկյան, Գևորգ արք. Չորեքչյան (Վրաստանի թեմի առաջնորդ), հայազետ Ստ. Մայիսայան, Գյուտ եպս. Տեր-Ղազարյան, Բաահակ Ամիրյան: **Գ շարք**՝ Պողոս Ա քին. Բեդեկյան, Գրիգորիս վրդ. Յարամիշյան, Ռուբեն ծ. վրդ. Մանասյան (Իրաքի կթղ. պատվիրակ), Վոսմ Ղարադուլյունջյան, Բաահակ ծ. վրդ. Տեր-Սիրապետյան (Շիրակի թեմի առաջնորդ), Հակոբ Ա քին. (Ալբարատյան թեմի առաջն. տեղապահ), Վրթանես ծ. վրդ. Հակոբյան (Արցախի թեմի առաջնորդ)

...Մենք հավատում ենք հայ ժողովրդի իմաստությանն և առողջ բնագրին»²:

Երբ 1920 թ. Հայաստանին խորհրդային Ադրբեջանի կողմից իրական վտանապառնաց, մշակվեց կաթողիկոսության և հանրապետության կառավարության միջև դաշնաբանության հետևյալ նախա- իծը:

«1. Հայաստանյայց Առաքելական Մայր եկեղեցին արբա- ործում է միացյալ և անկախ Հայաստանի Հանրապետությունը և օրինում նրա օրինական ու վե-

2. Հայաստանյայց Առաքելական Մայր եկեղեցին հայտարարվում է Հայաստանի Հանրապետության · երիշխանությունից անկախ, իսկ Սբ. Էջմիածնի վանքն՝ իր միաբանությամբ, այլև սահմանա- ծված հողամասով, շենքերով և հիմնարկություններով և շարժական ու անշարժ · ուլքով՝ ենթակա միայն Մայր Աթոռին և Ամենայն հայոց կաթողիկոսի իրավասության:

3. Մայր Աթոռը և Հայաստանի Հանրապետության իշխանությունը ի դեպ հարկի՝ ապատակամ համաձայնությամբ օ- նության են հասնում իրար՝ առանց ինքնակամ միջամտության փո-

² Տես Ս. Ստեփանյան, Հայ առաքելական եկեղեցին ստալինյան բռնապետության օրոք: Ե., 1994, էջ 1—2:

խաղարձ իրավասությանց շրջանակը:

4. Մայր Աթոռը ս. Էջմիածնում՝ որպես իր անասնման իշխանության վայրում, բայց է անում ամեն տիպի դպրոցներ, հասարակական ու կրոնաբարոյական հիմնարկություններ առանց որևէ սահմանափակումների, իսկ Հայաստանի Հանրապետության սահմաններում՝ համաձայն ՝ ոլորություն ունեցող ընդհանուր դրության:

5. Մինչև Հայաստանի Հանրապետության Հիմնադիր ժողովի վերջնական որոշումը՝ Մայր Աթոռի իրավասության ենթակա վանքերի, եկեղեցիների և այլ աստվածահաճո հաստատությունների բոլոր կալվածները, շարժական ու անշարժ ՝ ուլքերը մնում են անձեռնմխելի սեփականություն Հայաստանյայց Առաքելական Մայր եկեղեցվո:

6. Մայր Աթոռը ի դեմս Նորին Վեհափառության՝ իրավագոր է ուղարկել օտար պետություններին ու եկեղեցիներին առընթեր և փոխադարձաբար ընդունել լիազոր նվիրակներ:

7. Մայր Աթոռը Հայաստանի Հանրապետության կառավարության առընթեր ունի իր լիազոր նվիրակը և փոխադարձաբար Հայաստանի Հանրապետությունը Մայր Աթոռին առընթեր ունի իր դեսպանը:

8. Մայր Աթոռը իրավագոր է ունենալ ս. Էջմիածնի Վանքի սահմաններում իր սեպուհական վարչական միլիցական կազմակերպությունը՝ ամբողջովին ենթակա Մայր Աթոռի իրավասության, իսկ Հայաստանի Հանրապետության իշխանությունը ի դեմս պատշաճ հարկի ու միջնորդության՝ իր վարչական-գինվորական ուժն է տրամադրում Մայր Աթոռի և Նորին Վեհափառության պաշտպանության համար:

9. Ամենայն հայոց կաթողիկոսի Անձը սուրբ է և, որպես Վեհապետի, անձեռնմխելի: Հայաստանի Հանրապետության իշխանությունը Նորին Վեհափառության Անձի ձեռնմխելիության դեպքում և կոչման ու պատվի դեմ կատարվող ոճիրների համար սահմանում է այն բոլոր պատիժները, ինչ որ ՝ երիշխան բարեկամ

պետության Վեհապետի անձի, կոչման ու պատվի պաշտպանության համար:

10. Հայաստանի Հանրապետության կառավարությունը, որպես Հայաստանի Առաքելական Մայր եկեղեցի կողմից սրբա ՝ ործված մի իշխանություն, օրինությամբ է հիշատակվում եկեղեցիներում պատարա ՝ ի և մաղթանքի ժամանակ:

11. Հանդիսավոր օրերին, ընդունելության ու այցելության, այլն ընթացիկ փոխհարաբերությունների ժամանակ Հայաստանի Հանրապետության իշխանությունը առ Նորին Վեհափառությունը արտահայտում է նախամեծարություն, Մայր Աթոռի և Նորին Վեհափառության կողմից ևս արժանանալով փոխադարձ մեծարանայ:

12. Վեհափառ կաթողիկոսն ունի իր անձնական պահակն ու ջրախումբը, որ վայելում են Վեհապետների՝ միջազ աչին իրավունքով նախատեսված՝ պահակների ու ջրախմբերի արտոնությունները: Անձնական պահակն ու ջրախումբը ուղեկցում են Նորին Վեհափառության թե՛ իր երկրային ՝ երիշխանության՝ ս. Էջմիածնի և թե՛ Հայաստանի Հանրապետության սահմաններում:

13. Կաթողիկոսական ՝ ահի թափուր ժամանակը Տեղապահը վայելում է Նորին Վեհափառության՝ սույն դաշինքով սահմանված բոլոր իրավունքները:

14. Մայր Աթոռի լիազորը, նվիրակները և Մայր Աթոռին առընթեր նշանակված բոլոր պետական և եկեղեցական դեսպաններն ու լիազորները Հայաստանի Հանրապետության սահմաններում, այլև Մայր Աթոռում օ ՝ տվում են միջազ աչին իրավունքով ՝ երիշխան պետությունների դիվանա ՝ իտական ներկայացուցիչներին վերապահված իրավունքներով:

15. Մայր Աթոռի լիազորները, Սինոդի անդամները, առաջնորդները, կաթողիկոսական ընտրության ու ազ աչին եկեղեցական ժողովների պատ ա մա վորները իրանց լիազորությունների շրջանում օ ՝ տվում են անձի անձեռնմխելիության և վարչական ու քրեական հետապնդման վերաբերմամբ Հայաստ

տանի Հանրապետության պառլամենտի անդամների վայելած արտոնություններով:

Ծանոթաբանություն: Գատաստանական հետապնդման համար պահանջվում է Նորին Վեհափառության կամ Տեր Տեղապահի համաձայնությունը:

16. Մայր Աթոռի բոլոր պաշտոնական հրատարակությունները, պարբերական թե ոչ պարբերական, միանամայն ազատ են կառավարչական որևէ միջամտությունից և ամբողջովին ենթակա են Մայր Աթոռի իրավասության:

17. Մայր Աթոռից ելած և Մայր Աթոռը մտած պոստ-հեռառական ամբողջ հաղորդաբանությունները, փոխադրությունները, սուրհանդակները և այլն ունեն միջապային իրավունքով նախատեսված արտոնությունները: Սույն արտոնությունը վայելում են նաև Մայր Աթոռի լիազոր նվիրակները և Մայր Աթոռին առընթեր նշանակված օտար պետությունների և եկեղեցիների դեսպաններն ու լիազորները:

18. Ս. Էջմիածնի Վանքի սահմաններում տնվող բոլոր կալվածքները, շարժական ու անշարժ ուլքերը, հիմնարկություններն ու ձեռնարկությունները՝ որպես Մայր Աթոռի երկրային երիշխանության ենթակա արժեքներ, միանամայն ազատ են պետական, տեղական և այլ որևէ ուղղակի հարկից: Իսկ սույն դաշնարի հոդ. 5-ում հիշատակված այլ շարժական ու անշարժ ուլքերը ենթարկվում են ընդհանուր իրավական դրության:

19. Հայաստանյայց Առաքելական Մայր եկեղեցվոց և Հայաստանի Հանրապետության միջև կնքված ներկա դաշնարի իր ռեժիմ պահպանում է մինչև Հայաստանի Հանրապետության Համապային Հիմնադիր և Այլ պային-եկեղեցական ժողովների վերջնական որոշումը:

Սույն Գաշնարի իրը կապված է երկու օրինակով³:

Սակայն 1920 թ. Հայաստանի խոր-

հրդայնացումը կասեցրեց այս դաշնարի կնքումը: Հայաստանում խորհրդային կարերի հաստատումն իր հետ բերեց բոլշևիկների բռնություններ Հայ առաքելական եկեղեցու և նրա սպասավորների նկատմամբ: Ձերբակալվեցին մի քանի անվանի հոկորականներ, իսկ 1921 թ. ձմռանը Սևանի վանքի փոխվանահայր Եվնիկ վարդապետ Վարդանյանը խեղդամահ արվեց Սևանի սառույցների մեջ:

Բոլշևիկները հայ եկեղեցին տեսնում էին որպես մի հզոր ուժ, որը կարող է միջոց լինել ընդդիմադիր, և եկեղեցու դիրքերը թուլացնելու համար բռնաբանեցին Մայրավանքի ընթաց բոլոր շենքերը, ունեցվածքի մեծ մասը, պետականացրին Մատենադարանը, իսկ եկեղեցիները և վանքերը պահեստների և ախոռների վերածեցին:

Այս ամենով չբավարարվելով՝ 1930-ական թթ. նրանք բացեիբաց սկսեցին ոչընչացնել հայ հոկորականությունը: Միայն 1937—1938 թթ. նրանք բռնադատեցին 90 հոկորականի, իսկ ընդհանրապես 1920—1950 թթ.՝ մոտ 700 հոկոր:

1938 թ. ապրիլի 5-ի լույս 6-ի իշերը պետանվտանություն արտնի աշխատակիցների կողմից Վեհարանի իր նրնջասենյակում սպանվեց Ամենայն հայոց կաթողիկոս Խորեն Ա Մուրադբեկյանը (1932—1938 թթ.), և թալանվեց հին վեհարանում տնվող անձարանը:

1938 թ. օոստոսի 8-ին կոմկուսի ղեկավար Գ. Հարությունյանը Ստալինին հրդած նամակում մասնավորապես թում էր. «Հայաստանում, շրջենտորոն Վաղարշապատում, որը տնվում է սահմանից 10—12 կմ հեռավորության վրա, մինչև այժմ ոյություն ունի Էջմիածնի վանքը: Այստեղ տեղավորված է Հայոց կաթողիկոսի նստավայրը, որը ոյատնում է արտասահմանի հայ հոկորականության կողմից ուղարկվող միջոցների հաշվին:

ՀԿ(բ)Կ Կենտկոմի տրամադրության տակ եղած Հայաստանի նախկին ղեկավարության դավաճանական ործի վերաբերյալ նյութերը մերկայտում են կաթողիկոսության հակախորհրդային որ-

³ Հայաստանի Հանրապետության պատմության կենտրոնական պետական արխիվ, ֆ. 409, ց. 1, . 85, թ. 2:

ծունեությունը և նրա աշխատանքը Հայաստանում դաշնակցական կազմակերպությունների ստեղծման վերաբերյալ:

...ՀԿ(Բ)Կ կենտկոմը, քննարկելով Էջմիածնի վանքի և կաթողիկոսարանի մասին հարցը, որոշեց. քանի որ ունեցած նյութերը մերկացնում են Էջմիածնի կաթողիկոսությանը Խորհրդային իշխանության և հայ ժողովրդի դեմ ակտիվ պայքարի · ործում, փակել Էջմիածնի վանքը՝ վերածելով այն թան· արանի, նոր կաթողիկոսի ընտրություններ չանցկացնել և վերացնել հո· կորականության կենտրոն Էջմիածնի կաթողիկոսությունը: Խնդրում ենք ՀամԿ(Բ)Կ կենտկոմին հաստատել»⁴:

Սակայն Մայր Աթոռ Սբ. Էջմիածինը չփակվեց և չվերածվեց թան· արանի: Ստալինը քաջ · իտակցում էր, որ եթե փակվի Մայրավանքը, ապա արտասահմանյան հայերը Սփյուռքում կհիմնեն նոր Մայր Աթոռ կամ Մեծի Տանն Կիլիկիո կաթողիկոսության կար· ավիճակը կը հասցնեն Ամենայն հայոց կաթողիկոսության կար· ավիճակի: Դա եղավ · լիավոր պատճառը, որ Ստալինը ոչ միայն թույլ չտվեց Սբ. Էջմիածնի վերացումը, այլև 1945 թ. ապրիլին, հանդիպելով կաթողիկոսական տեղապահ արքեպիսկոպոս Չորեքչյանին, թույլատրեց 1945 թ. հունիսին ապ· ային· եկեղեցական ժողովի անցկացումը և Ամենայն հայոց կաթողիկոսի ընտրությունը:

1945—1947 թթ. հայոց եկեղեցին մեծ դեր խաղաց հայրենադարձության կազմակերպման · ործում:

Վապ· են Ա·ն կաթողիկոս ընտրվելու պահից իր առջև նպատակ էր դրել վերական· նելու հայ եկեղեցու անցյալ փառքը, ինչպես նաև շարունակելու Գևոր· Ջ Չորեքչյան կաթողիկոսի (1945—1954 թթ.) հայրենա՛նպատ · ործը:

1956 թ. մայիսի 12-ին Վապ· են Ա կաթողիկոսը (1955—1997 թթ.) ԽՍՀՄ վարչապետ Բուլ· անինի հետ հանդիպման

⁴ Հայաստանի Հանրապետության հասարակական և քաղաքական կազմակերպությունների փաստաթղթերի կենտրոնական պետական արխիվ, ֆ. 1, ց. 026, · . 34, թ. 41—42:

ժամանակ պահանջեց վերաբացել ԽՍՀՄ տարածքում 20—30-ական թթ. փակված 59 հայկական եկեղեցիներ: Այս պահանջը կատարվեց միայն Հայաստանի տարածքում, ինչպես նաև Մայր Աթոռին վերադարձվեց Նոր Վեհարանի շենքը:

Տեսնելով, որ իր պահանջները չեն



Վապեն Ա կաթողիկոս

կատարվում, կաթողիկոսը 1958 թ. ապրիլի 28-ին դիմում է երկրի ղեկավար Խրուշչովին: Այդ նամակում բարձրացված հարցերից առավել կարևորներն էին եկեղեցիների վերաբացման, ինչպես նաև Հայաստանի հետ Արևմտյան Հայաստանի, Ղարաբաղի, Նախիջևանի և Ջավախքի վերամիավորման հարցերը: Սակայն այդ պահանջները նույնպես մերժվեցին⁵:

Վապ· են Ա·ն իր քառասունամյա հովվապետության ընթացքում խոր հետք թողեց հայ ժողովրդի հո· կոր կյանքում:

⁵ Հայաստանի Հանրապետության նորա· ույն պատմության կենտրոնական պետական արխիվ, ֆ. 823, ց. 3, · . 150, թ. 7:

Նրա օրոք վերակառուցվեցին Սբ. Հռիփ-սիմն տաճարը, Սբ. Գայանն եկեղեցին, կան: նեցվեց Մեծ եղեռնի զոհերի հիշատակին նվիրված հուշարձանը և այլն: Գարավոր կառուցումներից և վերակառուցումներից հետո վերջապես ամբողջացվեց Էջմիածնի վանքի համալիրը:

Ղարաբաղյան շարժման ընթացքում Վապ. են Ա կաթողիկոսը ներկայացավ իբրև հեռատես դիվանա: ետ և քաղաքա: ետ, իմաստուն հո: կորական: Նա մեծ ճի: եր · ործադրեց Ղարաբաղյան հակամարտությունը քաղաքակիրթ ձև: վով լուծելու համար:

Հայաստանի անկախության հռչակումից հետո հայ առաքելական եկեղեցին վերջիվերջո · տավ իր տեղը: Պետական կառույցները նրան վերադարձրին խորհրդային իշխանության տարիների թռնա: րավված եկեղեցիների և

վանքերի մի պ: ալի մասը: Հայաստանի Հանրապետության խղճի պատության և կրոնական կազմակերպությունների մասին օրենքի մեջ · րված է, որ պետությունը չի խոչընդոտում պ: ալին եկեղեցու մենաշնորհի հանդիսացող հետևյալ առաքելությունների իրա: ործմանը՝ ու: նենալ մշտական հո: կոր ներկայացուցիչներ հիվանդանոցներում, պառամյալների և հաշմանդամների տներում, գորամասերում, ապատապրկման վայրերում՝ ներառյալ քննչական մեկուսարանները:

Հայկական բանակում ստեղծվել է պինվորական քահանաների ծառայություն, բացվել են հայորդայ տներ, որոշ դպրոցներում դասավանդվում է կրոնի պատմություն:

Այսօր եկեղեցին և պետությունը · ործում են ներդաշնակ ի շահ հայ ժողովրդի:

ВЗАИМООТНОШЕНИЯ АРМЯНСКОЙ АПОСТОЛЬСКОЙ ЦЕРКВИ И СВЕТСКИХ СТРУКТУР В ИСТОРИЧЕСКОМ АСПЕКТЕ

С. М. СТЕПАНЯНЦ, кандидат исторических наук

РЕЗЮМЕ

Армянская апостольская церковь была основана в 301 г., став одним из столпов армянского государства. С самых первых дней своего существования церковь стала одним из крупнейших землевладельцев-феодалов. Этим определялась двойственность ее политики: с одной стороны, она была апологетом идеи централизации государства, с другой, являясь крупным феодалом, выступала против усиления царской власти.

После падения династии Аршакидов и раздела Армении между Персией и Византией (428 г.), церковь взяла на себя и функции светской государственной структуры, последовательно выступая в защиту страны и национальной самости народа как методами дипломатии и вооруженной борьбы, так и культурологическими средствами (создание армянской письменности в 406 г., развитие национальной историографии, архитектуры, живописи, науки). Духовные пастыри Армении вели в средние века переговоры с европейскими светскими и духовными лидерами (в сферу их дипломатических контактов были вовлечены Византийские императоры, императоры Священной Римской империи, короли Польши, венецианские дожи, Российские государи, Римские папы), а также главами восточных государств (арабские халифы, шахи Персии), стремясь не только облегчить участь армянского народа, но и по возможности добиться независимости страны.

В 1920 г. была сделана попытка юридически упорядочить взаимоотношения между церковью и Армянской Республикой, однако проект соглаше-

ния не получил законной силы в результате установления в Армении советской власти.

В советскую эпоху церковь на первых порах не только была лишена всех прав, но и подвергалась жестоким гонениям. Однако после Великой Отечественной войны, в которой она оказала существенную моральную и материальную помощь Красной армии, церковь была частично восстановлена в правах. Это позволило ей развить бурную деятельность по установлению контактов с армянской диаспорой, восстановлению материальных памятников многовековой культуры.

В настоящее время церковь тесно сотрудничает с государством на благо нации.

THE RELATIONS OF THE ARMENIAN APOSTOLIC CHURCH AND TEMPORAL STRUCTURES IN THE HISTORICAL ASPECT

S. M. STEPANIANTS, Candidate of Historical Sciences

SUMMARY

The Armenian Apostolic church was founded in 301 and became one of the pillars of the Armenian state. From the very first days of its being the church became one of the biggest land and feudal lords. By this fact the duality of its policy was defined: on one hand, it was an apologist of the idea of the state's centralization, on the other hand, being a great feudal lord, it was against the strengthening of the tsar's power.

After the downfall of Arsakid dynasty and the allotment of Armenia between Persia and Byzantium (428) the church undertook the functions of the temporal state structure, successively speaking for the defence of the country and national peculiarity of the people both with the methods of diplomacy and armed struggle, and with cultural means (the creation of the Armenian written language in 406, the development of national historiography, architecture, painting, science). In Middle Ages the spiritual pastors of Armenia were holding negotiations with the European temporal and spiritual leaders (Byzantium emperors, emperors of the Sacred Roman Empire, kings of Poland, Venetian doges, Russian sovereigns, the Popes were involved in the sphere of their diplomatic contacts), and also with the heads of the Eastern states (Arabian caliphs, shahs of Persia). They aspired not only to relieve the lot of the Armenian people, but also to achieve the independence of the country, if possible.

In 1920 an attempt was made to regulate juridically the relations between the church and the Armenian Republic, however the project of the agreement didn't get the legal force as a result of establishing the Soviet power in Armenia.

In the Soviet times the church for the first time was deprived not only of its rights, but also was cruelly persecuted. However, after The Great Patriotic War, in which it gave significant moral and material help to the Red Army, the church was partially restored in its rights. It allowed the church to develop rapid activity on establishing contacts with the Armenian diaspora, on restoring the material monuments of centuries—old culture.

For the time being the church closely collaborates with the state for the nation's welfare.

նակի պինվորներին, բացատրում է թըշնամու անողորմությունը, վտան․ ի մեծությունը, օ․ նական ուժի և նահանջի ուղիների լիակատար բացակայությունը, հաղթելու կամ հայրենի սրբազան հողի վրա մեռնելու միակ պատվաբեր հնարավորությունը: Այդ օրը Գարե․ ին էպիսկոպոսը 5-րդ հայկական․ ունդն օժուժում է որպես մահապարտների․ ունդ և նրան երգվեցնում կովի դուրս․ ալ անվախ ու աննահանջ: Երկու հո․ կորականները՝ խաչը ձեռքներին բարձր պահած, անցնում են գորթի․ լուխ և․ նդի հրամանատար․ նդապետ Պավել Բեկ-Փիրումյանի հետ հայ պինվորներին առաջնորդում ի մարտ²:

Մայիսի 22-ից 28-ը տեղի ունեցած Սարդարապատի, Բաշ-Ապարանի և Ղարաբաղի խաչի հերոսամարտերը փառքով պսակեցին Հայկական կորպուսի գորամասերի հերոսական ջանքերը և ունեցան հիրավի պատմական նշանակություն: Այդ հերոսամարտերի շնորհիվ արևելահայությունը փրկվեց ֆիզիկական բնաջնջման սպառնալիքից և թուրքերին հարկադրեց հաշվի նստելու պետականություն ստեղծելու հայ ժողովրդի կամքի հետ: Թուրքական գորթերի դեմ մղված մայիսյան այդ կռիվներում աչքի ընկան հատկապես Հայկական կորպուսի 2րդ հրաձ․ ային դիվիզիան, նրա հրամանատար․ եներալ Մովսես Սիլիկյանը, գորաջոկատի հրամանատար․ նդապետ Դանիել Բեկ-Փիրումյանը, 5-րդ հրաձ․ ային․ ունդը, նրա հրամանատար․ նդապետ Պավել Բեկ-Փիրումյանը, հեծելազորային․ ունդը, որի հրամանատարն էր․ նդապետ Նիկոլայ Ղորղանյանը, Ղարաբաղյան հատուկ գորաջոկատը․ ընդապետ Պավել Մելիք-Շահնապարյանի հրամանատարությունը և շատ ուրիշներ: Նրանք բոլորն էլ հետա․ այում կարևոր դեր կատարեցին Հայաստանի առաջին հանրապետության բանակի կազմավորման․ ործում: «Ինքնուրույն ապրելու իր իրավունքը ռազմի դաշտում ապացուցած հայ պինվորը այժմ պետք է ապացու-

ցի նաև, որ ինքը կարող է ապրել ինքնուրույն կյանքով և, ինչպես ժամապահ, պենքը ձեռքին կկան․ նի օրինականության ու կար․ ուկանոնի պահպանմանը», ասաց Հայաստանի առաջին հանրապետության գորթերի․ լիավոր հրամանատար նշանակված․ եներալ-լեյտենանտ Թովմաս Նապարեկյանը հայկական բանակին ուղղված իր ողջույնի խոսքում: Դիմելով սպայությանը՝ գորավարը նըրան կոչ արեց մոտ կան․ նելու պինվորներին. «Հմուտ առաջնորդեք հայ պինվորին, և նա չի մերժի,—ասում էր Նապարեկյանը:—Ես տեսել եմ այդ պինվորին անցած պատերազմի ծանր օրերին. նա համեստ է, դիմացկուն, լսող և չպահանջող, նա ամենուրեք կ․ նա սպայի հետևից՝ կատարելով նրա պահանջները: Թող օրինի՝ մեզ Տեր Աստված կատարելու այդ դժվարին խնդիրը՝ հանուն վերածնվող Հայաստանի ծաղկման ու հզորության»³:

1918—1920 թթ. հայ հո․ կորականությունը իր հայրենասիրական պարտքն էր համարում գորամասեր և ստորաբաժանումներ այցելելը, տեղում իրավիճակին ծանոթանալը, հայ պինվորներին և սպաներին ո․ կորելը, նրանց հույս և հավատ ներշնչելը: Հայաստանի Հանրապետության պինվորական նախարարության համար Սուրբ Էջմիածնի տպարանում հայկական բանակի համար տպարվում էին մի շարք պինվորական կանոնա․ բքեր, պենքի և պինամթերքի հետ վարվելու կանոնների մասին ուսումնական ձեռնարկներ և այլն: Հայ առաքելական եկեղեցու նվիրյալները համաժողովրդական տոնակատարությունների ժամանակ կազմակերպում էին հան․ անակություններ, որոնց նպատակը բանակի կարիքները հո․ ալու համար օ․ նության կազմակերպումն էր: Այդպիսի հան․ անակություններ տեղի ունեցան նաև հայկական․ աղթօջախներում, մասնավորապես ԱՄՆ-ում: Այսպես՝ 1920 թ. մայիսի 23-ին Նյու Յորքի նշանավոր

² Տես Հ. Թորջյան, Սարդարապատի հերոսամարտը: Ե., 1965, էջ 129—130:

³ ՀՀ պատմության կենտրոնական պետական արխիվ (այսուհետև՝ ՀՀ ՊԿՊԱ), ֆ. 204, ց. 1, . 129, թ. 1:

Բ Ա Ն Ա Կ Ի Օ Ր
ՀՐԱՊԱՐԱԿԱՅԻՆ ՄԵԾ ԺՈՂՈՎ,
1920 ՄԱՅԻՍ 23
ԿԵՐԱԿԻ, ԿԷՍՕՐԷ ԵՏՔ ԺԱՄԸ ՃԻՇԳ 2ԻՆ
CARNEGIE HALL
57th STREET & 7th AVENUE, NEW YORK, N. Y.
 ԱՅՍ ԺՈՂՈՎԻՆ ՊԵՏԻ ՆԱԽԳԱՀԷ
S. S. ԽՈՐԷՆԻ ԱՐԲԵՎԿԻՍԿՈՎՅԱՆ ՄՈՒՐԱՏՈՎԵԿԵԱՆ
(Պարզիկրական Պատուիրակ Հայաստանէն նոր Ամերիկա ժամանած)
 ՊԻՏԻ ԽՈՒՖԻՆ
ԶՕՐԱՎԱՐ ԲԱԳՐԱՏՈՒՆԵՒ
(Միացեալ Պատուիրակութեանց Ձին - Առաջնութեան Պետ)
ՏՔԹ. Գ. ՓԱՍՏՐՄԱՆԿԵԱՆ
(Հայաստանի Հանրապետութեան Ամերիկայի Գեղարմ)
ՔԷՓԹՐՆ ՀԻՊՐՆ
(Ամերիկացի Բարձրատիկան Ձիւնորակն Հայաստանէն նոր վերադարձած)
ՇԱՀԱՆ ՆԱԹԱԼԻ
(Գործիչ՝ Հայաստանէն նոր վերադարձած)
 ՊԵՏԻ ԵՐԵՆԸ
ՏԻԿ. Զ. ՓԱՆՈՍԵԱՆ ԵՒ ՏԻԿ. Ա. ՊԵՏԻԿԵԱՆ
 ՊԵՏԻ ՈՐՏԱՍԱՆԵՆ
ՊՐԱՆ. ՇԱԽԷՆԻ, ՕՐ. ՍԱԽԱԿԵԱՆ ԵՒ ՕՐ. ԿԻԼՎԵՆԿԵԱՆ
ԶԻՆՈՒՈՐԱԿԱՆ ՆՈՒԱԳՈՒԹՄԵ

ԱՅՐԳԷՂՆԵՐ ՊԵՏԵՐՈՋԻՑ ԶԼԵՏՏՐԱՐՈՇ ՀԱՅԱՍՏԱՆԻ ԳԼԾ
 ՀԱՅԱՍՏԱՆԻ ԵՒ ԳՅՈՒԳԻՍ ՎՏԱՆԳԻ ՄԷՋ ԵՆ

ՕԳՆԵՆՆՔ ՔԱԶԱՐԻ ԿՈՌՈՂՆԵՐՈՒՆ

«Բանակին համար» թերթի 1920 թ. մայիսի 23-ի համարից

«Կառնն. ի հոլ» հանդիսությունների դահլիճում հրավիրվեց հրապարակային ժողով, որտեղ հավաքվեց մեծ ումար: Այդ ժողովին մասնակցում էր Հայաստանի Հանրապետության՝ եներալ Հակոբ Բա. րատունու լիավորած միացյալ պատվիրակությունը, որի կազմում էին Ամենայն հայոց կաթողիկոսի պատվիրակ սրբազան Խորեն արքեպիսկոպոս Մուրադբեկյանը, Ամերիկայում Հայաստանի Հանրապետության դեսպան դոկտոր Գարե. ին Բաստրմաջյանը և ապա յին. ործիչ Շահան Նաթալին⁴: Նյու Յորքի

քի հան. անակության հանձնախմբի կողմից հրատարակվում էր «Բանակին համար» թերթը, որտեղ տեղեկություններ էին հաղորդվում Հայաստանի ռազմաքաղաքական կյանքից և հայկական բանակին նյութական օ. նությունն ցուցաբերելու կոչեր էին հրապարակվում: Ամերիկահայությանն ուղղված այդ կոչերից մեկում ասված էր. «Օ. նենք մեր քաջարի բանակին, և թող ապատության երկրորդ տարեդարձին թնդա մեր բանակի հաղթական ուռան մեր բարձրաբերձ սարերում, և թող թշնամին սարսափած դառնա ընտանի և քաղաքակիրթ: Մեր նյութական աջակցության հետ

⁴ Տես նույն տեղում, ֆ. 290, ց. 1, . . 28, թթ. 1—2:

միասին նաև թող հնչեն մեր · աղութի սրտա · ին կոչը.

Կեցցե՛ Հայկական բանակը...

Կեցցե՛ Ազատ Հայաստանը...»⁵:

Հարկ է նշել, որ հայկական բանակի յուրաքանչյուր · ունդ ուներ իր · նդային քահանան: Գնդային քահանաների մասին 1918 թ. նոյեմբերի 11-ին կազմված հրահան · ի համաձայն հայկական բանակի յուրաքանչյուր · նդային քահանա պարտավոր էր ունենալ մատյան, որի մեջ պետք է ցուցակա · ռեր · նդի զինվորներին՝ նշելով նրանց անունները, տեղը, ով լինելը, ընտանիքի անդամների թիվը և բնակության վայրը: Գնդի անձնակազմի բոլոր անդամները համարվում էին զինվորական քահանայի ծխականներ, ուստի քահանան պարտավոր էր ունենալ չափաբերական մատյան՝ արձանա · ռերու կատարված պակները, ծնունդներն ու թաղումները: Գընդային քահանան ամեն օր որոշակի ժամերի պարտավոր էր լինել իր · նդի զինվորների հետ, իսկ եթե · ունդը մաս · մաս տեղակայված էր տարբեր վայրերում, պարտավոր էր շարունակ այցելել նրանց: Գնդային քահանան պարտավոր էր իր · նդի հրամանատարի որոշած հատուկ ժամերին դասախոսել զինվորների համար Սուրբ · թքից և ապ · ային եկեղեցու պատմությունից՝ նպատակ ունենալով վառ պահելու նրանց ապ · ային պարտքի · իտակությունը, սերը դեպի ապ · ը և ապ · ային սրբությունները: Գնդային քահանան պարտավոր էր զինվորներին սովորեցնել «Հայր մեր» աղոթքը և եր · ել տալ առավոտյան արթնանալուց հետո, ձաշին և քնելուց առաջ, իսկ կիրակի և տոն օրերին նրանց տանել այն եկեղեցին, որն ինքը հաճախում էր: Սուրբ պատարա · մատուցելը թույլատրվում էր միայն եկեղեցիներում: Գնդային քահանաներն ամեն տեղ · թե՛ քաղաքներում և թե՛ · յուղերում, որտեղ տեղակայվում էր · ունդը, ինչպես նաև ճանապարհին,

երբ գորքը շարժվում էր, և թե՛ պատերազմի դաշտում, պարտավոր էին լինել հո · ւորականի սքեմով և առանց վեների: Յուրաքանչյուր ամիս · նդային քահանան պարտավոր էր թեմական առաջնորդարան · ռավոր զեկուցում ներկայացնել իր · ործունեության մասին⁶:

Հայկական բանակում հանդիսավորությամբ նշվում էին քրիստոնեական տոներն ըստ բանակի զինվորական ըշտաբի պետ · եներալ Դոլուխանյանի կողմից հաստատված ցուցակի: Այդ տոներից էին Թար · մանչաց, Հայտնության, Սբ. Գևոր · ի, Սբ. Թադևոսի, Սբ. Բարդուղիմեոսի տոները, Սբ. Աննայի Հղիության օրը և այլն⁷:

Հայաստանի առաջին հանրապետության զինված ուժերը Հայաստանի կառավարության և Հայ առաքելական եկեղեցու անմիջական աջակցության շնորհիվ մինչև 1920 թ. հայ · թուրքական պատերազմը կարողացան պատվով կատարել պետության և ժողովրդի պաշտպանության իրենց վրա դրված · ործը: Արտաքին և ներքին թշնամիների դեմ կռիվներում նրանց բազմիցս հաջողվեց ոչ միայն կասեցնել թշնամու հարձակումները, այլև շատ մարտերում նրան պարտության մատնել:

Չնայած այս հաջողություններին՝ ներքին ու արտաքին կռիվներից թուլացած հայկական բանակը, չստանալով ոչ մի օ · նություն մեծ տերություններից, դժբախտաբար, պարտություն կրեց 1920 թ. հայ · թուրքական պատերազմում: Ռուսական բանակում կոփված սպայական կազմը, որի ճնշող մասը մասնակցել էր Արևմտյան Հայաստանի ապատա · ռմանը, հնարավորություն չունեցավ լրիվ դրսևորելու իր ունակությունները: Սակայն ստեղծվեց սպայական առողջ միջուկ, որը հետա · այում իրեն փայլուն դրսևորեց Լոռու ապատա · ռման մարտերում և Հայրենական մեծ պատերազմի տարիներին:

⁵ «Բանակին համար», Նյու · Յորք, 1920 թ., մայիսի 23:

⁶ Տես ՀՀ ՊԿՊԱ, ֆ. 57, ց. 2, · . 513, թ. 18:

⁷ Տես նույն տեղում, ֆ. 204, ց. 1, · . 166, թ. 65:

РОЛЬ АРМЯНСКОЙ АПОСТОЛЬСКОЙ ЦЕРКВИ
В ФОРМИРОВАНИИ И УКРЕПЛЕНИИ НАЦИОНАЛЬНОЙ АРМИИ
ПЕРВОЙ РЕСПУБЛИКИ АРМЕНИЯ

М. А. КАРАПЕТЯН, кандидат исторических наук

РЕЗЮМЕ

В 1918 г. в Армении параллельно с восстановлением государственности начался процесс формирования вооруженных сил республики. С первых дней в этот процесс включилась и армянская церковь, имевшая богатый опыт сотрудничества с армией в области защиты Родины. Представители церкви особо отличились во время судьбоносных для армянского народа майских сражений 1918 г. Духовенство не только проповедовало идею защиты родины, но и приняло непосредственное участие в боевых действиях.

В период первой Республики Армения Армянская апостольская церковь не только организовывала сбор пожертвований в пользу армии среди зарубежных армян, но через созданный в ноябре 1918 г. институт армейских капелланов всемерно способствовала укреплению морального духа военнослужащих, их воспитанию в лучших традициях армянского воинства. И армия с честью выполняла поставленные перед ней задачи по защите государства.

THE ROLE OF THE ARMENIAN APOSTOLIC CHURCH
IN THE FORMATION AND STRENGTHENING
OF THE NATIONAL ARMY OF THE FIRST REPUBLIC OF ARMENIA

M. L. KARAPETIAN, Candidate of Historical Sciences

SUMMARY

In 1918 in Armenia together with the restoration of the State system the process of the formation of the Republic's Armed Forces began. Since the first days the Armenian church was involved in that process as well, and it had a rich experience of collaboration with the army in the sphere of the Motherland's defence. The representatives of the church distinguished themselves especially during the May's battles of 1918, that were decisive for the Armenian people. The clergy not only preached the idea of the Motherland's defence, but also took a direct part in the combat activities.

At the period of the first Republic of Armenia the Armenian Apostolic church not only organized the collection of the donations for the benefit of the army among the foreign Armenians, but through the established in November of 1918 institute of the army's chaplains, created, assisted to the strengthening of the moral spirit of the servicemen, to their education in the best traditions of the Armenian army in every way possible. And the army was fulfilling its tasks on the state's defence with honour.

վաճման, նա կաջակցի, անշուշտ, և կըպաշտպանեն Խորհրդային Միությանը»³: Արդեն պատերազմի առաջին վեց ամիսների ընթացքում հայ եկեղեցին Կարմիր բանակին՝ պաշտպանության ֆոնդ մուծելով դրամական Կարմիր միջոցներ, ռազմաճակատ ուղարկելով տաք հանուսներ և զանազան նվերներ⁴: 1942 թ. հունվարի 7-ի տվյալներով պաշտպանության ֆոնդ էր մուծվել ընդամենը 13480000 ռուբլի, որի մեջ իր մասնաբաժինն ուներ նաև հայ եկեղեցին⁵: 1942 թ. վերջերին ինչպես ամբողջ Խորհրդային Միությունում, այնպես էլ Հայաստանում համաժողովրդական շարժում սկսվեց տանկային շարասյունների, ինքնաթիռների էսկադրիլիաների, Կրասնապրոնների, ավտոշարասյունների կառուցման համար դրամական հանձնարարություններ կազմակերպելու ուղղությամբ: Այսպես, օրինակ, ռուս ուղղափառ եկեղեցին 1942 թ. դեկտեմբերի դրությամբ հանձնարարություն էր սկսել Գիմիտրի Գոնսկոյի անվան տանկային շարասյուն կառուցելու նպատակով: Կարճ ժամանակամիջոցում Չելյաբինսկ քաղաքի տանկաշինական շրջանում պատրաստվեց «Տ-34» մակնիշի 40 տանկ, որոնց աշտարակների վրա ընկած էր «Գիմիտրի Գոնսկոյ»:⁶ 1943 թ. հունվար—մարտ ամիսներին «Գիմիտրի Գոնսկոյ» տանկային շարասյունը 38-րդ և 516-րդ առանձին տանկային նորի կազմում ակտիվորեն մասնակցեց Վելիկին Լուկի, Ռժև, Վյաչմա քաղաքների և տասնյակ ավանների ազատառնման մարտերին⁶:

Ռուսական ուղղափառ եկեղեցու օրինակով Հայ առաքելական եկեղեցին ևս ձեռնամուխ եղավ տանկային շարասյունների կառուցելու նպատակով դրամական հանձնարարություններ կազմակերպելու ուղղությամբ:

³ «Էջմիածին», 1944, հմ. 1, էջ 5:

⁴ Տես «Սովետական Հայաստան», 1941 թ. դեկտեմբերի 9:

⁵ Տես «Սովետական Հայաստան», 1942 թ. հունվարի 7:

⁶ Տես Центральный архив МО РФ (штурм-хвост ЦАМО РФ), ф. 364-го гвардейского танкового полка, оп. 104301, д. 1, л. 13; О. Ю. Васильева. Русская православная церковь в политике Советского государства в 1943—1948 гг. М., 1999, сс. 69—79.

այուն կառուցելու նպատակով դրամական հանձնարարություն կազմակերպելու որոշում: Կաթողիկոսի տեղապահ Գևորգ արքեպիսկոպոս Չորեքչյանը և Էջմիածնի կաթողիկոսարանը որոշեցին հավատացյալ հայերի նվիրատվությունների հաշվին կառուցել «Սասունցի Գավիթ» տանկային շարասյուն և այն հանձնել Կարմիր բանակին: Այդ որոշման մասին տեղյակ պահվեց Հայաստանի կոմկուսի առաջին քարտուղար Գրիգոր Հարությունյանը, որի խորհրդով կաթողիկոսի տեղապահը 1943 թ. հունվարի 20-ին հեռագրով ուղարկեց Ի. Վ. Ստալինին, որում ասված էր. «Էջմիածնի կաթողիկոսարանը «Սասունցի Գավիթ» տանկային շարասյուն կառուցելու ֆոնդին հատկացնում է ադամանդներով պարզարված մի թանկարժեք պնակ և այլ թանկարժեք իրեր՝ պլատինից և ադամանդներից՝ ավելի քան 850000 ռուբլի արժողությամբ, 1000 ֆունտ ստեռլին և 50000 ռուբլի: Խնդրում եմ Ձեր կարողությունը ԽՍՀՄ Պետբանկում հատուկ հաշիվ բացելու մասին: Միաժամանակ հատուկ կոնդակով դիմում եմ աշխարհիս բոլոր հավատացյալ հայերին, որ իրենց խնայողություններով մասնակցեն «Սասունցի Գավիթ» անունը կրող տանկային շարասյուն կառուցմանը»⁷:

Ի. Վ. Ստալինը, որը ժամանակին հավանություն էր տվել Ռուսական ուղղափառ եկեղեցու համանման նախաձեռնությանը, Ամենայն հայոց կաթողիկոսի տեղապահին ուղարկած պատասխան հեռագրում նշում է. «Խնդրում եմ իմ ողջունը և Կարմիր բանակի շնորհակալությունը հայտնել հավատացյալ հայերին ու Էջմիածնի կաթողիկոսարանի հոկոսրականությանը, որ միջոցներ է մուծել «Սասունցի Գավիթ» անունը կրող տանկային շարասյուն կառուցելու համար: ԽՍՀՄ Պետբանկում հատուկ հաշիվ բանալու համար ցուցում է տրված: Ի. Ստալին»⁸:

Դրանից հետո՝ 1943 թվականի փետրվարի 2-ին, Գևորգ արքեպիսկոպոս

⁷ «Коммунист», 26 января 1943 г.

⁸ Նույն տեղում:

Չորեքշաբթի զիմեց հայ հավատացյալ ժողովրդին՝ «Սասունցի Գավիթ» տանկային շարասյուն կառուցելու համար նվիրատվություններ կատարելու հատուկ կոչով: Մեկ ու կես տարի է, որ երմանական գործարանակները ներխուժել են մեր տարածքը՝ միութենական ժողո-



Գևորգ Զ կաթողիկոս

վուրդներին ստրկացնելու և նոցա երկիրն իրենց նպատակներին շահա ործելու համար: Մեկ ու կես տարի է, որ ռուս ժողովուրդն էլ, միութենական մյուս ազգերի հետ, ամեն գոհաբերություն հանձն առնելով, համառ դիմադրություն է ցույց տալիս՝ պաշտպանելու համար իր պատիվը, իր Հայրենիքն ու իր պատությունը: Պարծանքով պիտի շեջտենմ, որ հայ ժողովուրդն էլ, հավատարիմ իր անցյալ պայքարող ու ուն, իր բոլոր հոփով նվիրվեց հայրենական ահավոր պատերազմին, քաջաբար և անձնվիրաբար կռվեց նացիստների աշխարհակալության և բռնակալության դեմ, պատերազմի ընթացքում բազմաթիվ հերոսներ տվեց հանուն մեծ Միության պատվին ու հաղթանակին, հանուն ընդհանուր Հայրենիքի պատության և անկախության, հանուն մարդկության լավաուշն ապաայի: Ծանր օրեր ապրեց մեր Հայրենիքը, ծանր դառնություններ ճաշակեց մեր ժողովուրդը, բայց այդ բոլորը

տարավ համբերությամբ, դժվարությունների դեմ մաքառելով, իր բոլոր ուժերը լարելով և տրամադրելով Հայրենիքի պատության ործին, հուսալով և հավատալով Հայրենական պատերազմի հաղթական վախճանին: Եվ չսխալվեց: Այսօր բախտի անիվը դարձել է դեպի մեզ. երմանական գործերի ռազմաճակատները ամենուրեք ձեռքվել են կարևոր ուղղություններով, և նախաձեռնությունը անցել է Կարմիր բանակի ձեռքը⁹: Ամբողջ երկիրը, հայրենասիրական ու նորությամբ լցված, ջերմափն ողջունում է Հայրենիքի պաշտպանության վերին ղեկավարությանն ու հերոս մարտիկներին: Սակայն մեր առաջ դեռ դժվարին պայքար կա, որ պահանջում է մեզնից մեծ գոհաբերություն՝ և՛ մարդու, և՛ դրամի: Մենք մեծ կարիք ունենք տանկերի և ինքնաթիռների, և ամբողջ երկիրը պետք է այսօր ճակատին վեներ մատակարարելու հոփով: Խորհրդային Միության բոլոր ժողովուրդները, հայրենասիրական մեծ ու նորությամբ տոփով, և՛ թիկունքում, և՛ ճակատում, խոշոր թափով ու լարված, անձնվիրաբար աշխատում են և կռվում Հայրենական պատերազմի հաղթական վախճանն ապահովելու համար: Խորհրդային Միության կրոնական համայնքների ներկայացուցիչները՝ և՛ քրիստոնյա, և՛ ոչ քրիստոնյա, իրենց հոտով առատ նվիրաբերությամբ նպաստում են թիկունքի գործարան և ճակատի հաջողության: Էջմիածինն էլ, տեսնելով հայ ժողովրդի ու նորությունը և անձնվեր աշխատանքն ու պայքարը հանուն Հայրենիքի պատության, իբրև իր ժողովրդի կամքի արտահայտություն, իրավունք համարեց առատ նվիրատվությամբ աջակցել Հայրենական պատերազմի հաջողության և պատասխանատու մեծ դեր է ստանձնել՝ խնդրելով բանալ պետական բանկում հատուկ հաշիվ ի նպաստ պատերազմի:

⁹ Հիշեցնենք, որ Գևորգ արքեպիսկոպոս Չորեքշաբթի կոչը հրապարակվել է 1943 թ. փետրվարի 2-ին՝ Ստալինի րադյան ճակատամարտի հաղթական ավարտի օրը:

Իմ սիրելի ժողովուրդ, դու՛, որ պատերազմի սկզբից նվիրված ես Հայրենիքի պաշտպանության և ցանկացել ես տեսնել Հայրենական պատերազմի հաղթական վախճանը, դու՛, որ միշտ հետևել ես Ս. Էջմիածնին, դու այսօր էլ անշուշտ



«Սասունցի Դավիթ» շարասյան տանկերից

առատորեն կրերես քո խնայողություններդ՝ մասնակցելով Սասունցի Դավիթ անվան տանկային շարասյան կառույցմանը: Առավել ևս Դուք, արտասահմանի հայություն, նամանավանդ ամերիկահայություն, որ ապատ եք մնացել ահեղ պատերազմի արհավիրքներից և Մայր երկրի ձեր հարապատ եղբայրների ապրումներով եք տառապել ու նորա վարած ապատառաքական պատերազմի հաջողության համար մինչև այժմ չեք խնայել ձեր նյութական ու բարոյական աջակցությունը Կարմիր բանակին և Մայր երկրի որբայցալ ընտանիքներին, վատահամ, թե այժմ էլ ձեր առատ նվերներով կնպաստեք թշնամու շուտափուլ ջախջախման ու վտարման մեր երկրից»¹⁰:

Ամենայն հայոց կաթողիկոսի տեղապահի կոչը մեծ խանդավառություն առաջ բերեց աշխարհի բոլոր մասերում ապրող հայության շրջանում: 1943 թ. ընթացքում «Սասունցի Դավիթ» տանկային շարասյան հաշվին ԱՄՆ-ում բնակվող

վող հայերը փոխանցեցին 105600 դոլար (այդ թվում Ֆրեյնտյի հայերը՝ 10000 դոլար), Թավրիսի հայերը՝ 120000 ռիալ, Սպահանի հայերը՝ 30000 թուրման, Բեյրութի հայերը՝ 100 ֆունտ ստեռլին, Կիպրոսի հայերը՝ 3000 ֆունտ ստեռլին, Կահիրեի հայերը՝ 10000 ֆունտ ստեռլին, Հարավային Ամերիկայի հայերը՝ 5800 դոլար և այլն¹¹: Բացի այդ, ամերիկահայերը Կարմիր բանակի համար հավաքեցին 87000 դոլարի դեղորայք և 50000 դոլար այլ կարիքների համար, որոնք Ռուսաստանին օնության ամերիկյան կոմիտեի միջոցով ուղարկվեցին Մոսկվա¹²: «Սասունցի Դավիթ» տանկային շարասյան համար միջոցների հավաքման ործում կարևոր դեր կատարեց պատմական իտությունների ղոկտոր, պրոֆեսոր Աշոտ Աբրահամյանը, որն Ամենայն հայոց կաթողիկոսի տեղապահի հատուկ հանձնարարականով մեկնեց Մերձավոր Արևելքի հայաշատ երկրներ և նպաստեց հանապառայության հաջողությանը: Ամերիկայում «Սասունցի Դավիթ» տանկային շարասյան համար միջոցներ հավաքելու ործն իրականացնում էր հատուկ կոմիտեն, որի մեջ մտնում էին բանաստեղծ Կարապետ Սիտալը, պրոֆեսորներ Հարությունյանը, Գաղուրյանը, Կարիկյանը և ուրիշներ: Նրանց անհատելի օնություն ցույց տվեց Ամերիկայի հայ թեմի առաջնորդ Գարե. ին արքեպիսկոպոս Հովսեփյանը¹³:

1943 թ. սեպտեմբերի 15-ին Գևորգ արքեպիսկոպոս Չորեքչյանը նամակ է ուղարկում ԽՍՀՄ տանկաշինության ժողկոմին՝ «Սասունցի Դավիթ» տանկային շարասյան համար ժողովված դրամալիսի վերաբերյալ. «Հայոց եկեղեցու Գերաուլյն Հոկոր խորհրդի որոշման համաձայն էջմիածնում Ամենայն Հայոց Կաթողիկոսարանին առընթեր սկսվել և շարունակվում է փյուռքահայերի և տեղի հայության շրջանում միջոցների հավաքումը՝ Սասունցի Դավիթ անվան տանկային շարասյան ստեղծման հա-

¹¹ Տես «Էջմիածին», 1944, հմ. 2—3, էջ 11—13:

¹² Տես նույն տեղում, էջ 11:

¹³ Տես «Էջմիածին», 1944, հմ. 1, էջ 10:

¹⁰ ՀՀ ՊԿՊԱ, ֆ. 409, ց. 1, . . 281, թթ. 1—3, նսն՝ «Էջմիածին», 1944, հմ. 1, էջ 9—10:

մար: ԽՍՀՄ Պետբանկի Երևանյան բաժանմունքում, մեր ընթացիկ հաշվին առկա են հետևյալ թանկարժեք իրերն ու դրամական միջոցները՝ հիշյալ նպատակին ծառայելու համար. 1. ոսկյա մեծ պնակ, պարզարուն ադամանդներով և երկու ադամանդակուռ խաչ՝ 800000 ռուբլի ընդհանուր արժողությամբ, 2. հազար (1000) ան լիական ֆունտ ստեռլին, 3. քառասուն հազար (40000) դոլար, 4. հարյուր քսան հազար (120000) ռիբալ, 5. յոթանասունհինգ հազար (75000) խորհրդային ռուբլի: Հայտնելով սույնի մասին, խնդրում եմ նշված իրերն ու ունեւորները ստանալ ԽՍՀՄ Պետբանկի Երևանյան մասնաճյուղից և ներդնել Սասունցի Դավիթ անվան տանկային շարասյան պատրաստման շրջանում: «Սասունցի Դավիթ» տանկային շարասյան պատրաստումն ավարտելուց հետո, գործառնաին հանձնելու ժամանակ, կխընդրեի չմերժել և ինձ տեղյակ պահել այդ մասին»¹⁴:

1943 թ. հոկտեմբերի 27-ին ԽՍՀՄ պաշտպանության ժողովատից ստացվում է տանկային գործերի եներալ-լեյտենանտ Բիրյուկովի հեռա իրը Գևորգ Չորեքչյանին. «Հայտնում ենք, որ Ձեր հան առկա միջոցներով կառուցված է «Սասունցի Դավիթ» տանկային շարասյունը: Այն նախատեսված է հանձնել Ուկրաինական մասին այս տարվա վերջին»¹⁵:

1944 թ. փետրվարի 29-ին հավատացյալ հայերի հան առկա մեծ ունեւորներով կառուցված «Սասունցի Դավիթ» տանկային առաջին շարասյունը, որը բաղկացած էր «Տ-34» 21 տանկից, հանդիսավոր պայմաններում հանձնվեց փոխ նդապետ Վոյնովսկու 119-րդ առանձին տանկային նդին: Բոլոր տանկերի աշտարակների վրա հայերեն լիատառերով ըված էր «Սասունցի Դավիթ»: Գունդը շուրջ 3 ամիս հաջողությամբ մարտնչեց 2-րդ Ուկրաինական ռազմաճակատում: Գնդի հրամանատարի վկա-

յությամբ «հայ ժողովրդի առաապելական հերոս Սասունցի Դավիթ անվան տանկերը յարնանային ուղեխափանքի դրվարին պայմաններում 10 օրվա ընթացքում մարտերով առկա են մոտ 200 կմ՝ ապատա ըելով հազարավոր սովետական մարդկանց... 10 օրվա ընթացքում «Սասունցի Դավիթ» տանկերը ոչնչացրել են հակառակորդի 16 տանկ և ինքնա ընաց հրանոթ, 60 նդացիր, 210 ավտոմեքենա՝ գործերով և բեռներով, ոչնչացրել են երմանական ավելի քան 2700 պինվոր ու սպա»¹⁶: 1944 թ. մայիսի 26-ին 119-րդ առանձին տանկային ունդը տեղափոխվեց 1-ին Սերձբալթյան ռազմաճակատ, որի հրամանատարն էր բանակի եներալ Հովհաննես Բաղրամյանը: Գունդը այստեղ համալրվեց Հայ առաքելական եկեղեցու նոր հան առկա շրջամբ կառուցված «Սասունցի Դավիթ» տանկային երկրորդ շարասյան «Տ-34» մակնիշի 22 տանկերով: Տանկերից մի քանիսը սարքավորված էին ալանապերման համար: Կարմիր բանակի գրահատանկային և մեքենայացված գործերի հրամանատար տանկային գործերի մարշալ Յ. Ֆեդորենկոյի կողմից Գևորգ արքեպիսկոպոս Չորեքչյանին ուղարկված հեռա ըից պարզվում է, որ «Սասունցի Դավիթ» տանկային նոր շարասյան մեքենաները դարձյալ համալրել են փոխ նդապետ Վոյնովսկու 119-րդ առանձին տանկային ունդը¹⁷: Տանկային նոր շարասյան կառուցման առթիվ Բ. Վ. Ստալինը 1944 թ. հունիսի 7-ին հեռա ըում է Ամենայն հայոց կաթողիկոսի տեղապահին. «Խնդրում եմ հաղորդել իմ ողջույնը և Կարմիր բանակի շնորհակալությունը արտասահմանի հավատացյալ հայերին, որոնք դրամական միջոցներ են ներմուծել Սասունցի Դավիթ անվան տանկային երկրորդ շարասյան կառուցման համար»¹⁸:

1944 թ. հունիսի 23-ից մինչև օոոսուսի 29-ը «Սասունցի Դավիթ» տանկա-

¹⁶ «Էջմիածին», 1944, հմ. 4, էջ 13—14, «Коммунист», 31 марта 1944 г.

¹⁷ Տես «Էջմիածին», 1944, հմ. 6, էջ 11:

¹⁸ «Коммунист», 28 июня 1944 г.

¹⁴ «Վավերա իր «Հայ եկեղեցու պատմություն», իրք 2: Ե., 1999, էջ 189:

¹⁵ ՀՀ ՊԿՊԱ, ֆ. 409, ց. 1, . . 1726, թ. 3:

յին շարասյունը 1-ին Մերձբալթյան ռազմաճակատի 6-րդ · վարդիական բանակի կազմում ակտիվորեն մասնակցեց Բելոռուսական մարտական օպերացիային և իր արժանի ավանդը ներդրեց Բելոռուսիայի, հատկապես հինավուրց Պոլոցկ քաղաքի ազատա· բման · որժուում: Միայն Արևմտյան Դվինսան · ետանցելու և բուն Պոլոցկի համար մղված եռօրյա մարտերում «Սասունցի Դավիթ» տանկային շարասյան տանկերն իրենց թրթուրների տակ ճգմեցին ու պայթեցրին թշնամու 70 հակատանկային ական, ոչնչացրին տարբեր տրամաչափերի 19 հրանոթ, 29 · ընդացիր, 13 ականանետ, 2 նռնականետ, 14 ԵԱԿ (դպօտ), հակառակորդի ավելի քան 450 զինվոր ու սպա: Պոլոցկի ազատա· բման ժամանակ աչքի ընկնելու համար 119-րդ առանձին տանկային · ունդը ԽՍՀՄ Գերա· ույն խորհրդի նախա· ահույթյան 1944 թ. հուլիսի 23-ի հրամանա· բով պար· կատրվեց Կարմիր դրոշի շքանշանով¹⁹:

Բելոռուսական օպերացիայի հաղթական ավարտից հետո «Սասունցի Դավիթ» տանկային շարասյունն ակտիվորեն մասնակցում է Լիտվայի և Լատվիայի ազատա· բմանը և 1945 թ. մայիսի 9-ին Հաղթանակը դիմավորում է Բալթիկ ծովի ափին: Հիշատակության է արժանի այն փաստը, որ ինչպես Բելոռուսիայի, այնպես էլ Մերձբալթիկայի համար մղված մարտերում Հայ առաքելական եկեղեցու նվիրատվություններով կառուցված տանկային շարասյունը սերտորեն համա· որժակցել է 51-րդ · վարդիական հրաձ· ային (նախկին Հայկական 76-րդ լեռնահրաձ· ային) դիվիզիայի զորամասերի հետ²⁰: Մերձբալթիկայի համար մղված մարտերում «Սասունցի Դավիթ» տանկային շարասյան տանկիատները ոչնչացրին հակառակորդի ավելի քան 3000 զինվոր ու սպա, 22 տանկ ու ինքնա· նայ հրանոթ, 105 հրանոթ, 72

ականանետ, 188 · նդացիր, 74 ԵԱԿ, 16 ավտոմեքենա, 3 պահեստ, պայթեցրին 250 ական, · բավեցին 3 տանկ, 47 հրանոթ ու ականանետ, 30 · նդացիր, · երի վերցրին 120 հիտլերական և այլն²¹:

Հայ առաքելական եկեղեցին պատերազմի տարիներին չսահմանափակվեց միայն «Սասունցի Դավիթ» տանկային 2 շարասյունների համար հան· անակույթուն կազմակերպելով: Նրա նախաձեռնությամբ իրանահայերը 1944 թ. ամռանը միայն Թեհրանում հավաքեցին 2 միլիոն ռիալ` «Գեներալ Բաղրամյան» տանկային շարասյուն կառուցելու նպատակով: Շուտով նվիրատվություններ սկսվեցին Նյու Յորքում, Լոնդոնում, Կահիրեում, Բեյրութում, Անթիլիասում, Երուսաղեմում, Բաղդադում, Եթովպիայում, Հնդկաստանում, հայաշատ այլ վայրերում: 1944 թ. նոյեմբերին կենտրոնական ֆոնդում կուտակված միջոցները հասան 3,5 միլիոն ռիալի: Բացի այդ, ի նշան սիրո ու երախտա· իտության, իրանահայերը Թեհրանում ԽՍՀՄ դեսպանության միջոցով բանակի · եներալ Բաղրամյանին ուղարկեցին որպես նվեր մի թանկարժեք սուր²²: Միաժամանակ Հայ առաքելական եկեղեցու հան· անակույթյամբ 1944 թ. վերջերին կառուցվեց · եներալ Բաղրամյանի անվան · բոհային ինքնաթիռների մի ավիաէսկադրիլա, որը մարտի մեջ մտավ 1945 թ. · արնան սկզբներին²³:

Բացի վերոհիշյալ տանկային շարասյուններից և ավիաէսկադրիլայից, Հայրենական մեծ պատերազմի տարիներին հայ ժողովրդի հան· անակամ · ումարներով կառուցվեցին և Կարմիր բանակին հանձնվեցին` «Սովետական Հայաստան», «Զան· եպուրի լեռնա· որժ», «Հայաստանի ֆիզկուլտուրնիկ», «Հայաստանի կոմերիտական», «Հայաստանի պիոներիա», «Հայաստանի կոլտնտեսական», «Սովետական ուսուցիչ», «Անդրկովկասի երկաթու·

¹⁹ Տես ЦАМО РФ, ф. 119-го гвардейского танкового полка, оп. 535808, д. 1, л. 9—10.

²⁰ Տես Կ. Ա. Հարությունյան, Հայ ժողովրդի մասնակցությունը երկրորդ համաշխարհային պատերազմին (1939—1945 թթ.): Ե., 2001, էջ 27:

²¹ Տես ЦАМО РФ, ф. 119-го гвардейского танкового полка, оп. 535808, д. 1, л. 9—10.

²² Տես «Известия», 29 августа 1944 г.

²³ Տես «Սովետական Հայաստան», 1945 թ. մարտի 23:

ղային» (վերջինս՝ Անդրկովկասի 3 հանրապետությունների աշխատավորության համատեղ ուժերով) տանկային շարասյունները, «Սովետական Հայաստան», «Երիտասարդ · վարդիա», «Հայաստանի պիոներիա», «Սովետական արտիստ», «Հայաստանի արհեստակցական կոոպերացիա» ավիաէսկադրիլիաները, «Հայաստանի ճանապարհաշինարար» ավտոշարասյունը, «Սովետական Հայաստան» զբոսաճանապարհային և այլն: Վերոհիշյալ բոլոր շարասյունների կառուցմանն ակտիվ մասնակցություն էր ունեցել նաև Հայաստանյայց առաքելական եկեղեցին՝ Ամենայն հայոց կաթողիկոսի տեղապահ Գևորգ արքեպիսկոպոս Չորեքչյանի · ըլիավորությամբ: Խորհրդային կառավարությունն ըստ արժանվույն · նահատեց այս ընտիր տեղապահի ծառայությունները հայրենիքին՝ նրան պարևատրելով «Կովկասի պաշտպանության համար»

մեղադրով: Հաշվի առնելով պատերազմի տարիներին Գևորգ Չորեքչյանի կատարած հայրենավեր · ործունեությունը՝ Ի. Վ. Ստալինը 1945 թ. ապրիլի 19-ին Կրեմլում ընդունեց Ամենայն հայոց կաթողիկոսի տեղապահին, պրուցեց հայ եկեղեցու · ործերի մասին և բավարարեց 14 կետից բաղկացած նրա դիմումը, որով Կ. ալի նյութական և իրավական արտոնություններ էր տրվում Սր. Էջմիածնին²⁴: Բացի այդ, խորհրդային կառավարությունը թույլատրեց 1945 թ. հունիսի 16—22-ը Սր. Էջմիածնում հրավիրել Հայաստանյայց առաքելական Սր. եկեղեցու Այ. ալին եկեղեցական ժողով, որտեղ Գևորգ արքեպիսկոպոս Չորեքչյանն ընտրվեց Ամենայն հայոց կաթողիկոս (Գևորգ Չ)²⁵:

²⁴ Տես ՀՀ ՊԿՊԱ, ֆ. 409, ց. 1, . . 739, թթ. 17—19:

²⁵ Տես «Սովետական Հայաստան», 1945 թ. հունիսի 24:

ПОМОЩЬ АРМЯНСКОЙ АПОСТОЛЬСКОЙ ЦЕРКВИ КРАСНОЙ АРМИИ В ВЕЛИКОЙ ОТЕЧЕСТВЕННОЙ ВОЙНЕ

К. А. АРУТЮНЯН, доктор исторических наук, А. С. ТЕРЧАНИЯ

РЕЗЮМЕ

В историческую победу над фашизмом свою лепту внес и армянский народ, делегировавший 600000 своих сыновей и дочерей в Красную армию и еще более 50000 человек — в армии союзных стран. Более 200000 из них погибли на полях сражений.

Существенный вклад в победу внесли и трудящиеся Армении, под лозунгом «Все для фронта, все для победы» ежедневно отправлявшие на фронт эшелоны с оружием, боеприпасами, обмундированием, продовольствием. Армянская диаспора также оказала большую моральную и материальную поддержку как Красной армии, так и вооруженным силам союзных держав.

В объединении усилий населения Советской Армении и диаспоры большую роль сыграла Армянская апостольская церковь. Уже 5 июля 1941 г. Верховный Духовный Совет (синод) армянской церкви обратился ко всем армянам как республики, так и зарубежья с воззванием, в котором говорилось о необходимости оказания всемерной поддержки всем борцам за справедливое дело.

Когда в конце 1942 г. в СССР, в том числе и в Советской Армении, развернулось мощное движение по сбору средств для постройки танковых колонн, авиаэскадрилий, бронепоездов, автоколонн, армянская церковь также приступила к сбору пожертвований на постройку танковой колонны, вовлекая в это дело и широкие слои зарубежных армян.

По совету первого секретаря ЦК КП Армении местоблюститель патриаршего престола в Св. Эчмиадзине, Председатель Верховного Духовного Совета армянской церкви архиепископ Геворг Чорекчян (в дальнейшем—Католикос всех армян Геворг VI) обратился к Председателю Комитета Государственной Обороны И. Сталину с телеграммой, в которой сообщал, что в фонд постройки танковой колонны «Давид Сасунский» Эчмиадзинский католикосат выделяет драгоценностей на сумму более 850000 рублей, а также 1000 фунтов стерлингов и более 50000 рублей деньгами, и просил дать распоряжение открыть в Госбанке специальный счет. В ответной телеграмме Сталин от имени руководства страны и Красной армии благодарил армянскую церковь за благие намерения и сообщал, что счет открыт.

В ответ на призыв своего духовного пастыря армяне в США в течение 1943 г. собрали и передали в фонд 105600 долларов (в том числе во Фрезно—10000 долларов), в Тавризе—120000 риалов, в Исфагане—30000 туманов, в Каире—10000 фунтов стерлингов, в Бейруте—100 фунтов, на Кипре—3000 фунтов, в Южной Америке—5800 долларов. Кроме того, армяне США собрали для нужд Красной армии 50000 долларов и еще 87000—на лекарства и медикаменты.

29 февраля 1944 г. первая танковая колонна «Давид Сасунский» в составе 21 танка «Т-34» была передана 119-му гвардейскому танковому полку, которым командовал подполковник Войновский. В течение 10 дней полк, действуя в составе 2-го Украинского фронта, в тяжелых условиях весенней распутицы преодолел более 200 км боевого пути, уничтожив 16 танков и САУ противника, 60 пулеметов, 210 автомашин, более 2700 гитлеровцев.

С 26 мая 1944 г. полк был передан в состав 1-го Прибалтийского фронта, которым командовал генерал армии (в дальнейшем—Маршал Советского Союза, дважды Герой Советского Союза) И. Х. Баграмян. Полк пополнился еще 22 танками «Т-34», также построенными на пожертвования армянской церкви. По указу Президиума Верховного Совета СССР от 23 июля 1944 г. полк был награжден орденом Боевого Красного знамени. В ходе боев танковая колонна «Давид Сасунский» тесно взаимодействовала с 51-ой гвардейской стрелковой (бывшей 76-ой Армянской горнострелковой) дивизией.

Летом 1944 г. начался сбор пожертвований на строительство танковой колонны «Генерал Баграмян», в котором приняли участие армяне из Ирана, Нью-Йорка, Лондона, Каира, Индии, Бейрута и других мест. В ноябре того же года капитал центрального фонда достиг 3,5 млн. риалов, из которых 2 млн. составляли пожертвования армян Тегерана.

В начале 1945 г. в небо поднялась созданная на предоставленные армянской церковью средства авиаэскадрилья «Генерал Баграмян». На пожертвования населения Советской Армении в годы войны были также построены и переданы Красной армии танковые колонны «Советская Армения», «Горняк Зангезура», «Физкультурник Армении», «Комсомолец Армении», «Пионерия Армении», «Колхозник Армении», «Советский учитель», авиаэскадрилья «Советская Армения», «Молодая гвардия», «Пионерия Армении», «Советский артист», «Профессиональная кооперация Армении», автоколонна «Дорожник Армении», бронепоезд «Советская Армения», в строительстве которых самое деятельное участие приняла и Армянская апостольская церковь.

THE HELP OF THE ARMENIAN APOSTOLIC CHURCH
TO THE RED ARMY IN THE GREAT PATRIOTIC WAR

K. A. HAROUTUNIAN, Doctor of Historical Sciences, A. S. TERCHANIAN

SUMMARY

The Armenian people also contributed to the historical victory over fascism. They forwarded 600000 of their sons and daughters to the Red Army and more than 50000 people—to the armies of the Union countries. More than 200000 of them perished on battlefields.

Essential contribution to the victory was made also by the working people of Armenia, under the slogan «Everything for the front, everything for the victory» every day they sent to the front echelons with weapon, ammunition, uniform and provision. The Armenian diaspora also rendered great moral and material support both to the Red Army and the Armed Forces of the Union power.

The Armenian apostolic church played a great role in uniting the efforts of the population of the Soviet Armenia and diaspora. Already on the 5th of July 1941 the Supreme Spiritual Council (synod) of the Armenian church turned to all the Armenians both of the republic and of the abroad with the appeal. It was about the necessity of giving every kind of support to all the fighters for justice.

When at the end of 1942 all over the USSR and The Soviet Armenia, there spread widely a powerful movement on collecting funds for building the tank columns, air squadrons, armoured trains, autocades, the Armenian church also began to collect donations for building the tank column, involving wide strata of the foreign Armenians in this business

According to the advice of the first secretary of the Central Committee of Communist Party of Armenia the placekeeper of the patriarch throne in Saint Etchmiadzin, the Chairman of Supreme Spiritual Council of the Armenian church archbishop Gevorg Chorekchian (further—Catholicos of all the Armenians Gevorg VI) turned to the Chairman of the Committee of the State Defence I. Stalin with a telegram in which he informed that Etchmiadzin Catholicos contributed jewels making up more than 850000 roubles to the fund of building the tank column «Sasuntsi David», as well as 1000 pound sterlings and more than 50000 roubles in banknotes and asked to give order to open a special account in the state bank. In the reciprocal telegram Stalin on behalf of the leadership of the country and the Red Army thanked the Armenian church for the good intentions and informed that the account was open.

In reply to the appeal of their spiritual pastor the Armenians in the USA during 1943 collected and contributed to the fund 105600 dollars (also in Fresno—10000 dollars), in Tavriz—120000 rials, in Isfagen—30000 tumans, in Kair—10000 pound sterlings, in Beirut—100 pounds, on Cypros—3000 pounds, in the Southern America —5800 dollars. Besides, the Armenians of the USA saved 50000 dollars for the needs of the Red Army and also 87000 for medicines and medicaments.

On the 29th of 1944 the first tank column «Sasuntsi David» as a part of the 21st tank «T-34» was given to the 119th guard tank regiment, commanded by the lieutenant-colonel Voinovski. Within 10 days the regiment, acting as a part of the 2nd Ukraine front, in hard conditions of the spring slush overcame more than 200 km of military way, having annihilated 16 tanks and self-propelled artillery installations of the enemy, 60 machine guns, 210 motor cars, more than 2700 Hitlerites.

Since 26 of May of 1944 the regiment was given to the first Baltic front commanded by the general of the Army (further-marshal of the Soviet Union, twice hero of the Soviet Union) H. Kh. Bagramian. The regiment was filled with 22 more tanks «T-34», also built with the donations of the Armenian church. According to the edict of the Presidium of the Supreme Council of the USSR from the 23 of July of 1944, the regiment was rewarded with the order of the War Red banner. During the battles the tank column «Sasuntsi David» closely interacted with the 51st guard's infantry (the former 76 Armenian mountain shooting) division.

In summer of 1945 air squadron «General Bagramian» created on the funds given by the Armenian church rose into the sky. On the donations of the population of the Soviet Armenia during war years the tank columns «The Soviet Armenia», «The miner of Zangezur», «The sportsman of Armenia», «The Young Pioneers of Armenia», «The Collective Farmer of Armenia», «The Soviet Armenia», «The Young Guard», «The Young Pioneers of Armenia», «The Soviet Artist», «The Professional Cooperation of Armenia», autocade «The Rode Builder of Armenia», the armoured train «The Soviet Armenia» were built and sent to the Red Army. The Armenian Apostolic church took the most active part in it.



ՉժօժԷԷ ԸՕՓԱ օյ 2, ծ՝օթՉՍ– ՕՉժՉ՝ՉՕ ԹՉՂ ՉՇՉՈ՛ ձօԸՍձօՍԱ

ä²ðŋ¹օյ ³ñù»äÇēĪáääē Ø²ðŋ¹ÆðàēU²Ū, ³ëi ı³ı³μ³Ÿ³ı³Ÿ
· Çi äöÄĪäöŸŸ»ñÇ Ä»ĪŸ³ıäö, Ø. 2. Թ²ðàöÄŪàöŪŪ²Ū, ı³äÇi ³Ÿ

Պատմությունը պահպանել է հայրենիքի պաշտպանության · ործին ու ապ· ային-ապատա· բական պայքարին Հայ առաքելական եկեղեցու մասնակցության բազմաթիվ օրինակներ: Հնուց ի վեր հայ եկեղեցականը, մի ձեռքում խաչ, մյուսում սուր, ո· եշնչել է հայրենյաց պինվորին: Հայրենասիրության ու անձնվիրության դասեր է տալիս Եղիշեի «Վարդանանց պատմությունը»: Ղևոնդ Երեցի և մյուսների վառ կերպարներով հո· նորականների բազում սերունդներ են կրթվել ու դաստիարակվել: Գրանք «քաջ պինվորներին մահակից լինելու» (Եղիշե) պատ· ամով իդեալ են դարձել նաև արցախյան պատերազմի մասնակից հո· նոր այրերի համար: Ո· եշնչման անապառ աղբյուր էին Չիրավի ճակատամարտում անընդմեջ աղոթած Ներսես Մեծը, Վահան Մամիկոնյանի «աշխատակից ու աջակից» (Լեո) Հովհան կաթողիկոս Մանդակունին, Գանձասարի եկեղեցին ապատա· բական պայքարի ղեկավար կենտրոնի վերածած Եսայի Հասան-Ջալալյան կաթողիկոսը, Գավիթ-Բեկի պինակից Տեր-Ավետիսը, Հայաստանի ապատա· բման ջատա· ովներ Ներսես Աշտարակեցին ու Խրիմյան Հայրիկը, Սարգարապատի հերոսամարտում աչքի ընկած Գարե· ին Հովսեփյանը և ուրիշներ:

Դժվարին պահին պետությունը սատար կան· նելու, թշնամուն երկրից դուրս քշելու · ործին բարոյապես ու նյութապես օժանդակելու լավա· ույն ավանդույթներ ձևավորվեցին Խորհրդային Միության Հայրենական մեծ պատերազմի տարիներին Գևոր· արքեպիսկոպոս Չորեքյանի նռանդուն · ործունեության շնորհիվ¹:

¹ Տես Ս. Տերչյան, Հայ եկեղեցու դերը ֆաշիզմի դեմ տարած հաղթանակում (1941—1945):

Սկսած 1989 թվականից, երբ Վարա· ա Խաչի տոնին վերաբայվեց Գանձասարի Սբ. Հովհաննես Մկրտիչ եկեղեցին, ինչը Արցախի թեմի երկրորդ մկրտության հիմքը դարձավ, հայ հո· նորականները · ործուն մասնակցություն ունեցան ապ· ային-ապատա· բական պայքարի նոր փուլին²: Քանի որ Ադրբեջանի ա· բեհային դիմա· բավելու նպատակով ԼՂՀ ինքնապաշտպանության ուժերի (ԻՊՈԻ), ապա և Պաշտպանության բանակի ստեղծումից առաջ Արցախի թեմը հայ պինվորականությունը բարոյահո· եբանական աջակցություն ցույց տալու խնդիր դեռ չունեի, ուստի այդ մասնակցությունը դրսևորվում էր բարե· ործական ու մարդասիրական օ· նության ձեվով: Մասնավորապես «Գթություն» բարե· ործական միության հետ համա· ործակցությամբ 18 օր տևողությամբ վարձվեցին մի քանի 20-տոննանոց ուղղաթիռներ, որոնց հասցրած բեռներն ասես երկնային մանանա էին շրջափակման ենթարկված արցախահայության համար: Հիմնադրվեց 600 մահճակալով երկու հոսպիտալ՝ բոլոր հարմարություններով, ամբողջովին հանդերձավորված: Թեմի առաջնորդի անմիջական նախաձեռնությամբ ձեռք բերվեց ճապոնական արտադրության 25 շարժական էլեկտրակայան, որոնք տրամադրվեցին բանակին ու հոսպիտալներին:

1992—1994 թթ. ընթացքում ծանր պաշտպանական ու ապատա· բական մարտեր մղող հայկական պինված ուժերը համապ· ային վերաբերմունքի ու ա·

«Էջմիածին», 2000 թ., մայիս, էջ 90—93:

² Այդ մասին ավելի հան· ամանորեն տես «Մարտիկ», Պաշտպանության բանակի պաշտոնաթերթ, 1999, հմ. 39:

ջակցության կարիք էին պահանջում: Ոմանք ֆիզիկապես, մյուսները նյութապես ու բարոյապես մասնակցեցին արցախյան պատերազմին: Պատմական հիշողության թելադրանքով իր մասնակցությունը բերեց նաև Հայ առաքելական եկեղեցու Արցախի թեմը՝ դառնալով «Արցախ» ջոկատի (հրամանատար՝ Սամվել Վարդանյան, գոհվել է Շահումյանի շրջանում) կնքահայրը և հովանավորը:

Արցախի թեմից զինվոր է եղել Ռաֆայել սարկավա՝ Խաչատրյանը, որը, որպես Վլադիմիր Բալայանի ջոկատի նրոնակաձի, մասնակցել է բազում մարտերի և գոհվել Ծամձորի ապստամբության մասնակցից: Պատերազմի վերջում սահմանափակ թիվ գոհվեց Արմեն դպիր Թովմասյանը: Կիչանի մոտ առաջադրանք կատարելիս գոհվեց թեմի վարորդ Գուրգեն Արզումանյանը: Գանձասարի պաշտպանության ժամանակ վիրավորվեց եկեղեցու պահակ Բենիկ Հակոբյանը: Ճակատամարտերին մասնակցել են թեմի վարորդ Գրիշա Հակոբյանը, Սահապարտների նոյի կազմում՝ Տեր Հովհաննես քահանա Հովհաննիսյանը, որը հետագայում արժանացավ երկրորդ աստիճանի «Մարտական խաչ» շքանշանի, Շահումյանի և «26-ի» դիրքում շատ ակտիվ ու երկար ժամանակ որձեղ է Տեր Գրիգոր քահանա Մարկոսյանը, «26-ի» ամրակետում որպես բուժակ ծառայել է Կարեն սարկավա՝ Ապրեսյանը, Շահումյանի ու Գանձասարի պաշտպանությանը մասնակցել են Տեր Կորյուն քահանա Կարապետյանը, Սրբազանի վարորդ Կարեն Ղազարյանը, Կրկժանի և Խոջալուի ապստամբան մարտերին մասնակցել է Տեր Ստեփանոս Հակոբյանը, Ամարասի և Գանձասարի պաշտպանության դիրքերում անընկուն էին հայր Վրթանես Աբրահամյանը, Վիլեն սարկավա՝ Գրիգորյանը և Տեր Անդրեաս քահանա Թավադյանը:

Բուզլուխ, Մանաշիղ և Էրբեջոյի ապստամբան ժամանակներից (1991 թ. սեպտեմբերի 14—18) սկսած՝ Գանձասարում մկրտվում, օրհնություն էին ստանում բազմաթիվ ապստամբարտիկներ և ու եղևված մեկնում ռազմա-

ճակատ՝ անպայման հաղթելու վճռակալություն: Շուշիի ապստամբան նախօրյակին էլ «26-ի» ամրակետում ապստամբարտիկներն օրհնություն ստացան, մի ամբողջ օր վայելեցին հոկոր այրերի ու եպիտոլ ներկայությունը, որից հետո րոհի ելան՝ հնազանդեցնելու անհաս

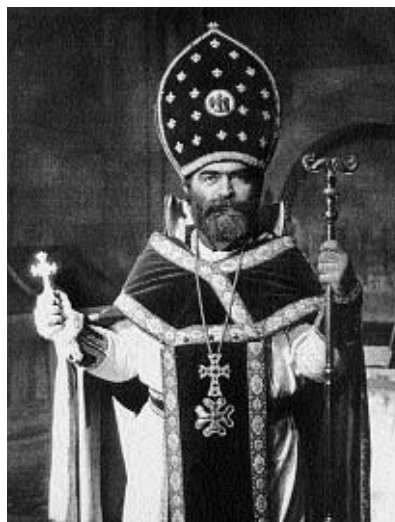

Արցախի թեմի առաջնորդ Պարզև արքեպիսկոպոսը Գանձասարում պատարագ մատուցելիս

թվացող բարձունքները... Օրհնանք ստացան նաև ԻՊՈՒ-ի շտաբը և ամբողջ հրամանատարական կազմը³:

Ի դեպ, խորհրդանշական է, որ Շուշիի ապստամբան ռազմական օպերացիան, երկար ձևվելուց հետո, սկսվեց հենց մայիսի 7-ին: Բացի նրանից, որ 7-ը Աստծո խորհրդակիր թիվն է, հաջորդ աստվածային խորհուրդն իրականացրին արդեն հայ ապստամբարտիկները: Ինչպես Սասունցի Գավիթը՝ Խաչ Պատերազմին, հայ մարտիկները ճակատը նային խաչ կրելով: Հայտնի է, որ 357 թվականին, Կյուրեղ Երուսաղեմցու օրոք, Երուսաղեմ քաղաքում մայիսի 7-ին երկրորդում երևացել է Խաչի նշանը⁴: Հարձակումից առաջ բոլոր զինվորները, ա-

³ Տես Վ. Բաղդասար, Ֆենոմեն: Ստեփանավերտ, 1998, էջ 66:

⁴ Տես «Ավան արդ», հատուկ թողարկում, 2001 թ.:

սես նախախնամության կամոք, մտունում էին հո․ Լորականների և խաչ էին խնդրում, որ մարտի մեջ մտնեն այն կրքերով: ՈՒմ խաչ չհասավ, ինքը պատրաստեց այն: Խաչի նշաններ դրվեցին նաև տանկերի ու գրահամեքենաների վրա: Թեև հայերիս Խաչի Երևման տոնը շարժական է, բայց և այնպես բուն Խաչի Երևման օրը գորություն հաղորդեց Շուշիի ապատարարների բավկին: Որպես արդյունք՝ «Արցախի ինքնապաշտպանության ուժերի հրամանատարությունն ու սպայակույտը, առաջնորդ Սրբազան հոր օրհնությունն ստացած և առ Աստված հավատով լցված, հաջողության հասան: Քանի որ բոլոր հայ վիճակներն իրենց համապետներն թեքերին և ան․ ամ գրահամեքենաներն իրենց վրա կրում էին Սր․ Խաչի նշանը, աստվածային պորությունն ակնհայտորեն նրանց հետ էր: Սակավաթիվ գորքը նվազ․ ույն գոհերով մեծ հաղթանակ տարավ: Շուշիի աներևակայելի հաղթանակը դարձավ հայոց ռազմական պատմության լավ․ ույն էջերից մեկը, ցույց տվեց հայորդիների արիությունն ու հավատը»⁵:

Պատմական նշանակություն ունեցող Շուշի քաղաքի ապատարունը արցախահայությանը տվեց ո․ ու այնպիսի մի լիցք, առանց որի հնարավոր չէին լինի հետա․ ա հաղթանակները: Պատահական չէ, որ Շուշին դարձել է Արցախի հո․ Լոր կենտրոնը՝ նորո․ յալ Ղազանչեցոց Սր․ Ամենափրկիչ եկեղեցու շուրջ համախմբելով հավատացյալ ժողովրդին: Շուշին սկսեց վերստանալ իր հայեցի շունչն ու դեմքը: Ներկա ու․ ալիք սերունդները պարտավորված են այն այլևս չկորցնել, պահել անառիկ: Բոլոր առումներով էլ՝ թե՛ պատմական, թե՛ ռազմաքաղաքական, թե՛ տնտեսական և թե՛ մշակութային-հո․ Լոր, առանց հայոց Շուշիի ապա․ ա չկա:

Հո․ Լոր հոր ներկայությունը մարտադաշտում վ․ աստացնող ու ո․ եշնչող էր: Պատերազմի դաշտում շատերը հա․

վատքի․ ալու ներքին պահանջ էին ըգ․ ում, ոմանք խնդրում էին անպայման իրենց մկրտել, որ գոհվելու դեպքում․ ոնե մկրտված լինեն: Մարտադաշտում, երբ վիճակը մշտական ուղեկիցն են ծանր պահերը, ուղղակի ան․ նահատելի են դառնում հո․ Լոր հոր հուսատու ներկայությունն ու ծառայությունը: Ահա թե ինչու, նույնիսկ երբ թշնամին Գանձասարի վանքի պարիսպների տակ էր և թիրախ էր դարձրել մեր հո․ Լոր սրբավայրը, այդ օրհասական պահին, ան․ ամ անդադար հրետակոծությունների ժամանակ, չքեցին եկեղեցական վան․ երը, աստվածառաք աղոթքները, պատարա․ ն ու ժամեր․ ությունները: Գանձասարում վաշտ առ վաշտ մկրտվելով, հո․ Լորականների օրհնությունն ստանալով՝ հայ ապատամարտիկները մտնում էին մարտի դաշտ՝ սուրբ մեռողը ձակատներին, իրենց սրբությունում ու նենալով անպայման հաղթելու վճռականությունը: «Ահա այդ գորավոր հավատն էր, որ բերեց Մարտակերտի շրջանի մի շարք․ յուղերի ապատարունանը՝ ճեղքելով թշնամու մահասփյուռ օղակը, որը տարածվել էր Արցախ աշխարհի վրա: Այս հավատն էր, որ առաջնորդեց հայ ապատամարտիկին դեպի նորանոր փառավոր հաղթանակներ»⁶:

Արցախի ԻՊՈՒ-ի հրամանատարությունը լավ էր հասկանում Գանձասարի հո․ Լոր և հո․ երանական մեծ նշանակությունը, մանավանդ նահանջի ծանր օրերին: ՈՒստի պատահական չէր, որ ան․ ամ վառելանյութի սուր պակասի պայմաններում Ինքնապաշտպանության կոմիտեի նախա․ ահ Սերժ Սար․ այանը հրամայեց մի․ րամ իսկ չխնայել Գանձասարում պատարա․ ները չընդհատվելու համար: Չ․ ալով Գանձասարի տաք շունչը թիկունքին, ունկերում վան․ երի դրդանքը՝ հայ վիճակը աննկուն կան․ նեց առանց մի քայլ ան․ ամ նահանջելու: Հո․ Լոր այրերը պատվով կատարեցին իրենց պարտքը՝ ո․ Լորելով, լիցք հաղորդելով մարտնչող վիճակներին:

Գրեթե նույն նշանակությունն ուներ Ամարասը Մարտունու շրջանի հա․

⁵ Պարզև եպիսկոպոս Մարտիրոսյան, Երկնային օ․ նություն քրիստոնյա վիճակներին: Ե., 1995, էջ 5—6:

⁶ Նույն տեղում, էջ 19:

մար, թեև այն ենթարկվեց ավելի ծանր փորձությունների, ընդհուպ մինչև ավերածություններ: Դադիվանքի ապատարումից անմիջապես հետո Արցախի թեմի ապաստարներն սկսեցին աղոթել նրա հնամենի կամարների տակ, որտեղ հարյուրավոր վինվորներ էին հավաքվել

նվիրական դարձած հողակտոր, որտեղ խրամատ ու մարտական հերթապահություն ընդունելն ավելի շատ ուխտա՝ նայություն էր, նահատակ ընկերոջ նկատմամբ պարտք ու նրա ՝ որժը շարունակելու պարտավորություն:

Մարտական ՝ որժողությունները



Արցախում պատերազմի ժամանակ ապատամարտիկների կառուցած մատուռը

օրհնություն ստանալու համար: Այդպես էր նաև 1992 թ. մայիսի 9-ին, երբ ամեն մի վինվոր ապաստում էր Շուշիի Ղապանչեցոց Սբ. Ամենափրկիչ եկեղեցին մտնելու իր հերթին, և հապիվ թե լինե՞ր ճակատամարտին անսնակցած մեկը, որ այցելած ու մտած չլինե՞ր խորանը: Ի դեպ, Շուշիի աղբբեջանական կայազորի կողմից եկեղեցին վերածվել էր ռեակտիվ հրթիռների վինապահեստի, և այդ մահաբեր բեռից այն ապատելու ՝ որժին առաջինը ձեռնամուխ եղավ արցախահայության հո՛ւ կոր առաջնորդը:

Պատերազմի վերջում և հետպատերազմյան առաջին երկու տարիներին պաշտպանական բնա՝ ծերում նահատակ վինվորների մարտընկերները խաչքարեր էին կան՝ նեցնում՝ առաջին ՝ իժը վերածելով մի յուրօրինակ սրբավայրի: Դրանից հետո վինվորը ոչ միայն խրամատ ու բնա՝ իժ էր պաշտպանում, այլ նաև իր մարտական ընկերոջ թափած արյունով

դադարեցվել են, սակայն խաղաղությունը պահպանելու համար հայ վինվորը ՝ իժեր ու տիվ հսկում է սահմանը, գորքերը մշտապես կատարելա՝ որժում են իրենց մարտական պատրաստությունն ու մարտունակությունը, իսկ Հայ առաքելական եկեղեցին և նրա Արցախի թեմը պայքարը շարունակում են հո՛ւ կոր ճակատում: Թեմի առաջ այսօր ծառայած են մի շարք հրատապ խնդիրներ:

ա) Զորացնել հավատը ժողովրդի մեջ, բարելավել նրա բարոյական նկարա՝ իրը, բարձրացնել ո՛ւ ին՝ հայը մարտունակ պիտի լինի ոչ միայն ռազմադաշտում, այլև խաղաղ պայմաններում, կյանքի բոլոր ասպարեզներում:

բ) Հատուկ աշխատանք տանել նաև բանակում. դա մի յուրատեսակ և կարեվորա՝ ույն ծառայություն է:

գ) Ժողովրդին վերժ պահել աղանդներից, որոնք սպառնալիք են ոչ միայն ապ՝ ային մտածելակերպի և մշակույթի

համար, այլև՝ պետականության համար, ճշմարիտ հավատքի բերել նրանց⁷:

դ) Պատրաստել հո․ կոր կադրեր, եկեղեցու արժանի սպասավորներ:

ե) Զբաղվել հրատարակչական․ որ․ ծով, ինչը կուժեղացնի քարոզչությունը:

զ) Հպորացնել եկեղեցու սոցիալական ծառայությունը ժողովրդի մեջ, ակտիվ աշխատանք տանել հիվանդանոցներում, մանկապարտեզներում, դպրոցներում և այլուր:

⁷ Հայաստանում տարածված աղանդների և պետության նկատմամբ դրանց ունեցած վերաբերմունքի մասին հան․ ամսուրեն տես *Ս. Մայիլյան*, Ժամանակակից աղանդներն ու հայոց պետականությունը: «Հայոց եկեղեցի և պետություն» միջազգային․ իտաժողովի նյութեր», Ե., 2000:

է) Աստիճանաբար ստեղծել գաղափար կրոնական կազմակերպություններ, որոնցում ընդ․ րկված մարդիկ հաղորդակից լինեն եկեղեցուն և հավատքին:

Այս և հարակից այլ խնդիրների լուծումը թույլ կտա ամրապնդել հայոց պետականությունը, որը հո․ կոր և ազ․ ային պարթոնքի երաշխիքն է:

Ռազմի դաշտում ուս ուսի մարտընչաժ հայ զինվորն ու հո․ կորականը նվաճված հաղթանակը միասնաբար պաշտպանելու և ամրապնդելու պարտավորություն ունեն, որն ավելի է իմաստավորվում 1700-ամյա հորեյլանի խորհրդով:

АРЦАХСКАЯ ЕПАРХИЯ И КОНФЛИКТ АЗЕРБАЙДЖАН—КАРАБАХ

*Архиепископ ПАРГЕВ МАРТИРОСЯН, кандидат богословских наук,
М. А. АРУТЮНЯН, капитан*

РЕЗЮМЕ

Начиная с 1989 г., армянские священнослужители активно включились в национально-освободительную борьбу. Поскольку до создания в целях противостояния азербайджанской агрессии сил самообороны НКР, а затем Армии Оборона перед Арцахской епархией не стояла задача оказания бойцам морально-психологической поддержки, то участие церкви ограничилось лишь оказанием благотворительной и гуманитарной помощи населению республики, оказавшейся в блокаде.

При посредничестве Арцахской епархии и по инициативе ее духовного предводителя собирались крупные денежные суммы в виде пожертвований, на которые приобретались и доставлялись воздушным транспортом необходимые для населения питание, одежда и лекарственные препараты, горючее.

Но начиная с 1992 г., когда вследствие агрессии Азербайджана развернулась оборона НКР, церковь приняла деятельное участие не только в обеспечении армии продовольствием, обмундированием, горючим, но и в оказании бойцам морально-психологической поддержки. О значении церкви в этот период говорит тот факт, что многие бойцы перед решающими боями принимали крещение, дабы в случае смерти принять ее в христианской вере. Многие священнослужители сами с оружием в руках встали на защиту родной земли, принося в жертву светлому будущему народа свою жизнь.

Но и сейчас, после заключения перемирия, когда Армия Оборона НКР несет вахту на рубежах республики, церковь продолжает свою активную деятельность по поддержанию высокого морально-боевого духа воинов, по укреплению в них чувства национального самосознания, патриотизма, приверженности славным традициям армянского народа и его карабахской ветви.

THE ARTSAKH DIOCESE
AND THE CONFLICT AZERBAIJAN—KARABAKH

*Archbishop PARGEV MARTIROSIAN, Candidate of Theological Sciences,
M. A. HAROUTUNIAN, Captain*

SUMMARY

Since 1989 the Armenian priests have been actively involved in the national-liberation struggle. Till the creation of the forces of NKR's self-defence and then the Army of Defence having the purpose of opposing to the Azerbaijan aggression, the Artsakh diocese had no task of giving the fighters moral and psychological support, therefore the participation of the church was limited only to giving a charitable and human help to the republic's population, which was in blockade.

Trough the mediation of the Artsakh diocese and on the initiative of its spiritual leader huge sums of money in the form of donations were collected, by means of which the food, clothes and medicinal preparations, fuel necessary for the population were acquired and delivered by the air transport.

But since 1992, when as a result of the aggression of Azerbaijan the defence of NKR spread widely, the church took an active part not only in providing the army with rations, uniform, fuel, but also in giving the fighters moral and psychological support. At that period the church had a great importance, about which witnesses the fact, that many fighters were getting christening before the decisive combats in order, in case of death, to accept it in Christian faith. Many priests with the weapon in their hands stood up for the defence of their native land by themselves, sacrificing their life to the bright future of the people.

Even now, after concluding the peace, when the army of NKR's defence keeps the watch on the borders of the republic, the church continues its active actions in supporting the high moral and fighting spirit of the soldiers, strengthening the feeling of national self-consciousness, patriotism, devotion to the lovely traditions of the Armenian people and their Karabakh branch.



ՅԵՔՍՍՆԻ ԳՐԱԿԱՆՈՒԹՅԱՆ ԳՐԱԿԱՆԱԿՈՒԹՅԱՆ
ԺՅՄԻՆՈՒԹՅԱՆ ԵՎ ԳՐԱԿԱՆՈՒԹՅԱՆ ԳՐԱԿԱՆԱԿՈՒԹՅԱՆ
ԳՐԱԿԱՆՈՒԹՅԱՆ ԳՐԱԿԱՆԱԿՈՒԹՅԱՆ

Հայոց միջնադարյան հերադիկ առարկաների՝ դրոշմների և դրանց պատկերաբանության վրա վճռական ազդեցություն ունեցավ 4-րդ դարի սկզբին Հայաստանում քրիստոնեության ընդունման հանամանքը: Որպես այս իրադարձության արդյունք ի հայտ եկան նոր տիպի՝ խաչի նշանով, դրոշմներ, որոնց ուսումնասիրությունը հետապնդում է մի քանի խնդիրներ. ինչպես էր խաչադրոշմ կապված ժամանակաբան իրեն նախորդած, բայց Գուստանդին Մեծի նշանակերպ դրոշմներին, ինչ նշանակություն ուներ այն միջնադարի հայկական մշակույթի համար, մասնավորապես հայերի մղած պատերազմների և կրոնական պատերազմներում: Խաչադրոշմներն ի հայտ են՝ ալիս միանամայն աշխարհիկ տարբերանշանային՝ որժամոթյամբ, ինչը մասամբ բացատրում է 7-րդ դարից հետո եղած աղբյուրներում կենդանակերպ, կամ կենդանապատկեր, դրոշմների մասին ուղղակի հիշատակություններ չլինելու հանամանքը:

Գրոշաբույրության մեջ առաջին խաչադրոշի ծառուկը կապվում է Բյուզանդիայի կայսր Կոստանդին Մեծի անվան հետ: Ըստ նրա դարձը ներկայացնող պատումի 312 թ. հոկտեմբերի 27-ին Հռոմի մերձակա Միլվիանի կամրջի մոտ տեղի ունեցած ճակատամարտից առաջ Կոստանդինին երևացել է մի տեսիլք Քրիստոսի անվան հունարեն բանության առաջին երկու տառերի տեսքով՝ Χ («խի») և Ρ («ռո»), և տրվել է հաղթանակի խոստում՝ *In hoc vinces* («Մրանով կհաղթես»): Կայսրը, որին ուղղված էր այդ խոսքը, իր վերախիղճումի (հատուկ դրոշատեսակ) արժվապատկերը փոխարինում է Քրիստոսի անվան սկզբնատառերով, և հետագայում այն հայտնի է դառնում «Կոստանդինի խաչ» անունով: Կոստանդինն իսկապես հիշյալ ճակատամարտում հաղթել է իր հակառակորդ կայսր Մաքսենտինոսին և 313 թ. ստորաբոված հայտնի Միլանի էդիկտով կայսրության տարածքում հռչակել է Քրիստոսի պաշտամունքի ազատություն¹:

Գրոշի վրա խաչի կիրառության այս դեպքին՝ Կոստանդին Մեծի տեսիլքի պատմությանը, հայ պատմիչներից առաջինը ծանոթ են եղել Ղազար Փարպեցին և Մովսես Խորենացին, որոնք մանրամասնորեն վերապատմում են այդ իրադարձությունը²: Սա վկայում է 5-րդ դարի երկրորդ կեսին հայերի ծանոթությունը հիշյալ նախադեպին, բայց հայկական աղբյուրներում չկա որևէ վկայություն «Կոստանդինի խաչի» փոխառման մասին: Այնինչ 5-րդ դարից ավելի վաղ շրջանի պատմիչ, հայոց դարձի պատմությունը՝ րաժ Ա՝ աթան՝ եղորը և Վարդանանց պատերազմի պատմիչ Եղիշեն վկայում են Հայաստանում խաչանշանի դրոշային կիրառությունը 4—5-րդ դարերում: Հաջորդ դարերի հայ պատմիչները նույնպես հաճախակի բուում են խաչադրոշմների կիրառության մասին:

Որպես Հայաստանում խաչադրոշի ոյության առաջին օրինակ կարելի է դիտել Տարոնի Վահուկյաց մեհյանի «հրաշալի» կործանման մասին Ա՝ աթան՝ եղորսի պատմության մեջ հանդես եկող

¹ Տես *В. Байер, И. Дюмоу, С. Головин. Энциклопедия символов. М. 1995, сс. 170—175.*

² Տես *Մովսես Խորենացի, Պատմություն Հայոց (աշխատություն Մ. Արեղեանի և Ա. Յարութիւնեանի): Տփլիս, 1913 (այսուհետև՝ Մովսես Խորենացի), II—29, Ղազար Փարպեցի, Պատմություն Հայոց (քննական բնա՝ իրը՝ Գ. Տեր-Մկրտչյանի և Ստ. Մալխասյանցի, աշխարհաբար թարմանությունը և ծանոթաբանությունները՝ Բաբառ ՈՒլուբաբյանի): Ե., 1982, էջ 10:*

խաչանշանը Գրի· որ Լուսավորչի ձեռքում³: Պատմիչն այն անվանում է երկու եղանակով՝ «նշան տերունական խաչին» և «խաչանիշ փայտ», որից «հողմ ուժ· ին բղխեաց... և չո· աւ հարթեաց, տապալեաց, ընկեց Կամենայն շինուածնս բա· նացն»: Նույն պատմիչը · թում է Գրի· որ Լուսավորչի կողմից Եփրատի ափին հաշոյ արքայի և ժողովրդի մկրտության պահին տերունական խաչի տեսքով լուսավոր սյան հայտնվելու մասին⁴: Կորյունի վկայությամբ նույնպիսի «լուսավոր խաչանշան» է հայտնվել Սբ. Մեսրոպ Մաշտոցի հուղարկավորման թափորի առջև և ուղեկցել է մինչև սրբի թաղման վայր⁵:

Այս առաջին հաղորդումները, կարծես թե, անիրական, երևակայական դրոշների մասին են, քանի որ դրանք հիշատակվում են հաշոյ մկրտության նկարա· թույլություն կամ սրբերի վարքա· թույլությունում որպես երկնային հովանավորության և մասնակցության խորհրդանշան: Բայց արդեն 5-րդ դարի և հետագա այլ պատմիչների՝ Եղիշեի, Մովսես Կաղանկատվացու և Հովհան Մամիկոնյանի · ործերում խաչադրոշմ վկայված է տարբեր աշխարհիկ իրադրություններում: Եղիշեն հաշոյ փոքրի առջևում խաչանշանի առկայությունն ակնարկում է 450 թ. Խաղխաղի ձակատամարտում⁶: Խաչանշան դրոշների ռազմական կիրառության մասին · թում է նաև Հովհան Մամիկոնյանը 6-րդ դարի հայ-պարսկական պատերազմները նկարա· րելիս⁷: Այս փաստերը թույլ են տալիս որպես խաչադրոշների կիրառության ստորին սահման դիտել բյուզանդական հերալ·

դիկայում դրանց տարածման շրջանին համապատասխանող դարաշրջանը, այսինքն՝ 4—7-րդ դարերը:

Տարբեր աղբյուրների, առաջին հերթին՝ մատենա· թական նկարա· թույլությունների օ· նությամբ պարզվում է նաև խաչադրոշների տեսակների բազմապատկությունը միջնադարյան Հայաստանում: Դրոշն ինքնին խիստ պահպանողական առարկա է, և խաչադրոշներն աստիճանաբար ձևավորվել են իրենց նախորդած այլ դրոշների հիմքի վրա: Թեև 4—5-րդ դարերը, այսինքն՝ Հայաստանում և քրիստոնյա Արևելքում խաչադրոշների կիրառության սկզբնական շրջանը, այն ժամանակահատվածն էին, երբ դրոշների կառուցվածքում պետք է որ լայնորեն կիրառված լինեին պատառը, Վ. Հացունին ենթադրում է, որ այդ հաղորդումներում ներկայացված խաչադրոշների մի մասը եղել է «խաչ փոխան վառին», այսինքն՝ առանց պատառի, պինդ նյութից սարքված խաչ՝ ամրացված ձողի վրա: Սակայն հեղինակը · ըրի մի այլ մասում «քանդակյալ» և պատառով դրոշների փոխատեղման շրջան է համարում մ. թ. ա. 2-րդ—մ. թ. 5-րդ դարերը⁸: Համապատասխան մատենա· թական հաղորդումները լրացնում են միմյանց և թույլ են տալիս ենթադրել, որ արձանակերպ և պատառով դրոշները գու· ահեռաբար կիրառվել են՝ սկսած ուրարտական դարաշրջանից⁹ մինչև ուշ միջնադար:

Ստորև ներկայացնում ենք խաչադրոշների հիմնական տեսակների ուրվա· ծերը, որոնք վերական· նված են պատկերա· թական և մատենա· թական տարբեր աղբյուրների հիման վրա: Կարելի է ենթադրել, որ մինչև 7-րդ դար ընկած ժամանակահատվածում արձանակերպ խաչադրոշներն ունեցել են որոշ · երակշռություն պատառով դրոշների նկատմամբ:

⁸ Տես Վ. Հացունի, Հայ դրոշները պատմության մեջ: Վենետիկ, 1919, էջ 19—20, հմմտ. էջ 66—68:

⁹ Տես Ե. Բ. Пуотровская. Искусство Урарту. А., 1962, նաև՝ Ս. Գ. Հմայակյան, Վանի թա· փորության պետական կրոնը: Ե., 1990, աղ. 13:

³ Տես «Ա· աթան· եղայ Պատմութիւն Հայոց»: Թիֆլիս, 1914, էջ 411—412, կամ · լ. ՃԺԳ:

⁴ Տես նույն տեղում, էջ 420—421, կամ · լ. ՃԺԸ:

⁵ Կորյուն, Վարք Մաշտոցի (բնա· իրը, թար· մանությունն առաջաբանով և ծանոթա· թույլությունները՝ Ս. Արեղյանի): Ե., 1941, · լ. ԻԶ:

⁶ Տես Եղիշե, Վարդանի և հաշոյ պատերազմի մասին (աշխարհաբար թար· մանությունը և ծանոթա· թույլությունները՝ Ե. Տեր-Մինասյանի): Ե., 1989, էջ 152:

⁷ Տես Յովհան Մամիկոնեան, Պատմութիւն Տարոնոյ (աշխատությամբ և առաջաբանով Ա. Արախամյանի): Ե., 1941, էջ 270:

Ուրդահայաց ձողին պատատի ամրացմամբ դրոշներից առաջինը հայոց մշակույթում հայտնի է միայն 13-րդ դարից՝ Կիլիկիայում Սար իս Պիծակի կողմից պարզարված Գրապարկի Ավետարանի մանրանկարներից մեկից: Այս դրոշը չենք ներառել հայկական հիմնական

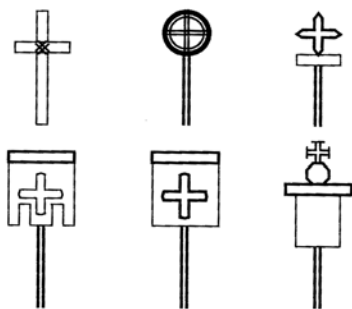

Խաչադրոշների նմուշներ

խաչադրոշների ցանկում, քանի որ կասկածելի են թվում ինչպես պատատի ամրացման եղանակը, այնպես էլ դրոշակի պատկերաբույժությունը, որը ներկայացնում է հին խաչերի պատկեր՝ մեկը կենտրոնական և չորսը թևային: Մեկ կենտրոնական և չորս թևային խաչերի պատկերը Արևելքի քրիստոնյաներին հայտնի է առավել 5-րդ դարից և խորհրդանշում է Քրիստոսին և նրա հավատն աշխարհի չորս կողմը տարածող ավետարանիչներին: Բայց դասական հերալդիկայում այս պատկերն ամրապվել է «խաչակիրների խաչ» անունով և ունի որոշ նախապատմություն: Այն 1099 թ. խաչակիր բարոնների ժողովի կողմից շնորհվել է Գոթֆրիդ Բուլոնցուն (Երուսաղեմի առաջին թաւաժորը՝ 1099—1100 թթ.) որպես հատուկ պատվո նշան և պատկերում է ոսկե խաչեր արծաթե դաշտի վրա¹⁰: Չբացառելով հին խաչերի տեղական ավանդույթի ոչությունը՝ պետք է միայն նշել Սար իս Պիծակի նրկարած դրոշի և 14—15-րդ դարերում եվրոպացի ճանապարհորդների կազմած երեք տարբեր քարտեզներում պատկերված վինանշանների վրա այս «բացառիկ

վինանշանի» (armes a enquerre) ազդեցություն հավանականությունը:

9—12-րդ դարերի մատենաբույժությունում խաչակիր դրոշների մասին հիշատակություններն ավելի հաճախակի են, քան մյուս անորոշ պատկերաբույժություններում դրոշների կենդանակերպ, կամ կենդանապատկեր, լինելու մասին ուղղակի հաղորդումներն ավարտվում են 7-րդ դարում: Խաչադրոշներն արդեն լայն կիրառություն ունեին ոչ միայն եկեղեցական, այլև աշխարհիկ կյանքի ոլորտներում, ընդ որում՝ նաև յուզական համայնքների մակարդակով: Թովմա Արծրունու և Մատթեոս Ուոհայեցու կողմից հիշատակվող «խաչերը» վերաբերում են՝ առաջինը՝ «աղթականների մեծաթիվ բազմությանը», իսկ երկրորդը՝ Քեսուն քաղաքի բնակիչներին¹¹:

Ոչ քրիստոնյա հարևանների՝ պրադաշտական Իրանի և հետապույում՝ արաբների և այլ մահմեդական ժողովուրդների հետ անմիջական շփման ուտում հայերի տնվելու հանամանքը չէր կարող չանդրադառնալ նրանց հետ փոխհարաբերությունների «առաջին ըծում»՝ տնվող դրոշների համակարի վրա: 7-րդ դարում Հայաստանի և հարեվան երկրների նվաճումն արաբների կողմից հարուցեց ոչ միայն ընդհանուր մշակութային անկում, այլև էականորեն ազդեց դրոշների համակարի վրա՝ պատկերաբույժության փոփոխության և ործառության նվազման առումներով: Հայոց միջնադարյան արվեստի հետապոտողները նշել են իսլամական տիրապետության այս ազդեցությունը պատկերաբույժության տարբեր ճյուղերում¹²:

¹¹ Տես «Թովմայի վարդապետի Արծրունույ Պատմություն տանն Արծրունեաց»: Ս. Պետերբուր, 1887, III, նակ՝ Մատթեոս Ուոհայեցի, Ժամանակաբույժին (աշխարհաբար թարմանությունը և ծանոթաբույժությունները՝ Հ. Բարթիկյանի): Ե., 1991, էջ 402:

¹² Տես Բ. Ն. Առաքելյան, Հայկական պատկերաբանդակները IV—VII դդ.: Ե., 1949, էջ 109—111, նակ՝ Ս. Մ. Մալյանյան, Պահպանիչ խորհրդանշանները միջնադարյան հայ քանդակաործության մեջ: «Պատմաբանասիրական հանդես» (այսուհետև՝ ՊԻՀ), 1970, հմ. 3:

¹⁰ Տես Ա. Բ. Լակիեր. Русская геральдика. М., 1990, сс. 33—34.

Մխիթար Այրիվանեսյու հաղորդումներից մեկում նշվում է ար․ ելքների խրատացման հերթական փուլերից մեկը. «Դաւութ՝ որդի Ապուսահլայ տաճիկ եղ օրէնս քրիստոնէի ոչ բառնալ զմեռեալս և ոչ խաչ վարել (ընդ․ ծումն իմն է.—Ա. Դ.), կամ ժամ հարկանել, և ոչ խոզ պահել»¹³: Բացի արաբ տիրապետողների՝ խաչի պատկերումն ար․ ելելու քաղաքականությունից, սահմանափակող մյուս․ ործոնը 7—9-րդ դարերում Բյուզանդական կայսրության և նրա ազդեցության ոլորտում հայտնված հայկական տարածքներում պատկերամարտության ուժեղացումն էր:

Այ․ ային․ապատա․ ըական պայքարի հաջողությունների և Հայաստանում խալիֆայթի իշխանության թուլացման համեմատ վերանում են պատկերա․ ռություն նկատմամբ դավանական սահմանափակումները, և 9-րդ դարի վերջին ըսկրավում է միջնադարյան արվեստի պար․ացման հերթական փուլը: Այս փոփոխությունը նույնպես ապոում է դրոշների պատկերա․ ռության և․ ործառության վրա, ինչը նկատելի է Վարդան պատմիչի հաղորդման լույսով. «Տէր Չաքարիա երթայ տեսանէլ զՅիսէ որդի Շեխայ և յոյժ մեծարի ՚ի նմանէ՝ տուեալ սմա շատ ինչ պար․ ևս և դրօշս բառնալ խաչ ՚ի վերայ նորա և մտանել առաջի նորա միշտ»¹⁴: Առադրելով տարբեր հաղորդումներ՝ կարելի է հան․ել այն երակայություն, որ մահմեդական տիրակալի կողմից քրիստոնյա հպատակին դրոշ շնորհելը և դրոշով ներկայությունը նրան թուլատրելը միմյանց համարժեք էին:

Միջդավանական և միջապ․ ային հարաբերություններում դրոշի առաջապահ դիրքը դրսևորվել է միջնադարում քրիստոնյա և մահմեդական ապ․երի հարաբերություններում: Հիշենք, որ Տիրոջ․երեզմանի փրկությունը նախաձեռնած արևմտաեվրոպական ժողովուրդ․

ների «ոչ խոսքային նշանաբանը» խաչի պատկերն էր, ինչը պայմանավորեց նրանց «խաչակիրներ» անվանումը:

Արևմտաեվրոպական հերալդիկայում խաչը հետա․այում պահպանվեց որպես հատուկ խորհրդանշան, որի առկայությունը որևէ տոհմի զինանշանում վկայում էր տվյալ տոհմի նախնիներից որևէ մեկի մասնակցությունը խաչակրաց արշավանքներին¹⁵: Խաչադրոշի այս կարևոր հատկությունը պատճառ դարձավ արևելյան քրիստոնեական երկրներում տեղական խաչադրոշների մեծ բազմազանության, քանի որ, բացի կրոնական նշանակությունից, դրոշը պետք է քրիստոնեական գորքերում կատարեր նաև տարբերանշանի դեր: Թեև մեզ չի հասել բյուզանդական բանդոնների՝ թեմերի ներքին տարածքների ռազմական դրոշների նկարա․ ռությունը, կարելի է վստահորեն ասել, որ դրանք մեծ մասամբ խաչադրոշներ էին: Բյուզանդական պատմիչներից մեկի հաղորդման համաձայն 14-րդ դարում Կոստանդնուպոլսում Նոր տարվա գորահավաքների արքունիք էին բերվում զինվորական դրոշներ, որոնց թվում՝ Սբ. Գևոր․ Հեծյալի և Սբ. Գևոր․ Վիշապամարտիկի պատկերներով խաչադրոշներ¹⁶:

Հայունին նկարա․ ռում է Վատիկանի թան․արանում պահվող 10—11-րդ դարերի եկեղեցական լաբարիումները, որոնք, իր կարծիքով, կարող էին ծառայած լինել որպես հայկական հնա․ույն խաչվառների նախօրինակ, թեև դրանց պատառներին պատկերված է միայն աստղապարզ երկինք¹⁷: Այսինքն՝ այս կար․ի խաչվառների վրա հնարավոր էին ոչ միայն խաչի, այլև քրիստոնեական այլ տեսարանների պատկերներ, նույնիսկ բնապատկերներ: Խաչակիրների բազմապ․ ուժերը նույնպես միմյանց միջև տարբերակում էին կատարում բացառապես խաչադրոշների միջոցով:

¹⁵ Նույնպիսի իմաստ ունեն կռուսկի պատկերը: Տես Ա. Բ. Լակիեր, նշ. աշխ., էջ 34—37:

¹⁶ Տես В. П. Даркевич. Светское искусство Византии. М., 1975, с. 237.

¹⁷ Տես Վ. Հայունի, նշ. աշխ., էջ 87—88:

¹³ Մխիթար Այրիվանեսյի, Պատմութիւն Հայոց: Մ., 1860, էջ 54:

¹⁴ Վարդան Բարձրաբերդցի, Պատմութիւն տիեզերական: Մ., 1861, էջ 116:

Հայտնի են «խաչերի պատերազմ» անունն ստացած խաչակրաց 7-րդ արշավանքի (1270—1272 թթ.) մասնակից պետությունների և ասպետական ուխտերի (օրդենների) դրոշմներ, որոնց միջև տարբերակումը կատարվում էր խաչի ձևավորման և պաստառի · ունային փոփոխությունների միջոցով: Կան բազմաթիվ փաստեր, որոնք վկայում են, որ հայոց մեջ խաչադրոշմների կառուցվածքային և խաչվառների պատկերա-րական հնարավորությունները միան · ամայն բավարար էին տարբերանշանային · ործառույթ իրականացնելու համար: Մասնավորապես՝ հավանական է թվում, որ հայոց արքայատոհմերից մեկի՝ Բա · րատունիների տոհմական և պետական փնանշան եղած լինի խաչանշանը:

Միջնադարյան հայ մատենա · րույթյունը վկայում է խաչակերպ դրոշմների լայն կիրառությունը հասարակական կյանքի տարբեր իրավիճակներում: Խաչադրոշի ծիսական կիրառություններում արտահայտվում էին ոչ միայն հայոց քրիստոնեական հավատքի, այլև նախորդ հեթանոսական հավատալիքների և պաշտամունքի առանձնահատկությունները: «Գրոշ» բառն ինքը նշանակում է նաև «կուռք»¹⁸: Խաչադրոշները, կամ խաչակերպ դրոշմները, պատմիչների · րվածքներում ներկայացվում են տարբեր կերպ՝ «խաչ», «խաչվատ», «նշան»: Վերջինս ամենահաճախ կիրառվող տերմինն է և իր բավմիմաստությամբ առընչվում է հայոց քրիստոնեական մշակույթի տարբեր ոլորտներին:

Միջնադարյան «նշան» բառն ուներ իմաստների ընդարձակ շարք, որը Ա · ճատյանը, հետևելով Ն · Հ · Բ հեղինակներին, ներկայացնում է մեկ տասնյակի չափ իմաստներով. «1. նշան, 2. դրոշմ, պինանշան, հայտանիշ, 3. նետի նպատակ, նշան, 4. դրոշակ, 5. խաչ, խաչանիշ, 6. հրաշք, 7. նշանադրություն, 8. կետ, միջակետ, 9. կենտրոն, 10. նշանա · իր, նշանախնայ»¹⁹: «Նշան»-ի ամենաէական

իմաստը մարդկանց և աստծու միջև հաղորդակցության միջոցի կամ այդ հաղորդակցության արդյունքի նշանակությունն է, որն ավելի պարզորոշ արտահայտված է այս բառի սեմական փո · ա · հեռներում՝ ասոր. *nisa* («նշան»), եբր. *nes* («նշան, իբրև նշան տնկված ձող»), արամ. *nissa* («նշան, հրաշք») բառերը հան · ում են հին ասոր. *nesa*-ին՝ «կան · նեց · նել, բարձրացնել (ձեռք, աչք՝ յաղթօս, յերկինս)»:

Հայ պատմիչների կողմից ռազմական իրադարձությունների նկարա · րություններում հաճախակի կիրառվող «կապմ», «ռազմ», «կար · », « · ումար», «վանդակ», «ճակատ», «հանդես» և այլ բառերն իրենց համապատասխան բայական ձևերով արտահայտում են պորքի հավաքման, միատեղման, կազմակերպման · աղափարը և · ործողությունը պատերազմի տարբեր փուլերում: Հո · նակիով · րվող «դրոշք»-ի կամ «նշանք»-ի հետ առադրությամբ դրանք ներկայացնում են դրոշմներից յուրաքանչյուրի ներքո միավորված առանձին « · ըն · դերի» կար · ավորված համատեղումը, միավորների · ումարումը մեկ վայրում, որտեղից արդեն սկսվում է երթը դեպի ճակատամարտ կամ բուն ճակատամարտը:

Բայց կան նաև ճակատամարտում եզակի դրոշմների մասին հաղորդումներ, որոնցում դրոշը պատկանում է՝

1. պորավարին՝ Մուշեղ Մամիկոնյանին, 371 թ. Չիրավի ճակատամարտում²⁰,
2. հայկական պորքին՝ որպես քրիստոնեական համայնքի, 450 թ. Խաղիսաղի ճակատամարտում²¹,
3. Վասպուրականի հայոց պորքին և ժողովրդին՝ որպես քրիստոնեական համայնքի, 850 թ. Սմբատաբերդի ճակատամարտում²²,
4. հայոց թա · ավոր Աշոտ 2-րդ Բա · րատունուն՝ 915—916 թթ. Գարդմանի

²⁰ Տես Փավստոս Բուզանդ, Հայոց պատմություն (բնա · իրը՝ Բ. Պատկանյանի, թար · մանությունը և ծանոթա · րությունները՝ Ստ. Մալխասյանի): Ե., 1987, V—Գ:

²¹ Տես Եղիշե, նշ. աշխ., էջ 152:

²² Տես Թովմա Արծրունի, նշ. աշխ., III—Գ:

¹⁸ Տես Հ. Աճառյան, Հայերեն արմատական բառարան: Ե., 1971—1979, հ. 1, «դրոշ», հ. 4, «տեռ»:

¹⁹ Տես նույն տեղում, հ. 3, «նիշ», «նշան»:

ապատամբ իշխան Սահակ Սևադայի դեմ ճակատամարտում²³:

Բացի առաջին դեպքից, որում հավանական է, որ պատմիչի կողմից Մուշեղ Մամիկոնյանի չնկարաւ ըված նշանն արծվապատկեր լինէր, մյուս դեպքերում դրանք խաչակերպ, կամ խաչապատկեր, դրոշներ էին: Նույնակար եզակի դրոշ է դիտվում նաև խաչապատկեր վահանով դրոշը Ավարայրի ճակատամարտի մանրանկարում՝ գետեղված 1482 թ. Շարակնոցում:

Այս կար ի հաղորդումներում դրսևվորվում է լիակատար դրոշների տարածական դիրքը ճակատամարտի դաշտի և մասնակիցների նկատմամբ, որը կարելի է բնութաւ ըել «վեր» և «առաջ», ինչպես ռում է, օրինակ, Մատթեոս ՈՒՌԿԱԵՅԻՆ²⁴: Միաժամանակ ակնհայտ են նախ «վեր» և «առաջ» դիրքերի ամուր փոխկապվածությունը, երկրորդ՝ այս պույ ի կապը ճակատամարտի հավանական երկու ելքերից մեկի՝ հաղթանակի հետ: Մատենաւ ըական հաղորդումների ընդհանուր բովանդակությունը վկայում է, որ դրոշին ապավինող կողմը վերջիվերջո հասնում էր հաղթանակի: Իսկ այն ճակատամարտերում, որոնցում հայերը պարտվում են, նրանց դրոշ ունենալու մասին պատմիչները ոչինչ չեն հաղորդում, ինչը նույնպես անուղղակիորեն վկայում է դրոշի և հաղթանակի փոխկապվածության մասին: Նույն վարքի արտահայտությունն է 12—13-րդ դարերում վրաց-հայկական միացյալ զորքի հաղթանակների նկարաւ ըությունում հաղորդվող այն տեղեկությունը, որ պարտված հակառակորդի դրոշի բունը կտրում վայր էին նետում²⁵:

Գրոշի կենտրոնական դերը մարտի ընթացքում դրսևորվում է միայն *ուղղահայաց* հարթությունում, որում այն *միջ-*

նորդ է մարդկանց և երկնային ուժերի միջև՝ ընդդեմ ստորերկրյա ուժերի: Մասնակից կողմերից յուրաքանչյուրի համար իր դրոշն ուղղված է դեպի վեր, իսկ հակառակորդինը դեպի վար՝ յուրաքանչյուրին հովանավորող վերին—ներքին, բարի—չար, արդար—մեղավոր ուժերի

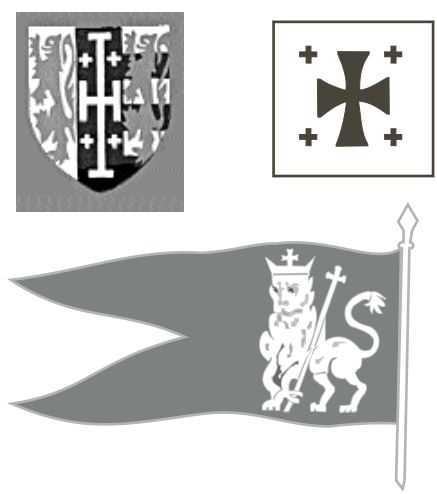

Խաչադրոշների և զինանշանների նմուշներ

դիրքին համապատասխան: Մարտակարերից յուրաքանչյուրում տարածվող վեր և առաջ դիրքորոշմամբ դրոշները թույլ չեն տալիս, որ այդ ուժերը խառնվեն միմյանց: Ճակատամարտի վերջում հաղթողի դրոշը դառնում է միակը:

Եզակի դրոշով ճակատամարտերի նկարաւ ըությունների մեծ մասը ներկայացնում է արդեն քրիստոնյա հայերի կրոնական պատերազմները: Այդպիսիք են թե՛ Խաղխաղի և Ավարայրի ճակատամարտերը հավատափոխություն պարտադրող պարսկական բանակների դեմ, թե՛ Սմբատաբերդի ճակատամարտը Բուդայի արաբական պատժիչ զորախմբի դեմ: Գրանց կրոնական բովանդակությունը պատմիչներն արտահայտում են ոչ միայն եզակի խաչադրոշների մասին հիշատակություններով, այլև ճակատամարտի *սրբազանությունը* և դրանում հայկական կողմի *արդարությունը* հավաստող աղոթքի և «հորդորի» խոսքերով՝ սաված հայոց առաջնորդների կամ զորքի

²³ Տես Հովհաննես Գրասխանակերտցի, Հայոց պատմություն (աշխարհաբար թարմանությունը և ծանոթաւ ըությունները՝ Գ. Թոսունյանի): Ե., 1996, էջ 315:

²⁴ Տես Մատթեոս ՈՒՌԿԱԵՅԻՆ, նշ. աշխ., էջ 284:

²⁵ Տես *И. Джорджгадзе*, История военного искусства Грузии. Тбилиси, 1989, сс. 110—111.

կողմից: Տարբեր տևողությամբ և բովանդակությամբ այս խոսքերն ունեն մի քանի կարևոր կրկնվող իմաստներ:

Առաջին. մարտի մեջ մտնողները դիմում են աստծուն իրենց առաջնորդող պորավարի կամ հո․ կորականի միջոցով կամ ողջ խմբով, այսինքն՝ բոլոր դեպքերում դա ընդհանրական աղոթք է՝ ուղղված աստծուն:

Երկրորդ. դիմողն անպայման ընդ․ ծում է յուրայինների *արդարությունը* և հակառակորդի *մեղավորությունը*: Ըստ երևույթին սա կապված չէ միայն դավանանքի՝ ուղղահավատության խնդրի հետ: Աշոտ Բ Բա․ բատունին, երդման․ իրն իր խաչակերպ դրոշին կապելով, ապստամբ հայ իշխանին մեղադրում է ուխտադրժության մեջ և կոչում արդար աստվածային դատաստանի²⁶:

Երրորդ. ճակատամարտը հաճախ համեմատվում է *ահեղ դատաստանի* հետ, ինչը հստակ ներկայացված է Չիրավի ճակատամարտի ընթացքում՝ Ներսես կաթողիկոսի աղոթքի խոսքում. «Ձի դեռ աւաղիկ յայսմ ժամու ոչ մարդ ընդ մարդկան ճակատեալ պատերազմին, այլ դատաւորն դատաւորաց յարեաւ դատել վերկիրն»²⁷: Կատարածաբանական արտահայտությունները լրացվում են *ինքնապոհաբերության* և *հարության* կոչերով, հատկապես՝ Ավարայրում Ղևոնդ երեցի հորդորի խոսքում. «Եւ եթէ մահուամբ մահ մեռանի, մի՛ երկիսցուք մահակիցք լինել Քրիստոսի. զի ընդ որում մեռանեմք, ընդ նմին և կենդանանամք», «Մեր յոյսն մեզ կրկին երևի. եթէ մեռանիմք՝ կեանք, եթէ մեռուցանեմք՝ մեզ նոյն կեանք առաջի կան»: Եվ վերջապես՝ հանրահայտ՝ «Չիմացյալ մահը մահ է, իմացյալ մահը՝ անմահություն»²⁸: Այս արտահայտությունները ոչ միայն ինքնապոհաբերության, այլև հակառակորդին *պոհաբերելու* կոչ են: Ճակատամարտում այս

երկու․ աղափարների միացումն առկա է նաև «նահատակ» բառի դեռ վաղմիջնադարյան աղբյուրներում նկատվող երկիմաստության մեջ. «նահատակ» նշանակում է՝ 1. փնվոր, 2. մարտիրոս, վկա²⁹:

Չորրորդ. Ավարայրի ճակատամարտի նախօրեին Վարդան Մամիկոնյանի և Ղևոնդ երեցի հորդորներն՝ ուղղված պորքին, սկսվում են *նախադեպի* հիշեցումով. «Ի բազում պատերազմունս մտեալ է իմ, և ձեր ընդ իս», «Յիշեցէք ամենեքեան զհարսն մեր պառաջինսն, որ յառաջ քան զԾա․ ումն Որդւոյն Աստծոյ իւրաքանչիւր ժամանակի»³⁰: Նաև մյուս ճակատամարտերում հինկտակարանային աղոթքների և օրհներ․ ուրջունների ընտրությունը պատահական չէ, այլ ուղղված է հաղթական նախադեպի ամրապնդմանը, *վերաիրականացմանը*:

Այս ընդհանուր դրույթներին ավելացնենք ևս մեկը, որն առկա է Խաղիատի և Ավարայրի ճակատամարտերի Եղիշեի նկարա․ բուրյուններում: Չորքին դիմելով՝ թե՛ սպարապետը, թե՛ Ղևոնդ երեցը Քրիստոսին ներկայացնում են որպես հայերի «փորա․ լուխ»³¹: Ավելի վաղ Վարդանի պորքը դիմում էր աստծուն հետևյալ խոսքերով. «Մարտիր ընդ այնուսիկ, որ մարտնչին ընդ մեզ. զինու և ասպարաւքով օ․ նեա մեզ»: Քրիստոսի այսպիսի ոչ կանտակական, «ռապակական»․ որժառույթը կապված է, մի կողմից՝ ահեղ դատաստանն իրա․ որժող դատավորի կերպարի, մյուս կողմից՝ ժողովրդական այն պատկերացումների հետ, որոնցում Քրիստոսը և նրա խաչանշանն ունեն վիշապամարտիկ հերոսի․ որժառույթ³²:

²⁹ Տես Հ. Աճառյան, նշ. աշխ., հ. 3, «նահատակ»:

³⁰ Եղիշե, նշ. աշխ., էջ 202, 214:

³¹ Տես նույն տեղում, էջ 152, 208, 228:

³² Տես Ա. Ա. Աբրաամյան. Христос как змеборец: церковная традиция и память художника. Мифологические представления в народном творчестве. М., 1993, сс. 165—179; Խալի․ Ա. Ա. Տապալ. Культурно-мемориальные памятники в системе армянской средневековой народной культуры. Автореферат диссертации на соискание ученой степени кандидата исторических наук. Е., 1986, с. 15.

²⁶ Տես Հովհաննես Դրասխանակերտցի, նշ. աշխ., էջ 315:

²⁷ Փ. Բուլգանդ, նշ. աշխ., V—Դ, հմմտ. Եղիշե, նշ. աշխ., էջ 300:

²⁸ Եղիշե, նշ. աշխ., էջ 216, 222:

СРЕДНЕВЕКОВЫЕ КРЕСТНЫЕ ЗНАМЕНА
В АРМЯНСКОЙ ХРИСТИАНСКОЙ КУЛЬТУРЕ

А. А. ДАБАГЯН

РЕЗЮМЕ

Принятие христианства в Армении в начале IV в. привело к возникновению новых геральдических знаков—знамен в форме или с изображением креста, так называемых крестных знамен. Крестные знамена имели не только религиозное, но и мирское значение, чем в некоторой степени объясняется отсутствие упоминаний о зооморфных знаменах в источниках после VII в.

Первое упоминание крестного знамени в армянской действительности связано с именем Григория Просветителя. Армянский историк V в. Агафангел сообщает о том, что при разрушении знаменитого в Армении языческого капища в Тароне Просветитель держал в руке деревянный крест, как пишет сам историк, «знак Господнего креста». Тот же историк сообщает о крестном знамени, появившемся в небе при крещении в водах священной для исторической Армении дохристианского периода реки Арацани (Евфрат) армянского царя Трдата Великого и армянского народа.

Другой армянский историк V в. Египше в описании сражения при Хагхаге (450 г.) отмечает наличие крестного знамени перед армянским войском. О военном применении крестных знамен упоминает и Ован Мамиконян (VII в.) при описании армяно-персидских войн VI в.

В средневековой Армении существовали крестные знамена различных типов. В частности, это были как укрепленные на древках кресты из твердого материала и щиты с крестами на них, так и изображения, нанесенные на полотнища. Последний из этих типов известен, начиная с XIII в., по миниатюрам Саргиса Пицака (Киликийское Армянское царство). Вообще, контакты Киликийского царства с Западной Европой в эпоху крестоносцев во многом способствовали заимствованию у европейцев геральдических знаков.

Наличие крестных знамен у войск в средневековых описаниях и изображениях должно было подчеркивать справедливый для своей стороны характер войны. Причем свои знамена изображались направленными вверх и вперед, а у противника—наоборот, т. е. в иерархически более подчиненном положении.

Символический смысл крестных знамен в сражении выявляет их следующие ритуальные аспекты: это коллективная молитва, обращение к Богу от всего войска, часто персонифицируемого полководцем или духовным пастырем; подчеркивание своей богоугодной справедливости и греховности неприятеля; проведение параллелей со Страшным Судом; стремление к повторению прецедента одержанных в прошлом побед; признание Господа в качестве Верховного предводителя своих войск.

MEDIEVAL CROSSFLAGS
IN ARMENIAN CHRISTIAN CULTURE

A. A. DABAGHIAN

SUMMARY

With the adoption of Christianity in Armenia at the beginning of the 4th century so called crossflags, i.e. heraldic ensigns, shaped crosswise or bearing a cross symbol, came into use. These flags had not only religious but also worldly significance, which somehow clarifies why flags bearing zoomorphic images were not mentioned in the historical sources since the 7th century.

The first crossflag accounted in the Armenian history is associated with the name of Gregory the Illuminator. An Armenian historian of the 5th century, Agathangelos, accounts that at destruction of the pagan temple in Taron, famous in Armenia, St. Gregory held up a wooden cross, as the historian writes, «the sign of the Lord's cross». The same historian relates that a sign of the crossflag appeared in heavens at baptizing of the king Tiridat the Great and the Armenian people in waters of Aratsani (Euphrates), the sacred river in pre-Christian Armenia.

Another Armenian historian of the 5th century, Eghishe, in his description of the battle at Khaghkhagh (450) mentions that there was a crossflag ahead of the Armenian troops. Military application of crossflags is witnessed by Hovhan Mamikonian (7th c.) in his narrative of the Armenian-Persian wars in the 6th century.

Different types of crossflags existed in medieval Armenia. In particular, it was a cross of a firm material fixed on the staff or a shield with cross drawn on it, as well as a crossbearing breadth. The latter type is known since the 13th century, on miniatures of Sargis Pitzak (from the Armenian Kingdom of Cilicia). In general, the close contacts of the Cilician kingdom with the Western Christendom in the Crusades period promoted also the adoption of some European heraldic signs.

The existence of crossflags ahead of the army in the medieval narrations and miniatures was intended to accent the justness of his own party in the war. And the own flags were described as directed up and forward and the flags of the enemy-contrariwise, i.e. in hierarchically subdued position.

The symbolism of crossflag in battle reveals its ritual meanings as the following: it is a collective pray, an appeal to God by all the warriors, often personified by the commander or by the chief pastor; it demonstrates the pious justice of them and the sinful essence of the enemies; it recalls in mind the great assizes; it expresses the will to repeat the victories won in the past; it symbolizes the admission of God as supreme guide of their troops.

ՄԱՍԻ ԶԻ ԾՈՒՑՔԻ ԲԱՍՉՈՒՆՆԵՐԻ

ՀԱՅԿԱՍՏԱՆԻ ԴԱՏԱՎԵՏԱԿԱՆ ԿՈՒՆԱԿԱՆ ԿՈՒՆՑԻՍԻՍԻ ԾՈՒՑՔԻ ԶԻ ԾՈՒՑՔԻ

ՀԻՄՆԱԿԱՆ ԿՈՒՆՑԻՍԻՍԻ

1997 թ. նոյեմբերի 13-ին երջանկա-
հիշատակ Ամենայն հայոց կաթողիկոս
Գարե. ին Առաջինի և ՀՀ պաշտպանու-
թյան նախարար երջանկահիշատակ Վազ-
. են Սար. սյանի համատեղ նախաձեռ-
նությամբ ՀՀ Կինված ուժերում հիմք
դրվեց հո. կոր ծառայությանը:

Հայոց բանակն արցախյան ապա-
տամարտի ընթացքում փայլուն հաղթա-
նակ տարավ և, փորձա. ետների . նա-
հատմամբ, դասվեց տարածաշրջանի ա-
մենամարտունակ բանակների շարքը:

Իրականություն դարձավ հայ ժողո-
վրդի դարավոր երազանքը՝ անկախ
պետականությունն ու հաղթանակող
բանակը: Պատերազմից հետո մեծ թա-
փով շարունակվում էր բանակի շինա-
րարությունը՝ թե՛ մարտունակության
բարձրացման, թե՛ կար. ապահական և
թե՛ բարոյահո. երանական առողջ մթնո-
լորտ ստեղծելու ուղղություններով: Եվ
թեև ներկա վար. այման դարում . իտ-
նականները . երժամանակակից ռազմա-
կան տեխնիկայի բնա. ավառում հասել
են մեծ հաջողությունների, բայց և մարդ-
կային . որժոնը՝ իր բարոյահո. երանա-
կան դրսևորումներով, չի կորցրել իր կա-
րևորությունը պատերազմական . որ-
ժողություններում: Հայոց բանակում
բարոյահո. երանական վիճակի բարե-
լավման ուղղությամբ տարվող աշխա-
տանքներին աջակցելուն էր միտված և
Վեհափառ Հայրապետի ու պաշտպա-
նության նախարարի համատեղ նախա-
ձեռնությունը:

Հայոց բանակը կորակոչվեցին ութ
հո. կորականներ (քահանա հայրեր և ձե-
մարանավարտ սարկավա. ներ) և նշա-

նակվեցին տարբեր սահմանամերձ գո-
րամասերում: Վեհափառ Հայրապետի
կողմից նշանակվեց նաև բանակի հո. կո-
րականների աշխատանքը կազմակեր-
պող և հսկող հո. կորական՝ պաշտպա-
նության նախարարի հո. կոր խորհրդա-
կանը հանձին հո. եշտորի Վրթանես
վարդապետ Աբրահամյանի:

Թեև հայ ժողովրդի պատմության
հողովություն, որպես հայրենիքի պաշտ-
պան և հայրենասիրության . աղափարի
կրող հայոց բանակն ու հայոց եկեղեցին
մշտապես հանդես են եկել միևնույն
դիրքերում և միմյանց աջակից, և թեև
եղել են փորձեր համակար. ելու բանակի
և եկեղեցու փոխհարաբերությունները
(Ներսես Շնորհալի՝ «Թուղթ ընդհանրա-
կան», Խորեն արքեպիսկոպոս Մուրադ-
բեկյան՝ «Վավերա. րեր»), այնուամենայ-
նիվ վերստին անդրադարձ կատարելու
և փոխհարաբերությունների համար ի-
րավական դաշտ ապահովելու խիստ կա-
րիք էր գ. այվում:

Այս ուղղությամբ առաջին քայլը
պետք է լինե. որժունեության կանոնա-
դրության և ծրա. րերի ստեղծումը: Բնա-
կան է, որ պետք էր ստեղծել մեր ավան-
դությանը և ապ. ային մտածողությա-
նը համապատասխանող կանոնադրու-
թյուն: Դժբախտաբար մեր պատմության
մեջ շատ քիչ բան է պահպանվել եկեղե-
ցու և բանակի փոխհարաբերություննե-
րի իրավական դաշտի մասին: Մեկ ան-
. ամ Երևանի փոխթեմակալ Խորեն արք-
եպիսկոպոս Մուրադբեկյանը 1918 թ.
կազմել է մի այդպիսի կանոնադրու-
թյուն և ներկայացրել Ամենայն հայոց Հայ-
րապետի ուշադրությանը: Սակայն այդ

կանոնադրությունն իրավական ուժ չի ստացել:

Հայ եկեղեցու և հայոց բանակի փոխհարաբերությունների կար՝ ավորումը պետք էր սկսել համապատասխան օրենսդրական դաշտի ստեղծմամբ: Սակայն ո՛չ ապ՝ ային փորձը (Կիլիկյան Հայ-

Եվ պետք է նշենք, որ այդ կանոնադրությունը դարձավ ԱՊՀ երկրներում իր տեսակի մեջ առաջին պաշտոնական վավերաթուղթը:

Կանոնադրությամբ սահմանվում են ՁՈՒ-ի հո՝ նոր ծառայության ստեղծման նպատակներն ու խնդիրները, նրա



Ամենայն հայոց կաթողիկոս Գարեգին Բ-ն և ՀՀ պաշտպանության նախարար Սերժ Սարգսյանը, Էջմիածին, 2000 թ.

կական թա՝ ավորությունը միջնադարում, Հայաստանի Հանրապետությունը 1920-ական թվականներին), ո՛չ էլ արտասահմանյան երկրների փորձը այստեղ օ՝ տա՝ որժման համար պիտանի չեղան: Այնուամենայնիվ որպես երկու տարիների կատարված աշխատանքների արդյունք մշակվեց ՀՀ պինված ուժերում Հայաստանյայց առաքելական եկեղեցու հո՝ նոր ծառայության կանոնադրությունը, որը 2000 թ. սեպտեմբերի 14-ին Մայր Աթոռում, Նորին Սուրբ Օծություն Ս. Տ. Գարե՝ ին Բ Ամենայն հայոց կաթողիկոսի և ՀՀ պաշտպանության նախարար պարոն Սերժ Սար՝ այանի ներկայությամբ, ստորա՝ րեցին Արարատյան Հայրապետական թեմի առաջնորդական փոխանորդ Գերապատվելի Ս. Նավասարդ եպիսկոպոս Կճոյանը և ՀՀ պաշտպանության նախարարի տեղակալ ՝ եներալմայոր Միքայել Գրի՝ որյանը:

կառուցվածքն ու կառավարումը:

Հո՝ նոր ծառայության ղեկավարումն իրականացվում է Հո՝ նոր ծառայության առաջնորդի կողմից, ըստ պաշտպանության նախարարի դաստիարակչական աշխատանքների ՝ ծով տեղակալի ղեկավար հրահան՝ ների ու հանձնարարականների: Հո՝ նոր ծառայության առաջնորդը նշանակվում է Ամենայն հայոց կաթողիկոսի օրհնա՝ րով և պաշտպանության նախարարի հրամանով:

Ձորամասերում հո՝ նոր սպասավորները ՝ որժում են Հո՝ նոր ծառայության առաջնորդի և ՀՀ պաշտպանության նախարարի տեղակալի համատեղ հաստատած ծրա՝ րերով, իսկ ընթացիկ և կազմակերպական հարցերում առաջնորդվում են վորամասի հրամանատարի հրամաններով՝ համա՝ որժակցելով հրամանատարի դաստիարակչական աշխատանքի ՝ ծով տեղակալի հետ:

Զինված ուժերում հո․ կոր ծառայության նպատակն է զինված ուժերի անձնակազմին հաղորդակից դարձնել Քրիստոսի Ավետարանին և քրիստոնեական հավատի սկզբունքներին՝ Հայաստանյայց առաքելական եկեղեցու դավանանքի, եկեղեցական կանոնների և ա-

2. քարոզ-դասախոսություններ՝
 - Աստվածաշունչը,
 - «Քրիստոնեական» իրքը,
 - հայ եկեղեցու պատմությունը,
 - տոնացույցները և սրբերի վարքը,
3. անհատական պրույցներ,
4. կրոնական, ազ․ ային և հասարա-



ՀՀ զինված ուժերում Հայաստանյայց առաքելական եկեղեցու հոգևոր ծառայության կանոնադրության ստորագրումը ՀՀ պաշտպանության նախարարի տեղակալ գեներալ-մայոր Միքայել Գրիգորյանի և Արարատյան Հայրապետական թեմի առաջնորդական փոխանորդ Նավասարդ եպիսկոպոս Կճոյանի կողմից.
Էջմիածին, 2000 թ. սեպտեմբերի 14

վանդությունների համաձայն, դաստիարակել քրիստոնեական-քարոյական սկզբունքներով և ազ․ ային-հայրենասիրական ո․ ով, հաղորդել կրոնական, եկեղեցա․ իտական, ծիսական․ իտելիքներ, թույլ չտալ աղանդավորական շարժումների տարածումը, համա․ ործակցելով սպայական անձնակազմի հետ՝ աշխատանք տանել կար․ ապահովության ամրապնդման, ինչպես նաև զինված ուժերին անհարիր․ աղափարների չտարածման ուղղություններով:

Ներկայումս զինված ուժերում ծառայության են կոչվել շուրջ քսան հո․ կորականներ: Հո․ կորականներն իրենց առաքելությունն իրականացնում են՝ օ․ տա․ ործելով հետևյալ միջոցները.

1. ծիսական արարողություններ,

կական բովանդակություն ունեցող ֆիլմեր, տեսաֆիլմեր,

5. հոսպիտալներ և պատժախցեր կատարվող այցելություններ,
6. բարե․ ործություն,
7. հանդիսությունների կազմակերպում,
8. կրոնական, հայրենասիրական․ րականության տարածում:

Մեծ կարևորություն է տրվում հատկապես անհատական-խոստովանական պրույցներին, որոնց նպատակն է, հո․ եկան անհավասարակշիռ վիճակում հայտնված զինվորին հասցնելով խոստովանական վիճակի, նրան դուրս բերել հո․ եկան ճ․ նաժամից և լիցքաթափելով կանխել հնարավոր անօրինական․ ործողությունները, խոստովանության․ աղտ-

նիությունը պահպանելով և վստահություն ներշնչելով՝ հնարավորություն ըստեղծել զինվորի հետ ազատ, սրտաբաց զրույց ունենալու համար:

Այստեղ մենք փորձեցինք ընդհանուր ՝ ծերով ներկայացնել ՋՈՒ-ի հոկոր ծառայությունը և նրա ՝ ործունեության ոլորտները: Ինչպես ասացինք, այս հաստատությունը նորաստեղծ կա-

ռույց է և ունի վարձայման ու ամրապնդման անցնելիք մեծ ճանապարհ և, հետևաբար, ուշադրության և բազմակողմանի օժանդակության կարիք ունի:

ՈՒրախ կլինենք, եթե մեզ համար՝ ործակցության նպատակով ներկայացվեն այնպիսի առաջարկություններ, ծրրար՝ բեր, որոնք նպաստեն մեր ծառայության աշխատանքի բարելավմանը:

СТРОИТЕЛЬСТВО ВООРУЖЕННЫХ СИЛ

ИНСТИТУТ АРМЕЙСКИХ КАПЕЛЛАНОВ В ВООРУЖЕННЫХ СИЛАХ РА

Иеромонах АРШЕН САНОСЯН

РЕЗЮМЕ

13 ноября 1997 г. по инициативе Католикоса всех армян Гарегина I и министра обороны РА Вазгена Саргсяна в Вооруженных силах РА был создан институт армейских капелланов. В ряды армии, ставшей по признанию многих зарубежных специалистов одной из самых боеспособных в регионе, были призваны 8 священнослужителей, которые получили назначение в приграничные воинские части.

Упорядочение взаимоотношений церкви и армии следовало начинать с создания соответствующего законодательного поля. Однако ни национальный исторический опыт (Киликийское Армянское царство в средние века, Республика Армения в 20-е годы прошлого века), ни опыт зарубежных стран в данном случае не оказались пригодными к использованию. Тем не менее в результате двухлетней кропотливой работы было разработано Положение о духовной службе Армянской апостольской церкви в ВС РА, которое 14 сентября 2000 г. в присутствии Католикоса всех армян Гарегина II и Министра обороны РА Сержа Саркисяна было подписано духовным предводителем Араратской епархии епископом Навасардом Кчояном и заместителем министра обороны по воспитательной работе генерал-майором Михаилом Григоряном.

Согласно положению, целью духовной службы в ВС является приобщение личного состава к христианской вере, его ознакомление с догматами армянской церкви, воспитание в национально-патриотическом духе, в соответствии с морально-этическими устоями христианства. В настоящее время в ВС РА проходят службу 20 священнослужителей, осуществляющих свою миссию с целью оказания духовной и психологической поддержки страждущим, поддержания здорового морально-психологического климата в войсках, повышения морально-боевых качеств личного состава.

THE BUILDING OF THE ARMED FORCES

INSTITUTE OF THE ARMY'S CHAPLAINS IN THE ARMED FORCES OF THE REPUBLIC OF ARMENIA

Celibate priest ARSHEN SANOSSIAN

SUMMARY

On the 13th of November of 1997 on the initiative of Catholicos of all the Armenians Garegin the 1st and the Minister of Defence of Republic of Armenia Vazgen Sarkissian an institute of the army's chaplains was created in the Armed Forces of Republic of Armenia. To the ranks of the army, which became one of the most efficient of the region according to the recognition of many foreign specialists, 8 priests were called, those, who got assignment to the military units near borders.

The regulation of the relations between the church and the army should be started with the creation of the appropriate legislative field.

However, neither the national historical experience (Cilician Armenian kingdom in the Middle Ages, the Republic of Armenia in the twenties of the last century), nor the experience of foreign countries turned out to be fit for use. Nevertheless, as a result of two years' laborious work a thesis about spiritual service of the Armenian Apostolic church in the Armed Forces of the Republic of Armenia was worked out, it was signed by the spiritual leader of the Ararat diocese the bishop Navasard Kchoyan and by the Deputy Minister of Defence on the educational work the major-general Michael Grigorian on the 14th of September of 2000 in the presence of Catholicos of all the Armenians Garegin II and the Minister of Defence of the Republic of Armenia Serj Sarkissian.

According to the thesis, the purpose of the spiritual service in the Armed Forces is access of the staff to Christian faith, their acquaintance with the doctrines of the Armenian church, education in national patriotic spirit in accordance with moral and ethic principles of Christianity. At present twenty priests serve in the Armed Forces of the Republic of Armenia. They fulfil their mission with the aim of rendering spiritual and psychological support to the sufferers, maintaining favourable moral psychological climate in the troops, increasing the moral fighting qualities of the staff.

¼àð²Ð²ì ²ø²ÚÆÛ ä²î ð²êî àôÃÚàôÛ

²ÛÒÛ²Î²¼Øàì ¼àðø°ðÆ Ð²Ø²ÈðØ²Û
ÐÆØÛ²Î²Û ¼àð²Ð²ì ²ø²ÚÆÛ ØÆæàð²èàôØÛ°ðÀ

È. è. Î²ð²ä°î Û²Û, . »Ý»ñ³£-Û³ßáñ

ՀՀ աշխարհաքաղաքական դրույթունը պարտավորեցնում է նրա Ձինված ուժերի ամենօրյա · ործունեության մեջ · լիավոր ուշադրությունը դարձնել մարտական և զորահավաքային պատրաստության այնպիսի մակարդակի ապահովման վրա, որն անհրաժեշտ է հայրենիքի պաշտպանության համար: Ուստի կարիք կա ուսումնասիրելու զորահավաքի կազմակերպման և անցկացման բնավառում կուտակված համաշխարհային փորձը:

Ժամանակակից զորահավաքը բարդ · ործընթաց է՝ պայմանավորված պատերազմի, առանձնապես նրա սկզբնական շրջանի բնույթով ու դրանից բխող պահանջներով, և գորքերը պետք է մշտապես պատրաստ լինեն համալրման, իսկ զինկոմիսարիատները՝ զորակոչի խստորոշ ժամկետներում լրացուցիչ մարդկային և տրանսպորտային ռեսուրսներ բանակ ներ· րավելուն:

Բոլոր դեպքերում զորահավաքը նըպատակ է հետապնդում ժամանակին չեփոքացնելու երկրի վրա կախված վտան· ք, ընդամին մոբիլիզացվում են ողջ ուժերը՝ հակառակորդի ա· րեսիվ · ործողությունները կանխելու, մեծ ուժերով նրան հակահարված տալու և զավթված տարածքներից դուրս քշելու համար: Այս առումով ներկայումս զորահավաքը պետք է բավարարի հետևյալ հիմնական պահանջներին.

—գորքերի զորահավաքային ծավալում կարճ ժամկետներում,

—մարտական տա· նապի ազդանշանով գորքերի արա· ապակենտրոնացում մշտական տեղակայման կետերից և տեղաբաշխում իրենց համար նախատեսված պահեստային շրջաններում,

—յուրաքանչյուր զորամասի (ստորաբաժանման) կարողություն՝ ինքնուրույն համալրվելու և սահմանված ժամկետներում իրեն լրիվ մարտական պատրաստության բերելու:

Ձորահավաքի հաջող անցկացման անհրաժեշտ պայմաններն են՝

—մարդկային ռեսուրսների առկայությունը և պատրաստվածությունը զորամասերի համալրմանն ու ծավալմանը, ինչպես նաև նոր զորամասերի ու ստորաբաժանումների ձևավորման համար,

—խաղաղ ժամանակ սպառազինության, ռազմական տեխնիկայի և այլ նյութական միջոցների անհրաժեշտ պաշարների կուտակումը,

—զորահավաքի ենթակա զինապարտների և տրանսպորտային միջոցների հաշվառումը, իրազեկումը (զինապարտների, ինչպես նաև տրանսպորտային միջոցների վերաբերյալ՝ համապատասխան սուբյեկտներին), հավաքումը և ընդունումը զինված ուժերի կազմի մեջ:

Ձորահավաքին · ործնական նախապատրաստման և գորքերի՝ ըստ պատերազմական ժամանակի հաստիքների համալրման հաջող իրականացման · րավականն է զորամասերի և զինկոմիսարիատների սերտ համա· ործակցությունը զորահավաքային ռեսուրսների ուսումնասիրման, ընտրման, կցա· րման, իրազեկման, որակական կազմի ապահովման և նրանց ժամանման ժամկետների սահմանման · ործում: Այդ ամենը պետք է կատարվի մշտապես՝ խաղաղ ժամանակ պլանների մշակման սկզբից և շարունակվի մինչև այն պահը, երբ զորամասը համալրումից հետո մեկնի ըստ իր օպերատիվ նախանշանակման: Համա· ործակցության ապահովման հետ

կապված հարցերը կարող են լինել տարբեր բնույթի և յուրաքանչյուր կոնկրետ դեպքում կախված լինել գորահավաքային առաջադրանքների ծավալից, համալրման պայմաններից, պրակտիկոլոգի և ներ-րավվող ռեսուրսների որակից և այլ հան-ամանքներից:

Ժամանակակից գորահավաքների արա- ընթացության պայմաններում գինապարտների պատրաստման և ստորաբաժանումների մարտական կար-ավորման համար ժամանակ չի լինի: Հետևաբար գորամասը պետք է համալրվի այնպիսի կցա-րված անձնակազմով, որն ստորաբաժանում ժամանելուն պես, առանց լրացուցիչ պատրաստման կարողանա վստահորեն կատարել հաստիքային պաշտոններով նախատեսվող պարտականությունները:

Այս հարցերը կարելի է ճիշտ լուծել միայն գինապարտների ընտրության նախորդում և ըստ համապատասխան հաստիքային պաշտոնների բաշխմանը գորամասերի ղեկավար կազմերի անձնական մասնակցության պայմանով: Որտեղ անհրաժեշտ են գորամասերի հրամանատարների և գինկումների միջև - ործնական կապերի առկայություն, փոխադարձ սկզբունքային պատասխանատվություն գորահավաքային ռեսուրսներով գորքերի համալրման բոլոր փուլերի համար:

Հրամանատարներն անձնական պատասխանատվություն են կրում գորամասերի ու ստորաբաժանումների գորահավաքային և մարտական պատրաստության, գորահավաքային միջոցառումների լրիվ և ճիշտ կատարման համար: Զորքերում և գինկումիսարիատներում կցա-րված անձնակազմի ուսումնասիրման կազմակերպումը, ձևերը և կար-ը պետք է լինեն հրամանատարության ու շաղկապության կենտրոնում, քանի որ դրանցից է կախված գորքերի մարտունակությունը:

Որպեսզի հնարավոր լինի կարճ ժամկետում ապահովել գորքերի մարտունակությունը, անհրաժեշտ է ունենալ այնպիսի կցա-րված մարդկային ռե-

սուրսներ, որոնք ունակ լինեն շարք կան- նելուն պես կատարելու մարտական կար-ավորման իրենց վրա դրված խնդիրները: Անհրաժեշտ է, որ ամեն մի գինապարտ - իտենա իր գորամասը, ըստորաբաժանումը և պաշտոնը, տիրապետի հաստիքային սպառազինությանը և կարողանա այն հմտորեն օ-տա- ործել մարտում: Ընդ որում պետք է նկատի ունենալ, որ գինապարտի ուսումնասիրումը նշանակում է հենց այն, որ գինապարտի հետ գրույցի ընթացքում հրամանատարը առաջին հերթին պարզի այդ առումով նրա ունեցած պատրաստության մակարդակը:

**ԱՆՁՆԱԿԱԶՄԻ ԸՆԴՈՒՆՄԱՆ ԿԵՏԻ
ՆՇԱՆԱԿՈՒԹՅՈՒՆԸ ԵՎ ԽՆԳԻՐՆԵՐԸ**

Զորքերի մարտական և գորահավաքային պատրաստության բարձրացման - ործընթացում բացառիկ կարևոր դեր է խաղում խաղաղ ժամանակ գորահավաքային միջոցառումների - ործնական նախապատրաստումը: Այստեղ առաջնակար- խնդիրներից մեկն է անձնակազմի ընդունման կետերի - ործունեությունը՝ գորամասերը տարբեր աստիճանի մարտական պատրաստության բերելու, ըստ պատերազմական ժամանակի հաստիքները համալրելու, օպերատիվ խընդիրները ժամանակին կատարելու, ինչպես նաև անհրաժեշտության դեպքում նոր գորամասեր և ստորաբաժանումներ կազմավորելու ուղղությամբ:

Զորամասերում անձնակազմի ընդունման կետերը կարող են լինել շարժական (դաշտային) և անշարժ:

Անձնակազմի ընդունման շարժական կետն ստեղծվում է ռեսուրսների ընդունումը և բաշխումը դաշտային պայմաններում կատարելու նպատակով, երբ գորամասն արդեն դուրս է եկել իր օպերատիվ - ործողությունների շրջան:

Ընդունման շարժական կետերի ըստեղծման համար անհրաժեշտ է ունենալ համապատասխան քանակով վրաններ և այլ նյութատեխնիկական միջոցներ, կետերը պետք է ապահովված լինեն լուսավորությամբ, ջեռուցմամբ և ջրամատակա-

րարմամբ: Բացի այդ, ընդունման շարժական կետի ամբողջ ուլքը պետք է նախապես տեղադրված լինի առանձին բեռնամփոփների մեջ և տնվի դրա համար նախատեսված մեքենաների կամ հատուկ հարթակների վրա բարձված վիճակում:

Անձնակազմի ընդունման անշարժ կետերն ստեղծվում են զորամասերի հրամանատարների որոշումներով նախատեսվող վայրերում, որտեղ էլ կա-

3. նվազում է ընդունման կետի ծանրաբեռնվածությունը,

4. ստորաբաժանման հրամանատարությունը հնարավորություն է ստանում անմիջական շփման միջոցով ծանոթանալու և ուսումնասիրելու զինապարտներին:

Բնչպես ցույց է տալիս տարբեր երկրներում լրահամալրումների անցկացման փորձը, կցա-րված ռեսուրսի հիմ-

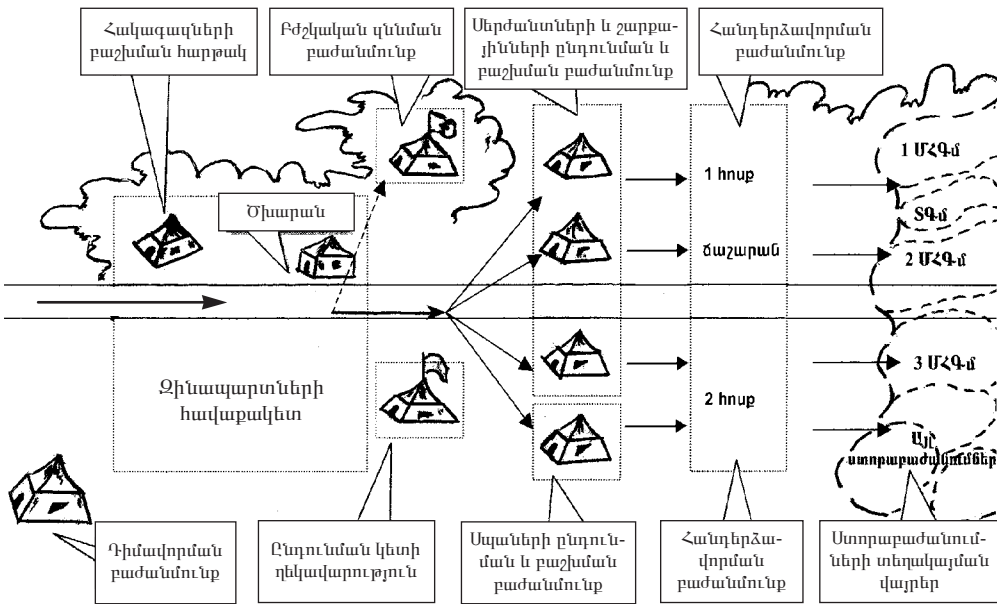

Նկ. 1. Անձնակազմի ընդունման շարժական կետի ծավալման տարբերակ

տարվում են ռեսուրսների ընդունումն ու բաշխումը:

Չորամասերը և զինկոմիսարիատները կարող են համատեղ ընդունել մի այլ որոշում և՛ անձնակազմի ընդունումը կատարել անմիջականորեն այն վայրերում, որտեղ եղած զորահավաքային ռեսուրսն ապահովում է ստորաբաժանման համալրումն ու լրահամալրումն ըստ զինհաշվառումային մասնախտությունների և պաշտոնների:

Լրահամալրման նշված ձևն ունի հետևյալ առավելությունները.

1. կրճատվում է տվյալ ստորաբաժանման լրահամալրման ժամկետը,

2. մեծ նյութատեխնիկական ծախսեր չեն պահանջվում,

նական քանակը սովորաբար ժամանում է իրազեկումից 10 ժամ հետո, ինչը անձնակազմի ընդունման կետի համար կարող է առաջ բերել մեծ ծանրաբեռնվածություն: Այստեղ անշուշտ ուսանելի է Իսրայելի փորձը, որտեղ զորահավաքի անցկացման ընդհանուր ժամկետը կրճատված հասցված է մի քանի ժամի:

Արտա- նա պայմաններում զորահավաքի անցկացման դեպքում անհրաժեշտ է լինում ռեսուրսների ընդունումը կատարել մի քանի հոսքով, ինչի համար նախապես ընտրվում և որձնակապետներն պատրաստվում է կետի համապատասխան անձնակազմ:

Կցա-րված ռեսուրսների հոսքային ընդունման դեպքում առավելա- ույն աշ-

խատանքային ծանրաբեռնվածությունն ընկնում է ընդունման և հանդերձավորման բաժանմունքների անձնակազմերի վրա. ռեսուրսները ժամանակին ընդունելու և բաշխելու պատրաստությունը կարող է վճռորոշ նշանակություն ունենալ ընդհանրապես մարտական և զորահավաքային պատրաստության համար:

տախան պաշտոններ պաղեցնող այն սպաներից, որոնք լավ · իտեն ընդունման կետի աշխատակար · ը, ունեն · ործնական մեծ փորձ:

Անձնակազմի ընդունման կետի աշխատանքում կարևոր դեր են խաղում բաժանմունքների դասավորությունը, · ուրբային ապահովվածությունը, ջրա-

Աղյուսակ

ԱՆՁՆԱԿԱԶՄԻ ԸՆԴՈՒՆՄԱՆ ԿԵՏՈՒՄ
ԱՆՀՐԱԺԵՇՏ ՆՅՈՒԹԱՏԵՆՆԻԿԱԿԱՆ ՄԻՋՈՑՆԵՐԻ ՀԱՇՎԱՐԿ

Հ/հ	Նյութատեխնիկական միջոցների անվանումը	Չափի միավորը	Անհրաժեշտ միջոցների քանակը
1	վրան	հատ	2 – 3
2	սեղան	հատ	12
3	աթոռ	հատ	14
4	«Չղջիկ» լապտեր	հատ	12
5	խմելու ջրի աման	հատ	1
6	ուսապարկ	հատ	ըստ կցագրված անձնակազմի քանակի
7	երկաթյա կամ փայտե հավաքովի դարակաշար հանդերձանքի համար	հատ	– “ –
8	ճամպրուկ (պարկ) զինապարտների փաստաթղթերի և անձնական գործերի համար	հատ	ըստ անհրաժեշտության
9	գրպանի լապտեր	հատ	4 – 5
10	գրենական պիտույքներ (գրիչ, մատիտ, ռետին, սպիճ, աշխատանքային տետրեր և այլն)	հատ	ըստ անհրաժեշտության
11	նավթ (լապտերների համար)	լիտր	10 – 15
12	ցուցատախտակ (երկաթյա կամ փայտե)	հատ	12

Չորահավաքային ռեսուրսների հուսալից ընդունումը կարող է կատարվել երկու եղանակով.

1. անձնակազմի ընդունումը և ըստ ստորաբաժանումների բաշխումը կատարվում են կոնկրետ հոսքերով, իսկ հանդերձավորումը` 1-2 հոսքով,

2. անձնակազմի ընդունումը և բաշխումը կատարվում են մեկ հոսքով, իսկ հանդերձավորումը` մի քանի հոսքով:

Բոլոր դեպքերում անձնակազմի ընդունման կետի · ործունեությունը հետապնդում է մի նպատակ` ժամանակին և որակով կատարել լրահամալրումը:

Անձնակազմի ընդունման կետի պետն ու բաժանմունքների պետերն ընտրվում և նշանակվում են համապա-

մատակարարումը, հուսալի կապի առկայությունը, կար · ուկանոնի պահպանումը, ինչպես նաև համալրող սինկոմիսարիատների հետ համա · ործակցությունը:

Այնտեղ, որտեղ ամենօրյա ուշադրության կենտրոնում են · տնվում անձնակազմի ընդունման կետերի պատրաստության հարցերը, և ամիսը մեկ ան · ամ աշխատակազմի հետ անց են կացվում · ործնական պարապմունքներ, չկան և չեն կարող լինել դրված խնդիրների ժամանակին և որակյալ կատարմանը խան · արող հան · ամանքներ:

Կարևոր է իմանալ, որ զորահավաքային ռեսուրսների ընդունման ժամանակի հաշվարկն սկսվում է ընդունման

բաժանմունք նրանց մտնելու պահից և ավարտվում է զինկոմիսարիատի կողմից առաջադրանքի լրիվ կատարումով ըստ սահմանված ժամկետների:

Զինապարտի մուտքն անձնակազմի ընդունման և բաշխման բաժանմունք իրավական տեսանկյունից նրան դարձնում է զինծառայող:

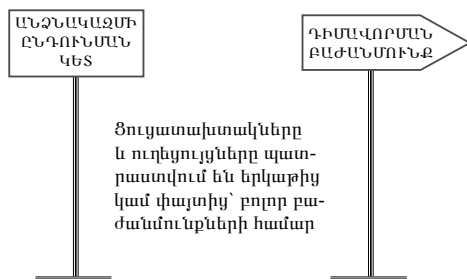

Նկ. 2. Անձնակազմի ընդունման կետում օգտագործվող ցուցատախտակներ և ուղեցույցներ

Անձնակազմի ընդունման կետի հիմնական խնդիրներն են՝ զինապարտների արա․ ընդունումը և ըստ ստորաբաժանումների նրանց ժամանակին բաշխումը:

Անձնակազմի ընդունման կետը համարվում է պատրաստ, եթե բոլոր բաժանմունքները կար․ ավորված, ծավալված են, կետի անձնակազմն ապահովված է բոլոր անհրաժեշտ միջոցներով և որձնակառուցում ի վիճակի է կատարելու իր պարտականությունները:

Անձնակազմի ընդունման կետն ունի հետևյալ կազմը.

- ղեկավարություն,
- դիմավորման բաժանմունք,
- սպաների բաշխման բաժանմունք,
- սերժանտների և շարքայինների բաշխման բաժանմունք,
- հանդերձավորման բաժանմունք,
- բժշկական վննման բաժանմունք:

ԳԻՄԱՎՈՐՄԱՆ ԲԱԺԱՆՄՈՒՆՔԻ ԽՆԳԻՐՆԵՐԸ

Գիմավորման բաժանմունքի առջև դրվում են հետևյալ խնդիրները:

1. Ժամանակին ծավալել բաժանմունքը (տես նկ. 3):
2. Գիմավորել զինապարտներին,

ստու․ ել խմբի ճիշտ ժամանումը և ցուցակում նշված զինապարտների քանակն ըստ զինկոմիսարիատների ներկայացրած տվյալների:

3. Գոպաչափման կետի անձնակազմի միջոցով ստու․ ել ժամանած անձնակազմի դոպաչափական վիճակը:

4. Ուղեկցողների միջոցով խումբը փաստաթղթերով հանդերձ ուղարկել ընդունման և բաշխման բաժանմունք:

5. Ընդունման կետի պետին զեկուցել ժամանած անձնակազմի թվաքանակի և ներկայանալու ժամանակի վերաբերյալ:

6. Կատարել համապատասխան նը․ շումներ հսկողության տեղեկա․ բում:

ՄՊԱՆԵՐԻ ԲԱՇԽՄԱՆ ԲԱԺԱՆՄՈՒՆՔԻ ԽՆԳԻՐՆԵՐԸ

Սպաների բաշխման բաժանմունքի առջև դրվում են հետևյալ խնդիրները:

1. Ժամանակին ծավալել բաժանմունքը:

2. Գիմավորման բաժանմունքի ուղեկցողներից ստանալ սպաների անձնական․ որձերն ու զին․ ըքույկներն ըստ ցուցակի:

3. Համաձայն հաստիքապաշտոնային ցուցակի և հսկողության տեղեկա․ րի կատարել պահեստի սպաների բաշխումն ըստ ստորաբաժանումների:

Զին․ ըքույկներից առանձնացնել զորահավաքային կար․ ադրա․ րի հմ. 1 կտրոնները և բաշխել ըստ զինկոմիսարիատների:

4. Ընդունված սպաներին ուղարկել հանդերձավորման բաժանմունք, այնուհետև՝ ստորաբաժանումների հրամանատարների և ծառայության պետերի տրամադրության տակ:

5. Կատարել ընդունվածների քանակական և հաստիքապաշտոնային հաշվառում:

6. Ընդունման կետի պետին ժամանակին զեկուցել ընդունված և բաշխված սպաների քանակի և որակի մասին:

7. Ընդունված սպաների անձնական․ որձերը, ծառայողական քարտերը, ցուցակները, զորահավաքային կար․ ադրա․

· րի հմ. 1 կտրոնները հանձնել անձնակազմի ընդունման կետի պետին:

8. Ընդունված սպաների ցուցակի վավերացված երկրորդ օրինակը հանձնել վինկոմիսարիատների ներկայացուցիչներին:

7. Ընդունված սերժանտների և շարքայիների ցուցակի վավերացված երկրորդ օրինակը հանձնել վինկոմիսարիատների ներկայացուցիչներին:

8. Ընդունումից և բաշխումից հետո հսկողության տեղեկա· իրը և ցուցակի ա·

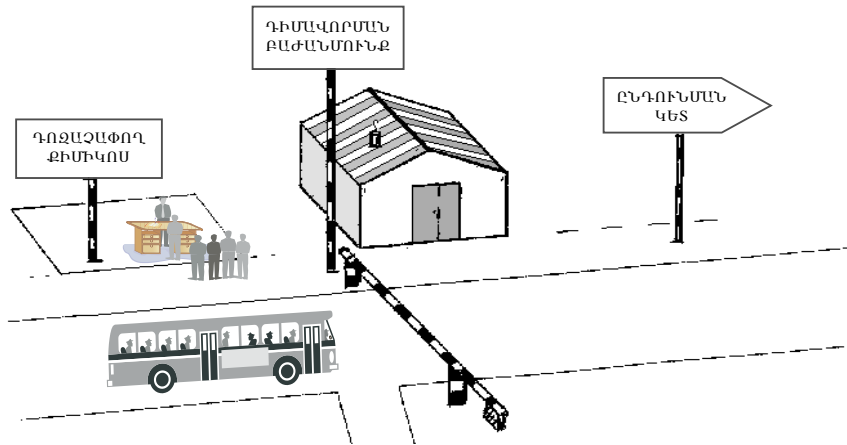

Նկ. 3. Գիմավորման բաժանմունքի սխեմա

ՍԵՐՓԱՆՏՆԵՐԻ ԵՎ ՇԱՐՔԱՅԻՆՆԵՐԻ ԲԱԺՄԱՆ ԲԱԺԱՆՄՈՒՆՔԻ ԽՆԳԻՐՆԵՐԸ

Սերժանտների և շարքայիների բաշխման բաժանմունքի առջև դրվում են հետևյալ խնդիրները:

1. Ժամանակին ծավալել բաժանմունքը:

2. Գիմավորման բաժանմունքի ուղեկցողներից ստանալ վինապարտների վին· րքույկները և ցուցակները:

3. Համաձայն հաստիքապաշտոնային· րքի և հսկողության տեղեկա· րի կատարել սերժանտների ու շարքայիների բաշխումն ըստ ստորաբաժանումների:

4. Զին· րքույկներից առանձնացնել վորահավաքային կար· ադրա· րի հմ. 1 կտրոնները և բաշխել ըստ վինկոմիսարիատների, իսկ վին· րքույկները՝ ըստ ստորաբաժանումների:

5. Գուրս· րել հանդերձանքի քարտ, հանձնել վինապարտներին և նրանց ուղարկել հանդերձավորման բաժանմունք:

6. Կատարել ընդունվածների քանակական և որակական հաշվառում՝ ըստ հաստիքապաշտոնային· րքերի:

ռաջին օրինակը, վորահավաքային կար· ադրա· րի հմ. 1 կտրոնները հանձնել անձնակազմի ընդունման կետի պետին:

9. Անձնակազմի ընդունման կետի պետին ժամանակին վեկուցել ընդունված և բաշխված վինապարտների քանակի և որակի մասին:

ՀԱՆԳԵՐՉԱՎՈՐՄԱՆ ԲԱԺԱՆՄՈՒՆՔԻ ԽՆԳԻՐՆԵՐԸ

Հանդերձավորման բաժանմունքի առջև դրվում են հետևյալ խնդիրները:

1. Ժամանակին ծավալել բաժանմունքը:

2. Ժամանակին հանդերձավորել վինապարտներին և նրանց ապահովել ուսապարկերով:

3. Ընդունել վինապարտների անձնական իրերը:

4. Կատարել հանդերձավորված վինապարտների և իրային միջոցների հաշվառում:

5. Հանդերձավորված անձնակազմի քանակի մասին պարբերաբար վեկուցել անձնակազմի ընդունման կետի պետին:

Մեր կարծիքով այստեղ կարևոր է ռազմական կորուստների դասակարգումը: Վիճակաբանական նյութերի վերլուծությունն առանց այդ դասակարգման · որժնականում կարող է բերել ոչ ճիշտ հետևությունների և առաջարկների:

ԱՊՀ-ի պետություններում ամենալայն տարածում են ստացել Բ. Կ. Լեոնարդովի և Լ. Ս. Կամինսկու կողմից առաջարկված դասակարգումները:

Ըստ Լեոնարդովի դասակարգման (տես աղ. 1) ընդհանուր ռազմական կորուստները բաժանվում են երկու խմբի.

—անդառնալի կորուստներ, որոնց շարքն են դասվում սպանվածները, անհայտ կորածները և · երի ընկածները,

վինժառայողների մարտական ծառայության շրջանում, առաջ է · ալիս փորքերի մարտական · որժողությունների հետևվանքով, սակայն կարող են դիտվել նաև կենցաղային բնույթի ցրտահարությունների առանձին դեպքեր, որոնք ընդհանուր ոչինչ չունեն վինժառայության հետ: Նման ցրտահարությունները, ինչպես նաև պատահական հրապենային վերքերը` զենքի հետ անպ · ույշ վարվելու հետևանքով, կամ էլ զենքի այլ տեսակներից պատահական վիրավորումները չեն կարող ընդ · թկվել մարտական սանիտարական կորուստների թվում,

—գ · ալի · որժնական դժվարություն է ներկայացնում այն վնասվածքներ-

Աղյուսակ 1

ՌԱԶՄՍԿԱՆ ԿՈՐՈՒՍՏՆԵՐԻ ԳԱՍԱԿԱՐԳՈՒՄՆ ԸՍՏ Բ. Կ. ԼԵՈՆԱՐԴՈՎԻ

Ռազմական կորուստներ	
Անդառնալի	Սանիտարական (մարտական և ոչ մարտական)
1	սպանվածներ (մինչև բուժօգնություն ստանալը մահացածներ)
2	անհայտ կորածներ
3	զերի ընկածներ
1	վիրավորներ
2	կոնտուզիա ստացածներ
3	ցրտահարվածներ
4	այրվածքներ ստացածներ
5	մարտական թունավոր նյութերով ախտահարվածներ
6	հիվանդներ
7	խառնակազմ (խառը ախտահարումներով)

—սանիտարական կորուստներ, որոնց շարքն են դասվում վիրավորները, հիվանդները, բուժօ · նություն ու բուժում ստանալու համար բուժհիմնարկներ (բուժատորաբաժանումներ) ընդունվածները:

Մասնա · ետները նշում են ներկայացված դասակարգման որոշ թերություններ.

—նրանում հաշվի չեն առնվում այն մարտական վնասվածքներն ու հիվանդությունները, որոնք չեն հան · եցնում շարքից դուրս · ալուն,

—վիճելի է բոլոր ցրտահարվածներին անխտրի ռազմական կորուստների թվին դասելը: Ցրտահարությունների · երակշռող մեծամասնությունը, հատկապես այն մասը, որը տեղի է ունեցել

րի (կոտրվածքներ, կոնտուզիաներ, ցրտահարություններ) մարտական բնույթի հաստատումը, որոնք առաջացել են ոչ թե հակառակորդի զենքի անմիջական կիրառումից, այլ · որժող բանակի պայմաններում` այլ պատճառներով,

—որոշ դեպքերում ինքնաապանությունները, որոնք սովորաբար վերա · ըրվում են ոչ մարտական սանիտարական կորուստներին, պետք է մտնեն մարտական կորուստների մեջ, եթե, օրինակ, անելանելի դրության մեջ հայտնվելով ու չցանկանալով · երի ընկնել, վիրավորը վերջին փամփուշտն ուղղում է իր վրա,

—մարտական իրավիճակի, ռազմական · որժողությունների թատերաբեմի ու էքստրեմալ ախտաբանական որոշ պայմաններ հաճախ առաջ են բերում

մարտական սանիտարական կորուստների բնույթ կրող հիվանդություններ, որոնք կարող են ավելի մեծ մահացույթյան հան- եցնել և մարտունակության համար ավելի անբարենպաստ լինել, քան հրազենային վնասվածքները (օրինակ՝ մալարիա, տուլյարեմիա և այլն),

Համարվում է, որ այս դասակարգումը չի կարող ամբողջությամբ կիրառվել պատերազմի ժամանակ և օպերատիվ մշակումների դեպքում, քանի որ այն կարող է հան- եցնել միևնույն անձանց կրկնակի հաշվառման. որպես վիրավորների՝ ժամանակավոր կորուստ-

Աղյուսակ 2

ՌԱԶՄԱԿԱՆ ԿՈՐՈՒՍՏՆԵՐԻ ԴԱՍԱԿԱՐԳՈՒՄՆ ԸՍՏ Լ. Ս. ԿԱՄԻՆՍԿՈՒ

Մարտական ռազմական կորուստներ		
Անդառնալի		Ժամանակավոր
1	սպանվածներ (մինչև բուժօգնության ցուցաբերումը մահացածներ)	1 վիրավորներ
2	անհայտ կորածներ	2 կոնտուզիա ստացածներ
3	գերի ընկածներ	3 ցրտահարվածներ
4	բուժօգնության առաջին կետի ճանապարհին մահացածներ (մարտական հարվածներից)	4 այրվածք ստացածներ
5	գերության մեջ մահացածներ	5 մարտական թունավոր նյութերով ախտահարվածներ
6	բուժական հիմնարկներում վերքերից մահացածներ	6 մարտական վիրավորումների հետևանքով արձակուրդ մեկնածներ
7	մարտական այլ վիրավորումներից մահացածներ	
8	մարտական այլ վիրավորումների հետևանքով բանակից գորացրվածներ	
Ոչ մարտական ռազմական կորուստներ		
Անդառնալի		Ժամանակավոր
1	հիվանդություններից մահացածներ	1 հիվանդներ
2	ոչ մարտական վնասվածքներից մահացածներ	2 հիվանդության պատճառով արձակուրդ մեկնածներ
3	ինքնասպանությամբ մահացածներ	
4	հիվանդությունների և ոչ մարտական վնասվածքների հետևանքներից մահացածներ	

— բոլորովին հաշվի չի առնվում մարտական վիրաբուժական վնասվածքների նոր տեսակների առաջացումը, ինչպես նաև թերապևտիկ ախտահարման այլ տեսակներ:

Բ. Գ. Լեոնարդովն ինքն ընդ- ծում է, որ ժամանակակից պատերազմում մարտական կորուստները ճիշտ դասակար- ելու համար անհրաժեշտ է կիրառել մի որևէ որոշակի և օբյեկտիվ չափանիշ:

Լ. Ս. Կամինսկու դասակար- ման մեջ (տես աղ. 2) տարբերակված են մարտական և ոչ մարտական կորուստները, որոնք իրենց հերթին ստորաբաժանվում են անդառնալի և ժամանակավոր կորուստների:

ների խմբում, որպես պորայրվածների կամ մահացածների՝ անդառնալի կորուստների խմբում:

Մենք համոզված ենք, որ տարբեր տիպի մարտերի ժամանակ կորուստների տարբերակված նորմատիվների ստեղծման ճիշտ եղանակը որոշակի մարտական իրադրության բոլոր պայմանների և սանիտարական կորուստների թվի ու բը- նույթի վրա այդ իրադրության առանձին տարրերի ներ- ործության խոր և համա- կողմանի վերլուծությունն է: Մասնավորապես, առանձին մարտական · ործորությունների դեպքում էական կարելի է համարել ժամանակի · ործոնը և համեմատվող պորախմբերի թվակազմի · ործոնը:

Ռազմական կորուստների վերաբերյալ տվյալների աղբյուր կարող են ծառայել ամենօրյա բժշկական գեկույցները, որոնք պետք է ներառեն մարտական վիրավորումների և հիվանդությունների հետևանքով շարքից դուրս եկածների մասին տեղեկություններ: Սակայն մանրամասնորեն մշակված պաշտոնական սանիտարավիճակաբանական տեղեկություններ և հաշվետվություններ հրապարակվել են շատ քիչ պատերազմների մասին: Ընդ որում, առանձին պատերազմների մասին աշխատությունների մի գլխի մասը պատկանում է զինվորական պատմաբանների շին: Նրանց հետազոտությունների հիմքում զինվորական արխիվների նյութերն են, զինվորական գեկույցները, պատերազմող բանակներում ու չեզոք երկրներում ՝ որժող ՝ որժակալների, զինվորական թղթակիցների հաղորդաբանությունները և այլն: Այդ հետազոտություններից շատերում մանրամասն դիտարկվում են առանձին ճակատամարտերի ու պատերազմների ռազմավարական և մարտավարական առումները, մինչդեռ կորուստները հաճախ բերվում են ընդհանուր, հանրա ումարային տեսքով:

Վիետնամական, աֆղանական, իրան-իրաքյան, չեչենական, բալկանյան և այլ տեղային պատերազմներում եղած ռազմական կորուստների վերաբերյալ հաղորդումները մանրամասն ու հավաստի վիճակաբանական տեղեկություններ չեն պարունակում: Գրանց ժամանակ Գորքերի թվաքանակի նվազման պատճառները դժվար է որոշել, որովհետև անհնար է սպանվածների թիվն առանձնացնել «անհայտ կորածների» թվից, դասալիքների թիվը ՝ երի ընկածների թվից, կամ ձիշտ որոշել, թե վերջիններից քանիսն են եղել վիրավոր, իսկ քանիսը ՝ երության մեջ մահացել են վերքերից կամ հիվանդություններից: Բացի այդ, չի բացառվում, որ այդ տվյալները կանխամտածված կերպով խեղաթյուրված լինեն ինչպես հաղթողների, այնպես էլ պարտվողների կողմից:

ԶՈՒ-ի մարտունակության մակար-

դակի պահպանման ու բարձրացման համար մենք, հիմք ընդունելով Կամինսկու դասակարգումը, առաջարկում ենք կորուստների դասակարգումը կատարել հետևյալ կերպ (տես աղ. 3):

1. Պատերազմական ժամանակվա բոլոր կորուստներն անվանել ռազմական կորուստներ:

2. Ռազմական կորուստների մեջ ընդ. րկել և՛ բանակի անձնակազմի, և՛ քաղաքացիական բնակչության կորուստները:

3. Անդառնալի ու սանիտարական կորուստների մեջ հաշվի առնել ինչպես բացարձակ, այնպես էլ հարաբերական կորուստները: Սրա կարևորությունը բացատրվում է փոքր պետությունների մարդկային ռեսուրսների ու տնտեսական հնարավորությունների սահմանափակությամբ, ընդհանուր առողջապահության սուղ միջոցների առկայությամբ, ինչպես նաև բանակի համար վիրավորների արա. շարք վերադարձնելու անհրաժեշտությամբ: Նման առաջարկի կիրառման դեպքում կվոխվեն զինվորական ղեկավարության քաղաքականությունը և պետական կառույցների մոտեցումն ու վերաբերմունքը անդառնալի կորուստների նկատմամբ (բանակի անձնակազմի համալրման հնարավորությունը թռիչքաձև կաճի, Կորքի հիմնական համալրումը կկատարվի ի հաշիվ արդեն մարտի բովոլ անցած զինվորների, ինչն իր հերթին գլխի չափով կբարձրացնի անձնակազմի մարտունակությունը):

4. Բացարձակ և հարաբերական կորուստներում որպես հոսպիտալներում բուժման ժամկետների համար սահմանա. իծ վերցնել 3 ամիսը, ինչը հիմնվում է հետևյալ փաստարկների վրա՝

— ներկայիս պատերազմական ՝ որժողություններում գլխի թիվ են կազմում բազմակի և համակցված վնասվածքները, որոնց բուժման ժամկետը, ինչպես ցույց է տալիս փորձը, տևում է մինչև 3 ամիս: Ավելի մեծ ժամկետով բուժման ենթակա վիրավորների և պետք է դիտել որպես հարաբերական անդառնալի կորուստ,

— 3 ամսից ավելի բուժվող զինծա-

ՈԱԶՄԱԿԱՆ ԿՈՐՈՒՄՏՆԵՐԻ ԱՌԱՋԱՐԿՎՈՂ ԴԱՍԱԿԱՐԳՈՒՄԸ

Մարտական ռազմական կորուստներ			
Անդառնալի			Ժամանակավոր
	Բացարձակ	Հարաբերական	
1	սպանվածներ (մինչև բուժօգնության ցուցաբերումը մահացածներ)	1 հոսպիտալներում 3 ամսից ավելի բուժվողներ	1 մարտական վիրավորումների հետևանքով արձակուրդ մեկնածներ, եթե բուժման ընդհանուր ժամկետը չի գերազանցում 3 ամիսը
2	բուժօգնության առաջին կետի ճանապարհին մահացածներ	2 մարտական վիրավորումների հետևանքով բանակից զորացրվածներ	
3	բուժական հիմնարկներում վերքերից մահացածներ	3 մարտական վիրավորումների հետևանքով արձակուրդ մեկնածներ, եթե բուժման ընդհանուր ժամկետը գերազանցում է 3 ամիսը	
4	անհայտ կորածներ		
5	գերի ընկածներ		
Ոչ մարտական ռազմական կորուստներ			
Անդառնալի			Ժամանակավոր
	Բացարձակ	Հարաբերական	
1	հիվանդություններից մահացածներ	1 հիվանդության և ոչ մարտական վնասվածքների հետևանքով մահացածներ	1 հիվանդներ, եթե բուժման ընդհանուր ժամկետը չի գերազանցում 3 ամիսը 2 հիվանդության պատճառով արձակուրդ մեկնածներ, եթե բուժման ընդհանուր ժամկետը չի գերազանցում 3 ամիսը
2	ոչ մարտական վնասվածքներից մահացածներ	2 հիվանդությունների հետևանքով բանակից զորացրվածներ	
3	ինքնասպանությամբ մահացածներ	3 հիվանդներ, եթե բուժման ընդհանուր ժամկետը գերազանցում է 3 ամիսը	
		4 հիվանդությունների հետևանքով արձակուրդ մեկնածներ, եթե բուժման ընդհանուր ժամկետը գերազանցում է 3 ամիսը	
Ըստ կիրառված զենքի կամ ազդող գործոնի տեսակի			
1	հրաձգային զենքից վիրավորներ		
2	ակնասպայթյունային վնասվածքներով վիրավորներ		
3	կոնտուզիա ստացածներ	մարտական պայմաններում	
		ոչ մարտական պայմաններում	
4	ցրտահարվածներ	մարտական պայմաններում	
		ոչ մարտական պայմաններում	
5	այրվածք ստացածներ	մարտական պայմաններում	
		ոչ մարտական պայմաններում	
6	ռադիացիոն վնասվածք ստացածներ		
7	մարտական թունավոր նյութերով ախտահարվածներ		
8	կենսաբանական զենքից ախտահարվածներ		
9	կենցաղային թունավորումներով ախտահարվածներ		

ռադիոյի օր․ անիվը ենթարկվում է ապահարմարման, իսկ ռազմական շրջանի կրկնական վարժեցումը կիսի լրացուցիչ ժամանակ,

—բուժման ժամկետի ընդհանուր

տևողությունը հակադարձ համեմատական է շարք վերադառնալու վիրավորի ցանկությանը:

5. Կորուստները տարբերակել ըստ կիրառվող զենքի կամ ազդող շրջանի:

Քննարկված հարցը բավականին նախություն ունենալ ՀՀ զինված ուժերարդ է և առայժմ չի ստացել վերջնական լուծում, որը կարող է էական նշանակություն ունենալ ՀՀ զինված ուժերի մարտունակության բարձրացման համար:

ՕԳՏԱԳՈՐԾՎԱԾ ԳՐԱՎԱՆՈՒԹՅՈՒՆ

1. *А. С. Каминский*. К вопросу построения классификации военных потерь. «Военно-медицинский журнал» (այսուհետև՝ «ВМЖ»), 1946, № 7—8.
2. *Ф. И. Комаров, О. С. Лобастов*. Основные итоги и уроки медицинского обеспечения Советской Армии в годы Великой Отечественной войны. «ВМЖ», 1990, № 5.
3. *Б. К. Леонардов*. Наставление по санитарной службе Красной Армии. М.—Л., 1941.
4. *И. М. Чиж, Е. Г. Жуляев, А. А. Галин, В. В. Белозеров*. Военно-медицинская доктрина—научная основа медицинского обеспечения Вооруженных сил. «ВМЖ», 1995, № 12.

МОБИЛИЗАЦИОННАЯ ГОТОВНОСТЬ

ОСНОВНЫЕ МОБИЛИЗАЦИОННЫЕ МЕРОПРИЯТИЯ ПО ПОПОЛНЕНИЮ ВОЙСК ЛИЧНЫМ СОСТАВОМ

А. С. КАРАПЕТЯН, генерал-майор

РЕЗЮМЕ

Важнейшими условиями успешного проведения мобилизации являются: наличие людских ресурсов и их подготовленность для пополнения и развертывания частей, а также формирования новых; накопление в мирное время необходимых запасов вооружения, военной техники и других материальных средств; учет, оповещение, сбор и передача в состав вооруженных сил военнообязанных и транспортных средств, подлежащих мобилизации,—при тесном сотрудничестве командования частей и военных комиссариатов в деле изучения, отбора, приписки, оповещения, обеспечения качественного состава и определения сроков прибытия в часть мобилизационных ресурсов.

Знание требований, соответствующая выучка отведенных для этого кадров являются непреложным условием достижения успеха в деле доукомплектования частей личным составом, способным в самые короткие сроки приступить к исполнению своих штатных обязанностей и обеспечить высокую боеготовность частей.

К ВОПРОСУ КЛАССИФИКАЦИИ ВОЕННЫХ ПОТЕРЬ

М. Э. МКРТЧЯН, кандидат медицинских наук, Г. А. АГАЯН, полковник м/с, кандидат медицинских наук, С. Г. ГАЛСТЯН, подполковник м/с, доктор медицинских наук, профессор

РЕЗЮМЕ

Опыт локальных войн показывает, что проблема учета, восполнения и прогнозирования военных потерь становится все более насущной. Но для решения этой проблемы необходимо уточнить классификацию военных потерь.

На наш взгляд наиболее оптимальной является классификация Л. С. Каминского, требующая однако некоторой доработки, в частности: учета потерь не только личного состава, но и среди гражданского населения; учета

по абсолютной и относительной категориям с рубежом в 3 месяца лечения; дифференциация потерь по виду примененного оружия. Предлагаемая классификация позволит восполнение военных потерь производить за счет возвращенных в строй лиц, имеющих опыт боевых действий.

THE MOBILIZATIONAL READINESS

THE MAIN MOBILIZATIONAL MEASURES ON THE REINFORCEMENT OF THE TROOPS WITH THE STAFF

L. S. KARAPETIAN, Major-General

SUMMARY

The most important conditions for the successful process of mobilization are: the presence of human resources and their readiness for the reinforcement and the deployment of the units, and also the formation of the new ones; accumulation at the peaceful times of the necessary resources of the armament, the military technicians and other material means; the registration, notification, gathering and transmission of the men liable for call-up to the Armed Forces and means of transport, subject to mobilization.

The pledge of the successful process of the mobilization is the close collaboration of the units' commandment and the military commissariats in the case of the consideration, selection, addition, notification, provision of the qualitative staff and definition of the dates of the arrival to the unit of the mobilized resources.

The knowledge of the demands, the appropriate training of the persons supposed for it are an indisputable condition for achieving success in the case of bringing up to strength of the units by the staff, capable of fulfilling their staff duties within the shortest period of time and providing a high combat preparedness of the units.

ABOUT THE QUESTION OF THE CLASSIFICATION OF THE MILITARY LOSSES

*M. E. MKRTCHIAN, Candidate of Medical Sciences, G. A. AGAYAN, Colonel of Medical Service,
Candidate of Medical Sciences, S. G. GALSTIAN, Lieutenant-Colonel of Medical Service,
Doctor of Medical Sciences, Professor*

SUMMARY

The experience of the local wars shows that the problem of the registration, supply and forecasting of the military losses is becoming more and more vital. But in order to solve this problem it is necessary to make the classification of the military losses more exact.

The most optimal classification is the Kaminski's, which demands a certain revision, in particular: the registration of the losses not only in the staff, but also among the civil population; the registration according to the absolute and referential categories with the limit of three month's treatment, to differentiate the losses according to the applied weapon.

The suggested classification will allow to make the supplying of the military losses owing to the persons who returned to the formation and who have the experience of the combat activities.

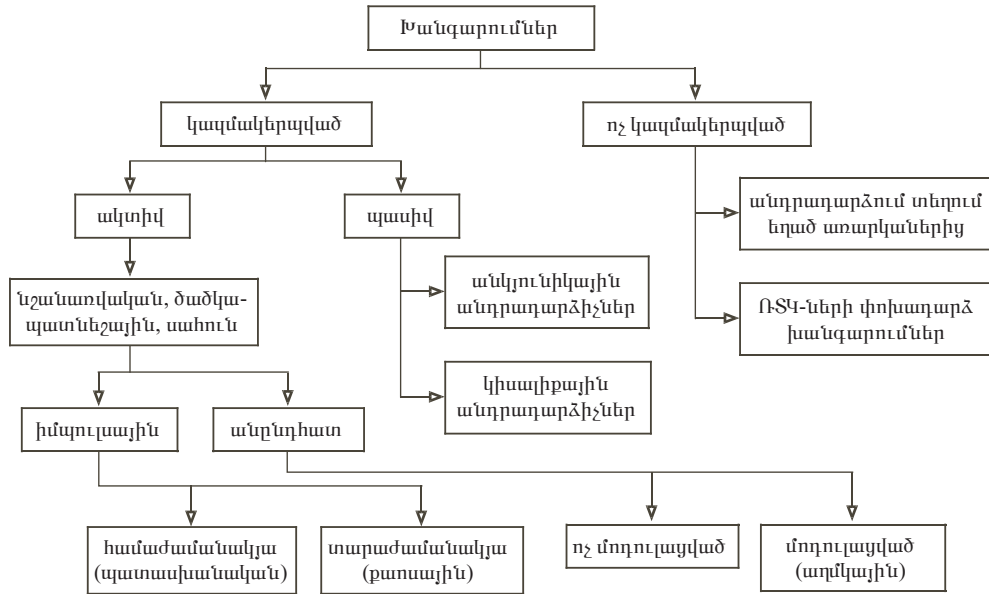

Նկ. 1. Խանգարումների դասակարգման սխեմա

ընդունիչ տրակտում, քանի որ ճառագայթով ազդանշանի լայնությունը, հաճախականության և փուլերի փոփոխությունները պատահական են, ինչն էլ այն դարձնում է անընդհատ ռադիոէլեկտրոնային խանգարումների առավել արդյունավետ տեսակներից մեկը: Տարածության վնասում կատարող ՌՏԿ-ի վրա աղմուկային խանգարման ներդրության արդյունք է լինում նշանակետերից անդրադարձող ազդանշանների քողարկումը, որը տեղի է ունենում ցուցիչ սարքերի էկրաններում լուսավոր հատվածների (գուլերի) առաջացման հետևանքով: Ռադիոէլեկտրոնային կայանի տրված բնութագրիչների դեպքում ցուցասարքի էկրանում խանգարման հատվածի (գուլի) լայնությունը և լուսավորվածության խտությունը կախված են լինում խանգարումների աղբյուրի հզորությունից և հեռավորությունից:

Կախված ճառագայթով հաճախականությունների սպեկտրի Δf_n լայնությունից՝ խանգարումները լինում են նշանառվական և ծածկապատնեշային: *Նշանառվական խանգարման* ճառագայթով ազդանշանի հաճախականությունների սպեկտրի լայնությունը համեմատաբար

փոքր է: Խանգարումների հաղորդիչը պետք է բավական ճշգրտորեն համալարվի ըստ ճնշվող ռադիոէլեկտրոնային սարքի հաճախականության: Նեղ տիրույթով խանգարումների ստեղծումը հնարավորություն է տալիս ստանալու հզորությունների մեծ խտություն:

Ծածկապատնեշային խանգարումների հաճախականությունների տիրույթը կարող է լինել հարյուրավոր մեգահերց: Այդպիսի խանգարումներն ազդում են տվյալ տիրույթում աշխատող բոլոր կայանների վրա: Ծածկապատնեշային խանգարումների դեպքում հզորության խտությունն էպես ավելի փոքր է լինում, քան նշանառվական խանգարումների դեպքում: Գա պայմանավորված է նրանով, որ հաղորդչի հզորությունը բաշխվում է հաճախականությունների լայն տիրույթում:

Նշանառվական և ծածկապատնեշային խանգարումների առավելությունները որոշակի չափով իրացվում են *սահուն խանգարումների* հաղորդիչներում: Հաճախականությունների լայն տիրույթի վրաժամկուն ստացվում է խանգարումների հաղորդչի արավերալարմամբ, ընդամին այս դեպքում հաճախա-

կանությունները ճառա- այթվում են համեմատաբար նեղ սպեկտրով: Այդպիսի հատորդիչները բավական արդյունավետ են հաճախականության թռիչքաձև վերալարմամբ ՌՏԿ-ների ռադիոէլեկտրոնային ճնշման ժամանակ: Իմպուլսային խան- արումները շրջանաձև պնման ցուցասարքի (ՇՁՑ) և ուղղորդման ցուցասարքի (ՈՒՑ) էկրաններում ստեղծում են կեղծ պատկերներ, որոնք քողարկում են օ- տակար ապդանշանը և ապատեղեկացնում են օպերատորին: Այսպիսի խան- արումներից առավել տարածված են բազմակի, նմանակային և քառսային իմպուլսային խան- արումները:

Պասիվ խան- արումներն ստեղծվում են տարբեր տիպի արհեստական անդրադարձիչների միջոցով և նախանշանակվում են օ- տակար ապդանշանի քողարկման կամ նմանակման (կեղծ նշանակետերի ստեղծման) համար:

Պասիվ խան- արումների ստեղծման առավել տարածված եղանակն է տարածության մեջ երկբևեռ անդրադարձիչների (մետաղապատված ժայավեններ կամ ապակեթեքեր) տուփերի ցրումը: Այդպիսի տուփերով էլեկտրամա- նիսական էներ- իայի առավելա- ույն անդրադարձումը դիտվում է անդրադարձիչների այնպիսի երկարությունների դեպքում, որոնք մոտավորապես հավասար են լինում ճնշվող ռադիոտեղորոշիչ սարքերով առաքվող ալիքի երկարությանը: Օ- տակար ապդանշանի քողարկման աստիճանը կախված է տարածության մեջ անդրադարձիչների խտությունից և ճնշվող ՌՏԿ-ի լուծունակությունից: Հեռակառավարման համակար- երում եղած հրամանատու ռադիո- իժն ապահովում է կառավարող հրամանների հաղորդումը ուղղորդման կետից հրթիռին: Այն ուղղորդման կոնտուրի օղակ է: Նրա աշխատանքի ցանկացած խախտում անմիջականորեն ազդում է նշանակետերի արդյունավետ հրավորման՝ ՁՀՀ-ի հնարավորությունների վրա: Հրամանատու ռադիո- ծի կազմի մեջ մտնում են ծածկա- րիչը և ռադիոհաղորդիչը, որոնք տեղադրվում են ուղղորդման կետում, ռադիո-

ընդունիչը և ապաժամկա- րիչը, որոնք տեղադրվում են հրթիռում: Հնարավոր է կրող տատանումների (անընդհատ կամ իմպուլսային) տարբեր մոդուլացում՝ լայնահիմպուլսային, կողահիմպուլսային, փուլային, հաճախականային և այլն:

Կառավարման հրամանատու ռադիո- ծերի (ԿՀՌ) համար սկզբունքորեն կարող են ստեղծվել նմանակային, աղմկային և քառսային իմպուլսային խան- արումներ:

Նմանակային խան- արումն իր կառուցվածքով նմանակում է հրամանների ռադիոհաղորդչով ճառա- այթվող ապդանշանը: Այդ խան- արումների ապարատուրայի մշակումը հնարավոր է միայն հրամանատու կառավարող ռադիո- ծերի հաճախականությունների, կողերի և պարամետրների վերաբերյալ տվյալների առկայության դեպքում: Այդ ապարատուրայի աշխատանքը կարող է հիմնված լինել կառավարող հրամանների ընդունման, ապաժամկա- րման, հապաղեցման և վերաճառա- այթման վրա: Խան- արման ռոմոդություն արդյունքը ՁԿՀ-ի ուղղորդման հնարավոր խախտումն է:

Աղմկային և քառսային իմպուլսային խան- արումները կարող են առաջ բերել ապաժամկա- րչի կեղծ ռոմարկումներ, կառավարող հրամանի լրիվ կամ մասնակի ճնշում և աղավաղում:

Խան- արումներից պաշտպանության միջոցների ընտրությունը կատարվում է ռադիոտեղորոշումային կապուղիների վրա խան- արումների ազդեցության նվազեցման նպատակով: Պասիվ խան- արումներից պաշտպանվելու համար կիրառվում է շարժվող նշանակետերի ընտրիչ (ՇՆԸ) կամ շարժունակ նշանակետերի ընտրիչ (ՇԿՆԸ) ապարատուրա, որի աշխատանքը հիմնված է Գուպլերի էֆեկտի կիրառության վրա:

Ակտիվ խան- արումներից պաշտպանության ամենաարդյունավետ միջոցը ՌՏԿ-ի աշխատանքի հաճախականության վերափոխումն է այն պայմանով, որ հաճախականության վերափոխման տիրույթը մեծ լինի խան- արումների սպեկտրի լայնությունից: Ակտիվ խան-

արումների պայմաններում դժվարանում է կամ անհնար է դառնում նշանակետի հեռավորության որոշումը: Տարբեր ՁՀՀ-ներում կիրառվում է համապատասխան ապարատուրա, որը համալիրի ռադիոտեղորոշումային կապուղին մասամբ պաշտպանում է ակտիվ խանարումներից: Այդպիսի ապարատուրա է, օրինակ, ԱԽԳ-ն (խանարումների ապամոդուլացման սարքը), որը կիրառվում է Ս-125 ՁՀՀ-ներում: Այն կատարում է նշանակետից եկող մոդուլացված ազդանշանների «հարթեցում», հրաձրությունային ժամանակ հրթիռի ուղղորդման դինամիկական սխալի նվազեցում: Սակայն այս սարքավորումն ի վիճակի չէ որոշելու ակտիվ խանարումների ստեղծողի (ԱԽՍ) հեռավորությունը:

Որոշ ՁՀՀ-ներում (Ս-300ՊՄՈՒ) կա այնպիսի ապարատուրա, որը ռադիոտեղորոշումային կապուղին պաշտպանում է միայն խանարումների այն ազդանշաններից, որոնք շարժվում են արեհավաքների ուղղորդվածության տրամաստի կողմնային թերթերի ուղղությամբ:

Համարվում է, որ եթե խանարումների աղբյուրի պարամետրներն ըստ իրենց ուղղության, հաճախականության և բևեռացման համընկնում են ճնշվող ՌՏԿ-ի համապատասխան պարամետրների հետ, պաշտպանության որևէ եղանակի կիրառություն անհնար է դառնում:

Խանարումների ժամանակ զենիթային ստորաբաժանումներին ԱԽՍ-ի նշանացուցման համար օտար զորքերում է հետախուզական համակարգի հարդարած ուղղորոշումային տեղեկություն:

Խանարումներ ստեղծող ինքնաթիռի դիրքի և շարժման պարամետրների վերաբերյալ (հեռավորությունների տիրույթի, հնարավոր բարձրության, արարության և այլն) որևէ տվյալի ստացումը նվազեցնում է զենիթային ստորաբաժանման կողմից ԱԽՍ-ի որոնման համար անորոշության շրջանը («մասշտաբավորում» է ուղղորոշումը):

ԱԽՍ-ի հորիզոնական հեռավորությունը և այդ հարթության մեջ նրա շարժման ուղղությունը որոշելու համար ան-

հրաժեշտ է երկու տարանջատված ՌՏԿ-ներով կատարել ակտիվ խանարումների ստեղծողի միաժամանակյա ուղղորոշում: ԱԽՍ-ի բոլոր կորդինատների որոշումը ապահովվում է երեք կետերից կատարվող ուղղորոշմամբ: ԱԽՍ-ի հեռավորությունը կարելի է որոշել եռանկյունավորման մեթոդով:

Հեռակառավարման համակարգերում հրթիռի թռիչքը կառավարող հրամանները մշակվում են ուղղորդման կետում և կապի ծեբով (հեռակառավարման ծեբ) հաղորդվում են հրթիռին: Կախված նշանակետի կորդինատների չափման և հրթիռի նկատմամբ նրա դիրքի որոշման եղանակից՝ տարբերում են հեռակառավարման երկու տեսակի հրամանատու համակարգեր: *Առաջին տեսակի համակարգերում* նշանակետի ընդացիկ կորդինատների որոշումը կատարվում է անմիջականորեն ուղղորդման վրա՝ ետնյա կետից: Իսկ *երկրորդ տեսակի համակարգերում* դա արվում է հրթիռի կողային կորդինատորով՝ այնուհետև կորդինատների հաղորդմամբ ուղղորդման կետին: Հրթիռի կառավարման հրամանների մշակումը ինչպես առաջին, այնպես էլ երկրորդ դեպքում կատարվում է ուղղորդման վրա՝ ետնյա կետում: Նշանակետի և հրթիռների ընթացիկ կորդինատների (օրինակ՝ հեռավորության, ապինուտի և տեղի անկյան) որոշումը կատարում է ուղեկցող ռադիոտեղորոշիչ կայանը: Որոշ համալիրներում այս խնդիրը լուծվում է երկու ռադիոտեղորոշիչների միջոցով, որոնցից մեկն ուղեկցում է նշանակետին (նշանակետի դիտոցային ռադիոտեղորոշիչ), իսկ մյուսը՝ հրթիռին (հրթիռի դիտոցային ռադիոտեղորոշիչ): Նշանակետի դիտոցումը հիմնված է պասիվ պատասխանով ակտիվ ռադիոտեղորոշման սկզբունքի կիրառման վրա, այսինքն՝ կատարվում է նշանակետի ընթացիկ կորդինատների վերաբերյալ այդ նշանակետից անդրադարձած ռադիոազդանշաններով հաղորդվող տեղեկության հիման վրա: Նշանակետի ուղեկցումը կարող է լինել ավտոմատացված, ձեռքի կամ խառը:

Այդպիսի համակարգերում հրթիռների դիտողման համար, որպես կանոն, կիրառվում են ակտիվ պատասխանով ռադիոտեղորոշումային շերտեր: Հրթիռի վրա տեղադրվում է հաղորդիչ-ընդունիչ, որը, արձա՝ անքելով ուղղորդման կետից ուղարկվող հարցման իմպուլսներին, առաքում է պատասխան իմպուլսներ

Արտասահմանյան մասնա՝ ետները տվյալ համակարգի խան՝ արումների կայունության մեծացման պրոբլեմի լուծումը կապում են տարբեր տիրույթների հաճախականությունների, այդ թվում և համալիր, կիրառման հետ, ինչպես նաև նշանակետի ու հրթիռի դիտողման կապուղիների (ռադիոտեղորոշումային,

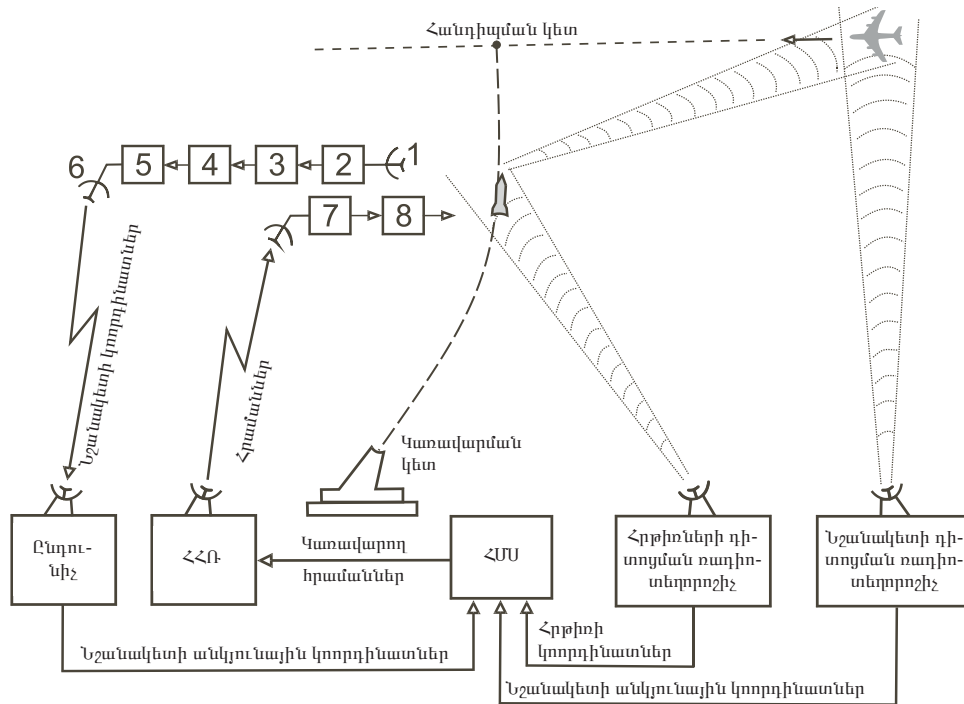

Նկ. 2. Հեռակառավարման համակցված հրամանատու համակարգ

1. կողային ռադիոտեղորոշիչ, 2. նշանակետի ազդանշանների ընդունիչ, 3. կողորդիչատների որոշման սարք,
4. ծածկագրիչ, 5. նշանակետի կողորդիչատների վերաբերյալ տեղեկությո պարունակող ազդանշանների հաղորդիչ,
6. հաղորդող պեհավաք, 7. հրամանների ընդունիչ, 8. ինքնօդաչու

ներ: Հրթիռի դիտողման այդպիսի եղանակն ապահովում է նրա հաստատուն ավտոմատ ուղեկցումը, ընդամին դա ապահովվում է նաև Կ՝ ալի հեռավորությունների վրա հրաձ՝ ության դեպքում: Հրթիռի կառավարումը կատարվում է անընդհատորեն մինչև նշանակետի հետ նրա հանդիպումը:

Հեռակառավարման առաջին տեսակի համակարգում խան՝ արումների ազդեցության կարող են ենթարկվել հրթիռի ու նշանակետի ուղեկցման կապուղիները և ռադիոկառավարման շերտեր:

ինֆրակարմիր, տեսողական և այլն) և փուլայնացված պեհավաքային ցանցով (ՓԱՑ) օժտված ռադիոտեղորոշումային կայանների կիրառման հետ: Հեռակառավարման երկրորդ տեսակի հրամանատու համակարգում նշանակետի կողորդիչատորը (ռադիոտեղորոշիչը) տեղադրվում է հրթիռում: Այն հետևում է նշանակետին և որոշում է նրա ընթացիկ կողորդիչատները հրթիռի հետ կապված շարժուն համակարգում: Նշանակետի կողորդիչատները կապուղով հաղորդվում են ուղղորդման կետ: Կողային ռա-

դիտողորոշիչն ընդհանուր դեպքում ներառում է նշանակետի ադանշանների ընդունման ավեհավաք, ընդունիչ, նշանակետի կոորդինատները որոշող սարք, ծածկա-րիչ, նշանակետի կոորդինատների վերաբերյալ տեղեկույթ պարունակող ադանշանների հաղորդիչ և հաղորդող ավեհավաք:

Նշանակետի կոորդինատներն ընդունվում են ուղղորդման վրա-ետնյա կետի կողմից և հաղորդվում են կառավարող հրամանների մշակման սարքին:

Հրամանների մշակման սարքը (ՀՄՍ) ստանում է նաև գենիթային կառավարվող հրթիռի ընթացիկ կոորդինատները, որոնք իրեն հաղորդում է հրթիռի ուղեկցման կայանը (ռադիոդիտող): ՀՄՍ-ն որոշում է ապահամաձայնեցման պարամետրը և ձևավորում է կառավարող հրամաններ, որոնք հրամանների հաղորդման կայանում կատարվող համապատասխան ձևափոխություններից հետո հաղորդվում են հրթիռին: Այդ հրամանների ընդունման, ձևափոխման

և հրթիռի կողմից կատարման համար հրթիռի խցիկում տեղակայվում է այնպիսի սարքավորում, ինչպիսին տեղակայված է լինում հեռակառավարման առաջին տեսակի համակար-երում:

Մեր կարծիքով մինչև ԱՄՍ-ն եղած հեռավորությունների որոշման ամենաօպտիմալ եղանակը հեռակառավարման առաջին և երկրորդ տեսակի համակար-երի միաժամանակյա կիրառումն է: Նըշանակետի դիտողման ռադիոտեղորոշիչով որոշվում են ԱՄՍ-ի անկյունային կոորդինատներն անշարժ կոորդինատային համակար-ի նկատմամբ (ուղղորդման վրա-ետնյա կետ), իսկ հրթիռի կողային ռադիոտեղորոշիչով որոշվում են ԱՄՍ-ի անկյունային կոորդինատները հրթիռի հետ կապված շարժուն կոորդինատային համակար-ի նկատմամբ: Ընդամին հրթիռի կոորդինատները որոշվում են հրթիռի դիտողման ռադիոտեղորոշիչով: Այս եղանակը հնարավորություն կտա ԱՄՍ-ի հեռավորությունը որոշելու եռանկյունավորման մեթոդով:

В ВОЙСКАХ ПВО

ПРОТИВОДЕЙСТВИЕ АВИАЦИИ ПРОТИВНИКА ЗЕНИТНО-РАКЕТНЫМ ВОЙСКАМ И НЕКОТОРЫЕ СПОСОБЫ БОРЬБЫ С НИМ

А. А. ПОГОСЯН, *подполковник*, С. А. АСАТРЯН, *капитан*

РЕЗЮМЕ

Современный противовоздушный бой проходит в условиях активного противодействия авиации противника зенитно-ракетным войскам (ЗРВ).

Для обеспечения эффективности действий ПВО важно знать возможные способы противодействия ЗРВ со стороны авиации противника. К таким способам относятся: радиоэлектронное подавление посредством активных и пассивных помех, огневое подавление, осуществление маневров, малые высоты полетов, воздействие на объекты без вхождения в зону огня.

Наиболее эффективным способом использования систем телеуправления в условиях помех является такой, при котором радиолокатором визирования цели определяются угловые координаты постановщика активных помех (ПАП) относительно наземного пункта наведения, а с помощью бортового радиопеленгатора ракеты определяются угловые координаты ПАП относительно ракеты. Такой способ позволяет определять расстояние до ПАП триангуляционным методом.

IN THE TROOPS OF THE ANTI-AIRCRAFT DEFENCE

THE COUNTERACTION OF THE AIR FORCE OF THE ENEMY TO THE ANTI-AIRCRAFT AND ROCKET TROOPS AND SOME WAYS OF FIGHTING AGAINST IT

A. A. POGHOSSIAN, Lieutenant-Colonel, S. A. ASATRIAN, Captain

SUMMARY

The modern anti-aircraft combat goes in the condition of active counteraction of the enemy's air force to the anti-aircraft and rocket troops (ART).

For the provision of efficiency of the anti-aircraft defence's actions it is important to know the possible ways of the counteraction of the ART on the part of the enemy's air force. Such ways are: radio-electronic suppression through the active and passive interference, the fire suppression, the realization of manoeuvres, the small heights of the flights, the influence of the objectives without entering the zone of the fire.

The most effective way of using the systems of TV managing in the conditions of the interference is the one under which the corner coordinates of the active interference's producer are defined relative to the ground post of laying by the radio-locator of sighting at the aim, and with the help of the radio direction-finder of the rocket the corner coordinates of the active interference's producer relative to the rocket are defined. Such way allows to define the distance up to the active interference's producer with the triangulation method.

ԵՄՊՈՒՅՆ ԾՆԱՆՈՒԹՅԱՆ ԿՐԻՏԻԿԱԿԱՆ ԿՆՆՈՒՄ

ՄԱՍԻ ԶԻ ԾՆԱՆՈՒԹՅԱՆ ԿՐԻՏԻԿԱԿԱՆ ԿՆՆՈՒՄ
ԵՄՊՈՒՅՆ ԾՆԱՆՈՒԹՅԱՆ ԿՐԻՏԻԿԱԿԱՆ ԿՆՆՈՒՄ

Ս. Պ. ԻՍԻՆՅԱՆ ԳՐԱԿՐԱՅԻՆ ԿԵՆՏՐՈՆ, «ՄԱՍԻ» ԳՐԱԿՐԱՅԻՆ ԿԵՆՏՐՈՆ

Ինչպես ցույց է տալիս համաշխարհային փորձը, պետության պինված ուժերը (այսուհետև՝ բանակ), որոնց հիմնական նախանշանակումն արտաքին հակառակորդների հետ պինված պայքարն է, որոշակի պայմաններում ակնհայտորեն կամ ոչ ակնհայտորեն միջամտում են իրենց պետության ներքին կյանքին, ինչը լուրջ ազդեցություն է ործում այդ պետության հետա- ապար- ապման վրա: Այս պրոբլեմի վերլուծությունը, մեր կարծիքով, ունի կարևոր նշանակություն, առանձնապես ժողովրդավարական վերափոխումների ուղին ընտրած պետությունների համար:

Բանակի դերը ներքին քաղաքական կյանքում պայմանավորված է շատ որոշումներով՝ հասարակական և պետական կար- ի, քաղաքական վարչակար- ի բընույթով, իշխանության վիճակով և իրա- ործման միջոցներով, հասարակության պար- ապման սույիալ-քաղաքական մակարդակով և այլն:

Ձար- ապման և կայունապած ժողովրդավարական արժեքներ ունեցող երկրներում, որտեղ պետության և քաղաքացիների միջև ձեռք է բերվել սահմանադրությամբ ամրա- րված համաձայնություն հասարակական պար- ապման հիմնարար հարցերի վերաբերյալ, քաղաքացիները, ինքնակամորեն պարտավորություններ վերցնելով, ենթարկվում են իշխանության մարմինների որոշումներին և իշխանությունն օժտում են մի շարք որոշումներով, որոնցից են արտաքին ա- րեսիայից պաշտպանությունը և պետության ներսում կար- ուկանոնի ու կայունության ապահովումը: Եվ եթե նրկատվում են վարչաիրավական, իրավա-

պահ մարմինների թուլացում, քաղաքական կյանքի ապակայունացում, ապա օրինականորեն ընտրված և լիազորություններ ստացած իշխանությունը պետք է օ- տա- ործի բոլոր միջոցները, ընդհուպ մինչև բանակի կիրառումը, կար- ուկանոնի վերական- նման և բռնությունից օրինապահ քաղաքացիների պաշտպանության համար: Իշխանությունների կողմից սահմանադրության, օրենքների խտիվ պահպանումն արդարացված է: Նման միջոցառումները (ԱՄՆ, Կանադա, Ֆրանսիա, Մեծ Բրիտանիա) վերջին հաշվով արժանանում են բնակչության, ընդհանուր առմամբ համաշխարհային ընկերակցության հավանությանը:

Այստեղ բանակը հավատարիմ է մնում կառավարությանը և խստիվ հետևում է նրա ցուցումներին: Բաց նույնիսկ այսպիսի երկրներում հնարավոր է, որ պինվորականները չենթարկվեն վարչակար- ին և որոշումները ձեռնարկեն որպես որևէ կուսակցության կողմից կամ ինքնուրույնաբար որոշող մի ընդդիմադիր ուժ:

Կայուն անձնիշխանական վարչակար- ունեցող երկրներում դրությունը փոքր-ինչ այլ է: Իշխանավորության խաղաղ տարբերակն այստեղ քիչ հավանական է, իսկ բռնի հեղաշրջումն անհնար է այնքան ժամանակ, քանի դեռ բանակը հավատարիմ է մնում վարչակազմին:

Նման դեպքերում ընդդիմությունը, որպես կանոն, ընտրում է հետևյալ երկու տարբերակներից մեկը.

1. փորձել քայքայել բանակը, յեկ նրա մարտունակությունը և այդ ձևով դեկավար խմբավորմանը գրկել լիավոր հենարանից,

2. ակտիվ քարոզչության միջոցով պինվորականներին համոզել հրաժարվել բռնապետական վարչակարգի ն ծառայելուց և անցնել ժողովրդի կողմը (Չառլշենկուի վարչակարգի անկումը Ռուսիայում, 1979 թ. իրանական բանակը և 1986 թ. ֆիլիպինյան բանակը):

Հնարավոր է, որ բանակը հանդես առնի ինքնուրույն սուբյեկտ, որը տապալի քաղաքացիական վարչակազմը և հաստատի ռազմական դիկտատուրա:

Ասիայի, Աֆրիկայի, Լատինական Ամերիկայի որոշ երկրներում երկար ժամանակ մշակվում է այն պատկերացումը, որ բանակը համապատասխան հաստատություն է, մի յուրատեսակ «երկուսակցություն», որը երաշխավորում է կայունություն, կանխում է երկպառակությունները, թույլ չի տալիս, որ երկիրը քայքայվի կամ հայտնվի քաոսի ու անիշխանության վիճակում:

Այդ տրամաբանությամբ ստացվում է, որ բանակը կարծես չի խառնվում քաղաքական կյանքին, այլ միայն ապահովում է քաղաքաբեռների կողմից «խաղի կանոնների» պահպանումը: Այս դրույթը նույնիսկ տեղ է տել մի շարք պաշտոնական փաստաթղթերում: Ամերիկյան պետությունների կազմակերպության մասնակից պետությունների ԶՈՒ-երի հրամանատարների՝ Բոնոտայում տեղի ունեցած խորհրդակցության (1979 թ.) նյութերում ուղղակի ասված է, որ պինվորականները պետք է իրենց ձեռքը վերցնեն իշխանությունն ամեն անամ, երբ երկրում առաջանում է «քաղաքական վակուում»:

Պետք է նկատի ունենալ, որ պարտադիր չէ, որ բանակը պետության ներքաղաքական կյանքին միջամտի ուղղակի պինվորական բռնության միջոցով: Այդպիսի միջամտությունը կարող է իրականացվել տվյալ տարածքում բանակի ներկայության, հանուցային օբյեկտների նկատմամբ վերահսկողության, հակամարտային իրավիճակներում դրսևվորվող աներերի դիրքորոշման, ուժի ործադրման սպառնալիքի ձևերով:

Կախված այն բանից, թե որ սոցիալքաղաքական ուժերի շահերին է ծառա-

յում բանակը, նրա դերը կարող է լինել առաջադիմական, ժողովրդավարական, հետադիմական, պահպանողական և այլն:

Պետք է նշել, որ այս հարցում էական դեր է խաղում բանակի համալրման եղանակը: Ժամանակակից բանակներն ըստ այդ եղանակի կարելի է բաժանել երկու խմբի.

—պրոֆեսիոնալ (վարձու) բանակներ, որոնք համալրվում են կամավորության հիմքի վրա, այն դեպքում, երբ չկա պարտադիր պինվորական ծառայություն: Այդպիսի բանակներ կան ավելի քան 50 երկրներում (ԱՄՆ, Մեծ Բրիտանիա, Ճապոնիա, Հնդկաստան, Կանադա, Պակիստան, Ավստրալիա, Ֆրանսիա, Հոլանդիա, Սոնակո, Մալթա, Լյուքսեմբուրգ և այլն),

—բանակներ, որոնցում ծառայությունը պարտադիր է պետության բոլոր քաղաքացիների համար: Այդպիսի բանակներն իրենց հերթին կարելի է բաժանել երկու խմբի՝

ա) կադրային-միլիցիական բանակներ, որոնք առանձնանում են ոչ մեծ կադրային միջուկով (ուսումնական կենտրոնների հրահան-իշներ և անըրշան թվով մարտական գործասեր) և մեծ ռեզերվով, որը պահվում է բարձր պորահավաքային պատրաստության վիճակում (Գանիա, Շվեդիա, Նորվեգիա, Ավստրիա, նաև Շվեյցարիայի գուտ միլիցիական բանակը),

բ) կադրային-գորակոչային բանակներ, որոնք միջանկյալ դիրք են ըավում պրոֆեսիոնալ և կադրային-միլիցիական բանակների միջև: Համալրման այսպիսի ձևը հնարավորություն է տալիս խաղաղ ժամանակներում ստեղծելու ավելի բազմաքանակ պահեստային գորքեր: Համալրման այս եղանակն առավել տարածված է (Գերմանիա, Բնդունեպիա, Իսպանիա, Թուրքիա, Բրազիլիա, ԱՊՀ երկրներ, Իտալիա և այլն):

Ակնհայտ է, որ համընդհանուր պինապարտության հիմքի վրա ստեղծված բանակն ավելի սերտ է կապված ժողովրդի հետ, ուստի և ավելի հեշտ է ենթարկվում քաղաքացիական հաստատությունների վերահսկողությանը, և

պակաս հավանական է, որ հանդես · ա որպես ինքնուրույն քաղաքական ուժ:

Մյուս կողմից, բնակչության մեծամասնությունից կտրված և իր սպեցիֆիկ մեկուսավարության շահերն ունեցող պրոֆեսիոնալ բանակը կարող է · որժիք դառնալ ցանկացած, նույնիսկ հետադիմական ուժերի ձեռքում կամ կարող է ինքնուրույն լուծել ինչպես սեփական, այնպես էլ որպես ամբողջություն վերցված հասարակության պրոբլեմները:

Այսպիսով՝ բանակի համարման եղանակի ընտրությունը սերտորեն կապված է այնպիսի մի օպտիմալ տարբերակի ընտրության կարևոր պրոբլեմի հետ, որը, մի կողմից, հնարավորություն տա առավելա · ույն արդյունավետությամբ կատարելու պինված ուժերի · որժառական նախանշանակումից բխող խնդիրները, մյուս կողմից՝ դրանց հնարավորություն չտա բռնություն · որժադրելու անպեն խաղաղ բնակչության նկատմամբ:

Վերլուծությունը ցույց է տալիս, որ քաղաքական իշխանության համար պայքարին բանակի չմասնակցելու սկզբունքի խախտումը և նրա մարտական հնարավորությունների օ · տա · որժումը ոչ ըստ նախանշանակման կարող են հան · եցնել իրադարձությունների վար · աջման հետևյալ տարբերակներին.

—բանակը վերածվում է ինքնաբավ ուժի, դուրս է · ալիս իշխանության ենթակայությունից և կատարում է հեղաշրջում, որի նպատակները, բնույթը և բովանդակությունը կարող են ունենալ տարբեր քաղաքական ուղղվածություն,

—բանակն օ · տա · որժվում է այս կամ այն քաղաքական շրջանների կամ խմբավորումների կողմից իշխանության վրա ճնշում · որժադրելու համար,

—պետության ղեկավարությունը, իրեն վարկաբեկելով, կտրվելով պան · վածներից, կորցնելով հասարակության կառավարման բարոյական իրավունքն ու

հնարավորությունը, փորձում է բանակի միջոցով անվտան · ույնություն ապահովել իր համար,

—բանակն օ · տա · որժվում է հասարակական անկար · ույնությունների կասեցման համար, այսինքն՝ մասնակիորեն կատարում է քաղաքացիական իրավակար · ը պահպանող մարմինների · որժառույթ,

—որոշ տարածաշրջաններում ճը · նաժամային իրավիճակ ստեղծվելու դեպքում բանակը նախաձեռնում է ինքնուրույն · որժողություններ պինվորականների, նրանց ընտանիքների անդամների, ինչպես նաև գործերի կենսապահովման համակար · երի պաշտպանության համար:

Բոլոր թվարկված դեպքերում, երբ խաղաղ ժամանակ բանակը դուրս է · ալիս գորանոցներից, թեկուզ ամենամարդասիրական նպատակներով, նա վթարվում է մի · որժով, որը նրան չի բերում ո՛չ հասարակական ճանաչում, ո՛չ էլ իշխանության «շնորհակալություն», ինչը կարող է հան · եցնել նրա օտարմանը ժողովրդից, ժողովրդի անբարյացակամությանը կամ, ծայրահեղ դեպքում, իրադրության աղետալի վար · աջմանը:

Նշված հան · ամանքների հաշվառումով պետական իշխանության խնդիր պետք է դիտվեն պատշաճ ուշադրությունը բանակի կարիքներին, քաղաքական և պինվորական ղեկավարությունների միջև ընդհարումների կանխումը:

Ինչպես իշխանության, այնպես էլ որպես ամբողջություն վերցված հասարակության կենտրոնական խնդիրն է քաղաքական իշխանության և բանակի փոխհարաբերությունների օպտիմալացումը՝ ուղղված քաղաքական կայունության հաստատմանը և հասարակական քաղաքական կառուցվածքի ժողովրդավարականացման հանրորեն նշանակալից խնդիրների լուծմանը:

Հանդեսի խմբա · րական խորհուրդը և խմբա · րության աշխատակիցները ջերմորեն շնորհավորում են հողվածի հեղինակին՝ հանդեսի խմբա · րական խորհրդի առաջին նախա · ահին, իր 65-ամյակի առթիվ և քաջառողջություն ու հետա · ա հաջողություններ են մաղթում նրան:

ВОЕННАЯ ПОЛИТИКА

РОЛЬ И МЕСТО ВООРУЖЕННЫХ СИЛ В ОБЩЕЙ СИСТЕМЕ ГОСУДАРСТВЕННОГО УСТРОЙСТВА

Н. Г. ТЕР-ГРИГОРЯНЦ, генерал-лейтенант

РЕЗЮМЕ

Как показывает мировой опыт, вооруженные силы государства (в дальнейшем—армия), основным предназначением которых является вооруженная борьба с внешними противниками, в определенных условиях явно или неявно вмешиваются во внутреннюю жизнь собственного государства, что оказывает серьезное влияние на развитие этого государства. Роль армии во внутриполитической жизни зависит от многих факторов: природы общественного и государственного строя, характера политического режима, состояния власти и средств ее осуществления и т. д. Армия не обязательно вмешивается во внутриполитическую жизнь государства путем прямого военного насилия. Вмешательство может осуществляться путем присутствия армии на данной территории, контроля над ключевыми объектами, непоколебимости позиции в конфликтных ситуациях, угрозы применения силы.

Существенное влияние на рассматриваемую проблему оказывает способ комплектования армии (профессиональная (наемная) или по обязательному призыву). Включение армии в борьбу за политическую власть может привести к различным вариантам развития событий: военный переворот; использование армии оппозицией для давления на правительство; использование армии правительством для сохранения режима или для пресечения общественных беспорядков; самостоятельные действия армии по защите военнослужащих и членов их семей. Во всех случаях, когда армия выходит из казарм в мирное время, даже во имя самых гуманных целей, она занимается делом, не приносящим ей ни общественного признания, ни «благодарности» властей.

Оптимизация взаимодействия политической власти и армии—центральная задача как власти, так и общества в целом, нацеленная на достижение политической стабильности и демократизацию общества.

MILITARY POLICY

THE ROLE AND PLACE OF THE ARMED FORCES IN THE COMMON SYSTEM OF THE STATE STRUCTURE

N. G. TER-GRIGORIANTS, Lieutenant-General

SUMMARY

As the world experience shows, the Armed Forces of the state (further—the army), the main predestination of which is the armed struggle with external enemies, under certain conditions interfere with the internal life of their own state, that has a serious influence on the development of this state. The role of the army in the internal political life depends on many factors such as: the social or state structure's nature, the character of the political regime, the state

of the power and the ways of its realization and so on. Not always the army interferes with the internal political life of the state by means of the direct military violence. Such interference can be realized by means of the army's presence on the given territory, the control over the key objectives, the firmness of the position in the conflict situations, the threat of using the force.

Depending on the fact, the interests of which social and political forces are served by the army, its role in such cases may be progressive, democratic, reactionary, conservative and etc.

The significant influence on the considered problem is shown by the way of recruitment of the army (professional (hired) or by the obligatory call). The involvement of the army in the struggle for the political power can lead to different variants of the developments—the military coup d'etat, using of the army by the opposition for the pressure on the government, using of the army by the government for the preservation of the regime or for suppressing the social disorders, the independent actions of the army on the defence of the military men and their families' members. In all the cases when the army leaves the barracks at peace-time, even in the name of the human purposes, it is occupied with such business which brings neither social recognition, nor «gratitude» of the authorities to it.

The organization of the interaction of the political power and the army—the central objective both of the power and the society in the whole, aimed to the achievement of the political stability and democratization of the society.

40633 դոլար): C_{qo} -ն ցույց է տալիս ՁՈՒ-ն ժամանակակից տեսակների զինամթերքով և տեխնիկայով զինելու պետության հնարավորությունը: Ձար․ աչած երկրների ռազմական բյուջեի՝ ըստ ծախսերի հոդվածների բաշխման վերլուծությունը ցույց է տալիս, որ զինծառայողներ պահելու համար ծախսվում է բյուջեի մինչև 30 %-ը, ՍՌՏ-ի շահա համար՝ 20—25 %-ը, ՍՌՏ-ի շահա ործման համար՝ 13—17 %-ը, ԳՀՓՎԱ-ների կատարման համար՝ 10—12 %-ը, այլ նպատակներով՝ 16—27 %-ը: ՍՌՏ-ի նմուշները շահա ործվում են միջինում 15—20 տարի (ՍՌՏ-ի առանձին նմուշներ՝ 25—40 տարի): Այդ պատճառով էլ ամեն տարի անհրաժեշտ է լինում նորացնել (առանց հնարավոր կորուստների հաշվառման) տեխնիկայի մոտ 5 %-ը՝ միաժամանակ ապահովելով սպառազինության համակար․ ի հաշվելը շրջվածությունը:

Այդպիսի ծավալներով նոր սպառազինության և ռազմական տեխնիկայի պլանաչափ մատակարարումը հնարավորություն կտա ապահովելու ոչ միայն տեխնիկայի մարտական համակազմի սահուն նորացում, այլև դրանց յուրացում և արդյունավետ կիրառում՝ փո․ ակցված մասնա․ ետների պատրաստմամբ և փորահավաքային ռեզերվների ստեղծմամբ: Հարկ է նշել, որ փոքրի զինման և ապահովման տեմպերն ու ծավալները, համապատասխան մարտական պատրաստության հետ մեկտեղ, էապես ապդում են նրա մարտունակության վրա, իսկ սպառազինության ֆիզիկական մաշումը պահանջում է ավելի մեծ ծախսեր վերանորո․ ման, պահեստային մասերի ձեռքբերման վրա և այլ նպատակներով:

Վերջին տասնամյակում աշխարհի առաջավոր երկրներում նկատվում է ռազմական ծախսերի կրճատման միտում, որն առավել ց․ ալի է զենքի և ռազմական տեխնիկայի շահա համար (5—10 ան․ ամ): Բայց ռազմական ԳՀՓՎԱ-ների և մարտական պատրաստության վրա կատարվող ծախսերն աճում են, իսկ անձնակազմին պահելու համար ծախսերը չեն նվազում:

ԳՀՓՎԱ-ների ֆինանսավորման պահպանումը բարձր մակարդակում ենթադրում է.

— շարունակել ԳՀՓՎԱ-ներն առանց ՍՌՏ-ի նորաստեղծ նմուշների պարտադիր սերիական արտադրության,

— ապահովել ՍՌՏ-ի նմուշների «ընտրողական» արդյունավետացումը՝ դրանց մարտական արդյունավետության բարձրացմամբ,

— հասնել կտրուկ ռազմատեխնիկական վերընթացի՝ շնորհիվ մինչև 2010 թ. ՍՌՏ-ի 6-րդ սերնդի (շրջանցելով 5-րդ սերնդի ՍՌՏ-ի սերիական արտադրման փուլը) մշակման նոր տեխնոլո․ իաների հիման վրա, ինչը կմեծացնի հնարավոր մրցակիցների հետմնացումը:

Նշենք նաև, որ այսօր աշխարհի ընդամենը մի քանի պետություններ, ներառյալ ԱՄՆ-ը, Ռուսաստանը, Ֆրանսիան, Մեծ Բրիտանիան և մի քանի այլ երկրներ, կարող են ամբողջությամբ ապահովել նոր տեխնոլո․ իական զենքի նկատմամբ իրենց ապ․ ային ՁՈՒ-երի պահանջարկները: Նկատվել են հետևյալ միտումները:

— Վերջին երեսուն տարում ՍՌՏ-ի արժեքը դրանց կատարելա․ ործման համեմատ աճում էր ավելի արա․ տեմպերով, քան երկրում տեղի ունեցող արժեքկումը: Համապատասխանաբար, ՁՈՒ-ի թվաքանակի պահպանման դեպքում յուրաքանչյուր 18—20 տարին մեկ սպառազինության շահա համար արժեքն ընդհանուր բյուջեի նկատմամբ տոկոսային հարաբերությամբ կրկնապատկվում է: ԱՀԱ-ի՝ պաշտպանությանը հատկացվող չափաբաժնի մակարդակի պահպանման և տարեկան աննշան աճման դեպքում ՍՌՏ-ի շահա համար կատարվող ծախսերը ռեալ մասշտաբով անխուսափելիորեն հան․ եցնում են ՁՈՒ-ի թվաքանակի կրճատմանը,

— Որքան փոքր է ՁՈՒ-ի թվաքանակը, այնքան մեծ է լինում բյուջեի այն չափաբաժինը, որը հատկացվում է ՊՆ-ին և հաստիքային ենթակառուցյունների:

Հաշվարկները ցույց են տալիս, որ 1-ին դասի պետություններում (բացառու․

թյամբ Մոպամբիկի) մեկ փինժառայող պահելու արժողության հարաբերակցությունը բնակչության մեկ շնչին բաժին հասնող եկամտին ($K_{\text{փժ}}$ -ն) կազմում է 1,25—47՝ միջին 6,15 արժեքի դեպքում: Նկ. 1-ում բերված է 1-ին դասի համար

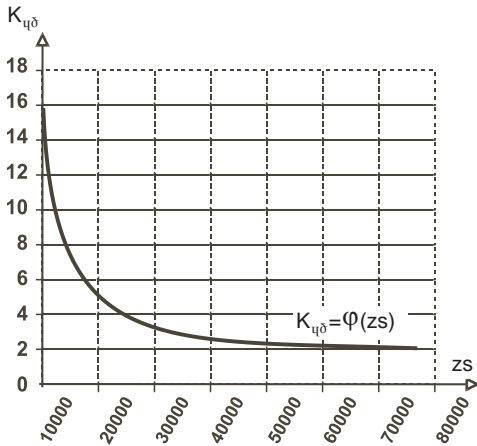

Նկ. 1. $K_{\text{փժ}}$ գործակցի կախումը փինժած ուժերի թվաքանակից (ZS) 1-ին դասի համար պարամետրների միջին արժեքների դեպքում

$K_{\text{փժ}}$ · ործակցի կախումը ԶՌՆ-ի թվաքանակից պարամետրների միջին արժեքների դեպքում:

ԶՌՆ-ի թվաքանակի և պաշտպանության վրա կատարվող ծախսերի · նահատումը կատարվել է · ործիքածրա · րային համալիրի կիրառությամբ, որը մշակվել է անորոշության և հակադրությունների պայմաններում · ործող բարդ համակար · երի վերլուծության և համադրման խնդիրների լուծման համար:

Հաշվարկվել են $K_{\text{փժ}}$ · ործակցի արժեքները, պաշտպանության վրա կատարվող DB ծախսերը և երկրի համար մեկ փինժառայողի պահման $C_{\text{փժ}}$ միջին վիճակա · րական արժողությունը՝ որպես ԶՌՆ-ի թվաքանակի ֆունկցիա (նկ. 2):

Մինչև 2010 թ. եղած ժամանակահատվածում 1-ին դասի պետությունների համար ռազմական ծախսերի կանխատեսման համար դիտարկվել են տրնտեսության մեջ տիրող իրավիճակի վար · ացման 3 սցենար.

— հռետեսական՝ ուսումնասիրվող

ժամանակահատվածում տնտեսության վիճակը չի բարելավվի,

— իրատեսական՝ մինչև 2010 թ. տեղի կունենա ԱՀԱ-ի աստիճանական աճում՝ տարեկան 4 %-ով,

— լավատեսական՝ այդ ժամանակա-

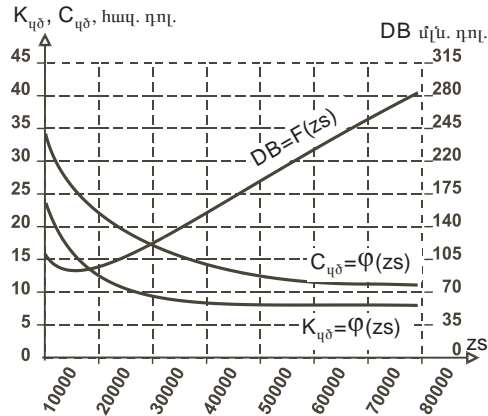

Նկ. 2. $K_{\text{փժ}}$ գործակցի, պաշտպանության համար կատարվող ծախսերի (DB) և մեկ փինժառայողի պահման արժողության ($C_{\text{փժ}}$) կախումը փինժած ուժերի թվաքանակից (ZS)

հատվածում տեղի կունենա ԱՀԱ-ի աստիճանական աճում՝ տարեկան 8 %-ով:

Որպես արժեքրկման մակարդակի նորմատիվ արժեք ընդունվել է ռազմական ծախսերի պլանավորման համար ԱՄՆ-ի ԶՌՆ-ում ընդունված մակարդակը՝ տարեկան 4 %-ի չափով:

Գիտարկվող ժամանակահատվածում ռազմական ծախսերի կանխատեսման համար ընդունվել են երկրում ժողովրդա · րական իրադրության վար · ացման հետևյալ բազային միտումները: Այժմ կա այն տեսակետը, որ բնակչության թիվը մինչև 2025 թ. եղած ժամանակաշրջանում ինտենսիվորեն կնվազի՝ ծնելիության նվազման և կյանքի ավելի բարձր մակարդակ ունեցող ու տնտեսապես ավելի կայուն երկրներ բնակչության արտահոսքի հետևանքով, ուստի հաշվարկների համար ընդունվել են երկրի բնակչության թվի փոփոխության 3 տարբերակ. մեկ տարում բնակչության կրճատում 0,5, 1 և 1,5 % դեկրեմենտներով:

Հռետեսական սցենարով ԱՀԱ-ն

նորմալ արժեքվման հաշվին կնվազի, իրատեսական սցենարով կմնա ներկայիս մակարդակում, իսկ լավատեսական

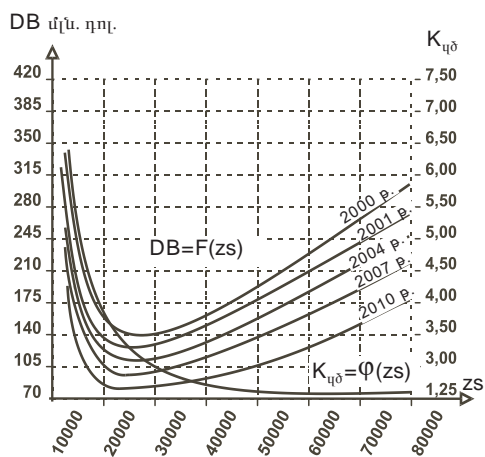

Նկ. 3. Պաշտպանության վրա կատարվող ծախսերի (DB) և K_{40} գործակցի կախումը ՋՈՒ-ի թվաքանակից (ZS) մինչև 2010 թ. տնտեսության վարգայման հոռետեսական սցենարի դեպքում

տարբերակում կաճի: Այդ տարբերակների համար ՋՈՒ-ի թվաքանակից ֆունկ-

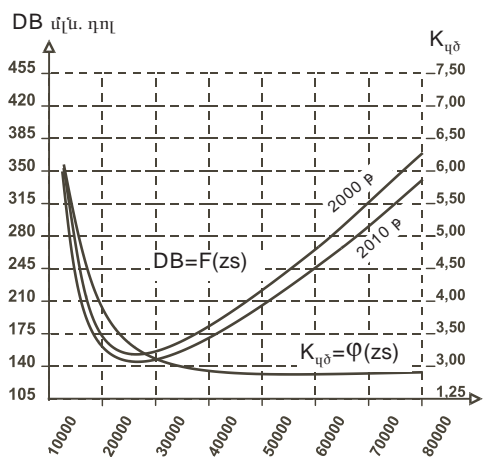

Նկ. 4. Պաշտպանության վրա կատարվող ծախսերի (DB) և K_{40} գործակցի կախումը ՋՈՒ-ի թվաքանակից (ZS) մինչև 2010 թ. տնտեսության վարգայման իրատեսական սցենարի դեպքում

ցիայի տեսքով ստացվում են երկրի ռազմական ծախսերի այն արժեքները, որոնք անհրաժեշտ են, որպեսզի երկիրը մնա իր դասում (նկ. 3—5): Այդ կախում-

ների վերլուծությունը հնարավորություն է տալիս որոշելու ՋՈՒ-ի այն օպտիմալ թվաքանակը, որի դեպքում ռազմական ծախսերը կլինեն նվազագույնը:

Կախված տնտեսական իրադրության վարգայման միտումներից՝ ՋՈՒ-ի օպտիմալ թվաքանակը որոշ չափով կամ կվերջանա, կամ կմեծանա, սակայն այդ փոփոխությունը էական չի լինի:

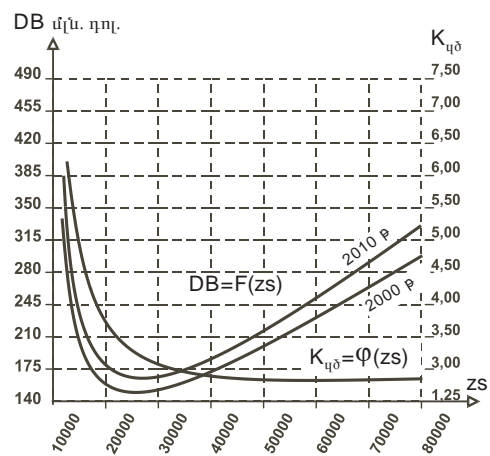

Նկ. 5. Պաշտպանության վրա կատարվող ծախսերի (DB) և K_{40} գործակցի կախումը ՋՈՒ-ի թվաքանակից (ZS) մինչև 2010 թ. տնտեսության վարգայման լավատեսական սցենարի դեպքում

Տեղին է նշել, որ 1-ին դասի երկրներում ՋՈՒ-ի համալրումը կատարվում է կամավորության, պորակոչի կամ խառը սկզբունքով: Ըստ պորակոչի ծառայության ժամկետը 15 շաբաթից մինչև 36 ամիս է, մինչդեռ ծառայության միջին ժամկետը 12 ամսից պակաս է: Բնական է, որ այս · ործոնը, ֆինանսականի հետ մեկտեղ, ՋՈՒ-ի թվաքանակի վրա սահմանափակող ազդեցություն է · ործում:

Այսպիսով՝ կարելի է անել հետևյալ եզրակացությունները:

1. Ժողովրդա-րական իրադրության փոփոխությունը մինչև 2010 թ. · ործնականում չի ազդի K_{40} · ործակցի արժեքի և պետության ռազմական ծախսերի վրա:

2. Զինված ուժերի թվաքանակի նվազումը չի հան · եցնում ռազմական ծախսերի համապատասխան նվազման,

քանի որ կտրուկ մեծանում է մեկ վին-ժառայողի միջին արժողությունը (հավանաբար դա կապված է նրա տեխնիկական վիճակագրության մակարդակի բարձրացման և նրա վրա կատարվող դրամական ծախսերի աճման անհրաժեշտության հետ): Հարկ է նշել, որ հաշվարկներում հաշվի չեն առնվել վինժառայողների սոցիալական պաշտպանվածության ապահովման նպատակով կատարվող ծախսերը:

3. Ռազմական ծախսերի և ՁՈՒ-ի թվաքանակի · նահատման առաջարկվող մեթոդի կիրառման դեպքում հաշվի է

առնվում միայն տնտեսական կողմը, բայց հաշվի չեն առնվում կոնկրետ ռազմաքաղաքական իրավիճակը և այն ռազմական խնդիրները, որոնք պետք է լուծի ՁՈՒ-ն երկրի անվտանգության ապահովման համար: Ռազմական դոկտրինի շրջանակներում այդ ռազմական խնդիրների հաշվառումը էապես կփոխի ՁՈՒ-ի թվաքանակի և ռազմական ծախսերի ստացվող · նահատակները, բայց այս մոտեցման քննարկումը դուրս է սույն հոդվածի շրջանակներից և պահանջում է առանձին նպատակային հետապոտություն:

ВОЕННАЯ ЭКОНОМИКА

К ВОПРОСУ ПРОГНОЗИРОВАНИЯ РАСХОДОВ НА СОДЕРЖАНИЕ ВООРУЖЕННЫХ СИЛ

М. А. САРКИСЯН

РЕЗЮМЕ

Одним из основных элементов обеспечения национальной безопасности является формирование и прогнозирование военных расходов.

Предлагаемый подход основан на статистическом анализе экономических, демографических и территориальных характеристик государств и позволяет определить как оптимальную численность вооруженных сил, при которой ее военные расходы будут минимальными, так и максимальную и минимальную численность вооруженных сил при заданной величине военных расходов.

MILITARY ECONOMICS

TO THE ISSUE OF FORECASTING THE EXPENDITURES ON THE SUPPORT OF THE ARMED FORCES

M. A. SARKISSIAN

SUMMARY

One of the main elements of the national security's provision is the formation and forecasting the military expenditures.

The suggested approach based on the statistical analysis of the economical, demographic and territorial characteristics of the states allows to define both the optimal number of the Armed Forces for the military expenditures to be minimal, and maximal as well as minimal number of the Armed Forces at the proposed quantity of the military expenditures.

Աղյուսակ

ՄՇՏԱԿԱՆ ԳՈՐԾՈՆՆԵՐ	ՈՉ ՄՇՏԱԿԱՆ ԳՈՐԾՈՆՆԵՐ
ցածր մթնոլորտային ճնշում	օդային հոսանքների մեծ արագություն՝ քամիներ
օդի ցածր խտություն	հարաբերական խոնավության տատանում
օդի միավոր ծավալում թթվածնի, ազոտի, ածխաթթու գազի ցածր խտություն	էլեկտրական դաշտի փոքր լարվածություն
օդում ջրային գոլորշիների ցածր խտություն	հողի միկրոտարրերի կազմի փոփոխություն
օդի բարձր խոնացվածություն	ռադիացիոն և տիեզերական ճառագայթման մակարդակի բարձրացում
միջավայրի ցածր ջերմաստիճան	
բարձր արևային ռադիացիա	

հովման այն հիմնական համակարգերը, որոնք պատասխանատու են լեռնային հարմարման օպտիմալ ընթացքի համար և շատ բանով նպաստում են ապահարմարիչ խանարումների վար ապմանը, որոնք նվազեցնում են փոքրի աշխատունակությունը և մարտունակությունը¹: Օր անիվմի դիմադրողականության ապահովման շրջանում կարևոր դեր է կատարում իմունային համակարգը: Այն օր անիվմը պաշտպանում է ենտիկորնն օտար արտածին և ներածին նյութերից, մասնակցում է տարբեր օր անների և հյուսվածքների վերականգնման կենսաբանականը²: Իմունային համակարգի շրջանում կարևոր դեր է կատարում արտաքին միջավայրի պայմաններում, որն ուղեկցվում է հակաէնային խթանման ապեկտրի փոփոխությամբ, հանէցնում է պիւծառայողների շրջանում վարակիչ և ոչ վարակիչ հիվանդությունների առաջացման և արտատա-

րածման վտանի մեծացմանը: Այսպես՝ հաստատված է, որ հարթավայրային պայմաններից բարձր լեռնային պայմաններ տեղափոխվելու դեպքում առողջ մարդկանց օր անիվմում առաջին 4—10-րդ օրերում նկատվում են շրջանառող T-լիմֆոցիտների քանակի նվազում և հարմարման ընթացքում B-լիմֆոցիտների քանակի մեծացում³:

Բարձր լեռնային պայմաններում տնվելու սկզբնական շրջանում արյան մեջ տեղի է ունենում երեք դասի իմունալոբուլինների (IgA, IgM, IgG) քանակի փոփոխում, ինչպես նաև ոչ ապեցիֆիկ դիմադրողականության և հակամարնրէական իմունային հակազդումների թուլացում⁴: Փոփոխված իմունաբանական պարամետրները մեծ մասամբ վերականգնվում հասնում են իրենց ֆիզիոլոգիական մակարդակին 20—30 օրում, մինչդեռ հակամարնրէների առաջացման շրջանում կարևոր դեր է կատարում համար անհրաժեշտ է 1,5—2 ամիս: Իմունային համակարգի ուսումնասիրման ժամանակ հարմարման շրջանում նկատ-

¹ Տես *В. Ю. Шанин, А. В. Дергунов, О. К. Кутлубаев, В. Н. Цыган. Динамика физиологических показателей у военнослужащих в процессе прерывистой горной адаптации. «Военно-медицинский журнал», 2000, № 3.*

² Տես *А. С. Агабян, Р. В. Захарян, А. П. Макарян. Стимуляция неспецифической резистентности организма препаратами низкомолекулярной экзогенной РНК. «Доклады АН АрмССР», 1966, № I; Ա. Ա. Աղաբաբյան, Ա. Վ. Աղաբաբյան, Է. Հ. Հակոբյան, Ձիւծառայողների օրգանիզմի ոչ ապեցիֆիկ դիմադրողականության խթանման հարյր: «ՀԲ», 1999, հի. 1, Ա. Ա. Սոբաչենկո. Иммунологическая реактивность организма на ранних этапах адаптации к различным климатогеографическим условиям. «Военно-медицинский журнал», 1988, № 7.*

³ Տես *М. И. Кутаев, А. Г. Тахтабаев, Л. В. Сабурова. Адаптация человека в различных климатогеографических условиях. «3-ья Всесоюзная конференция, тезисы докладов», т. 2. Ашхабад, 1981; Ա. Ա. Պոլյաժնիկո, նշ. աշխ.:*

⁴ Տես *А. Д. Бучнов, А. Т. Гречко, Я. Т. Мурга. Адаптивная фармакологическая коррекция функциональных нарушений у молодого пополнения с гипотрофией. «Военно-медицинский журнал», 2000, № 4; Ա. Տ. Գրեչկո. Физиологические механизмы адаптации и ее фармакологическая коррекция «быстродействующими адаптогенами». «Международные медицинские обзоры», 1994, № 5.*

վում է T-լիմֆոցիտների պարունակության նվազում և նրանց որժառակյան ակտիվության թուլացում: Իսկ շրջանառող O-լիմֆոցիտների քանակն առողջ մարդկանց օր․ անիպմում չափավոր շրջաններից բարձր լեռնային շրջաններ տեղափոխվելու դեպքում Կ․ ալիոբեն մեծանում է: Հաստատուն փոխադարձ կապ է բացահայտվել T և B իմունային համակար․ երի հակազդելիության թուլացումների միջև, ինչպես նաև ոչ սպեցիֆիկ դիմադրողականության նվազման և բարձր․ ոտիներ առողջ մարդկանց տեղափոխությունից հետո հիվանդացությունների թվի աճման միջև: Կարելի է ենթադրել, որ արյան մեջ T և B լիմֆոցիտների քանակը կարող է ծառայել որպես բարձր լեռնային պայմաններում աշխատունակության չափանիշ⁵:

Վերն ասվածից հետևում է, որ պետք է մշակել բարձր լեռնային պայմաններին առողջ մարդկանց հարմարման շրջանում իմունային համակար․ ի հակազդելիության պահպանման և կառուցման արդյունավետ մեթոդներ: Այս առումով մեծ հեռանկար ունի իմունախթանիչների կիրառումը, որոնցից են նատրիումի նուկլեինատը, տիմալինը, տակտիլինը, թիմո․ ենը, ինտերֆերոնը և նրա մակաժիչները: Բարձր իմունախթանիչ և իմունակար․ ավորիչ ակտիվությամբ է օժտված նաև մեր կողմից առաջարկված վետապոլ պատրաստուկը⁶:

Տարբեր կլիմայաաշխարհա․ րական պայմաններին հարմարման կար․ ավորման նպատակով հաջողությամբ կիրառվում են արա․ ազդող հարմարածիններ (վտավիս, «ալթայան էլիքսիր»): Հաստատված է դրանց բարձր արդյունավետությունը խախտված իմունային համակար․ ի շտկման և սիրտանոթային համակար․ ի ցուցանիշների բարելավման

առումով: Հարմարածինների, այդ թվում վետապոլի ընդունումն Կ․ ալիոբեն բարելավում է օր․ անիպմում սպիտակուցային փոխանակությունը և բարձրացնում է օր․ անիպմի ոչ սպեցիֆիկ դիմադրողականությունը նրա ֆա․ ոցիտար (բջջակուլային) օղակի ակտիվացման շնորհիվ:

Այդ նպատակով կարևոր է նաև բարձր լեռնային պայմաններում տեղակայված գորքի սննդակար․ ի որոշումը՝ մթնոլորտային ճնշման նվազման հետ թթվածնի մասնակային ճնշման նվազման, օր․ անիպմի․ երտաքայմանը և․ երսառեցմանը հան․ եցնող օդի ջերմաստիճանի օրական Կ․ ալի տատանումների, կտրուկ վայրէջքների ու վերելքների առկայության, խմելու ջրով ապահովման անհրաժեշտության և նմանատիպ այլ հան․ ամանքների հաշվառումով: Բարձր լեռնային պայմաններում նկատվում է աղեստամոքսային տրակտի արտազատողական և շարժումային․ որժառույթների թուլացում, որը հիմնականում կապված է թթվածնի պակասի հետ, հնարավոր է՝ նաև այլ սննդանյութերի ներծծման խան․ արումների հետ: Նըկատվում են նաև հիմնային և ջրային փոխանակության փոփոխություններ: Այս ցուցանիշները փոփոխվում են՝ կախված մարդու սեռից, տարիքից և հարմարվածության աստիճանից, և պետք է հաշվի առնվեն լեռներում անձնակազմի սր․ նունդը կապակերպելու ժամանակ:

Ամենից առաջ պետք է նախատեսվի սննդի օրաբաժնի անհրաժեշտ կալորիականությունը, քանի որ լեռներում կատարվող․ որժողությունները կապված են էներ․ իայի Կ․ ալի ծախսման հետ: Խորհուրդ է տրվում լեռներում․ որժող անձնակազմին ապահովել այնպիսի սր․ նընդով, որի օրաբաժինը պարունակի մինչև 4500 կիլոկալորիա էներ․ իա: Հանձնարարվում է նաև ածխաջրերի քանակի ավելացում, ընդ որում դա նպատակահարմար է անել վերելքից մի քանի օր առաջ: Նպատակահարմար է նաև լրացուցիչ վիտամինացում այնպիսի պատրաստուկներով, որոնք պարունակեն B₆, B₁, A, C, E խմբի վիտամիններ,

⁵ Տես Ա. Ա. Պովաժենկո, նշ. աշխ., Վ. Յ. Շալին, Ա. Վ. Դերգունով, Օ. Վ. Չուտուբան, Վ. Ն. Ցիգան, նշ. աշխ.:

⁶ Տես Ա. Ս. Ագաբալյան, Ս. Ա. Կազարյան. Эфektivность применения двуспиральной РНК при различных патологических состояниях. «Актуальные проблемы экспериментальной и клинической медицины». Е., 1998.

որոնք ունեն իմունամոդուլացնող հատկություն և կար՝ ավորում են լիմֆոցիտների դիֆերենցման ընթացքը:

Այսպիսով՝ վերը ներկայացվածը միանշանակ կերպով ցույց է տալիս, որ բարձր լեռնային պայմաններում պինձառայողների հարմարման շրջանում նրանց օր՝ անհիպոնում տեղի են ունենում իմունային հակազդեցիկության փոփոխություններ և ոչ սպեցիֆիկ դիմադրո-

ղականության նվազում: Բարձր արդյունավետություն ունեցող իմունա- և կենսախթանիչների կիրառումը հատուկ արևընդակար՝ ի և համապատասխան Կ- ետտավորման հետ մեկտեղ թույլ կտան շատ դեպքերում կանխել պինձառայողների վրա լեռնային պայմանների անբարենպաստ ազդեցությունը և Կ- ալիորեն նվազեցնել տարբեր հիվանդությունների առաջացման հավանականությունը:

ԾԾ²/₄°Ս²ՄԱՍ ի °ծծ°ծԱ ի °Օ²ՄԱՍ ՚àôĂàôÔÀ
°₄նøêĀĬ àđĬ ĀĬ àêĬ °đàՍàĬ

Օ. Դ. Ծ²ծ²Դ²ծ²Ս²Ս, $\mu/\text{I} \div \text{áĒ} \cdot \text{Y}^{13} \text{á} \gg \text{i}$, $\mu\text{Á}\text{B}^{\text{I}3} \text{I}^3 \text{Y}$. Ըի $\text{áó}\text{Á}\text{áó}\text{Y}\text{Y} \gg \text{ñ}\text{Ç} \text{Á} \gg \text{I} \text{Y}^3 \text{I} \text{áó}$,
¹áó»Yi, Է. Օ. Á²ծ²Դ²áđĬ Ս²Ս, $\mu/\text{I} \text{I}^3 \text{á}\text{Ç}^{\text{I}3} \text{Y}$, $\mu\text{Á}\text{B}^{\text{I}3} \text{I}^3 \text{Y}$. Ըի $\text{áó}\text{Á}\text{áó}\text{Y}\text{Y} \gg \text{ñ}\text{Ç}$
Á»IY³Iáó, Է. Օ. Ծ²ծ²Դ²ծ²Ս²Ս, 2. Է. Դ²ĒêĬ Ս²Ս, Է. Օ. ¹/₄ծ²ծ²Ս²Ս

վերքերի բուժման բազմադարյան պատմության մեջ մշտապես փոխվել են դրանց լավացման վերաբերյալ ՝ ոլություն ունեցող պատկերացումները: Ընդ որում վերքային մակերևույթի վերական՝ նման պրոցեսի նուրբ մեխանիզմների իմացության, դրան խոչընդոտող ՝ որժոնների ուսումնասիրությունների համեմատ փոխվել են նաև անհրաժեշտ դեղանյութերի ընտրության նկատմամբ մոտեցումները:

Վերքերի լավացումն արա՝ այնող միջոցները և դրանց նկատմամբ մանրէների Կ՝ այունությունը բարձրացնող դեղերի կիրառումը համարվում են բավականին մեծ նվաճում: Վերջին ժամանակներս այս ասպարեզում էական առաջընթաց է տեղի ունեցել: Մասնավորապես այժմ մեծ նշանակություն է տրվում հակաբորբոքիչ ազդեցություն ՝ որժող միջոցներին, ինչպես նաև պրոտեոլիտիկ ֆերմենտներին:

Բորբոքումը կար՝ ավորող ֆունկցիայով օժտված միջոցներից է մակերիկամների կեղևի հորմոն դեպոքսիկորտիկոստերոնը (ԴՕԿԱ), որի ընդհանուր ազդեցությունը վերքերում ընթացող բորբոքային և վերական՝ նողական պրոցեսների վրա հան՝ ամանորեն ուսումնասիրվել է՝ կապված նրա հակաբորբո-

քային ազդեցության հետ¹, իսկ 50-ական թվականներին հաստատվել է նաև նրա տեղային հակաբորբոքիչ ազդեցությունը²: Կարևոր է, որ ապացուցվել է դեպոքսիկորտիկոստերոնի դրական ներ՝ որժությունը վերքում եղած միկրոօր՝ անհիպմների կազմի և հատկությունների, ինչպես նաև հակամանրէական պատրաստուկների նկատմամբ դրանց Կ՝ այունության փոփոխման վրա: Բոլոր հեղինակները համակարծիք են, որ տեղի է ունենում մանրէական ասոցիացիաների Կ՝ ալի կրճատում և միակուլտուրայում ստաֆիլոկոկների թվի որոշակի ավելացում: Իսկ այն շտամներում, որոնց ադտոսվածությունը չէր նվազում կամ նույնիսկ ավելանում էր, դիտվում էր

¹ Stu P. Dukommun. L'action de l'ACTH de la cortisone et de la deoxycorticosterone dans l'inflammation. Schweiz Med., Wochenschr., 1952; A. A. Ханш. К вопросу о нейрогормональной регуляции восстановительных процессов в коже при стимуляции. Автореф. дис. Е., 1967; М. Г. Маргарян. К вопросу о местном применении дезоксикортикостерона при лечении гранулирующих ран и некоторых поверхностных повреждений кожи. Автореф. дис. Е., 1975.

² Stu A. Robert, J. K. Nezamis. Effect of deoxycorticosteron on inflammation after lokal administration. «Acta Endocrinology», 1957, 25, 3/298—302.

հակամանրէական պատրաստուկների նկատմամբ Կ՝ այունություն բարձրացում (ամպիցիլին, պենիցիլին, Ե՛ նետամիցին, ցեֆազոլին): Հետաքրքրական է այն փաստը, որ նման դեպքերում հետապոտված 80 շտամներում էլ բարձրանում է ստաֆիլոֆա՛ ի նկատմամբ ստաֆիլոկոկների Կ՝ այունությունը:

Մեր կողմից ԳՕԿԱ-ն կիրառվել է հրապենային վերքերի բուժման համար: Ստացված նախնական արդյունքները վկայում են այն մասին, որ հաջողվում է Կ՝ ալիորեն նվազեցնել մանրէների բազմացումը, կրճատել ֆա՛ ոցիտոպի ժամանակը և լավացնել լեյկոցիտների ֆա՛ ոցիտար ակտիվությունը՝ այն հասցնելով

նորմային (իջած էր մինչև 30—35 % և ավելի):

Հրապենային վերքերի ԳՕԿԱ-ով բուժման մեթոդիկան հետևյալն է: Վերքային մակերեսը ենթարկվում է մանրակրկիտ և խնայողական մշակման, որից հետո դրվում է դեղամիջոցը: Մեկ ան՝ ամվա համար օ՛ տա՛ ործվում է 0,5—1,5 մլ ԳՕԿԱ: Բուժումը կատարվում է վիրակապի տակ, որը փոխվում է 2 օրը մեկ ան՝ ամ մինչև վերքի լրիվ լավացումը: Վերքերի լավացման դինամիկան ուսումնասիրվել է դաջման եղանակով՝ հաշվելով լավացման արա՛ ությունը: Ընդ որում Կ՝ ալիորեն կրճատվել են այդ վերքերի լավացման ժամկետները:

ВОЕННАЯ МЕДИЦИНА

НЕКОТОРЫЕ ОСОБЕННОСТИ АДАПТАЦИИ ВОЕННОСЛУЖАЩИХ К УСЛОВИЯМ ВЫСОКОГОРЬЯ

А. С. АГАБАЛЯН, майор м/с, доктор биологических наук, профессор, А. В. КАЗАРЯН, подполковник м/с, кандидат медицинских наук, доцент, А. С. САРГСЯН, А. Г. МИНАСЯН

РЕЗЮМЕ

Условия высокогорья оказывают существенное влияние на состояние человеческого организма. Важную роль в развитии дезадаптационных расстройств играют ослабление неспецифической резистентности организма, снижение активности антимикробных и противовирусных иммунных реакций, нарушения основного и водного обменов, угнетение секреторной и моторной функций желудочно-кишечного тракта.

В целях профилактики и предупреждения указанных нарушений, в числе используемых препаратов, обладающих иммунно- и биомодулирующими свойствами, предлагается зетапол.

Для коррекции адаптационного процесса важное значение имеет и выбор оптимального рациона питания войск. Рекомендуется за несколько дней до подъема на высоту применять высокоуглеводную диету.

МЕСТНОЕ ЛЕЧЕНИЕ ОГНЕСТРЕЛЬНЫХ РАНЕНИЙ ДЕЗОКСИКОРТИКОСТЕРОНОМ

М. Г. МАРГАРЯН, подполковник м/с, кандидат медицинских наук, доцент, А. М. ЖАМАГОРЦЯН, капитан м/с, кандидат медицинских наук, И. М. МАРГАРЯН, А. С. ГАЛСТЯН, Х. Г. ЗАХАРЯН

РЕЗЮМЕ

Известны антимикробные и бактерицидные свойства дезоксикортикостерона. Проведенные авторами исследования показали, что этот препарат может быть эффективным средством и при лечении огнестрельных ран.

MILITARY MEDICINE

SOME PECULIARITIES OF THE ADAPTATION OF MILITARY MEN TO THE CONDITIONS OF THE ALPINE

*A. S. AGABALIAN, Major of Medical Service, Doctor of Biological Sciences, Professor,
A. V. KAZARIAN, Lieutenant-Colonel of Medical Service, Candidate of Medical Sciences,
Docent, A. S. SARKISSIAN, A. H. MINASSIAN*

SUMMARY

The conditions of the Alpine have an essential influence on the state of human organism. The weakening of non-specific resistibility of the organism, the decrease of the activity of antimicrobe and antiviral immunity reactions, the breach of the main and water metabolisms, the oppression of the secretory and motive functions of the alimentary canal play an important role in the development of disadaptational breakdowns.

With the purpose of prophylaxis and preventing of the mentioned breaches, zetapol is suggested among the applied preparations, having immune and bio-modulating properties.

The choice of the optimal food allowance of the troops also has a principal meaning for the correction of the adaptational process. It is recommended several days before rising.

THE LOCAL TREATMENT OF THE BULLET WOUNDS WITH DEZOXYCORTICOSTERON

*M. G. MARGARIAN, Lieutenant-Colonel of Medical Service, Candidate of Medical Sciences,
Docent, L. M. ZHAMAGORTSIAN, Captain of Medical Service, Candidate of Medical Sciences,
I. M. MARGARIAN, A. S. GALSTIAN, KH. H. ZAKHARIAN*

SUMMARY

Antimicrobe and bactericidal properties of deoxycorticosteron are well known. The explorations held by the authors showed that this preparation might be an effective remedy for the treatment of the bullet wounds as well.

ԶՈՐՔԵՐԻ ԹԻԿՈՒՆՔԱՅԻՆ ԱՊԱՀՈՎՈՒՄ

ՀՕՔԹԶՍԷՍ ՍՕԹԶԻ Զ ՍՕԾԱԻ Ի ԶԾԶԻ ԶԻ ԶԱԷԶԾՍՕԾԷ Ի ԶԱԷ
ԶԾԶԻ Զ ԾԶ ԶԷԻ ԶԾԶԾՆՕՆՍՍՍ Զ ԶՂ ՍՕՆՕՆՍՍՍ Զ ԶԾԶԾՍՍ
ԶՍԶԷՍԶ ԶՆՕՆՍՍՍՍՍ ԶԾԶԻ ԶՍ ՕՔԷՆՕԶՆՕՆՍՍՍՍ

Ի . Ի . Զ ԶԾԶԶՍՍՍՍ, Զ ԶԶ ԶԶԶ ԶԶԶԶԶԶԶԶԶԶԶ ԶԶԶԶԶԶԶԶԶԶԶ ԶԶԶԶԶԶԶԶԶԶԶ ԶԶԶԶԶԶԶԶԶԶԶ ԶԶԶԶԶԶԶԶԶԶԶ ԶԶԶԶԶԶԶԶԶԶԶ ԶԶԶԶԶԶԶԶԶԶԶ

Վերջին ժամանակներս Արևմտյան Եվրոպայում տարածում են ստացել մըսացու կենդանիների անասնաճարակային այնպիսի հիվանդություններ, որոնք վտան․ ավոր են նաև մարդու համար։ Բացի այդ, կան նաև այլ վարակիչ հիվանդություններ, որոնք հեշտությամբ կարող են մահ, կաթի կամ դրանց ածանցյալ սննդամթերքի միջոցով փոխանցվել մարդուն, օրինակ՝ բրուցելյոզը։

Գաղտնիք չէ, որ ներկայումս սննդամթերքի մի ք․ ավի մասը հանրապետություն է ներմուծվում Արևմուտքից, որտեղ այսպես կոչված երրորդ աշխարհի երկրներ առաքվող ապրանքները չեն ենթարկվում խիստ ստու․ ումների։ Եթե հաշվի ենք առնում, որ մեր հանրապետությունում էլ սննդի որակի նկատմամբ վերահսկողությունն առայժմ բարձր մակարդակի չի հասել (թեև այդ հարցում այժմ շոշափելի առաջընթաց կա), որ սննդամթերքը երբեմն վաճառում են պատահական, բժշկական ստու․ ումների չենթարկված մարդիկ, ապա պարզ է դառնում, որ նման պայմաններում․ ոյություն ունի անասնաբուժական ծաման սննդամթերքից համաճարակային վարակումների լուրջ վտան․ : Այդ վրտան․ ն ավելի մեծ է գործառնում և վիճակական ստորաբաժանումներում, որտեղ մարդկանց մեծ կուտակումների և միևնույն սննդամթերքի վան․ վաճառին օ․ տա․ ործման հան․ ամանքը բավական ռեալ են դարձնում վան․ վաճառին ախտահարումների հնարավորությունը։ Իհարկե, այս հարցում մեծ պատասխանատվություն ունեն հրամանատարները և վիճակական բժիշկները,

որոնք պետք է անշեղորեն և ամենայն լրջությամբ կատարեն անասնաբուժասանիտարական նորմերի պահանջները։ Սակայն, կարծում ենք, այս ասպարեզում աշխատող․ իտնականներն էլ պետք է օ․ նեն համապատասխան բանակային ծառայություններին։

Ներկայումս Հայաստանում անասունների ամենատարածված ախտահարումներից է աղիքային նեմատոդներով ախտահարումը։ Հայի սեղանին միջո էլ լինում են պանիր ու մածուկ, և դժվար է պատկերացնել, որ վինճառայողին ծնողների կողմից ուղարկվող ծանրոցում չլինի մի կտոր չանախ կամ բրինձա, իսկ կարա․ ն ան․ ամ պարտադրաբար մտնում է վիճակների օրաբաժնի մեջ։ Պետք է հաշվի առնել, որ որոշ կաթնամթերքների պատրաստման ժամանակ, հատկապես տան պայմաններում, կաթը չի ենթարկվում անհրաժեշտ ջերմային և այլ մշակումների։ Գրա հետևվանքով մեծանում է կաթնամթերքում ախտածին մանրէների պահպանման վտան․ ը։ Ելնելով այս հան․ ամանքից՝ մենք ձեռնամուխ եղանք կաթի որակի և նրա բնապահպանական վիճակի վրա կաթ տվող անասունների՝ աղիքային նեմատոդներից ստրոն․ իլատներով վարակվածության ներ․ ործության հետապոտությունը։ Գրան խթան եղավ նաև այն, որ մակաբույծ ձիճուների ազդեցությունը կաթի ֆիզիկաքիմիական ցուցանիշների և մանրէական ախտահարվածության աստիճանի վրա մինչև այսօր բավականաչափ ուսումնասիրված չէ։

Գիտափորձի համար վերցվեցին 10

մաքի, որոնք դիեցման շրջանի 4-րդ ամսում էին: Գրանցից 5-ը վարակված էին աղիքային ստրոն: իլլատներով (փորձարկվող խումբ), իսկ 5-ը վերծ էին այդ վարակից (ստու: ողական խումբ): Խըմբերն ընտրվեցին ձվադիտական հետապոտման մեթոդով: 10 օր օրը երեք անամ կատարվում էր կաթի հետապոտություն, որի արդյունքները ներկայացվում են ստորև բերվող աղյուսակում:

արտահայտված, ուստի և այն ավելի արա: է ենթարկվում տարբեր միկրոֆլորաներով սերմնավորվածության, ինչը պետք է անպայման հաշվի առնվի կաթի պահման, սառեցման, փոխադրման և մշակման ժամանակ:

Նշված հետապոտություններին պուահեռ մենք ուսումնասիրեցինք նաև տնտեսությունների, պահվող ոչխարների, ինչպես նաև այդտեղ աշխատող

Աղյուսակ

ԱՌՈՂՋ ԵՎ ՎԱՐԱԿՎԱԾ ՈՉԽԱՐՆԵՐԻ ԿԱԹԻ ՀԵՏԱԶՈՏՈՒԹՅԱՆ ԱՐԴՅՈՒՆՔՆԵՐԸ

Ցուցանիշներ	Առողջ ոչխարների կաթը	Հիվանդ ոչխարների կաթը
մանրէական ախտավորվածություն՝ որոշված ըստ ռեդուկտազային փորձի, խումբ ճարպի պարունակություն, %	1-ին և 2-րդ	2-րդ, 3-րդ
սպիտակուցի պարունակություն, %	3,8	3,2
այդ թվում՝ կազեինի	3,2	3,6
շիճուկային սպիտակուցների	2,6	2,2
թթվայնություն, °T	0,6	1,4
	18,5	14,4

Ինչպես երևում է աղյուսակից, հիվանդ ոչխարների կաթն ըստ մանրէական ախտահարվածության համապատասխանում էր 2-րդ և 3-րդ խմբերին, իսկ առողջ ոչխարներինը՝ 1-ին և 2-րդ խմբերին: Պարզվեց նաև, որ աղիքային ստրոն: իլլատների ներ: ործության հետևանքով կաթի մեջ տեղի է ունենում ճարպերի (0,6 %-ով) ու կազեինի (0,4 %-ով) քանակների նվազում և, հակառակը, ընդհանուր սպիտակուցի (0,4 %-ով) ու շիճուկային սպիտակուցի (0,8 %-ով) քանակների աճում:

Շրդանախմորումային հետապոտության արդյունքները ցույց տվեցին, որ վարակված մաքիների կաթը պանրա: ործության համար ցածր որակի է, քանի որ ունի ցածր մակարդունակություն: Պարզվեց նաև, որ հիվանդ ոչխարներից նոր կրթված կաթի թթվայնությունը 4,1 °T-ով ցածր է առողջ ոչխարների նոր կրթված կաթի թթվայնությունից:

Ախտահարված ոչխարների կաթի մանրէասպան (բակտերիցիդային) հատկությունները նույնպես ավելի թույլ են

մարդկանց սանիտարական վիճակի ապահովությունը ստացվող կաթի որակի և բնապահպանական մաքրության մակարդակի վրա:

Սովորաբար սարքավորանքի օ: տա: ործումից հետո նրա մակերևույթին մնում է որոշ քանակով կաթ, որը լավ միջավայր է տարբեր միկրոօր: անիզմների բազմացման համար և կաթի ու կաթնամթերքի աղտոտման աղբյուր է դառնում:

Բարձր սանիտարական որակի կաթի ստացման պայմանները պարզելու համար մենք հետապոտեցինք լվացող և աղտազերծիչ միջոցների ապահովությունը կաթի աղտոտվածության վրա: Կիրառելով ռականության մեջ հայտնի մեթոդներ՝ մենք որոշեցինք մանրէական մարմինների քանակները կրթորուհիների ձեռքերի, ոչխարների կուրծերի և օ: տա: ործվող սարքավորանքի ու ամանեղենի վրա: Ապա վարակազերծեցինք կրթորուհիների ձեռքերը և ոչխարների կուրծերը «Վեսան» մանրէասպան նյութի 0,2 %-անոց լուծույթով, իսկ սարքա:

վորանքն ու ամանեղենը՝ «Պոսուդոմոյ-2» լվացաաղտահանիչ նյութի 0,8 %-անոց լուծույթով: Այնուհետև առադրեցինք ստացված արդյունքները:

Կթվորուհիների չմշակված ձեռքերից մանրէաբանական ողողալուծույթի 1 մլ-ում հայտնաբերվեց միջինում 5—8 հազ. մանրէ, մաքիների կուրծի մակերևույթից՝ 10—16 մլն., իսկ սարքավորանքի և ամանեղենի մակերևույթից ստացված ողողալուծույթի 1 մլ-ում՝ 5—20 մլն. մանրէ: Կաթի մեջ մանրէների ընդհանուր քանակն ավելի քան 1 մլն. էր, մինչդեռ անմիջականորեն կուրծից վերցված կաթի մեջ այն ընդամենը 5—8 հազ. էր: Նշված եղանակով մշակումից հետո այդ թվերը նվազեցին՝ կազմելով ձեռքերից և կուրծերից ստացված ողողալուծույթի 1 մլ-ում 200—300 մանրէ, իսկ սարքավորանքի և ամանեղենի ողողալուծույթում

դրանք՝ որժնակաևում չկային: Այսպիսով՝ շնորհիվ ձեռնարկված միջոցների մեկ հաջողվեց ստանալ բնապահպանական առումով՝ ընթե մաքուր կաթ:

Այստեղից կարելի է անել հետևյալ եզրակացությունները:

1. Ոչխարների ադիքային ստրոն-իլյատներն իջեցնում են կաթի սննդային և տեխնոլոգիական հատկությունները. բացասաբար ազդելով կաթի մանրէապանային հատկությունների վրա՝ դրանք նպաստում են կաթի մանրէական սերմնավորվածության կտրուկ աճմանը:

2. Լվացող և վարակազերծիչ միջոցներն էապես նվազեցնում են կաթի մանրէական ախտահարվածության մակարդակը, հնարավորություն են տալիս ստանալու բնապահպանորեն համարյա մաքուր կաթ՝ չազդելով կաթի որակի վրա:

ТЫЛОВОЕ ОБЕСПЕЧЕНИЕ ВОЙСК

ВЕТЕРИНАРНО-САНИТАРНЫЕ МЕРОПРИЯТИЯ ПО УСТРАНЕНИЮ ВЛИЯНИЯ КИШЕЧНЫХ НЕМАТОД НА КАЧЕСТВО МОЛОКА ОТ БОЛЬНЫХ ОВЕЦ

В. В. АБРАМЯН, кандидат ветеринарных наук

РЕЗЮМЕ

В последнее время на Западе участились случаи эпизоотии опасных для человека болезней. Подобные случаи представляют особую опасность для военнослужащих с учетом специфики воинской службы — сильная концентрация больших людских масс, массовое употребление в пищу одних и тех же продуктов. В виду широкой представленности молочных продуктов (масло, сыр, мацун) в пищевом рационе населения республики, распространенности среди поголовья мелкого рогатого скота инвазий кишечными нематодами были проведены исследования по определению влияния инвазированности овцематок кишечными стронгилятами на физико-химические показатели молока. Было доказано, что в молоке больных овец понижаются содержание жира (на 0,6 %), казеина (на 0,4 %), а также кислотность (на 4,1 °Т) и повышается содержание сыворотного белка (на 0,8 %) и общего белка (на 0,4 %), что приводит к ухудшению бактерицидных свойств и более быстрому обсеменению микрофлорой. Было доказано также, что обработка рук доярок и вымени овец 0,2 %-ным раствором бактерицидного средства «Весан» и оборудования и посуды 0,8 %-ным раствором моюще-дезинфицирующего средства «Посудомой-2» позволяет получить почти экологически чистое молоко.

LOGISTIC SUPPORTS OF ARMIES

VETERINARY-SANITARY MEASURES ON THE REMOVAL OF INTESTINAL NEMATODS' INFLUENCE ON THE QUALITY OF THE MILK OF THE SICK SHEEP

V. V. ABRAHAMIAN, Candidate of Veterinary Sciences

SUMMARY

For the last time the cases of epizootic of the illnesses dangerous for man have become frequent in the West. Such cases have a special danger for the servicemen with regard for the specific character of the military service—strong concentration of large human masses, mass eating of the same products. The explorations on defining the influence of the invasion of the sheep's dams by intestinal strongilyats on the physical and chemical indices of milk were held on account of the wide representation of dairy produce (butter, cheese, matsoni) in the food allowance of the republic's population, the prevalence of invasions by intestinal nematods among the total number of the small cattle.

It was proved that in the milk of the sick sheep the content of the fat (by 0.6 %), the casein (by 0.4 %) and also the acidity (by 4.1°T) decreases and the content of the serum protein (by 0.8 %) and the common protein (by 0.4 %) increases, that brings to the deterioration of bactericidal properties and producing more rapidly seeds with microflora. It was also proved, that the treatment of the dairymaid's hands and the udder of the sheep with the 0.2 % solution of the bactericidal means «Vesan» and the equipment and the dishes with the 0.2 % solution of the washing disinfectant «Posudomoi-2» allows to get almost ecologically pure milk.

ՉԻՆՎՈՐԱԿԱՆ ՀՈԳԵԲԱՆՈՒԹՅՈՒՆ ԵՎ ԴԱՍՏԻԱՐԱԿՈՒԹՅՈՒՆ

Ø²ðî ²î ²Û Æð², ðàðÃÛàðÕàðØ
²ÛÕÛ²î ²¼ØÆ Ðàð¼²î ²Û ²Ûî ²ÛàðÕàðÃÛ²Û
î ²ÛÊØ²Û Ð²ððÆ Þàððæ*

Ë. ä. ²ðîÆÞâ°î, µ/î ÷äË. Ỳ¹³ä»î

3. ԶԱՆԳՎԱԾԱՅԻՆ ԽՈՒՃԱՊԻ ԳՐՍԵՎՈՐՈՒՄՆԵՐԸ

3.1. Ընդհանուր դրույթներ: Մարտական · որժողությունների ընթացքում ծառայող հոգեբանականության համակարգը հաճախ ի հայտ են · ալիս որպես խմբային երևույթներ, որոնք համակարգում են սահմանափակ թվով մարդկանց կամ մարդկանց մեծ խմբեր: Լավ հայտնի է խան · արումների համաձայնակային բնույթը, հատկապես ոչ բավարար պատրաստականություն ունեցող պինդառայողների շրջանում կամ այն պորթերում, որոնք հապճեպ են կազմավորվել, վատ են համարվել սպայակազմով, ունենցածք մարտական ո · ի, նախորդ երկարատև ծանր մարտերի հետևանքով իրենց մեջ կուտակել են լարվածություն ու հո · նածություն կամ հուսալքվել են նահանջի կամ շրջափակման ավելցույթ: Նման հան · ամանքների բերումով վերանում է համախմբվածությունը ըսկրբնական մարտական բջջում, որի կայունության հարթահարումը: Խուճապի այս «վարակիչ սկզբունքը» վան · վաճախի խուճապների առաջացման սկզբնապատճառն է, իսկ դրանց մեխանիզմները չեն հան · ում անհատական խուճապային դրսևորումների պարզ · ումարմանը կամ փոխազդեցությանը:

Խուճապը կարելի է բնորոշել որպես չկառավարվող վախի վան · վաճախի դրսևորում, մի վախ, որը կյանքի համար վտան · ի կամ այլ սպառնալիքի՝ ռեալ

կամ մտացածին, երևան · արուն պես միաժամանակ համակարգում է մարդկանց խմբի (վան · վաճախ) բոլոր անդամներին: Այդ չկառավարվող վախը պարտադրաբար ուղեկցվում է այն համոզմամբ, որ մարդը հայտնվել է մի թակարդում, որն ուր որ է կփակվի, բայց և այն հույսի առկայությամբ, որ այնուամենայնիվ փրկության ինչ · որ ելք կա: Խուճապը դրսևորվում է մարդկանց անկանոն փախուստի և այլ · որժողությունների ձևով, որոնք չեն համապատասխանում առկա իրադրությանը: Ընդամենի մարդիկ սկսում են · որժել միայնակ, որպես միմյանց մրցակիցներ, չեն համա · որժակցում իրար հետ, ինչը ոչ միայն չի նվազեցնում վրտան · ը, այլև հակառակը՝ մեծացնում է այն: Խուճապի առաջացման մեկ այլ պայման է անկազմակերպ, վատ կառավարվող պորթերի կամ իրենց կազմակերպվածությունը կորցրած մարդկային մեծ վան · վաճախի կուտակումը: Նման դեպքերում շատ կարևոր է դառնում հրամանատարի դերը: Հրամանատարի բացակայությունն առաջ է բերում մարդկանց խմբի համախմբվածության կորուստ: Վախով տո · որված պինդորներն այդ պայմանները տարածում են խմբի մյուս անդամների վրա, և առաջանում է վան · վաճախի խուճապ⁸:

⁸ Մարտական իրադրություններում խուճապի վար · պայման և դրանց հետ կապված սահմանափակ կորուստների մասին տես, օրինակ, *И. В. Синопальников. Санитарные потери советских войск во время войны в Афганистане. «Военно-медицинский журнал» («ВМЖ»), 1999, № 1.*

* Սկիզբը՝ 2000 թ. 4-րդ համարում:

3.2. Կլինիկական առում: Սովորաբար խուճապային տրամադրություններն աճում են թիկունքից դեպի առջևի · իժ առաջխաղացման համեմատ: Երևակայական վտան · ը հաճախ ավելի մեծ վնաս է պատճառում, քան դեմ առ դեմ հանդիպումը անմիջական վտան · ին:

Նկատվում են խուճապի երկու հիմնական տարատեսակ: Առաջինն է *սուր խուճապային վիճակը որպես արտաքին ազդեցությունների հետևանք*: Այս խուճապի ժամանակ նկատվում են մարդկային վան · վաճների անկանոն շարժումներ, փախուստ դեպի թիկունք, երբեմն էլ · հակառակորդի կողմը: Դա կարող է խուճապ առաջացնել նաև հակառակորդի շարքերում, այսպես կոչված «կաթվածահարի» խուճապ: Այն առավել հաճախ պատահում է առաջին · ծում · որժող փորքերի շրջանում: «Ինքնասպանությանը» համարժեք խուճապը կարող է դրսևորվել խուճապահար փախուստի ձևով, երբ մարդիկ իրենց կյանքի մասին չեն էլ մտածում:

Երկրորդը *խուճապի համարժեքներ են, որոնք դրսևորվում են փնծառայողների վարքում պարբերաբար առաջ եկող շեղումների ձևով*: փնծառայողները հաճախակի դիմում են իրենց առողջական վիճակից · ան · ատներով, կեղծա · որ · ծում են հիվանդություն, վան · վաճաբար դիմում են անդամախեղության (իրենց միտումնավոր վերքեր են հասցնում), դասարքության: Այս դեպքում կար · ապահական խախտումներն արտացոլում են այն հան · ամանքը, որ փորքը կորցնում է իր մարտունակությունը: Զինծառայողների վարքում նորմայից այդ պարբերական, բայց բավականին հաճախ տեղի ունեցող շեղումները «թաքնված խուճապի» դրսևորումներ են, և այս իրավիճակում շատ մեծ է բժշկի · որպես հրամանատարի խորհրդատուի դերը նման շեղումների նշանակալիության որոշման և կանխար · ելիչ միջոցառումների անցկացման · որժում:

Հարկ է ուշադրություն դարձնել շեղումների նաև այլ աննշան դեպքերի վրա · իշերով տեսողական ընկալումների

վան · վաճային խախտումներ, ձայնային · ր · ռիչների ազդեցությամբ ձ · անների ակամա սեղմում, օրինակ, անտառում շարժվելու ժամանակ, և այլն: Պետք է նշել, որ մարտի ժամանակ ձ · անի ակամա սեղմման դեպքերը շատ հազվադեպ են լինում:

Խուճապային վիճակի վար · ացումը կատարվում է միմյանց հաջորդող երեք փուլերով · հարված, հակազդում և լու · ծում:

Հարվածի փուլը շատ կարճատև է, այն համապատասխանում է իրական կամ երևակայական սպառնալիքի ընկալմանը: Այդ հարվածի ազդեցությամբ առաջանում է ինտենսիվ վախ, որը ճնշում է դատողականությունը և հան · եցնում է առանձին անհատների որոշակի մեր · ձեցման:

Հակազդման փուլը համապատասխանում է խուճապին · նրան հատուկ անվերահսկելի · որժողություններով հանդերձ: Այս փուլը կարող է տևել մի քանի օր:

Լուծման փուլը վերջ է դնում խուճապին, կատարվում են փոխ · նության · որժողություններ, նշանակվում են հր · րամանատարներ, որոշվում են առաջացած խուճապի աղբյուրներն ու մեղա · վորները:

Չորքերի տարաբաշխման անհրա · ժեշտությունը հան · եցնում է փորքի փորքը խմբերի օպերատիվ կիրառման: Այստեղից էլ · «մանրախուճապի» հաճախակի առաջացման հնարավորությունը: «Մանրախուճապի» առաջացման մեխա · նիզմները նույն սովորական մեխա · նիզմներն են, որոնք հան · եցնում են խու · ճապի առաջացման, երբ խմբի ներսում տեղի ունեցող համախմբվածության վե · րացումն ու ապակազմակերպումը միա · նում են արտաքին · որժոնների ազդե · ցության հետ, · որժոններ, որոնք մարդ · կանց կողմից ընկալվում են որպես մի մա · հացու վտան · , որից, սակայն, դեռ կարե · լի է փրկվել:

Կեղծ լուրերը, աղավաղված տեղե · կությունները, սխալ ընկալված կամ մեկ · նաբանված հրամանները մարդկանց

անկայուն խմբերում առաջացնում են վախի վիճակ: ՈՒԲտի շատ կարևոր է խուճապի կանխման նպատակով մարտական ստորաբաժանումներում պահպանել հստակ կազմակերպվածք, ընդամին, այդ ստորաբաժանումները պետք է լավ ուսումնավարված լինեն և պատկերացում ունենան վանազան անսպասելի իրադրությունների մասին, որոնք կարող են հան- եցնել հուզական անկայունության:

3.3. Հոգեկան խանգարումների կանխարգելումը: Հո- եկան խան- արումների կանխար- ելման միջոցառումները պետք է տարվեն երկու ուղղությամբ՝ առանձին վիճառայողների մակարդակով և վինճառայողների կոլեկտիվների մակարդակով:

Առանձին վինճառայողների մակարդակով կատարվող միջոցառումներն առաջին հերթին ներառում են պորամասում (ստորաբաժանումում) այն մարդ-

ները, և որտեղ անձնակազմի ընտրության մասին խոսք ան- ամ չի կարող լինել: Հարկ է հաշվի առնել այն հան- ամանքը, որ վերջիններում անկայուն բնութա- րիչներ կամ նույնիսկ հո- եախտաբանական խախտումներ կունենա անձնակազմի 10—15 %-ը:

Վերջին երկու-երեք տասնամյակում կտրուկ աճել է իտության հետաքրքրությունը հո- եբանական ներ- ործության հնարավոր ուղիների, ինչպես նաև մարդու հո- եկանի վրա ստրեսների ներ- ործության հետևանքների նկատմամբ: Հետազոտվել են, օրինակ, արտակար- պայմաններում ծառայած վինճառայողների ներդասի և հո- եմարմնական խան- արումների կլինիկահո- եբանական առանձնահատկությունները⁹ (տես նկ. 1):

Մեծ թվով հետազոտություններ են կատարվել ստրեսային պայմաններին հարմարման ործընթացների վրա մարդկանց տարբեր բնավորություններ-

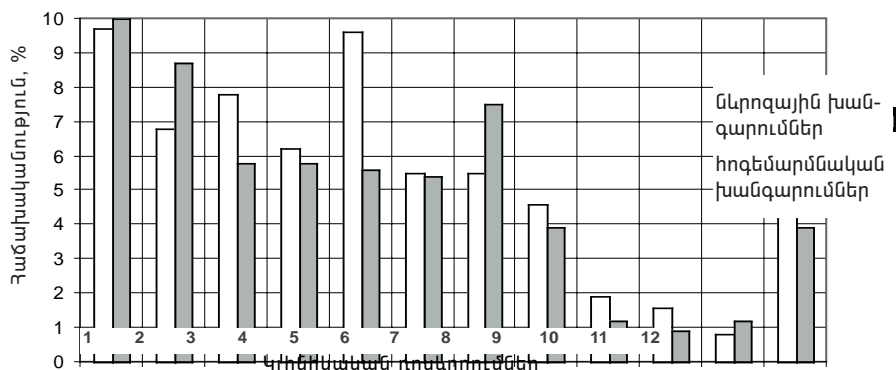

Նկ. 1. Արտակարգ պայմաններում ծառայած զինճառայողների նկրդային և հոգեմարմնական խանգարումների կլինիկահոգեբանական առանձնահատկությունները

1. անուժականություն, 2. վեգետատիվ խախտումներ, 3. ոչուրագրգռություն, 4. արագ հոգեվիճակ, 5. գլխացավեր, 6. կենտրոնացման դժվարություն, 7. քնի խանգարումներ,
8. անկայուն տրամադրություն, 9. հիշողության թուլացում, 10. սևեռում մտքեր,
11. գլխապտույտ, 12. աշխատանքի նկատմամբ հետաքրքրության կորուստ

կանց առկայության պարպումը, որոնք առավել մեծ հավանականությամբ կարող են խախտել կոլեկտիվի բարոյական վիճակը: Այս առումով վիճակները տարբեր են այն պորամասերում, որոնք համալրված են ընտրյալ անձնակազմով, և այն պորամասերում, որոնցում մեծ տոկոս են կազմում պահեստապորից պորակոչված-

րի ապդեցության բացահայտման ուղղությամբ: Այսպես՝ լեռներում մարդկանց փոքր մեկուսի խմբերի կյանքի ուսումնասիրությունը ցույց է տվել, թե ինչ

⁹ Տես *А. В. Белинский*. Современные подходы к медицинской реабилитации военнослужащих с пограничными психическими расстройствами. «ВМЖ», 2000, № 8.

հակայական տարբերություն կա տոկուն անձերից և խոցելի, հեշտ վիրավորվող անձերից կապված խմբերի միջև¹⁰, ինչը հաստատում է անձնակազմի ուսումնասիրության անհրաժեշտությունը: Այդ ստույգ ման համար պետք չէ հատուկ մշակել պարտադիր հնարներ: Նման ստույգ ման համար հիմք կարող են դառնալ այն տեղեկությունները, որոնք պորամասի բժիշկը կարող է հավաքել անձնակազմի հետ ունեցած իր ամենօրյա շփումների ժամանակ: Այս պրոբլեմի լուծումը մոտոհրաձայնին պորամասերի դեպքում դժվարանում է այն բանի հետևանքով, որ դրանք ունենում են մեծաթիվ անձնակազմ, ուստի բժիշկը դժվարանում է ծանոթանալ յուրաքանչյուր պինձառայողի հետ: Այդ պայմաններում պրոբլեմը կարող է լուծվել հետևյալ ձևով. պինձառայողների թվից առանձնացվում են հոգեպես առավել կայուն անձինք, որոնց հրամանատարը բժշկի ներկայացմամբ բաշխում է ըստ ստորաբաժանումների՝ դրանց կայունությունն ապահովելու նպատակով: Ընդամին պետք է հիշել, որ թիկունքային պորամասերում հուզական անկայունության երևան ալու հավանականությունը երբեմն ավելի բարձր է, քան այն պորամասերում, որոնք տնվում են հակառակորդի հետ անմիջական մարտական շփման մեջ: Իսկ դա նշանակում է, որ անկայուն հոգեկան ունեցող պինձառայողներին թիկունքային և նյութատեխնիկական մատակարարման պորամասեր ուղարկելը միշտ չէ, որ կարող է լինել պորթերի հոգեբանական կայունության ապահովման պրոբլեմի ճիշտ լուծում:

3.4. Հուզական անկայունության անձանց բուժումը մարտի ընթացքում: Կարելի է առանձնացնել արտակարգ պայմաններում ծառայող պինձառայողների հոգեկան առողջության չորս մակարդակներ (տես աղյուսակը)¹¹:

Հուզական խանարումները հար-

մարման սուր հակադրումներ են, որոնք տարբերվում են իրենց աստիճանով, սահմանափակ են ըստ տևողության և կապված են արտաժին ստրեսների հետ¹²: Ընդ որում դրանք կապված չեն ներքին հոգեկան հակամարտությունների, առնվազն՝ դրանց մեծ մասի հետ:

Բուժման հայեցակարգը հիմնված է պարզ տեսական նախադրյալների վրա: Պատերազմի կամ խաղաղության շրջանում ծառայող ցանկացած հակամարտության ժամանակ առաջացող լիակտր հոգեկան ախտանիշը վախն է՝ որպես ցանկացած մարդու բնականոն հակադրում կռվին, մարտին և այլ ընդհարման: Այդ վախը, կախված ստրեսի ուժից և տևողությունից, համակում է մարդու խտակցությունը՝ ապակազմակերպելով և ապակայունացնելով այն: Որքան երկար են տևում այդ կարգի հոգեկան անկայունությունները, այնքան կայուն և ցայտուն են դառնում դրանք, իսկ կենսաէլեկտրական ուղեղային և վարքային խախտումները կարող են դառնալ անդառնալի: Որտեղ մարտում վախի հակադրումը պետք է ճնշվի հենց այն ժամանակ, երբ առաջին անգամ ի հայտ է ալիս:

Հուզական խանարումների թերապևտիկ բուժումն անհրաժեշտ է սկսել հնարավորին չափ շուտ: Երբ հիվանդի հոգեկան վիճակը դեռևս պարզված չէ, նշանակվում է շտապ բուժում հանրատացնող միջոցների կիրառմամբ: Որչաձեռնարկված բուժման դեպքում հոգեկան խանարման վիճակը դառնում է երկարատև և կարող է վերածվել հիվանդության խրոնիկական ձևերի:

Ավաժից հետևում է, որ բուժումը պետք է կատարվի անմիջականորեն մարտական որժողությունների ուսում կամ դրա մոտակայքում, օրինակ՝ նդի բուժկետում: Հոգեկան խանարումներով հիվանդների փոխադրման

¹⁰ Տես В. Ю. Шанин и др. Динамика физиологических показателей у военнослужащих в процессе прерывистой горной адаптации. «ВМЖ», 2000, № 1.

¹¹ Սույն դասակարգումը վերցված է Ա. Վ. Բելիսկու հիշատակված աշխատությունից:

¹² Տես М. М. Решетников и др. Психофизиологические аспекты состояния, поведения и деятельности людей в очагах стихийных бедствий и катастроф. «ВМЖ», 1991, № 9; Ю. А. Александровский. Пограничные психические расстройства. Ростов-на-Дону, 1997.

ՋԻՆԾԱՌԱՅՈՂՆԵՐԻ ՀՈԳԵԿԱՆ ԱՌՈՂՋՈՒԹՅԱՆ ՄԱԿԱՐԳԱԿՆԵՐԻ ԴԱՍԱԿԱՐԳՈՒՄ

Մակարդակ	Չափանիշային հատկանիշներ	Կանխատեսում
1. գործնականում առողջ	<p>Ներկայումս ախտաբանական դրսևորումներ չկան, դիտվում է հուզական լավ կայունություն (հոգեկան ոլորտում տարբեր հոգեխոցիչ գործոնների ազդեցությամբ չեն առաջանում շեղումների արտահայտված հատկանիշներ), մասնագիտական գործունեության հաջող կատարման բարձր կամ միջին գնահատականներ:</p>	բարենպաստ
2. անբարենպաստ կանխատեսումային հատկանիշների առկայություն	<p>Ժառանգական բնույթի անբարենպաստ գործոններ (հարազատների շրջանում հոգեկան հիվանդությունների, ալկոհոլիզմի արձանագրվածություն և այլն):</p> <p>Հիվանդության ընթացքում հոգեկան գործունեության շեղումներ (հարմարման դժվարություն, դժվարություններ ուսումնավարժման ժամանակ, պարբերական կարճատև ալկոհոլիկացում, սարեսի նկատմամբ տարբեր վարքային կամ սուր հակազդումներ և այլն):</p> <p>Չանագան հակամարտային իրավիճակների առկայություն, հուզական անկայունություն, գլխի վնասվածքների հետևանքներ, նյարդավարակումներ, թունավորումներ, մարմնական հիվանդություններ, որոնք չեն խանգարում մասնագիտական պարտականությունների կատարմանը:</p> <p>Ոչ ախտաբանական բնույթի կարճատև հակազդումներ, անձնավորության անբարենպաստ առանձնահատկություններ (անհարմարվողականություն, մեղացկոտություն, ագրեսիվություն, հոգեանուժականություն և այլն), բնավորության շեղվածություն, ռազմամասնագիտական գործունեության շարունակման նկատմամբ բացասական վերաբերմունք:</p> <p>Անբարենպաստ հոգեկան վիճակներ, այդ թվում նաև օբյեկտիվ ստուգման տվյալներով բացահայտված վիճակներ:</p> <p>Միջին կամ ցածր մասնագիտական ընդունակություններ, որոնք դրսևորվում են առաջադիմության ցածր գնահատականների ձևով՝ մասնագիտական գործունեության ասպարեզում դժվարացման առկայությամբ:</p>	բարենպաստ՝ ժամանակին վերականգնողական միջոցառումների իրականացման պայմանով
3. ոչ ախտաբանական բնույթի կարճատև հակազդումների առկայություն	<p>Ոչ ախտաբանական բնույթի կարճատև հոգեծին հակազդումներ, որոնք ունենում են հարմոնիկ կամ անհարմոնիկ տիպի ոչ երկարատև (10—15 օրից ոչ ավելի) հոգեբանական ստրեսային հակազդումներով անձինք, գերազանցապես ոչ ախտաբանական կարճատև հակազդումների հուզական դրսևորումներով հետվնասվածքային ստրեսային խանգարումների հատկանիշների առկայություն:</p>	բարենպաստ՝ ժամանակին վերականգնողական միջոցառումների իրականացման պայմանով
4. հոգեկան ախտաբանության հատկանիշներ	<p>Տարբեր ծագում ունեցող հոգեկան խանգարումների հատկանիշների առկայություն, հետվնասվածքային ստրեսային խանգարումներ, որոնք առաջ են բերում մասնագիտական պարտականությունների կատարման կարողության կայուն նվազում:</p>	կասկածելի՝ ժամանակին վերականգնողական միջոցառումներ չձեռնարկվելու դեպքում

Ժամանակ խորհուրդ չի տրվում օ՝ տա-
 • որձեղ սովորական տարահանումային ուղիները, պետք է խուսափել այլ կար- ի
 հիվանդություններով տառապողների կամ վիրավորների հետ այդպիսի հի-
 վանդություններով տառապող անձանց շփումներից:
 Ձինձառայողների հիվանդացման վաղ շրջանում բուժմիջոցառումների կիրառության դեպքում առողջացումն ա-

րա՝ է կատարվում, ինչը հնարավորություն է տալիս այդ պինժառայողներին օտա՝ ործելու ինչպես պաշտպանական՝ ործողությունների ժամանակ, այնպես էլ փրկարարական օպերացիաներում: Նման հիվանդների հաջող բուժման անհրաժեշտ պայմաններ են բուժաշխատակազմի համոզվածությունը հիվանդների արա՝ առողջացման մեջ և այդ համոզվածությունը հիվանդներին ներշնչելու կարողությունը:

Վախի վիճակում՝ տնվող անձինք սովորաբար շատ ընկճված և ենթարկվող են լինում: Նրանք պատրաստ են լինում այն բանին, որ իրենց ղեկավարեն, անամ ցանկանում են դա: Փորձը ցույց է տալիս, որ հո՝ եկան խան՝ արումներով տառապող մարդկանց վիճակը լավանում կամ վատանում է՝ կախված բուժման ընթացքում տիրող մթնոլորտից, որը բնորոշվում է կամ՝ նյարդայնությամբ ու անկանոնությամբ, կամ՝ արա՝ առողջացման նկատմամբ վստահությամբ և հան՝ ստությամբ:

Բուժման այդ փուլում բուժող անձնակազմի վստահ և հան՝ խա՝ ործողություններն ու վարքն ավելի են օ՝ ուտ տալիս, քան հորդորները: Եթե անձնակազմն ինքը համոզված չի լինում այն բանում, որ առողջացումն արա՝ տեղի կունենա, ապա հիվանդն ինքը շուտով գ՝ ում է դա այն աննշան հատկանիշներից, որոնք նա մեկնաբանում է որպես հիվանդության ծանրության վկայություն՝ անկախ այն բանից, որ նրա հետ տարվող գրույցներին հաղորդվում է կենսաուրախ բնույթ:

Արա՝ առողջացման ապաստումը պետք է իր արտացոլումն ստանա նաև տվյալ հիվանդությանը վերաբերող տերմիններին՝ ործածության մեջ. ցանկալի է, որ հո՝ եկան խան՝ արումների ախտորոշման ժամանակ չ՝ ործածվեն այնպիսի տերմիններ, ինչպես՝ «հո՝ ե՝ արություն», «նևրոզ», «հիստերիա», «խելա՝ արություն», քանի որ դրանք այն պատկերացումն են ստեղծում, թե հո՝ եկան հիվանդությունը լուրջ բնույթ ունի, որի դեպքում առողջացումը թվում է կասկածելի, իսկ հե՝

տուանքները՝ ՝ ընթե՛ որոշակի¹³: Ո՛ւտտի պետք է օ՝ տա՝ ործել այնպիսի տերմիններ, ինչպես՝ «մարտական հո՝ նածություն», «ուժասպառություն» և այլն:

Պետք է կիրառվեն բուժման պարզ եղանակներ: Բուժման բարդ մեթոդներին, երկարատև հան՝ ստի, դեղերի երկարատև ընդունման, հո՝ եթերապիայի կիրառություններն իրենց չեն արդարացնում: Ընդհակառակը՝ շատ ավելի արդյունավետ են լինում հիվանդի կարճատև «լիցքաթափումը», նրան ուտելու և հան՝ ստանալու հնարավորության ընձեռումը: Հո՝ եկան խան՝ արումների բուժման լավա՝ ույն մեթոդն այն է, որ հիվանդն ապահովված լինի սննդով, համեմատաբար տաք անվտան՝ տեղով, նորմալ քնելու հնարավորությամբ, և կարճատև գրույցի միջոցով նրան հնարավորություն տրվի հասկանալու եղա՝ ծը, և դա՝ այն նկատառումով, որ նա կարողանա ազատվել հուզական լարվածությունից և վերա՝ տնի ինքնատիրապետման վիճակը: Պետք չէ, որ հո՝ եկան լարվածությունը մշտապես վերացվի քիմիաթերապևտիկ միջոցներով, քանի որ այդ միջոցների անընդհատ կիրառումը խոչընդոտում է հիվանդի հետ համակողմանի կապի հաստատումը: Նման միջոցները պետք է կիրառվեն միայն այն դեպքերում, երբ մյուս միջոցներն արդյունք չեն տալիս, առանձնապես վան՝ վածային խուճապի իրադրությունում՝ դրա վար՝ ացումը կանխելու նպատակով: Նկատենք, որ հան՝ ստացնող դեղամիջոցների կիրառման հաճախականությունը հակադարձ համեմատական է բուժող բժշկի մարտական փորձառությանը: Բիմիաթերապևտի պետք է բավարարի միայն այն պահանջին, որ հիվանդի համար ապահովված լինեն մի քանի ժամվա հան՝ խստն ու քունը: Հարկ է խուսափել այն բանից, որ առաջին՝ իժ վե՝

¹³ Шу Ю. А. Александровский, А. А. Чуркин и др. Этапы и содержание помощи лицам с психическими расстройствами при стихийных бедствиях и катастрофах. «Тезисы докладов всесоюзной конференции», Казань, 1988; А. С. Никуфиров. Неврозы. «Неврология и психиатрия», 1998, т. 98, № 11.

րադառնան այն պինձառայողները, որոնց Կ՝ ոնությունը նվազել կամ խախտվել է դեղամիջոցներ ընդունելու պատճառով: Այդ դեղամիջոցների ներդրությունը նաև չպետք է լինի շատ ուժեղ, որ չստացվի այնպես, որ «նստակցայ» հիվանդը դեղեր ընդունելուց հետո դառնա «պառկած» հիվանդ: Հանրատացնող միջոցների այդպիսի խելամիտ և խնայողական օտա ործման պահանջին պետք է ավելացնել նաև այն պահանջը, որ դրանց ընտրությունը կատարվի յուրաքանչյուր հիվանդի հուպական անկայունության ձևին համապատասխան:

Հիվանդի ռեակտիվ վիճակի դեպքում, երբ այն շատ ցատուուն չի արտահայտված, չի ուղեկցվում իտակցության խախտումներով ու գառանցանքով, նախապատվություն պետք է տրվի բարբիտուրատներին, որոնք աչքի են ընկնում իրենց արա և կարճատև ներործությամբ՝ հիվանդին հանրատ քուն բերելով: Այն դեպքում, երբ այդ միջոցները դրական արդյունք չեն տալիս, կամ ավելի ծանր դեպքերում կարելի է կիրառել բենզոդիապինների խմբի որևէ անպահովիտիկ:

Այն դեպքերում, երբ հիվանդությունը կարճ ժամկետներում բուժման չի ենթարկվում և առանձնապես՝ երբ «թիկունքային ապահովման խախտումների» պատճառով առկա է տարահանման 2-3-օրյա հապաղում, կարելի է կիրառել երկարաժամ ներործություն ունեցող հանրատացուցիչ (անդատիվ) նեյրոլեպտիկ դեղամիջոցներ՝ ֆենոդիպինի ածանցյալներ, որոնք ունեն արաներործելու (15 րոպեից) հատկություն, և այդ ներործությունը երկարատև բնույթ է կրում, ընդամին յովածություն ժամանակ դրանք պետք է ներարկվեն ներմկանային սրսկմամբ¹⁴:

Դաշտային պայմաններում կատարվող բուժման դեպքում հատկապես կա-

րևորվում է բուժման մեթոդների ճիշտ կիրառման հարցը, քանի որ անմիջակատրեն մարտադաշտի մոտակայքում դրվար թե լինեն անհրաժեշտ թվով հոեբույժներ, մի հանրամանք, որը որոշակի բացասական դեր կխաղա բուժման շտապ միջոցների կիրառմամբ անձնակազմի արա առողջացման ործում: Նպատակահարմար է հետևյալ ճանապարհը. թեթև ձևի հուպական խանրումների ժամանակ օնությունը վստահել հրամանատարական կազմին՝ անմիջակատրեն հոեխոցման վայրում կամ այն ընկերներին, որոնց այցելությունն իրենց հիվանդ մարտընկերոջը նրա վրա դրական ազդեցություն կործի, իսկ ծանր ձևերի հիվանդությունների բուժումը պետք է կատարվի ումարտակների կամ նդերի բուժկետերում, ընդամին բժիշկը պետք է ործի իբրև «առջևի ծի հոեբույժ»:

Կարևոր և անհրաժեշտ է հոեկան խանրումների բուժման նշված մեթոդների ուսուցումը թերապևտ բժիշկներին և հրամանատարական կազմին: Չնսնացնելով մարտում բժշկի՝ որպես վնասվածք ստացածների (վիրավորների և հիվանդների) հետ անմիջական շփման մեջ տնվող անձի հիմնական դերը՝ կարծում ենք, որ այդ պատրաստման ժամանակ շեշտը պետք է դրվի հուպական անկայունության դեպքերի վրա, որոնք ապա այի պինված հակամարտություններում կրեն թերևս ավելի ծանր բնույթ, քան այժմյան հակամարտությունների ժամանակ:

Շարային և բժշկական ծառայության սպաները ռազմախտական ուսումնարաններում սովորելու ժամանակ պետք է ստանան իտելիքներ անձնակազմի հոեկան վիճակի վերահսկման և հոեկան անկայունության առաջացման դեպքում անհապաղ միջոցների ձևնարկման մասին: Պահեստապորում եղած՝ ընդհանուր մասնախտության բժիշկները պետք է այդ պրոբլեմի մասին իրավելվեն ուսումնական հավաքների ժամանակ: Պահեստապորի համապորային սպաները նույնպես պետք է քաջատեղ-

¹⁴ Տես *А. В. Белинский, Н. В. Лямкин. Медико-профилактическая реабилитация участников боевых действий в многопрофильном госпитале. «ВМЖ», 2000, № 1.*

յակ լինեն իրենց ծառայողական պարտականությունների հո. երանական առումների: Հայտնի է, որ մարտ վարող պորամատում (ստորաբաժանումում, խըմբում) հուսալի հաղորդակցության պահպանումը բոլոր մակարդակներում այդ պորամասի համախմբված և միասնական · ործողությունների ապահովման · րավական է: Մարտական · ործողությունների վարման շրջանում հո. եախտաբանական հակազդումների և վարքի ապակայունացման · ործոնների իմացությունը պորքերի հո. երանական կայունության ապահովման ուղղությամբ կանխար. ելիչ միջոցառումների իրականացման պայմաններից մեկն է:

Հո. եկան խան. արումների կանխար. ելման երկրորդ ուղղությունը հիմնված է անձնակազմի համապատասխան ուսուցման վրա: Կարևոր է միշտ աչքի առաջ ունենալ վարքի ճիշտ օրինակներ: Մարդու վարքի ապակայունակեցման պատճառ կարող են դառնալ չկանխատեսված և նոր իրադրությունները, որոնցում նա հայտնվել է: Զինվորներին պետք է սովորեցնել դիտել և լսել, որպեսզի նրանք կարողանան մարտի ժամանակ որոշել կարևոր հատկանիշները և ուշադրություն չդարձնել երկրորդական հատկանիշների վրա, թեև վերջիններս, շնորհիվ իրենց հատուկ ավելի մեծ ուշա. րավության, կարող են ավելի ակընհայտ թվալ: Ասենք՝ շատ ավելի կարևոր է պարզել այն ուղղությունը, որտեղից վտան. է սպառնում, քան նայել իր վիրավոր ընկերոջը: Բացի այդ, յուրաքանչյուր պինժառայող պետք է լավ · իտենա, թե ինչ պետք է անել այս կամ այն իրավիճակում: Ինչպես ասել է Ա. Վ. Սուվորովը, «յուրաքանչյուր պինվոր պետք է իմանա իր տարաշարժը»:

Ձան. վաճառին սանիտարական կորուստների առաջացման դեպքում ամեն մի պինժառայող պետք է կարողանա ինքն իրեն առաջին օ. նությունը ցույց տալ, մասնակցել տարահանման կազմակերպմանն ու իրա. ործմանը: Շատ կարևոր է, որ ամեն մեկը լավ · իտենա իր առաջադրանքը և այն կատարի · րեյթ

ավտոմատիկորեն: Գործողությունը վախի հակաթույնն է¹⁵: Սեփական · ործողությունների օ. տավետության պ. ա. ցումը, եթե նույնիսկ դա թվացյալ օ. տավետություն է, նպաստում է մարդու մեջ սեփական ուժերի նկատմամբ վստահության վերական. նմանը:

Զինժառայողների ուսուցումը պետք է կատարել · ործնական պարապմունքների ժամանակ՝ հույսը չդնելով միայն դասարանային, տեսական պարապմունքների վրա: Այն, ինչ պետք է ուսումնասիրվի · ործնական պարապմունքների ընթացքում, պետք է լինի ճշ. րտորեն որոշված և այնուհետև կատարված: Ընդամին չի կարելի սահմանափակվել միայն այն բանի պարզաբանմամբ, թե ինչու պետք է վարվել այսպես և ոչ թե այնպես: Դրա հետ մեկտեղ պինվորներին պետք է տրվեն միայն այնպիսի սկզբնական տվյալներ, ըստ որոնց կարելի լինի ընդունել պարզ, արդյունավետ որոշումներ: Անիմաստ բան է ուսուցման ընթացքում քննարկել այնպիսի դեպքեր կամ իրադրություններ, որոնց համար հնարավոր չէ պինվորին ցուցադրել անհրաժեշտ վարքի կամ հատուկ որոշման օրինակ: Գործնական պարապմունքները պետք է անցկացվեն ռեալ մարտական իրադրությանն առավել նման պայմաններում:

Զինվորական բժշկի խնդիրը չէ մասնակցությունը ընդհանուր մարտական պատրաստությանը: Նա հաշվետու է առաջին բժշկական օ. նություն ցույց տալու համար և զբաղվում է անմիջականորեն անձնակազմի բուժպատրաստմամբ: Այդ պարապմունքների ժամանակ բժիշկը պետք է փաստերը լուսաբանի օբյեկտիվորեն՝ չթաքցնելով իրական վիճակը: Մարդու մեջ · ալիք վտան. ի նկատմամբ որոշակի վախի ստեղծումը մարտում այդ մարդու վարքի ապակայունակեցումից նրա պաշտպանության միջոց է: Ստրեսային իրավիճակի սպասման հետևանքով առաջացած վախը անհրաժեշտ պայման է, որ մարդու մեջ մշակվի մի

¹⁵ Шу «Психолого-педагогические основы деятельности командира». М., 1977.

ներքին պաշտպանություն, որն էլ հենց նրան հնարավորություն կտա հաղթահարելու այդ ստրեսը: Այդ երևույթը կոչվում է «տա՝ նապի աշխատանք»: Չինվորը պետք է իմանա իր թերությունները, նրան պետք է բացատրել, որ վախը բնական բան է: Հնարավոր չէ վախը վերացնել նրա շրջության պարզ ժխտմամբ. դրան կարելի է հասնել միայն այն բանի իտակցմամբ, որ վախը կարելի է և պետք է հաղթահարել¹⁶:

Անձնակազմի ընտրությունն ու վարժեցումը նրա հո՛ երանական պատրաստման միայն մի մասն են կազմում: Մարտադաշտում դրանցով զբաղվելու այլևս ժամանակ չի լինի: Այդ պայմաններում հիմնական շրջան են դառնում իր իսկ պինդորական բժշկի շրջառությունները: Նրա ներկայությունն ու խորհուրդները պետք է դառնան մշտական հիշեցում անձնակազմի հո՛ եկան կայունության պահպանման համար ցույց տրվող առաջին օ՛ նության տարրերի մասին: Բժիշկը պետք է ապացույցի մարդկանց, որ ինքը պատրաստ է տոկունությամբ տանելու ցանկացած աղետալի իրադրություն, և նրանց համար դառնա հենց այդպիսի տոկունություն ցուցաբերողի օրինակ: Շատ կարևոր է, որ ոչ միայն բժիշկը վստահություն ներշնչի մարդկանց, այլև նրա խորհուրդները ամբողջությամբ ընկալվեն մարդկանց կողմից, որ անձնակազմը լիովին վստահի նրան վիրավորների տեսակավորման ժամանակ, ինչը հո՛ երանական առումով առավել ծանր պահերից մեկն է:

Կոլեկտիվի հո՛ եկան վիճակի ապահովման ոլորտում պինդորական բժշկի շրջառությունը պետք է ծավալվի երկու մակարդակով: Նախ՝ անձնակազմի բժշկական պատրաստության պարամունքներում, որոնք բժիշկը պետք է անձամբ վարի: Այդ պարամունքների կազմակերպման հմտությունը, այդ ժամանակ բժշկի դրսևորած կանխատեսման կարողությունը պետք է մարդկանց հա-

մար ծառայեն որպես օրինակ, որն էլ ավելի կամրապնդի անձնակազմի վստահությունն իր բժշկի նկատմամբ: Երկրորդ՝ շրջառության՝ որպես ամրակցող հո՛ երանական շրջանի մակարդակով: Այս առումով շրջառության դերը շատ մեծ է: Ահա թե ինչու սանիտարների խմբերը պետք է լավ վարժված լինեն կոլեկտիվ շրջառությունների: Անհրաժեշտ են մշտական շրջանական պարամունքներ ռեալ պայմաններին առավելա՛ ույնս մոտ իրադրություններում: Պետք է նմանակվեն ստրեսային իրավիճակի պահպան տեսակները՝ սկսած էլեկտրամատակարարման վթարներից և վերջացրած խուճապի առաջացմամբ, հրամանատարական կազմի, այդ թվում և բժիշկների բացակայությամբ. դա անհրաժեշտ է, որպեսզի բոլոր հնարավոր որոշումների կայացումը և հրամանատարների ու բժիշկների փոխարինման ուղղությամբ ձեռնարկվող շրջառությունները ավտոմատիկության հասցվեն: Բժշկական ստորաբաժանումում ապակազմակերպման երևույթների առաջացման հրնարավորությունը չպետք է անտեսվի¹⁷:

Անձնակազմի հո՛ եկան վիճակի ոլորտում ընդհանուր կանխար՝ ելիչ միջոցառումների իրականացման ժամանակ պինդորական բժիշկը պետք է հիշի հրամանատարի խորհրդականի իր դերը: Նրա իրավասությունից դուրս են գործի բարոյական ո՛ ու պահպանման նկատմամբ հրամանատարի ունեցած մոտեցումներին միջամտությունը և այդ բնա՛ ավառում հաստատված կար՝ ի մեջ փոփոխությունների կատարումը: Նրա պատասխանատվության ոլորտից դուրս են գործերի բարոյական վիճակի պրոբլեմները և մարտական օպերացիաների նպատակները: Սակայն նա պետք է լինի այն գրուցակիցը, որի հետ յուրաքանչյուր պինժառայող կարող է անբռնազբոսիկ կերպով խոսել իր վախի, անհան՛ ըստության մասին, այլ ոչ թե այն մարդը,

¹⁶ Шу В. Б. Захаржевский. Физиологические аспекты невротической и психосоматической патологии. Л., 1990.

¹⁷ Шу В. Б. Куликов и др. Роль военно-врачебной экспертизы в сохранении психического здоровья военнослужащих. «ВМЖ», 1999, № 9.

որն զբաղվում է բարոյականության ի-դեալների վրա հիմնված ավանդական և անհրաժեշտ տեսակետների տարածմամբ: Իհարկե, այդ · ործոններն ունեն իրենց կարևոր դերը, սակայն բժիշկը պետք է · ործի հրամանատարի հետ միևնույն հունով, այլ ոչ թե իր · ործունեությանը հակադրվի այն նպատակներին, որոնք հետապնդում է հրամանատարությունը¹⁸:

Գրեթե նույն պրոբլեմն է առաջ · ալիս նաև այն ժամանակ, երբ հակառակորդը ձեռնամուխ է լինում քայքայիչ · ործունեության (հո · եբանական պատերազմ) և կեղծ լուրերի տարածման: Բժիշկը պարտավոր է ապացույցել մարդկանց, որ ինքն ի վիճակի է հավանական լուրերը տարբերել կեղծ լուրերից: Նրա խընդիրն է՝ լինել օբյեկտիվ, իր Կ · այմունք-

¹⁸Այս բնա · ավառում հրամանատարի · ործունեության մասին ավելի հան · ամաւորեն տես «Психолого-педагогические основы деятельности командира».

ներում ժուժկալ, դրանով իսկ ձեռք բերել մարդկանց վստահությունը: Հրամանատարության համար զինվորական բժիշկը և նրա ենթակայության տակ դրված անձնակազմը այն մարդիկ են, որոնք կարող են լավա · ույնս · նահատել գորամասի անձնակազմի հնարավորությունները: Անձնակազմին ուսուցանելիս բժիշկը պետք է կարողանա լինել այն կազմակերպիչը, որն ունակ է դիմա · բավելու ցանկացած անկանխատեսելի իրավիճակին, ան · ամ այն դեպքում, երբ ինքը շարքից դուրս է եկել: Ձորավարությունների ժամանակ հարկ է շեշտել այն հան · ամանքը, որ ամբողջ խմբի արդյունավետ աշխատանքն այն անհրաժեշտ պայմանն է, որի առկայության դեպքում կարող է ապահովվել այդ խմբի յուրաքանչյուր անդամի կենսունակությունը, ինչպես նաև հիշեցնել, որքան էլ որ դա ծանր լինի, որ մեկ մարդու ակներև գոհարբությունը կարող է փրկել շատ մարդկանց կյանքը:

ВОЕННАЯ ПСИХОЛОГИЯ И ВОСПИТАНИЕ

К ВОПРОСУ О ПРЕДОТВРАЩЕНИИ ЭМОЦИОНАЛЬНОЙ НЕУСТОЙЧИВОСТИ ЛИЧНОГО СОСТАВА В БОЕВОЙ ОБСТАНОВКЕ

А. П. АРТИЩЕВ, *погполковник м/с*

РЕЗЮМЕ

Разработка новых средств уничтожения ставит перед военным врачом проблему предотвращения (профилактики) и лечения массовых психических расстройств, вызванных такими условиями боевой обстановки, которые в значительной мере отличаются от прежнего опыта и знаний военнослужащего, облегчающих адаптацию к воздействиям боевых действий на его психику.

Адаптация к боевой обстановке происходит в определенной последовательности: уяснение обстановки, ее оценка, сравнение с прошлым опытом, выбор определенного вида поведения. Однако этим нормальным формам поведения человека в боевой обстановке противостоят состояния, характеризующиеся нарушениями поведения как отдельной личности, так и группы людей. Такие состояния называют эмоциональными срывами, или паникой. Переход от состояния адаптации к эмоциональным срывам связан с психотравмирующим характером обстановки.

Наиболее важными психотравмирующими факторами являются: постоянная опасность для жизни; возможный конфликт между моральными принципами и необходимостью убивать; разрыв с привычным образом жизни;

тоска по дому; опасения за жизнь родных. К этим чисто психологическим факторам добавляются физиологические (физическая усталость, недосыпание) и физические (интенсивность раздражителей, климатические условия). Другие воздействия являются специфическими для отдельных видов ВС и родов войск и типов боевых операций.

Главными факторами, вызывающими психические расстройства, являются: снижение физиологической и психической сопротивляемости; подавление информацией, с которой участник боя ранее не сталкивался и в которой нет возможных ответных реакций, вытекающих из прошлого опыта; состояние физической и психической изоляции; возможность дезорганизации группы людей, которая, теряя сплоченность, превращается в скопление отдельных лиц с интересами, не совпадающими с интересами группы в целом.

Замечено, что число психических расстройств значительно больше в войсках, находившихся в тылу, чем в тех частях, которые действовали на переднем крае. Следовательно, боевая обстановка не всегда является главным источником психических расстройств, хотя именно бой приводит к их клиническим проявлениям и развитию.

В начале боя проявляется тенденция к снижению боеспособности, солдата охватывают страх быть убитым, раненым, паника. В дальнейшем боеспособность вновь повышается, а страх значительно уменьшается. Однако через 10—30 дней боеспособность вновь понижается. Если боевые действия продолжают длительное время, то у участников наступает фаза истощения с рядом возможных психических и физических отклонений, проявляющихся позднее, в период отдыха.

В большинстве случаев проявления психических расстройств не имеют четко определенного типа, а являются сложным комплексом неустойчивых, подвижных, быстро меняющихся «элементарных форм» в различных пропорциях, однако главным симптомом психических реакций во время боевых действий остается страх.

В зависимости от выраженности страха и возможностей защитного механизма различают 6 основных признаков эмоциональной неустойчивости: состояние острого страха, расстройства сознания, параноидные состояния, истерические реакции, психосоматические расстройства, депрессии.

В ходе боевых действий психопатологические расстройства зачастую проявляются как групповые явления. Их эпидемический характер особенно четко выражен у недостаточно обученных военнослужащих и спешно сформированных войсковых подразделений, имеющих низкий боевой дух или деморализованных отступлением, окружением.

Явление паники можно определить как массовое выражение неуправляемого страха, одновременно охватывающего всех членов группы (массы) людей при внезапном появлении опасности для жизни или другой—реальной или мнимой—угрозы. Непременными условиями возникновения паники являются: уверенность в том, что человек попал в западню, которая вот-вот захлопнется, и надежда на то, что еще существует возможность спасения; скопление значительных масс неорганизованных, плохо управляемых войск. В последнем случае очень важна роль командира.

Профилактика психических расстройств должна проводиться по двум направлениям: профилактические меры на уровне отдельной личности и меры по профилактике в коллективе.

Поскольку большую роль при адаптации людей к стрессовым ситуациям играют различия в их характерах, то возникает необходимость в изучении личного состава в этом аспекте, которое может проводиться в ходе ежедневного общения врача с личным составом. Врач рекомендует командиру распределить отобранных военнослужащих с наиболее устойчивой психикой по различным подразделениям с целью обеспечения устойчивости последних.

Терапевтическое лечение эмоциональных расстройств надо начинать по возможности сразу, т. е. в зоне боевых действий или в непосредственной близости от нее, например, на медпункте полка. Опыт показывает, что состояние психического расстройства у людей улучшается в зависимости от атмосферы, в которой протекает лечение. Уверенность медперсонала в скором излечении пациента способствует сокращению сроков его выздоровления.

Опыт применения сложных методов лечения, длительного отдыха, продолжительного приема лекарств, психотерапии себя не оправдал. Наилучшими методами лечения являются обеспечение человека питанием, относительно теплым безопасным местом и нормальный сон. Химиотерапия должна быть достаточной для того, чтобы обеспечить несколько часов сна и спокойствия, но не должна широко использоваться.

Из лекарственных препаратов эффективны барбитураты, а также нейрологические препараты пролонгированного действия (производные феноксиамина), применение которых должно быть разумным и экономным.

Хороший эффект дают короткие беседы, которые помогают пострадавшему разобраться в случившемся, освободиться от эмоционального напряжения и вернуть самообладание.

Психологическая помощь в случаях эмоциональной неустойчивости в легкой форме должна быть доверена командному составу, а также товарищам по службе и проводиться непосредственно на месте получения психической травмы. Лечение же тяжелых форм должно проводиться на медпунктах батальонов и полков, где врач должен действовать как «психиатр переднего края».

Следовательно, как строевые офицеры и военные врачи общего профиля, так и те, которые находятся в запасе, должны иметь достаточную информацию и навыки по оказанию помощи при эмоциональных расстройствах.

Другое направление в профилактике эмоциональных расстройств заключается в обучении личного состава приемам оказания первой помощи, с проведением занятий в условиях, приближенных к реальной боевой обстановке.

MILITARY PSYCHOLOGY AND EDUCATION

CONCERNING THE ISSUE OF PREVENTING THE EMOTIONAL UNSTEADINESS OF THE STAFF IN THE FIGHTING SITUATION

L. P. ARTISHCHEV, Lieutenant-Colonel of Medical Service

SUMMARY

The development of the new means of annihilation raises before a military doctor the problem of preventing (prophylaxis) and treating the mass mental disorders, caused by such conditions of the fighting situation which to a significant

extent differs from the former experience and knowledge of the serviceman, which relieved the adaptation to the influence of the combat activities on his psychology.

The adaptation to the fighting situation takes place in a certain succession: making out the situation, its estimation, comparison with the former experience, the choice of the certain kind of behaviour. However, the states, characterized by the breach of the behaviour both of a separate person and of a group of people, oppose this normal forms of a man's behaviour in the fighting situation. Such states are called emotional frustrations or panic. The transition from adaptation to the emotional frustrations is connected with the psychotraumatizing character of the situation.

The most important psychotraumatizing factors are: permanent danger for life; possible conflict between moral principles and the necessity to kill; renunciation of the habitual mode of life; homesickness; fear for the life of the relatives. Physiological (physical fatigue, not getting enough sleep) and physical (the intensity of the irritants, the climatic conditions) factors are added to the above psychological factors. Other influences are specific for the separate kinds of the Armed Forces and types of the Army and of combat activities.

The main factors of influence, causing mental disorders, are: a decrease in physiological and mental resistibility; the pressure of unknown information that doesn't contain the resource of possible reciprocal reactions based on the previous experience; the state of physical and mental isolation; the possibility of disorganization in a group of people, when they lose their solidarity and separate their personal interests from common interests.

It is noticed that the number of mental disorders is significantly greater in the troops that fought in the rear, than in units acting at the front. Therefore, the fighting situation is not always the main source of mental disorders, though exactly the battle brings to their clinical displays and development.

At the beginning of the battle the tendency to the fighting capacity's decreasing is displayed, the soldier is seized with fear of being killed, wounded. Further the fighting capacity increases, and the fear lessens significantly. However the fighting capacity decreases again in 10-30 days. If the combat activities continue for a long time, then the participants have the phase of exhaustion with a number of possible mental and physical defects which are displayed later at the period of rest.

In the majority of cases the displays of the mental disorders do not have a precisely defined type. It is a complex of unsteady, active, rapidly changing «elementary forms» in various proportions. However the main symptom of mental reactions during the combat activities remains the fear.

There are six major features of emotional unsteadiness depending on the degree of the fear's expression and possibilities of the protective mechanism: the state of acute fear, of the disorder of the consciousness, paranoiac states, hysterical reactions, psychosomatic disorders, depressions.

During the combat activities the psychopathological disorders are often displayed as group phenomena. Their epidemic character is especially precisely expressed among the servicemen who are not trained enough, as well as in hurriedly formed army sub-units which have a low fighting spirit or are demoralized by the retreat and encirclement.

The phenomena of panic may be defined as a mass expression of uncon-

trollable fear, covering all members of the group (mass), when sudden danger for life or other-threat, real or false, appear. The indispensable conditions for the appearance of panic are: the assurance that the man got into a trap which will be slammed soon, and the hope that there still exists the possibility of being saved; the gathering of unorganized, badly led troops. In the last case the role of the commander is very important.

The prophylaxis of the mental disorders must be carried out in two directions: prophylactic measures for a separate person and for a group.

Since the differences in people's characters play a great role in the process of adaptation of the people to the stress situations, then the necessity of examining the staff arises in this aspect, which can be held during the daily meeting of the doctor with the staff. The doctor recommends the commander to distribute psychologically steady servicemen among other sub-units for stabilization of psychological atmosphere there.

The therapeutic treatment of the emotional disorders must be started as soon as possible, that is in the zone of the combat activities or directly near it, for example, at the medical supply center of the regiment. The experience shows, that the state of mental disorder among the people gets better depending on the atmosphere, in which the treatment proceeds. The assurance of the medical staff of the rapid recovering of the patient shortens the period of his recovering.

The treatment methods applied, the long rest, the long taking of the medicines, the psychotherapy didn't prove their value. The best methods of treatment are good nourishment, a comparatively warm safe place and normal sleep. The chemical therapy must be enough in order to provide several hours of sleep and rest, but mustn't be used widely.

Among the medicine the barbiturates are effective, and also the neuroleptic medicine of long-lasting effect (the derivatives of the phenotiatsin), the application of which must be reasonable and economical.

Short talks have also a good effect. They help the sufferer make out what happened, get rid of the emotional tension and return the self-control.

The psychological help in the cases of the slight emotional unsteadiness must be entrusted to the command's staff, and also to the companions in service and must be provided directly at the place of getting the mental trauma. The treatment of the hard forms must be provided at medical supply center of the battalions and regiments, where the doctor must act like «the psychiatrist of the front».

Thus, both the combatant officers and the military doctors of the common type, and those, who are in the reserve, must have enough information and skills on giving a help in cases of the emotional disorders.

The other direction in the prophylaxis of the emotional disorders is arrangement of training courses for the staff, the ways of giving the first aid. The lessons must be held in the conditions close to the real fighting situation

լով փորձաքննված հարյը և փորձաքննված մտնելով»։ Սակայն «շատ ճանաչված հայեր հայտնում են ափսոսանք, որ հայերը նշանակվում են Արևմտյան սահմաններում, մինչդեռ կցանկանային · նալ թըշնամու դեմ»։

Տեղեկացնելով Վեհափառին օ․ ուստոսի 5-ի նրա նամակի կապակցությամբ Ռուսաստանի կառավարության պատասխանի մասին՝ Վորոնցով-Գաշկովը · լում էր. «Այժմ ստատու-քարտուղար Գորմեկինը տեղեկացնում է ինձ, որ ռուսական կառավարությունը ոչ մի դեպքում ոչ մի պիշում չի անի հայկական հարյում, այն իմաստով, որ Թուրքիայի հայկական նահանգներում բարեփոխումները կկատարվեն ռուսական սկզբնական ծրարով և Ռուսաստանի բացառիկ վերահսկողությամբ»⁴։

1914 թ. նոյեմբերին Կովկաս ժամանած կայսր Նիկոլայ 2-րդը Վեհափառի հետ հանդիպման ժամանակ նրան վստահեցրել էր, որ «հայկական հարյը կլուծվի հայերի սպասումների համաձայն»։ Նրա հավաստումն իր մեջ ուներ մեծ խորհուրդ. օ․ տա․ որձել հայ ժողովրդի ռուսամետ կողմնորոշումը, շահել արևմտահայության համակրանքը։ Նոյեմբերի 24-ին թուրքահայերին ուղղված կոչում կայսրը երաշխավորում էր «Հայաստանին ինքնավարություն Արևմտյան Հայաստանի վեց վիլայեթների սահմաններում և նրանց հետ անխափառ կապված Կիլիկիայում, մեծ Ռուսաստանի հզոր հովանու տակ, ինչին պետք է հասնել դաշնակիցների հետ հատուկ համաձայնությամբ»։ «Թուրքահայերի բախտը սերտորեն կապված է մեր հաղթանակի հետ, և նրանք պետք է ամեն կերպ օ․ նեն մեր կողմից վերջնական հաղթանակի նվաճմանը, ինչն Կ․ ալիորեն կհեշտանա տեղական բնակչության ակտիվ համա․ ործակցության շնորհիվ»⁵, ասվում էր կոչում։

Վամավորական շարժմանն առաջին

⁴ Архив внешней политики России (այսուհետև՝ АВПР), ф. Политархив, 1914 г., оп. 1, д. 34—64, лл. 12—16.

⁵ Նույն տեղում, թթ. 36—38.

իսկ օրերից ակտիվ օժանդակություն էր ցուցաբերում հայ առաքելական եկեղեցին։ Էջմիածնում՝ Գևոր․ յան ճեմարանի բակում, կաթողիկոսի մասնակցությամբ տեղի ունեցավ Վարդանի · լխավորած Արարատյան պորաշոկատի (2-րդ, 3-րդ և 4-րդ խմբեր) հանդիսավոր երդման արարողությունը, որից հետո պորաշոկատն շարժվեց դեպի Վան։

Հայ հո․ կորականությունն իր հայրենասիրական պարտքն էր համարում նաև ռազմաճակատ մեկնելը, կամավորներին ու պորականներին ո․ կորելն ու սատարելը։ Հայ կամավորներին հո․ եպես համախմբելու համար, Հովհաննես Թումանյանի, Ալեքսանդր Շիրվանյանի և այլ հայ մտավորականների հետ, ռազմաճակատ էին մեկնել հայ առաքելական եկեղեցու Արարատյան թեմի առաջնորդական տեղապահ Խորեն արքեպիսկոպոսը, վրաց-իմերեթական թեմի առաջնորդական տեղապահ Մեսրոպ արքեպիսկոպոսը, Թիֆլիսի Վերայի վանքի քահանա Նիկողայոս Բավոյանը, Թիֆլիսի Ներսիսյան դպրոցի տնօրեն Հովսեփ Խունունյը և ուրիշ հո․ կորականներ⁶։

Հայ կամավորների շարքերում էլ քիչ չէին հայ հո․ կորականները։ Գրանից բացի, մարտական · ործողություններում ռուսական պորքերին մեծ օժանդակություն էին ցուցաբերում հայ հո․ կորականների կողմից · լխավորվող հայկական ջոկատները։ Օրինակ՝ Վանի ապատա․ րման համար մղված կռիվներում աչքի ընկավ տեր Գրի․ որ քահանայի կազմած ջոկատը։

Գրսևորելով բացառիկ խիզախություն ու ռազմական հմտություն՝ հայ կամավորները պատերազմի առաջին շրջանում մեծապես նպաստեցին ռուսական բանակի հաղթանակներին Կովկասյան ճակատում, մասնավորապես՝ Արևմտյան Հայաստանի ապատա․ րման · ործին։ Վատարելով առաջապահ, հետախուզական և պահակապորային · ործողություններ՝ հայ կամավորական խմբերն ակտիվ մասնակցություն ունեցան Սարիղամիշի, Ալաշկերտի, Դիլմանի, Ռևան-

⁶ Տես «Ձիթենի»։ Թիֆլիս, 1914, էջ 10։

դուլի և այլ ճակատամարտերին, Բերկրի-Վալայի, Վանի, Խնուսի, Մուշի, Բիթլիսի, Էրզրումի ապստա-րմանը: Նրանք մեծ դեր խաղացին նաև արևմտահայ աղթականությանը փրկելու, ապստա-

պար-նատրվեցին նաև Արարատյան գորաջոկատի կազմի մեջ մտնող տասնյակ կամավորականներ⁸: Ռազմի դաշտում փոփոց ավելի քան 700 կամավոր⁹:

Հայ ականավոր հասարակական-քա-



Անդրանիկն իր զինակիցներով Էջմիածնում, 1915 թ.: Կենտրոնում՝ Անդրանիկ, ձախից՝ եպիսկոպոս Գ. Հովսեփյան (հետագայում Մեծի Տանն Կիլիկիո կաթողիկոս), աջից՝ եպիսկոպոս Գ. Չորեքչյան (հետագայում Ամենայն հայոց կաթողիկոս)

րված շրջաններում հայ կյանքը վերական-ներու-ործում:

Ռուսական բանակի հրամանատարությունը բարձր-նահատեց հայ կամավորականների ռազմական-ործունեությունը: Նրանցից շատերը պար-նատրվեցին մարտական շքանշաններով ու մեդալներով, այդ թվում նաև Գեոր-իյան խաչով: Օրինակ՝ միայն 2-րդ կամավորական խմբի անձնակազմից (հրամանատար՝ Գրո) 1914 թ. հոկտեմբերի 23-ից մինչև 1916 թ. հունիսի 1-ն ընկած ժամանակահատվածում Գեոր-իյան խաչով պար-նատրվեց 76 կամավորական (որից երկուսը՝ առաջին աստիճանի), 138 մարդ պար-նատրվեց մեդալներով⁷: Մարտական-ործողություններին ակտիվորեն մասնակցելու համար Գեոր-իյան խաչի 2-րդ և 4-րդ աստիճանի շքանշաններով

ղաքական-ործիչ Նիկոլ Աղբալյանը այսպես է-նահատել կամավորական շարժումը. «Այդ շարժումով հայ ժողովուրդն ապրեց ամբողջ երեք տարի: Գա բարոյական վերածնունդի տարեթիվ է հայ ժողովրդի համար: 10000-ոց անձնվեր բանակ հանել՝ մեր պատմության մեջ եզակի երևույթ է: Վերջին դարում կորովապուրկ հայ ժողովուրդն առաջին ան-ամ էր այդքան մեծ, կազմակերպված ուժ և կորով ցույաբերում»¹⁰:

Չնայած հայ կամավորական խմբե-

⁸ Տես Российский государственный военно-исторический архив (այսուհետև՝ РГВИА), ֆ. 551, оп. 3, д. 20, նաև՝ д. 9, л. 200.

⁹ Տես ՀՀ ՊԿՊԱ, ֆ. 57, ց. 5, գ. 56, թ. 2: Կովկասյան ճակատում հայ կամավորական խմբերի կազմավորման և մարտական գործունեության մասին հանգամանորեն տես Մ. Կարապետյան, Հայկական կամավորական խմբերը և ազգային գումարտակները Կովկասյան ռազմաճակատում (1914—1917 թթ.): Ե., 1999:

¹⁰ Տես ՀՀ ՊԿՊԱ, ֆ. 221, ց. 1, գ. 21, թթ. 24—35, նաև՝ «Հորիզոն», 1917 թ. հոկտեմբերի 18:

⁷ Տես ՀՀ պատմության կենտրոնական պետական արխիվ (այսուհետև՝ ՀՀ ՊԿՊԱ), ֆ. 121, ց. 1, գ. 16, թ. 3:

րի մարտիկների սխրանքներին և անձնավեր · ործունենությանը՝ 1915 թ. վերջերին, երբ ռուսական հրամանատարությունն ուժեղացրեց Կովկասյան բանակը և ռազմաճակատում անցավ վճռական · ործողությունների, այլևս հայ կամավորների «կարիքը» չէր պ · աջվում: 1915 թ. դեկտեմբերին հրաման արձակվեց հայ կամավորական խմբերի կազմալուծման մասին: Նրանց փոխարեն, ռուսական բանակի · երա · ույն · լիավոր հրամանատարի 1916 թ. մարտի հրամանի համաձայն, Կովկասյան ճակատի · ործող բանակի պորամասերի կազմում մինչև նույն թվականի հունիս՝ երեք ամսվա ընթացքում, պետք է ստեղծվեին հայ սպաների հրամանատարությամբ · ործող հայկական 6 հրաձ · ային · ումարտակներ: Ռուսական բանակի առաջին հայկական հրաձ · ային · ումարտակները համալրվելու էին նոր անձնակազմով և սպառազինությամբ՝ վերաժողով կանոնավոր բանակի մարտական ուժի: Ռուսական բանակի · երա · ույն · լիավոր հրամանատարի 1916 թ. մարտի 13-ի հրամանով հայկական նոր հրաձ · ային · ումարտակները համալրվում էին հիմնականում փնապարտներով և հայ կադրային սպաներով: Նույն հրամանով կար · ադրվում էր յուրաքանչյուր հայկական հրաձ · ային · ումարտակին կից ստեղծել հեծյալ-հետախույզական խումբ և հեծյալ-հանձնակատարների (արդիւնարների) ու · նդայրային ջոկատներ¹¹: Կամավորական խմբերի կազմալուծմից հետո կամավորականների մի մասը (3176 մարդ), հիատալված ռուսական հրամանատարության քաղաքականությունից, ընդհանրապես թողեց փնվորական ծառայությունը, արտասահմանից եկածները վերադարձան տուն, 2000 մարդ համարեց հայկական կանոնավոր · ումարտակները¹²:

Հայկական 1-ին հրաձգային գու-

¹¹ Տես նույն տեղում, ֆ. 121, ց. 1, գ. 15, թթ. 13—14:

¹² Տես «Համառոտ տեղեկագիր Հայոց Ազգային Բյուրոյի գործունենության 1915—1917 թթ. ընթացքում»: Թիֆլիս, 1917, էջ 89:

մարտակը կազմավորվեց Էրզրումում, հայկական 2-րդ կամավորական խմբի ունեցվածքի և կամավորների հիման վրա: Գումարտակի հաստիքային համալրումն ապահովելու նպատակով Կովկասյան բանակի 39-րդ հետևակային դիվիզիայի յուրաքանչյուր · նդից առանձնացվեց բացառապես հայերից կազմված մեկ վաշտ, իսկ այդ վաշտերը միավորվելով դրեցին · ումարտակի հիմքը: Գումարտակի կապի, · նդայրային ջոկերի ցածր աստիճանավորները, ինչպես նաև սանիտարները, · րա · իրները և ոչ շարային ծառայողները ռուսներ էին: Սպայական կազմը բաղկացած էր բացառապես հայերից, սակայն 2-3 ամիս անց այն համալրեցին 10 ռուս սպա, որոնք ցանկություն էին հայտնել ծառայելու հայկական · ումարտակում: 1916 թ. մարտի 27-ին · ումարտակի հրամանատար նշանակվեց · նդապետ Պավել Բեժանբեկը¹³: Գեռես · տնվելով կազմավորման · ործընթացում՝ ումարտակը 1916 թ. հունիսի սկզբին Կովկասյան 39-րդ դիվիզիայի կազմում հրամանով Էրզրումից տեղափոխվեց Ենիքեյ: Հունիսի 22-ին 39-րդ դիվիզիայի հրամանատարի կար · ադրությամբ · ումարտակը տեղաշարժվեց և դիրքեր · րավեց Կյուրկյուղիում¹⁴:

Հայկական 2-րդ հրաձգային գումարտակը կազմավորվեց 1916 թ. հունիսին Խնուսում: Նրա հրամանատար նշանակվեց փոխ · նդապետ Սերոբ Սամարյանը¹⁵:

¹³ Գնդապետ, հետա · այում · եներալ-մայոր Պողոս (Պավել) Պետրոսի Բեժանբեկը (Բեժանբեկյան) ռուսական բանակի մարտական սպաներից էր: Առաջին համաշխարհային պատերազմի տարիներին ծառայել է Կովկասյան ճակատում, աչքի է ընկել Երզնկայի · րավման ժամանակ: Պար · ևատրվել է Սբ. Ստանիսլավի 3-րդ և 2-րդ, Սբ. Աննայի 3-րդ և 4-րդ՝ «Արիության համար» մակա · րությամբ, Սբ. Վլադիմիրի 4-րդ և 3-րդ աստիճանի շքանշաններով: 1917 թ. սեպտեմբերի 11-ին նշանակվել է հայկական առաջին հրաձ · ային բրի · ադի հրամանատար, 1918 թ. մարտի 16-ին՝ հայկական Հավաքական պորաջոկատի հրամանատար՝ այդ պաշտոնում փոխարինելով Անդրանիկին (տես ՀՀ ՊԿՊԱ, ֆ. 121, ց. 1, · 1, թ. 47, «Послужной список генерал-майора Павла Бежанбека»):

¹⁴ Տես ՀՀ ՊԿՊԱ, ֆ. 121, ց. 1, · 15, թթ. 1—11:

¹⁵ Տես նույն տեղում, · 16, թթ. 6—7:

Հայկական 3-րդ հրաձգային գումարտակն սկսեց ձևավորվել Ջուլֆայում, ապա մի քանի օր անց՝ Մարանդայում (Իրան), 1916 թ. մարտի 30-ից հուլիսի 4-ն ընկած ժամանակաշրջանում՝ Ադրբեջանական ռուսական զորաջոկատի կազմում¹⁶: Գումարտակի հրամանատարն էր ինդիպետ Արտեմ Տեր-Նիկողոսյանը¹⁷: Հունիսի 18-ին ռումարտակը (800 սվին) Մարանդայի տեղափոխվեց Հեյդարաբադ, որտեղ մինչև հուլիսի 4-ը շարունակվեցին նրա ձևավորման աշխատանքները: Հուլիսի 11-ին Ադրբեջանական զորաջոկատի հրամանատար ինքնաբերաբար լեյտենանտ Չեռնոպոլեովի հրամանով ռումարտակը Հեյդարաբադից տեղափոխվեց Հերիդ-Սամրանդ լեռնաշղթա և այստեղ սկսեց կատարել պահակապորային ծառայություններ¹⁸:

Հայկական 4-րդ հրաձգային գումարտակն սկսեց կազմավորվել Ջուլֆայում: Գումարտակի հրամանատար նշանակվեց փոխ ինդիպետ Արտեմ Հովսեփյանը: Սպայական կազմը համալրվեց հիմնականում ռուսական 2-րդ Թուրքեստանյան կորպուսի և Կովկասյան բանակի մյուս զորամասերի հայ սպաներով: Զինվորական անձնակազմը համալրվեց՝ 1) Վարդանի լիսավորած 5-րդ կամավորական խմբի 300 փնապարտ կամավորներով, 2) Անդրկովկասի պահեստային հմ. 218, 222 և 223 ինքնուրույն ծառայող հայ փնավորներով, 3) Հյուսիսային Կովկասի պահեստազորային ինքնուրույն էին հայտնել ծառայությունը շարունակելու հայկական ռումարտակներ:

¹⁶ Չորաջոկատը Ադրբեջանական էր կոչվում հյուսիսային Իրանում տեղակայված լինելու պատճառով:

¹⁷ Գնդապետ Արտեմ Միքայելի Տեր-Նիկողոսյանը ռուսական բանակի մարտական սպաներից էր, ավարտել է Թիֆլիսի հայկական հոկոր ճեմարանը և Թիֆլիսի հետևակային յունկերական ուսումնարանը: Ռուսական բանակում ծառայել է 1878 թվականից: Մարտական ծառայությունների համար պարգևատրվել է Սբ. Աննայի 3-րդ (1909 թ.) և Սբ. Ստանիսլավի 2-րդ աստիճանի (1912 թ.) մարտական շքանշաններով (տես «Список полковникам по старшинству». СПб., 1916, с. 119):

¹⁸ Տես ՀՀ ՊԿՊԱ, ֆ. 121, ց. 1, թ. 17, թթ. 1—4:

րում: Մայիսի 13-ին, կազմավորումը շարունակելու նպատակով, ռումարտակը տեղափոխվեց Մարանդա: Այստեղ ռումարտակի կազմավորման աշխատանքները տեղի էին ունենում Կովկասյան բանակի 70-րդ աշխարհապորային բրիգադի հրամանատար ինքնաբերաբար Բլեթինսկու անմիջական հսկողությամբ: Մայիսի 25-ին ռումարտակի համալրման որոշումը հիմնականում ավարտված էր: Հունիսի 1-ին ռումարտակը Մարանդայից շարժվեց դեպի Շարաֆ-Խանե (Ուրմիա լճի արևելյան շրջան)՝ հունիսի 3-ին ռումարտակը հասավ այնտեղ, իսկ հունիսի 5-ին կարողություն էր կազմավորվել լճի վրայով լաստանավերով տեղափոխելու Հեյդարաբադ: Հունիսի 10-ին Ադրբեջանական զորաջոկատի հրամանատար ինքնաբերաբար լեյտենանտ Չեռնոպոլեովի հրամանով ռումարտակը տեղափոխվեց Սոուջ-Բուլաղ, որտեղ, մտնելով Սոուջ-Բուլաղի ռուսական զորաջոկատի կազմի մեջ, սկսեց կատարել կապապորային և պահակային ծառայություններ¹⁹:

1916 թ. մայիսից Մարանդայում իր ձևավորումն էր սկսել հայկական 5-րդ հրաձգային գումարտակը ինդիպետ Պավել Բեկ-Փիրումյանի հրամանատարությամբ: Գումարտակի փնավորական անձնակազմը համալրվեց հիմնականում Ալեքսանդրապոլից և մյուս վայրերից ժամանած հայ փնավորներով: Մայիսի վերջին ռումարտակը, դեռևս ձևավորված չլինելով, Մարանդայից երկաթծով տեղափոխվեց Շարաֆ-Խանե, որտեղ շարունակվեցին նրա կազմավորման աշխատանքները: Հունիսի վերջին ռումարտակը Ուրմիա լճի վրայով լաստանավերով տեղափոխվեց Հեյդարաբադ և մտավ ինքնաբերաբար լեյտենանտ Չեռնոպոլեովի լիսավորած Կովկասյան 7-րդ բանակային կորպուսի կազմի մեջ: Չեռնոպոլեովի հրամանով, ինքնաբերաբար լեյտենանտ Չեռնոպոլեովի հրամանով, 5-րդ ռումարտակին միացան 4-րդ հայկական կամավորական խմբից մնացած և հայկական ռումարտակում ծառայությունը շարունակելու ցանկություն ունեցող 130 կամավորներ: Հու-

¹⁹ Տես նույն տեղում, . . 18, թթ. 2—29:

լիսի 12-ին · ումարտակը շարժվեց Կալե-
շինի լեռնանցքի ուղղությամբ և մարտա-
կան դիրքեր · ըստ 4-րդ կորպուսի
ծայր թևում, որտեղ նա ունեցավ առա-
ջին ընդհարումը թշնամու հետ²⁰:

Մարանդայում էր ձևավորվում նաև
*հայկական 6-րդ հրաձգային
գումարտակը*: Նրա հրամանատար
նշանակվեց փոխ-նղապետ Միքայել
Մելիք-Մուրադյանը²¹: Կովկասյան
բանակի շտաբի պետի մարտի 13-ի
կար-ադրությամբ · ումարտակի
անձնակազմը համարվեց հիմնականում
Արդուրյանի · լիավորած 7-րդ կամավո-
րական խմբի զինվորների և սպաների
հաշվին, որոնք թիկունք էին վերադար-
ձել Ռևանդուզի: 1916 թ. հունիսին
· ումարտակը մտցվեց Սա-իսի ռու-
սական պորաշոկատի կազմի մեջ և
ակտիվ մասնակցություն ունեցավ Մա-
րանդա—Սա-իսի—Ռևանդուզ—Բանն—
Բորքան—Փենջվին շրջաններում ծա-
վալված արյունահեղ մարտերին²²:

1917 թ. հունվարի 1-ի դրությամբ
հայկական 6 հրաձգային · ումարտակ-
ներում ծառայում էր 5179 մարդ, որից
174-ը՝ սպա²³: Նույն թվականի հունիսի
1-ի դրությամբ հայկական · ումարտակ-
ների մարտական կազմը ներկայացնում
էր հետևյալ պատկերը. 1-ին հրաձգային
· ումարտակ՝ 40 սպա, 930 զինվոր, 4
· նղապիր, 2-րդ · ումարտակ՝ 37 սպա,
713 զինվոր, 4 · նղապիր, 5-րդ · ումար-

տակ՝ 27 սպա, 1104 զինվոր, 24 · նղա-
պիր, իսկ 3-րդ, 4-րդ և 6-րդ · ումարտակ-
ները մտնում էին Կովկասյան 7-րդ կոր-
պուսի կազմի մեջ²⁴:

Հայկական հրաձգային · ումար-
տակները հատկապես աչքի ընկան
1916—1917 թթ. Արևմտյան Հայաստա-
նում, հյուսիսային Իրանում և Իրանա-
կան Բրդստանում տեղի ունեցած մար-
տական · որժողություններում: Հայկա-
կան 1-ին · ումարտակը 39-րդ դիվիզիա-
յի կազմում մեծ սխրանքներ · որժեց
Քիլքեթի և Երվնկայի շրջանում 1916 թ.
հունիսի 25-ից մինչև 27-ը տևած կատա-
ղի մարտերում: Շտաբային զեկույա-ը-
րում ասված է. «Հուլիսի 25-ի լույս 26-ի
· իշերը հրամայվեց · թողնել թուրքական
անառիկ դիրքերի վրա: Հայկական 1-ին
· ումարտակն արա-որեն կատարեց իր
առաջադրանքը. առաջանալով լեռնա-
շղթայի վրայով և միանալով հարևան պո-
րամասերին՝ տիրեց Բալիթափակ · յուղի
մոտ · տնվող հմ. 2350, 2300 և 2660 բար-
ձունքներին: Գրանից հետո թուրքերը,
մեծ կորուստներ կրելով, հեծելազորի
պաշտպանությամբ սկսեցին նահանջել:
Այս առաջին ճակատամարտի ժամանակ
իր կազմավորումը նոր ավարտած · ու-
մարտակը դրսևորեց բարձր մարտական
ո-ի, հիանալի կար-ապահություն և ան-
դրդվելի տոկունություն: Կորցնել ամ-
բողջ անձնակազմի կեսից ավելին (55
տոկոսը) և դարձյալ · լուխ բերել հանձ-
նարարված · որժը՝ հաճախ վեր է մինչև
իսկ հին ու փորձված պորամասերի ուժե-
րից»: Չեկույա-րում նշվում է նաև, որ
այդ արյունահեղ մարտերում « ումար-
տակը լիովին ջախջախեց ու փախուստի
մատնեց թուրք երիտասարդության
ծաղիկից կազմավորված «Ավջի թաբուր»
(որտորդական · ումարտակ) կոչվող աշ-
խարհագորային պորամասը, որը կազմա-
վորվել էր · երմանացիների անմիջական
մասնակցությամբ և միջոցներով»²⁵:

Հուլիսի 11-ին 39-րդ դիվիզիայի ա-
ռաջապահ պորամասերի հետ հայկական
1-ին · ումարտակը կատաղի մարտերից

²⁰ Տես նույն տեղում, · 19, թթ. 1—10:

²¹ Փոխ-նղապետ Միքայել Մելիք-Մուրադյա-
նը ավարտել է Երևանի · իմնագիտական և Թիֆլիսի Մի-
խայլովյան սպայական ուսումնարանը: Մասնակ-
ցել է 1904—1905 թթ. ռուս-ճապոնական պատե-
րազմին: Առաջին աշխարհամարտի տարիներին աշ-
քի է ընկել Կարինի · ըստ ման ժամանակ: Հայաս-
տանի առաջին հանրապետության ստեղծումից
հետո ծառայել է հայկական բանակում · ենթադ-
րաբար կոչումով: Հայաստանի խորհրդայնացու-
մից հետո ձեռքակալվել է: 1921 թ. փետրվարյան
ապստամբության ժամանակ, ապստվելով բանտից,
նշանակվել է Երևան քաղաքի ինքնապաշտպանու-
թյան պետ: Ապստամբության ճնշումից հետո ան-
ցել է Թավրիզ (տես «ԱԷՄ», 1937 թ., հմ. ԺԸ, էջ 93):

²² Տես ՀՀ ՊԿՊԱ, ֆ. 121, ց. 1, · 20, թթ. 2, 4—
7, 7—8:

²³ Տես ՐԳՅԱ, փ. 2100, օր. 1, Գ. 1, Լ. 44, ԼԼ.
1—6; Գ. 43, ԼԼ. 15, 19:

²⁴ Տես նույն տեղում, թթ. 175—176:

²⁵ ՀՀ ՊԿՊԱ, ֆ. 121, ց. 1, · 15, թթ. 6—7:

հետո առաջիններից մեկն էր, որ մտավ և ընդունվեց Երզնկան: 1916 թ. աշնանն ու ձմռանը, մինչև 1917 թ. փետրվարը ընդապետ Բեժանբեկի լիազորված ունարտակր մեծ սխարաններ զբոսնելու համար: 1916 թ. հունիսի 22-ին, ավարտելով իր կազմավորումը, ունարտակր, որի կազմում կազմավորման պահին կար 800 մարդ, ռուսական Ադրբեջանական զորաջոկատի կազմում ժամանեց Հեղափոխության, իսկ հուլիսի 4-ին զորաջոկատի հրամանատար եներալ Չեռնոպոլեովի հրամանով ուղարկվեց Հեղափոխության Ռեզոլուցիոն զորախմբի հարավ-արևմուտք, շրջակայքի հետախույզման և պահակային ծառայություն կատարելու համար: Հուլիսի 29-ից մինչև օգոստոսի 9-ը ունարտակր անընդհատ արշավանքների, մարտերի և ընդհարումների մեջ էր: Տարվ 140 սպանված, 20 վիրավոր և անհայտ կորած ունարտակր, արյունահեղ մարտերից հետո, Սոուջ-Բուլաղի շրջանում թուրքերից ապստամբեց Բեյլիզի, Գուրու և Միակով յուղերը: Բեյլիզիում ունարտակր մրնաց մինչև 1916 թ. հոկտեմբերի 22-ը՝ կատարելով հետախույզական և պահակային զբոսնելու ծառայություն և հաճախակի փոխհրաձույթներ ունենալով հակառակորդի գործակալների հետ: 1916 թ. վերջը և 1917 թ. ձմեռն ու արունը ունարտակր անցկացրեց Նալոս բնակավայրում, որտեղ ծանր բնակչիմայական պայմաններում, հաճախ նաև կիսաքաղց և վատ հանդերձավորված վիճակում գանապան արյունահեղ մարտեր ունեցավ թուրքական ուժերի հետ²⁶:

Պարսկական ռազմաբեմում իրենց փայլուն դրսևորեցին 4-րդ և 6-րդ հայկական հրաձույթային ունարտակրները, որոնք մեծ սխարաններ զբոսնելու Իրանական Բրդաստում տեղի ունեցած մարտական զորություններում: Փոխնդապետ Ա. Հովսեփյանի լիազորված 4-րդ ունարտակր 1916 թ. հունիսի 10-ից մինչև օգոստոսի 23-ն անընդհատ արշավանքների և մարտերի մեջ էր: Հունիսի 17-ի լույս 18-ի իջերը փայլուն իրականացված առաջխաղացմամբ 4-րդ ունարտակր ճեղքեց թուրքերի ամուր կազմակերպված պաշտպանությունը, ընդունեց Սեր-Սիրդաղ լեռան բարձունքները: Մեկ օր տևած համառ կռվում ունարտակր տվեց 4 սպանված և 53 վիրավոր²⁷: Հուլիսի 18-ին ունարտակր հայկական 6-րդ հրաձույթային ունարտակրի հետ ընդունեց Փենջվիհը: Բաղաքի և նրա շրջակա բարձունքների համար մղված արյունահեղ մարտերում 4-րդ ունարտակր տվեց 9 սպանված և 80 վիրավոր²⁸: Հուլիսի 31-ի լուսաբացին 4-րդ ունարտակր, հարևան գործակալների հետ, թե՛ մարտերով տիրելով շրջակա բարձունքներին, ընդունեց կարևոր ռազմավարական նշանակություն ունեցող մի կետ՝ Սա. իվը:

Այդ հաղթանակի, մասնավորապես Սա. իվի շրջակա հմ. 1027 բարձունքը ընդունելու կապակցությամբ Սա. իվի զորաջոկատի պետ եներալ Կուլեբյայինը փոխնդապետ Հովսեփյանին հղում է մի հեռախոսով, որում ասվում է. «Շնորհավորում եմ ունարտակրի առաջին հաղթանակի և մարտական մկրտության առթիվ: Շնորհակալություն մարտական փայլուն աշխատանքի համար: Այսօր անձամբ եղա ձեր ընդունված անառիկ դիրքերում և տեղում նահատակեցի այն հաղթահարած հայ հրաձույթայինների ջանքն ու սխարան զորությունը»²⁹:

Հայկական ունարտակրի սխարան զորությունը, նրա անձնակազմը բարձր և նահատակ նաև ընդհանուր հրամանատար եներալ Չեռնոպոլեովը: Փոխնդապետ Հովսեփյանին հղած նրա հեռախոսում ասվում է. «Մտանց ուրախ

²⁷ Տես նույն տեղում, . . 18, թ. 27:

²⁸ Տես նույն տեղում, թ. 28:

²⁹ Նույն տեղում, թ. 14:

²⁶ Տես նույն տեղում, . . 17, թթ. 1—4:

եմ Չեր · լիավորած կտրիճների փայլուն · ործունեությունից: Թող օ · նի Չեպ աստված և հետա · այում»³⁰: 1917 թ. մարտի 2-ին · ումարտակը · րավեց Սունջը, մարտի 4-ին՝ Բանե քաղաքը: Այդ հաղթանակի առթիվ Թավրիպի պորաջոկատի պետ · եներալ Նապարովը փոխ · նդապետ Հովսեփյանին հղել է մի հեռա · իր, որում ասվում է. «Շնորհավորում եմ կտրիճ հրաձի · ներին և նրանց հրամանատարին հաջողության կապակցությամբ:

Հատուկ շնորհակալությունս եմ հայտնում 4-րդ հայկական վաշտին»³¹:

Ընդհանրացնելով 4-րդ հրաձ · ային · ումարտակի մարտական · ործունեությունը՝ · եներալ Կուլեբյակինը իր հուշերում · րել է. «Հետևելով հայկական 4-րդ հրաձ · ային · ումարտակի մարտական · ործունեությանը՝ չի կարելի չհան · ել այն եզրակացության, որ այն անբասիր էր: Արշավանքներում նրա ցուցաբերած տոկունությունը, համառությունը հանձնարարված մարտական առաջադրանքների կատարման · ործում, · ումարտակի բոլոր պաշտոնյաների · իտակական վերաբերմունքն իրենց բացառիկ ծանր պարտականությունների նկատմամբ և անտրտնջությունը վերկանքների նկատմամբ, հատկապես ռազմական · ործողությունների այնպիսի դժվարին, հեռավոր շրջաններում, ինչպիսիք են Սուլջ-Բուլաղ—Բանեն, և, վերջապես, հայ հրաձի · ների բարձր հայրենասիրությունը՝ ահա · ումարտակի այն դրական կողմերը, որոնք բնորոշ են բարձր կար · ապահություն ունեցող և ճիշտ կապմակերպված զորամասերին»³²:

Հայկական 6-րդ հրաձ · ային · ումարտակը փոխ · նդապետ Միքայել Մելիք-Մուրադյանի · լիավորությամբ մեծ սխրանքներ · ործեց Սա · իպի շրջանում: 1917 թ. · արնանը և ամռանը · ումարտակն անընդհատ մարտերի և ընդհարումների մեջ էր: Մարտի 24-ից մայիսի 10-ը · ումարտակը մեծ սխրանքներ · ործեց Բանե քաղաքի շրջանում: Այդ · ու-

մարտակի · ործողությունների մասին շտաբային գեկուցա · բում ասվում է. «Հայկական 6-րդ հրաձ · ային · ումարտակը Սա · իպի պորաջոկատի կազմում մարտ ամսից, տեղակայվելով Բանեից 8

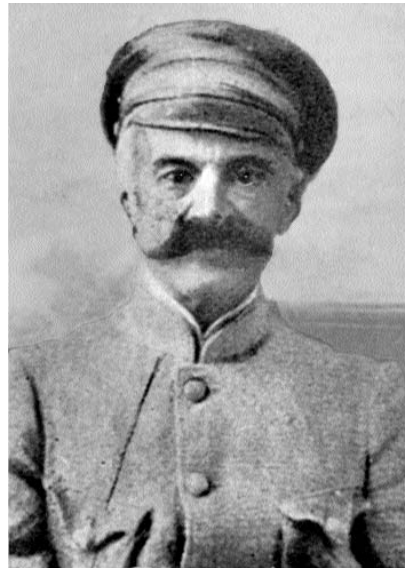

Գնդապետ (հետագայում գեներալ-մայոր) Մ. Մելիք-Մուրադյան

վերստ հեռավորության վրա · տնվող Գերիկխան · յուղում, կատարում էր պահակապորային և հետախուզական ծառայություն ՈՒՇթուրմիլի, Բաղվանի և Սա · իպի ուղղությամբ... 1917 թ. մարտի 24-ին թուրքական հետախուզիչները հարձակում · ործեցին մեր · ումարտակի՝ հմ. 835 բարձունքի վրա · տնվող պահակաջոկատի վրա... Հակառակորդը, շրջապատելով առջևում · տնվող պահակազորին, որտեղ · տնվում էր 3-րդ վաշտի կրտսեր ապա պրապորշիկ Սար · ըսյանցն իր դասակով, փորձում էր այն · րավել: Սակայն պրապորշիկ Սար · ըսյանցը, ո · կորելով մարդկանց, ինքն առաջինը նետվեց · բոհի և, ճեղքելով թըշ · նամու շղթան, հետապնդեց թուրքերին: Տեսնելով դա՝ հակառակորդը հրաժարվեց իր փորձերից և դիմեց փախուստի: Այդ մարտում հերոսի մահով ընկավ պահակազորի պետ պրապորշիկ Սար · ըս-

³⁰ Նույն տեղում:

³¹ Նույն տեղում, թ. 17:

³² Նույն տեղում, · . 18, թ. 29:

յանցը և իր մահով հավերժացրեց սխրա-
ործությունը... Մարտի 28-ին՝ իշերը,
հակառակորդը մեկ վաշտի ուժով հար-
ձակվեց «835» բարձունքի շրջանում
տնվող պահակապորի վրա: Պահակապո-
րի պետ 3-րդ վաշտի կրտսեր սպա պրա-
պորշիկ Խեչունը իր դասակի հետ, չնա-
յած հակառակորդի երկու համառոտ
ներին, արիաբար պաշտպանեց պահա-
կապորը և, չնայած թշնամու թվային ա-
ռավելությանը և իշերային մարտավա-
րության դժվարություններին, ստիպեց
թուրքերին նահանջել:

Այդ սխրանքի համար պրապորշիկ
Խեչունը ներկայացվեց Սբ. Վլադիմիրի
շքանշանի՝ ժապավենով և սրով»³³:

Նույն թվականի ամռանը ռումար-
տակը մեծ սխրանքներ որժեց նաև
Փենջվինի շրջանում: Հունիսի 15-ից 17-ը
տևած արյունահեղ ճակատամարտե-
րում ռումարտակը թավեց Բիստան
բնակավայրը և նրա անառիկ համարվող
դիրքերը: Այդ ժամանակ ձեռքից վիրա-
վորվեց հետախույզների ջոկատի հրա-
մանատար պոդպորուշիկ Հրաչյա Սա-
րաֆյանցը, որը վիրավորվելուց հետո էլ
մնաց շարքում: Վիրավորվեցին, սպան-
վեցին կամ կաթվածահար եղան ևս 109
հրաձիներ, վիրավորվածներից շատե-
րը մնացին շարքերում³⁴:

Գումարտակի սխրա-ործությունե-
ները շնորհավորեցին Կովկասյան բա-
նակի հրամանատար Եներալ-լեյտե-
նանտ Պրժևալսկին և կորպուսի հրամա-
նատար Եներալ-լեյտենանտ իշխան
Վոդբոլսկին: Գիվիպիայի հրամանատար
Եներալ Կարպովը, հեռաբով շնորհա-
վորելով ռումարտակին լավառույն որ-
ժերի համար, իր հպարտությունն էր
հայտնում առ այն, որ «հայ հրաձիները
մտնում են իր դիվիզիայի կազմի մեջ»³⁵:

Ռազմական որժողություններում
իրեն լավառույնս դրսևորեց նաև նոպա-
պետ Պավել Բեկ-Փիրումյանի ղեկավա-
րած հայկական 5-րդ հրաձային ռումար-
տակը, որը կազմված էր հիմնակա-

նում դարաբաղյիներից: Գումարտակը
1916 թ. հուլիսի 12-ից մինչև օգոստոսի
վերջը անընդհատ արշավանքների,
մարտերի և ընդհարումների մեջ էր:
1916 թ. օգոստոսի 9-ին ռումարտակը
Եներալ Ռիբաչենկոյի լիավորած գո-
րաջոկատի կազմում մասնակցեց Պարս-
կաստանի Գրիթ-Ռայաթ և Ախաբա լե-
ռան մոտ տեղի ունեցած նշանավոր ճա-
կատամարտին, որտեղ ռուսական զոր-
քերը լիավոր ջախջախեցին թուրքա-
կան 4-րդ (Գարդանեյան) դիվիզիան:
Այդ ճակատամարտում ռուսական զոր-
քերը, բացի մեծ ռազմավարից, երի
վերջին 2000 թուրք պինդոր և 60 սպա³⁶:
Նույն թվականի սեպտեմբեր-հոկտեմ-
բեր ամիսներին 5-րդ ռումարտակը
հայկական 4-րդ և 6-րդ ռումարտակների
հետ թավեց նաև Բանե քաղաքը: 5-րդ
ռումարտակի որժողությունների մա-
սին նրա հրամանատար նոպապետ Բեկ-
Փիրումյանը բուռն է. «Երկարատև արշա-
վանքներից մարդիկ բնավ մաշվել էին՝
չունենալով ո՛չ սպիտակեղեն, ո՛չ էլ կո-
շիկ, իսկ վերևի շորերից մնացել էին մի-
այն պատառոտված շինելները: Նրանք
օրերով մնում էին քաղցած, սակայն չէին
տրտնուցում՝ սրբորեն կատարելով իրենց
պարտքը»³⁷:

1916 թ. նոյեմբեր—դեկտեմբեր ամիսներին ռումարտակը, անցնելով
պարսկա-թուրքական սահմանը, դեկ-
տեմբերի 6-ին Կոթուրի լեռնանցքով հա-
սավ Վան: Դեկտեմբերի 13-ից մինչև 15-
ը տևած կռիվներում նոպապետ Պավել
Բեկ-Փիրումյանի լիավորած ռումար-
տակը, ռուսական զորամասերի հետ
անցնելով հարձակման, սրընթաց հար-
վածներով դուրս քշեց թուրքական և
նրանց օժանդակող քրդական ջոկատնե-
րին Վանի շրջակայքից, ապատառեց
Աթաման յուղը և Ռստանի ուժեղ ամ-
րացված թուրքական դիրքերը: Թուրքե-
րը, ծանր կորուստներ կրելով, ստիպված
նահանջեցին մինչև Սև լեռը³⁸: Ապատա-
րվեց Վանի ամբողջ շրջանը:

³³ Նույն տեղում, . . 20, թթ. 9—11:

³⁴ Տես նույն տեղում:

³⁵ Նույն տեղում, թթ. 10—11:

³⁶ Տես նույն տեղում, . . 19, թթ. 1—24:

³⁷ Նույն տեղում, թ. 4:

³⁸ Տես նույն տեղում, թթ. 1—24:

Ռուսական բանակի հրամանատարությունը բարձր · նահատեց հայ հրաձի · ների մարտական սխրա · ործությունները: Հրաձի · ներից շատերը պար · կատրվեցին մարտական ջրանշաններով ու մեդալներով: Միայն 1917 թ. հուլիսի 15-ից 17-ն ընկած ժամանակամիջոցում Բիստանի ճակատամարտին մասնակցելու համար Գեոր · իյան խաչի և այլ բարձր պար · նների էին ներկայացվել ավելի քան 68 հայ հրաձի · ներ³⁹: Քիչ չէր նաև զոհվածների թիվը:

1917 թ. ամռանը հայկական 6 հրաձ · ային · ումարտականքը վերակազմավորվեցին: Նրանց հիման վրա Կովկասյան ճակատում 1917 թ. օ · ոստոսի 12-ից մինչև սեպտեմբերի 28-ը ժամանակա ·

³⁹ Տես նույն տեղում, թ. 11:

հատվածում կազմավորվեցին 6 հայկական հրաձ · ային · նդեր, որոնք մտան ռուսական · ործող բանակի կազմի մեջ:

Այսպիսով՝ երկար դարեր պետականությունից զրկված, ուստի և կանոնավոր բանակ չունեցող հայ ժողովուրդը 20-րդ դարի սկզբին հայ եկեղեցու և այլ ազ · ային կազմակերպությունների ջանքերի շնորհիվ ռուսական բանակի կազմում ունեցավ իր կամավորական ջոկատները, ապա և կանոնավոր պինդորական կազմավորումները՝ ազ · ային · ումարտականքը: Հետա · այում այդ · ումարտականքը փաստորեն դարձան Հայկական բանակային կորպուսի միջուկը, մի կորպուս, որն իրեն փառքով պսակեց հայ ժողովրդի համար բախտորոշ 1918 թ. մայիսյան հերոսամարտերում՝ դրանով իսկ նա ·

ВОЕННАЯ ИСТОРИЯ

АРМЯНСКИЕ СТРЕЛКОВЫЕ БАТАЛЬОНЫ РУССКОЙ АРМИИ— ПЕРВЫЕ АРМЯНСКИЕ РЕГУЛЯРНЫЕ ВОЕННЫЕ ФОРМИРОВАНИЯ XX ВЕКА

М. А. КАРАПЕТЯН, кандидат исторических наук

РЕЗЮМЕ

Армяне приняли самое активное участие в первой мировой войне: 13 из каждых 100 армян, проживавших на территории Российской империи, были призваны в армию и сражались в основном на Кавказском фронте. Подобная активность имела свои объективные причины. Вступая в войну с Турцией, Россия провозгласила своей целью решение «Армянского вопроса», в рамках которого гарантировала проведение реформ на территории Западной Армении, в частности—предоставление автономии 6 вилайетам, в основном населенным армянами, и «неразрывно связанной с ними» Киликии.

При активном участии Армянской апостольской церкви среди армян началось и приобрело широкий размах добровольческое движение, получившее одобрение со стороны русского командования. Добровольческие дружины (всего их было 7) оказали существенную помощь русским войскам, отличившись во многих сражениях на первом этапе войны. Однако к концу 1915 г. необходимость в дружинах отпала, поскольку русское командование сумело к этому времени сосредоточить на Кавказском фронте значительные силы регулярных войск.

Взамен дружин в составе русской армии были сформированы 6 стрелковых батальонов из офицеров и солдат армянской национальности, до этого сражавшихся в различных частях русской армии, а также часть армянских добровольцев из расформированных дружин. Русское командование вы ·

ко оценило боевые заслуги бойцов армянских батальонов, многие из которых удостоились самых высоких боевых наград. В частности, командир дивизии, в составе которой действовал 6-ой армянский стрелковый батальон, генерал Назаров в своей поздравительной телеграмме по случаю успешных действий батальона в районе Пенджвина (Иран) отмечал, что он горд тем, что «армянские храбрецы сражаются под его командованием».

Боевые заслуги армянских батальонов высоко оценили такие русские полководцы, как командующий Кавказским фронтом генерал-лейтенант Пржевальский, командующие корпусами, отдельными отрядами и дивизиями генералы Чернозубов, Кулебякин, князь Водбольский, Карпов и многие другие. Они отмечали как высокое боевое умение армян, так и их самоотверженность, готовность выполнять самые трудные задачи в исключительно сложной боевой обстановке.

Армянские стрелковые батальоны стали первыми регулярными национальными военными формированиями в XX в. В дальнейшем они стали основой для армянских стрелковых полков—ядра Армянского армейского корпуса, который в судьбоносных для армянского народа майских сражениях 1918 г. не только сумел отстоять право армян на существование и отвел угрозу нового геноцида, нависшего над армянами в результате агрессии Турции, но и создал реальные предпосылки для возрождения армянского национального государства в лице провозглашенной 28 мая 1918 г. первой Армянской Республики.

MILITARY HISTORY

ARMENIAN SHOOTING BATTALIONS OF RUSSIAN ARMY— FIRST ARMENIAN REGULAR MILITARY FORMATION OF XX CENTURY

M. L. KARAPETIAN, Candidate of Historical Sciences

SUMMARY

The Armenian people took an active part in the World War I. Thirteen of one hundred Armenians living on the territory of Russian Empire were called to join the Army and were fighting mainly at the Caucasian front. Such an activity has its own objective reasons. Entering the war with Turkey, Russia proclaimed as its purpose the solution of «The Armenian question», within the bounds of which it guaranteed to make reforms on the territory of the Western Armenia, in particular—the autonomy of six vilajets, populated by Armenians mainly, and the Cilicia, «indissolubly connected with them».

With the active participation of the Armenian Apostolic Church a voluntary movement began and became widespread among the Armenian people. It got approval on the part of the Russian commandment. The voluntary friendly groups (there were seven of them) gave an essential help to the Russian troops, which distinguished themselves in many battles at the first stage of the war. However, there was no necessity to form the friendly groups, as the Russian commandment managed to concentrate the significant forces of the regular troops on the Caucasian front by the end of 1915.

Six shooting battalions were formed consisting of officers and soldiers of Armenian nationality instead of the friendly groups inside the Russian Army. They had been fighting in different parts of the Russian Army before. There was also a part of Armenian Volunteers from the divided friendly groups. The Russian Commandment appreciated highly the military merits of the Armenian battalions' fighters, many of which were honoured by the highest war awards. In particular, the commander of the division having within its structure the 6th Armenian shooting battalion, general Nazarov sent a telegram containing the congratulation on the occasion of the battalion's successful actions in the region of Pendjvin (Iran). He noted that he was proud of the fact that «the brave Armenian people were fighting under his commandment».

The war merits of the Armenian battalions were appreciated highly by such Russian leaders as the lieutenant-general Prjevalski, who commanded the Caucasian front, the generals Chernozubov, Kulebiakin, the prince Vodboldski, Karpov and many others, who were the commanders of the corpses, separate unions and divisions. They signified both the high war mastery of the Armenian people and their self-denial, the readiness to fulfil the most difficult tasks in the exceptionally complicated fighting situation.

The Armenian shooting battalions became the first regular national military formations in the 20th century. Further they became a base for the Armenian shooting regiments, the kernel of the Armenian Army corps. In the May battles of 1918 that were important for the destiny of the Armenian people this corps could defend the right of the Armenians for the existence and prevented the threat of the new Genocide as a result of Turkey's aggression. It also created real prerequisites for the regeneration of the Armenian national state that was declared as the first Armenian Republic on the 28th of May 1918.

ՌԱԶՄԱԿԱՆ ԲՆԱԳԱՎԱՌԻ ՆՈՐՈՒՅԹՆԵՐ

Հրետանային զինամթերքի զարգացման միտումները:

Աշխարհի վարձ ացած երկրներում հրետանային հրաձուռության արդյունավետության բարձրացման նպատակով ներկայումս ակտիվորեն մշակվում է ինքնուղորդվող համակարգերով օժտված հրետանային զինամթերք (արկեր և ականներ), որը շատ մասնա-ետների կարծիքով պատկանում է երձուռիտ զենքերի թվին: Ռուսաստանի Գաշտությունում այդպիսի զինամթերք են 152-մմ երձուռիտ «Սանտիմետր», «Կրասնոպոլ» արկերը և 240-մմ «Սմելչակ» ականը, որոնք ընդունվել են դաշտային հրետանու սպառազինության մեջ:

Այս զինամթերքն օժտված է ինքնուղորդման կիսաավտիվ լավերային համակարգով, որի որոնողության մկրունքը հասկա-

նշված զինամթերքը ներկայումս չի ըստացել լայն կիրառում, ինչը մասնա-ետների կարծիքով պայմանավորված է հետևյալ հանրամանքներով:

1. Զինամթերքն օժտված է միայն բեկորականառումբային մարտական մասով (ԲԱՄՄ), ինչը թույլ չի տալիս հասնել բարձր արդյունավետության, հատկապես վրահատելիակայի խոցման դեպքում: Կուտակային լիցքի կիրառմանը խանարում է այն հանրամանքը, որ այդ դեպքում մենք ստիպված կլինեինք նրա առջևի մասում տեղադրել ԻՈՒԳ-ը և պայթուցիչ սարքը (տես նկ. 2):

2. Քանի որ ԲԱՄՄ-ն տեղադրված է զինամթերքի միջնամասում, ապա լիցքի պայթյունը տեղի կունենա խոչընդոտից ոչ պակաս, քան 500 մմ հեռավորության վրա, ինչը

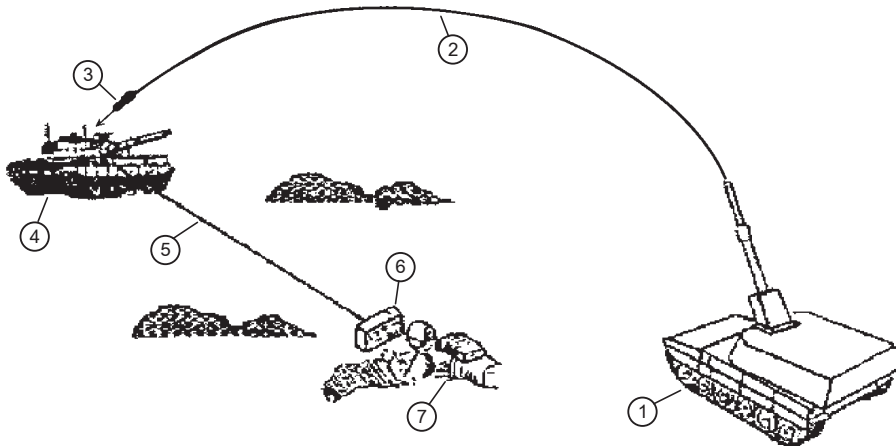

Նկ. 1. Լավերային ուղորդմամբ շտկիչ հրետանային սպառազինության «Սանտիմետր» համալիր

1. ինքնա-նաց հրետանային սարքավորանք, 2. թռիչքի հետա-իծը, 3. 2425 արկը՝ նշանակետին մոտենալիս, 4. նշանակետ, 5. լավերային ճառա-այթ, 6. լավերային նշանացուցիչ-հեռաչափ, 7. նշանառու

նալի է դառնում նկ. 1-ից: Նշանառուն լավերային նշանացուցիչի պիսակն ուղղում է խոցվող օբյեկտի վրա, որի նշանաբանումը կատարվում է զինամթերքի ինքնուղորդման լիսկով (ԻՈՒԳ): ԻՈՒԳ-ով նշանակետի նշանաբանումից հետո արկի շարժման կառավարումը կատարվում է շտկման շարժիչների օնությունը («Սանտիմետր» և «Սմելչակ») կամ աերողինամիկական սարքերի միջոցով («Կրասնոպոլ»):

կիան-եցնի վրահահարման համար պայթյուն-նի էներ-իայի ոչ ռացիոնալ օտա-ործման:

3. Արկի (ականի) թռիչքի ժամանակ լավերային ճառա-այթով նշանակետի թեթև լուսավորումը անհնար է դարձնում նշված զինամթերքի կիրառումը առավելա-ույն հեռավորության՝ 9—20 կմ-ի վրա հրաձուռյուն վարելու համար:

4. Նշանակետի թեթև լուսավորման կազմակերպման համար պահանջվում է հա-

կառավորողի թիկունքում ունենալ նշանառու՝
 ցիկլով 50 կ. -ից ոչ պակաս փակ՝ ված ունե-
 ցող լուսավորիչ սարքով:

5. 10—20 կմ հեռավորությունների վը-
 րա նշանակետերի հայտնաբերման և լու-
 սավորման համար հարկավոր է ունենալ ուղ-
 դաթիռ, որը 15 վրկ տևողությամբ լուսավոր-

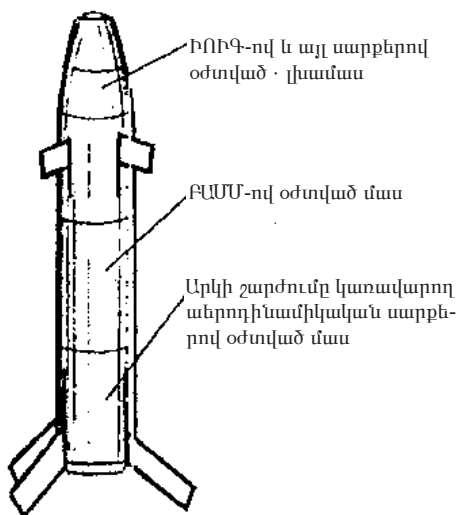

Նկ. 2. 152-մմ կառավարվող 2425 արկ

ման դեպքում կարող է խփվել հակառակորդի
 կողմից:

6. Վրա ետևյա կամ օդային միջոցից
 արձակվող լավերային ճառա՝ այթով 5—15
 վրկ-ի ընթացքում նշանակետի անհրաժեշտ
 լուսավորումը կրողավերձի դիտակետի դիր-
 քը, քանի որ ժամանակակից գրահատեխնի-
 կան ցիկլում է լավերային ճառա՝ այթման
 հայտնաբերման սարքերով, ինչը հակառա-
 կորդին թույլ է տալիս ակտիվ պաշտպանու-
 թյան և աներողային քողարկող ծածկապատ-
 նեշի ստեղծման միջոցով հակադեղ հրակոծ-
 մանը:

Նշված համակար՝ երի մշակման ուղղու-
 թյամբ տարվող աշխատանքը շարունակվում
 է, և հնարավոր է, որ մոտ ժամանակում ՌԳ-
 ում ստեղծվի ավելի արդիական՝ երձ՝ ըիտ
 ցինամթերք:

Զար՝ աչամ արևմտյան երկրներում ժա-
 մանակակից հրաձ՝ ային-հրետանային ցի-
 նամթերքի մշակումների հիմքում դրված է
 «կրակեցիր՝ մոռացար» սկզբունքը, ինչպես

նաև համապիտանիության սկզբունքը, որի
 դեպքում միևնույն մարտական տարրերի կը-
 րողներ են լինում տարբեր միջոցներ (հրե-
 տանի, հրթիռներ, ավիատուճբեր, ավիակա-
 սետներ, պաշտպանական կրակի համակար-
 և այլն):

Ընդամին մշակումների սկզբնական փու-
 լերում օ՝ տա՝ ործված լավերային լուսավոր-
 ման սարքերի փոխարեն ընտրվել են ռադիո-
 տեղորոշումային և ինքնուղորդման ինֆ-
 րակարմիր ՝ լիկները՝ որպես «բոլորեղա-
 նակյա» և կիրառության համար ավելի հար-
 մար մարտական միջոցներ: Գրանց թվին են
 դասվում ինքնանշանառու մարտական տար-
 րերը (ԻՆՍՏ) և ինքնուղորդվող մարտական
 տարրերը (ԻՌԻՍ):

ԻՆՍՏ-ն հիմնականում կիրառվում է
 անշարժ խմբային նշանակետերի խոցման
 համար: ՆԱՏՕ-ի երկրներում կատարված ա-
 ռավել հեռանկարային մշակումն է ԻՆՍՏ
 ԱԳԱՌՄ-ը (նկ. 3), որը նախանշանակված է
 155 հրետանային համակար՝ երում (երկու
 մարտական մաս մեկ արկի մեջ), օպերատիվ-
 մարտավարական հրթիռների ՝ լիամասում,
 կառավարվող ավիատուճբերում, կառավար-
 վող հրթիռներում և հեռանկարային ավիա-
 ցիոն կասետներում կիրառման համար: Հրե-
 տանու օ՝ նությամբ ԻՆՍՏ-ի կիրառման ըս-
 կըպունքը հետևյալն է: Երկու ԻՆՍՏ պարու-
 նակող արկն արձակվում է դեպի գրահա-
 տեխնիկայի կուտակման շրջան: Պայթուցիչ
 սարքի հրամանով, մոտավորապես 750 մ
 բարձրության վրա կատարվում է արկի
 պատյանի բացում և տարրերի դուրսնետում
 հատակամասից: Ար՝ ելակային սարքի միջո-
 ցով տարրերի՝ արկի պտտմամբ առաջացած
 անկյունային արա՝ ությունը հասցվում է Օ-
 ի, ինչից հետո բացվում է ժապավենաձև պա-
 րաշյուտը: ԻՆՍՏ-ն վայրէջքի և պտտման ըն-
 թացքում նշանակետի տվիչի միջոցով պարու-
 րա՝ ծով նկարում է («գնում է») տեղանքը:
 Տվիչի տեսադաշտում նշանակետի հայտնվե-
 լու դեպքում միկրոպրոցեսորի օ՝ նությամբ
 որոշվում է նրա դիրքը և կատարվում է տար-
 րի նշանաբերում ու հրարձակում դեպի այն:

ԻՌԻՍ-ն նախանշանակված է շարժվող
 խմբային նշանակետերի խոցման համար և
 ցիկլով է անմիջականորեն դեպի նշանա-
 կետ ուղորդման համակար՝ ով: Թռիչքի ըս-

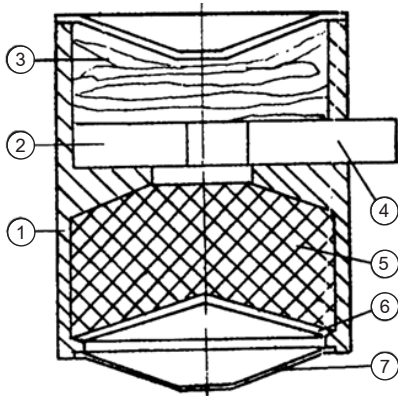

Նկ. 3. Ինքնանշանառվող մարտական տարրի տեղաբաշխումային գծապատկեր

1. պատյան, 2. էլեկտրոնային բլոկ և սնուցման բլոկ,
3. պարաշյուտ, 4. ԻՊ տվիչ (աշխատանքային վիճակում), 5. պայթուցիկ նյութ, 6. երեսպատվածք, 7. մի-լիմետրանոց տվիչի պնեմատիկ

կրկնական հատվածում արկը շարժվում է ձախակալի հետո՝ ծով: Այնուհետև անդրադիմադրական արկ էլակման սարքերի միջոցով նրա պտտման հաճախականությունը նվազեցվում է մինչև 10 պտ/վրկ, իսկ թռիչքի կայունությունն ապահովվում է արկ էլակման պարաշյուտի միջոցով: Գրանից հետո դեն է նետվում պաշտպանական լիսնա-սային շրջհոսիչը, և բացվում են թևերն ու պո-չաթները: Հետո՝ ծի վերջին հատվածում նշանակետի հայտնաբերումը և կառավարումը կատարվում են ինքնուղորդման ռադիո-

տեղորոշումային լիսնային միջոցով, ինչը թույլ է տալիս նշանակետը հայտնաբերել մինչև 2000 մ հեռավորությունների վրա: Կան 81 և 120 մ տրամաչափի ականանետային ական-ներում սեփական ԻՆՄՏ-ների կիրառման տարբերակներ:

Արևմտյան պետությունների, ներառյալ Ճապոնիան, և նրանց ֆիրմաների միջև ռ-յություն ունեցող համա-ործակցությունը և ինտե-րպիսիան, որակյալ կադրերի ներ-րավումը և անհրաժեշտ ֆինանսավորումը այդ երկրներին հնարավորություն են տալիս հա-մեմատաբար կարճ ժամկետներում մշակելու ԻՆՄՏ-ի և ԻՌԻՄՏ-ի մի ամբողջ ընտանիք:

Մշակումները կատարվում են հետևյալ հիմնական ուղղություններով.

—տարրերի նվազա- ույն եզրաչափքե-րի և վան- վաժի ապահովում՝ միաժամանակ մարտական մասի արդյունավետության մե-ծացմամբ,

—նշանակետերի բոլորեղանակյա ու խան- արումապաշտպանված տվիչների և ինքնուղորդման լիսնային մշակում,

—նշանակետի որոնման օպտիմալ ալ- ռիթմների մշակում, որոնք բացառեն նշա- նակետի բացթողումը կամ համակար- ի սխալ ռոմարկումը,

—լայն բրկամողուլային միօրինակա- ցում, ինչը թույլ կտա հասնել տարբեր տեսա- կի կրողների վրա տարրերի կիրառման հա- մապիտանիացման:

Պատրաստեց գնդապետ Ա. Տ. ՀՈՎԱԿԻՄՅԱՆԸ

ՌԱԶՄԱԳԻՏԱԿԱՆ ՏԵՐՄԻՆԱԲԱՆՈՒԹՅՈՒՆ

ԹՉՍՕԾՕՍԱԷ ԵՉՂՔՉՂԱԷՒ ՉԴՉՍՍ ԻՕԾՔԱՍՉՂՉՍԱՅՕՁՍՍ
Օ՞Ի ՉԻ ՅՕԾՉՍՍ ԵՉԻՑՅՕՁՍՍՅՕՁՍՍ

2. Ե. ՔՉԾԻԱԵԾՅՅՍՉՍՍ

Հայերենի ռազմա-իտական տերմինաբանության ձևավորման սկզբնական փուլերում որդե-րվել է հիմնականում փոխառության ուղին: Հ. Աճառյանը շարունակել է. «Նախահայերենը չունի պատերազմական արվեստի, զենքերի և պետական կազմակերպության վերաբերյալ բառեր, ...որոնք ավելի հետո պիտի փոխ առնվեին իրանյաններից կամ այլ ազգերից... Հայոց բնիկ զենքի անուններն են թուր, նետ և սլաք, որոնք հնդեվրոպական ծառում ունեին, մնացյալը մեծ մասամբ պարսկերեն է»¹: Իսկ Մ. Արեղյանն ավելի խիստ է արտահայտվում. «Գարեթից ի վեր ռազմական կյանքով ապրած չլինելով՝ մեր լեզուն մնացել է այս նկատմամբ ընդհանրապես նախնական դրության մեջ»²:

Հ. Աճառյանը նշում է հնդեվրոպական նախալեզվից եկած ռազմա-իտական իմաստով ընդամենը 7 հայերեն բառ՝ աղմուկ (կռիվ), մարտ, երի, թուր, նետ, սլաք (երկար կոթով նիզակ), կումբ (վահանի ուռուցիկ մասը): Ինչպես տեսնում ենք, այս բառերից մինչև այսօր էլ իրենց իմաստը պահպանել են չորսը՝ մարտ, երի, թուր, նետ, իմաստափոխվել են աղմուկ և սլաք բառերը, կումբ-ն էլ ընդհանրապես դուրս է եկել որձաձուլությունից: Իսկ իրենց իմաստը պահպանած պարզ բառերից կազմվել են նոր բառեր՝ մարտավարություն, երևվարել, թրատել, նետաձի և այլն:

Հայերենի ռազմա-իտական տերմիններն են անցել ասուրերենից (բերդ,

¹ Հր. Աճառյան, Հայոց լեզվի պատմություն, հ. 1: Ե., 1940, էջ 125:

² Մ. Արեղյան, Ռուս-հայերեն ռազմական բառարան: Ե., 1925, էջ 5:

ա-աթ (ամրության վայր) և այլն), ասորերենից (սվին, սուր և այլն), երազերենից (քոռին (թիկնապահ խումբ), սա-երովթ (գորաշարք), ռասիմ (սուրհանդակների ունդ) և այլն), լատիններից (լե-ետն, մեքենա, կոմենտարիոս (բանակի ցուցակը պահող անձ, համարակալ), արմա (զինանշան) և այլն), արաբերենից (ալամ (դրոշ), թալան (ռազմաավար), խանդակ (խրամ, փոս՝ փորված հատկապես պարիսպների մոտ), դմիշկ (սուսեր) և այլն), թուրքերենից (բաբան (պարիսպ քանդելու սարք), բարութ (վառող)), ֆրանսերենից (բասաճ (արշավանք, մասնավորապես՝ խաչակիրների), ունդատարլ (սպարապետ, լալիս է լատիններից, որտեղ նշանակում էր ախոռապետ), ալեր կամ ալերա (ռազմանավ), մարաջախտ (մարշալ, լալիս է հին ֆրանսերենից, որտեղ սկզբնապես նշանակում էր ձիաբույժ, պայտար, հետագայում ռուսերենի ազդեցությամբ փոխարինվել է մարշալ (ժամանակակից ֆրանսերենում՝ մարեշալ) ձևով), հաստատ (զինվոր, նիզակավոր) և այլն) և այլ լեզուներից: Եվրոպական լեզուներից փոխառությունները կատարվել են հիմնականում թարմանական ընթացքի շրջանում:

Փոխառություններն առավել շատ են եղել պարսկերենից, և միաժամանակ դրանք առավել կենսունակ են եղել, հատկապես իրենց բառակազմական արժեքով: Աճառյանը պարսկերեն փոխառությունները ներկայացնում է երկու խմբով՝ բառեր պատերազմի վերաբերյալ և բառեր զենքի վերաբերյալ³: Առա-

³ Տես Հր. Աճառյան, նշ. աշխ., էջ 296:

ջին խմբի բառերն են՝ *սպուռ* (ավար), *սպստամբ*, *արշավ*, *ուժարտակ*, *ուժղ*, *դարան*, *դրոշ*, *գորթ*, *թիրախ*, *թշնամի*, *ճամբար*, *սպարապետ*, *նահանջ*, *ռազմ*, *պատերազմ*, *վաշտ* և այլն: Երկրորդ խմբի բառերն են՝ *աշտե* կամ *աշտեն* (երկար կոթով նիպակ), *ասպար* (վահան), *զենք*, *զրահ*, *լախտ*, *նիպակ*, *պարս*, *սաղափարտ*, *տե* և այլն:

Պարսկերենի ազդեցությունն Գ. ազգվում է նաև հայերենի բառակազմության մեջ: Այսպես՝ դեռ հնում *ուժղ* բառից կազմվել է *ուժղա-ուժղ* կրկնավորը, հմմ. պարսկերեն *gürhagurūh* նույն իմաստով, *ուժղ ի-ուժղ*, հմմտ. պարսկերեն *hajavar hajavar* դարձյալ նույն իմաստով, *տուր հա տուր*, հմմտ. պարսկերեն *dihadih* կռիվ իմաստով: Այս բառերը, կիրառվելով որպես ածական և մակբայ, պարսկերենի նմանությամբ արտահայտում էին և մինչև այժմ էլ արտահայտում են սաստկության կամ հաճախության իմաստ:

Նշված փոխառությունները կատարվել են հիմնականում *·* բաբարյան շրջանում, որոշ դեպքերում՝ միջին հայերենի շրջանում: Գրանց մի որոշակի մասը բընականաբար անցել է աշխարհաբարին: Ընդ որում աշխարհաբարում կան *·* բաբարյան բառեր, որոնք աշխարհաբարին են անցել « *իտակցական իմաստափոխության*» (Է. Աղայան) ճանապարհով, այլ կերպ ասած՝ *·* բողների կամ *·* իտնականների կողմից վերցվել են ուղղակի *·* բաբարից և տարբեր իմաստներով *·* որժածվում են մինչև այսօր: Ռազմական բընա՝ *ավառին* վերաբերող այդպիսի բառեր են՝ *պարետ*, *պարեկ*, *մարտկոց*, *ռուժբ*, *դետ* և այլն: Սրանցով կազմվել են տերմինային արժեք ունեցող շատ բառեր ու բառակապակցություններ:

Մինչև խորհրդային շրջանում հետըզհետե ձևավորվում ու հարստանում էր հայերենի ռազմա-իտական տերմինաբանության համակարգը: Գրանց նպատակում էր մասնավորապես հայոց պատմությունը նվիրված հայերեն *·* իտական *·* բակառությունը, որը, բնականաբար, ընդ-րկում էր նաև երկրի ռազմական

պատմությունը: Որոշակի դեր էին խաղում նաև *·* եղարվեստական, այդ թվում թար-մանական *·* բակառությունը, բառարանները և այլն: Քիչ թե շատ ծավալուն բառարանները, թեկուզ ընդհանուր, ոչ մասնա-իտական, որոշակի առումով կար-ավորում, համակար-ում են իրենց ընդ-րկած բառապաշարը, ուրեմն և առանձին *·* իտությունների տերմինաբանությունը: Այս առումով հիշատակության արժանի են Հարություն Գաղբաշյանի երկու բարձրարժեք բառարանները՝ «Լիակատար բառարան ռուսերենից հայերեն» (1902—1906 թթ., 125000 բառ) և «Լիակատար բառարան հայերենից ռուսերեն» (1911 թ., 70000 բառ):

Հայերենի ռազմա-իտական տերմինաբանությունը որոշակի վար-ացում ապրեց, մասնավորապես հայեցի տերմինների կազմավորման առումով, Հայաստանի առաջին հանրապետության տարիներին՝ 1918—1920 թթ., երբ Հայաստանն ունեցավ իր կանոնավոր բանակը, և որոշակի ժամանակահատվածում բանակում պաշտոնական հաղորդակցման լեզուն ռուսերենի փոխարեն հայերենն էր:

Հայերենի ռազմա-իտական տերմինաբանության վար-ացման համար առավել բարենպաստ պայմաններ ըստեղծվեցին խորհրդային իշխանության տարիներին, երբ Հայաստանը դարձավ խորհրդային դաշնային պետության մի մասը: Այդ տարիներին մեր ռազմա-իտական տերմինաբանությունը վար-անում էր՝ ուղեցույց ունենալով ռուսերենի լավ վար-ացած տերմինաբանական համակար-ը:

1925 թ. լույս տեսավ Մանուկ Աբեղյանի «Ռուս-հայերեն ռազմական բառարանը», որը հայերենի ռազմա-իտական տերմինաբանության վար-ացման կարևորա-ույն ուղենիշ է: Ժամանակի համար ծավալուն այս բառարանը մեզանում առաջինն է իր տեսակի մեջ: Նրանում մեծանուն հայա-ետը, քննական վերլուծությամբ գտելով ու կար-ավորելով մինչ այդ եղած տերմինաբանությունը, անհրաժեշտության բերումով կազ-

մեղով նոր տերմիններ, ներկայացրեց հայերենի ռազմա-իտական տերմինաբանության · իտականորեն ճշ ըրտված ու համալրված, Կար· այցման որակապես նոր աստիճանի բարձրացված մի համակար·, որը կար· ավորիչ և ուղեցույց մեծ դեր խաղաց հետա· ա տարիներին և այժմ էլ այդ առումով չի կորցրել իր նշանակությունը:

Բերենք մի քանի օրինակ: Մինչև Աբեղյանի բառարանի լույս տեսնելը *կապիտան* տերմինը թար· մանվում էր · *ըլխապետ*: Աբեղյանը վերական· նեց *կապիտան* տերմինը, և այդպես էլ այն կիրառվում է մինչև այսօր: *Գեներալ* տերմինը թար· մանվում էր *գորավար*, որ նըպատակահարմար չէր, քանի որ *գորավար*-ն արդեն ռազմա· իտական տերմին է և ուրեմն դրանով դառնում է երկիմաստ, ինչն անհարմարություն է ստեղծում տերմինի կիրառության ժամանակ: Օրինակ՝ եթե ուզում ենք ասել՝ «Չորավար Անդրանիկը · եներալ էր», պետք է ասել նրա՝ «Չորավար Անդրանիկը գորավար էր»: Աբեղյանը · *եներալ* տերմինը ևս վերական· նեց, թեև ոչ բոլոր դեպքերում: Նա կազմել է նաև *նշանոց* (прицел) տերմինը, *առաջապահ* (авангардный) և *վերջապահ* (арьергардный) բառերին Կու· ակեռ կազմել է *առաջապահական* և *վերջապահական* բառերը լրացուցիչ իմաստների արտահայտման համար (*առաջապահ* · ունդ, բայց՝ *առաջապահական* մարտ), տարբերակել է *ականանետ* (· ործիր) և *ականաձի*· (Կինվոր), նույն ձևով էլ՝ *միքանետ* և *միքաձի*· տերմինները և այլն: Նշենք նաև, որ Աբեղյանի կազմած որոշ տերմիններ էլ կիրառություն չ· տան, ինչպես՝ *ձի*· (выстрел), *բաժնյակ* (дивизион), *ինքնեկ* (автомат), *մեկնապեն* (партизан) և այլն:

1933 թ. լուսժողովուրդի կազմում ըստեղծվեց տերմինաբանական խորհուրդ, հետա· այում՝ տերմինաբանական կոմիտե (1955 թվականից՝ Մինիստրների խորհրդին առընթեր), որով տերմինաշինությունը դրվեց · իտական ու պետական վերահսկողության տակ:

Ռազմա· իտական տերմինաբանու·

թյան Կար· այցման մեծ խթան դարձավ իր մասշտաբներով աննախադեպ Հայրենական մեծ պատերազմը: Նոր Կենքեր ու սարքեր, մարտավարական և ռազմավարական նոր եղանակներ ու միջոցներ, և այդ բոլորը պահանջում էին իրենց տերմինները: Մեզ համար խընդիրը հան· ում էր ռուսերեն պատրաստի բառերի թար· մանությունը կամ փոխառությունը: Պատերազմի ընթացքում և պատերազմից հետո շատ տարիներ ավելի ու ավելի ճշտվում ու համալրվում էր հայերենի ռազմա· իտական տերմինաբանությունը: Ընդամին պատերազմի ժամանակ վիճակն այնպիսին էր, որ տերմինաշինությամբ զբաղվում էին ոչ այնքան · իտականներն ու · բողները, որքան լրա· բողները. այնքան հրատապ · որժ էր դա: Գ. Սևակը · ըել է. «Ռուսաց լեզուն բացի փոխառություններ տալուց հենց միայն Հայրենական պատերազմի ժամանակ պահանջ առաջադրեց կազմելու բազմաթիվ հայերեն բառեր, որոնց մի մասը, մոտ 60 բառ, հաստատվեց Տերմինաբանական կոմիտեի միայն մեկ նիստում. դրանք «Սովետական Հայաստան» օրաթերթի ստեղծած և որդե· բաժնոր բառերն են՝ · *ետանց* (переправа), *դիպում* (попадание), *թևանցել*, *թիկնանցել*, *շրջանցել* (обходить), *կրակահերթ* (очередь), *վայրապայ* (пикирующий), *տորպեդակիր* (торпедоносец), *փոխերաձ· ություն* (перестрелка) և այլն»⁴:

Այստեղ մյուս ուշա· բավ հան· ամանքն այն է, որ մեր լեզուն սկսում է ուրիշ լեզուներից փոխառել բայեր: Գ. Սևակը · բում է. «Հայոց լեզուն դարեր շարունակ Կուրկ է եղել օտարապ· ի *բայեր* փոխառելու կարողությունից և անհրաժեշտ դեպքում դիմել է և մինչև 1943 թիվը դիմում էր միայն նկարա· բական կամ հարադրական միջոցին: Այսպես օրինակ՝ ասում էինք *մորիիզպայի ենթարկել*, *օկուպացիայի ենթարկել* և այլն»⁵: Այս ձևերը դարձան, համապա·

⁴ Գ. Սևակ, Հայոց լեզվի Կարգացման սովետական փուլը: Ե., 1946, էջ 15:

⁵ Նույն տեղում, էջ 18:

- բարձր լեռնային պայմաններ—условия высокогорья; Alpine conditions
- բժշկական ստորաբաժանում—медицинское подразделение; medical unit
- Գևորգյան ճեմարան—семинария Геворгян; Gevorgian seminary
- Գերառ. ույն հոռ. կոթ խորհուրդ—Высший духовный совет, синод; synod
- Գերառ. ույն բարձր—Верховный жрец; Supreme priest
- դավանանք***—1. кredo, 2. вероисповедание, 3. догмат; 1. credo, 2. religion, 3. dogma
- դավանաբխություն—вероотступничество; apostasy
- դավանություն**—1. вероисповедание, 2. кredo; 1. religion, 2. credo
- դեօքորտիկոկոստերոն—дезоксикортикостерон; deoxycorticosteron
- դեպարտ—Дозор; patrol
- դիտոց—визир; sight
- դիտոցային—визирный; sight
- դիտոցել—визировать; aim
- դիտոցում—визирование; sighting, aiming
- դրամական հանձնարարություն—сбор денежных пожертвований; gathering of donations
- դրոշմ—знамя, флаг; flag
- խաչակերպ դրոշմ—крестообразное знамя, крестовидное знамя; cross-shaped flag
- խաչակիր դրոշմ—крестonosное знамя; cross-shaped flag
- խաչապատկեր դրոշմ—знамя с изображением креста; flag with the picture of cross
- կենդանակերպ դրոշմ—зооморфное знамя; zoomorphic flag
- դրոշմաբանություն—наука о знаменах; flag science
- եկեղեցական—1. церковный, 2. церковник; 1. church, 2. cleric
- եկեղեցական ժողով—церковный собор, церковное собрание; church meeting
- եկեղեցի—церковь; church
- ազ. ալիս եկեղեցի—национальная церковь; national church
- Հայ առաքելական եկեղեցի—տես Հայաստանյայց առաքելական եկեղեցի
- Հայաստանյայց առաքելական եկեղեցի—Армянская апостольская церковь; Armenian apostolic church
- Հայ կաթողիկ եկեղեցի—Армянская католическая церковь; Armenian catholic church
- ուղղափառ եկեղեցի—православная церковь; orthodox church
- Եպիսկոպոս—епископ; bishop
- Եպիսկոպոսություն—1. епископство, 2. епископат; episcopate
- երեց—иерей; priest
- գորակոչ**—призыв; call
- գորահավաք**—мобилизация; mobilization
- գորահավաքային—мобилизационный; mobilizational
- գորանոց—казарма; barracks
- գորք—войско; troops
- գորքի լրահամալրում—доукомплектование войск, пополнение войск; bringing up to strength of troops
- գորքի համալրում—комплектование войск; recruiting of troops
- գորքի հոռ. երանական կայունություն—психологическая устойчивость войск; psychological stability of troops
- գրահախարություն—бронепробивание; armour-piercing
- թեմ—епархия; diocese
- ժամեր. ութություն—богослужение; mass
- ինքնուղորդման լիսիկ—головка самонаведения; knob of self-directing system
- իշխանափոխություն—смена власти; change of power
- լազերային նշանապույիչ-հեռաչափ—лазерный целеуказатель-дальномер; laser target-designator-range-finder
- լուծունակություն—разрешающая способность; resolving power
- լուսապաշտություն—светопоклонство; light worship
- Լուսավորչի կանթեղ—лампада Провсветителя; lamp of the Illuminator
- խան. արում I—помеха; interference
- աղմկային խան. արում—шумовая помеха; sound interference
- ծածկապատնեշային խան. արում—заградительная помеха; blocking interference
- կազմակերպված խան. արում—организованная помеха; organized interference
- համաժամանակյա խան. արում—синхронная помеха; synchronous interference
- նշանատվական խան. արում—прицель-

* Սև տառատեսակով շարված տերմինների վերաբերյալ բառարաններից հետո տրվում են պարզաբանումներ:

ная помеха; aim interference	религия; christian religion
—սահուն խան արում—скользящая помеха; sliding interference	կրոնական—религиозный; religious
—տարածամանակյա խան արում—асинхронная помеха; asynchronous interference	—կրոնական ազատախոհություն—религиозное вольнодумство; religious free-thinking
խան արում II—расстройство, нарушение; disorder, breaking	—կրոնական հանդուրժողություն—веротерпимость, религиозная толерантность; religious tolerance
—խան արման կանխար ելում—профилактика расстройства; prophylaxis of disorder	կրոնավոր—священнослужитель; priest
—հո եկան խան արում—психическое расстройство; mental disorder	կրոնիշխանական հասարակություն—теократическое общество; theocratic society
—քնի խան արում—нарушение сна; breaking of sleep	կուտակային լիք—кумулятивный заряд; cumulative charge
խաչադրոշ—крестное знамя, хоругвь; cross-sflag	հակազդեցություն—противодействие; counteraction
խաչանշան—крестный знак; cross sign	հակազդում—реакция; reaction
խաչվառ—տես <i>խաչադրոշ</i>	համապիտանիություն սկզբունք—принцип универсальности; principle of universality
խոստովանություն—исповедь; confession	Հայկական բանակային կորպուս—Армянский армейский корпус; Armenian Army Corps
կաթողիկոս—католикос; catholicos	Հայոց դարձ—обращение армян в христианство, крещение Армении; adoration of Christianity by Armenians, baptism of Armenia
—Ամենայն հայոց կաթողիկոս—Католикос всех армян; Catholicos of all Armenians	հայրապետություն—патриаршество; patriarchate
—Մեծի Տանն Կիլիկիո կաթողիկոս—Католикос Великого Киликийского Дома, Catholicos of Great Cilician House	հայրենադարձություն—репатриация; repatriation
կաթողիկոսարան—патриаршие покои; patriarch's chamber	հավատ—1. вера, 2. верование; 1. trust, 2. faith
կառավարվող արկ—управляемый снаряд; directed bomb	—հավատո հան անակ—символ веры; symbol of trust
կոնդակ—кондак, булла; bull	—հեթանոսական հավատ—языческая вера; heathenish faith
կորուստ—потеря; loss	—քրիստոնեական հավատ—христианская вера; Christian faith
—անդառնալի կորուստ—безвозвратная потеря; irreparable loss	հավատալիք—верование; religion
—ժամանակավոր կորուստ—временная потеря; temporary loss	հավատացյալ—верующий; believer
—կորստի դասակարում—классификация потерь; classification of losses	հավատափոխություն—вероотступничество; apostasy
—մարտական կորուստ—боевая потеря; fighting loss	հավատք—տես <i>հավատ</i>
—նշ մարտական կորուստ—не боевая потеря; non-fighting loss	հարմարվել—адаптироваться, приспособливаться; get adapted
—նազմական կորուստ—военная потеря; military loss	հարմարվողական—1. приспособленческий, 2. приспособленец; 1. time-serving, 2. time-server
—սանիտարական կորուստ—санитарная потеря; sanitary loss	հարմարվողականություն—приспособленчество; time-serving
կռապաշտություն—идолопоклонство; idolatry	հարմարում—адаптация, приспособление;
կրոն—религия; religion	
—հեթանոսական կրոն—языческая религия; heathenish religion	
—քրիստոնեական կրոն—христианская	

adaptation	iarch's throne
—անհատական հարմարում—индивидуальная адаптация; individual adaptation	մանրէական պատրաստուկ—микробный препарат; microbe preparation
—երկարատև հարմարում—длительная адаптация; long-term adaptation	մար․ արե—пророк; prophet
—ընդհատուն հարմարում—прерывистая адаптация; interrupted adaptation	մար․ արեական տեսիլք—пророческое видение; prophetic vision
—կարճատև հարմարում—кратковременная адаптация; short-term adaptation	մարդկային ռեսուրս—людской ресурс; human resource
—պոպուլյացիոն հարմարում—популяционная адаптация; populational adaptation	մարտական տարր—боевой элемент; fighting element
հարմարումային—адаптационный; adaptational	մարտիրոս—мученик, страстотерпец; martyr
հեթանոս—1. язычник, 2. языческий; 1. heathen, 2. heathenish	մարտիրոսություն—мученичество; martyrdom
—հեթանոս մարդ—язычник; heathen	մեկուսախմբային շահ—корпорационные интересы; corporational interests
—հեթանոս ցեղ—языческое племя; heathenish tribe	մեկյան—1. языческий храм, 2. капище; pagan temple
հեթանոսական—языческий; heathenish	մեղա․ որժույթուն—грехопадение; the Fall
—հեթանոսական աստված—языческий бог; heathenish god	մեղք—1. грех, 2. вина; 1. sin, 2. guilt
—հեթանոսական հավատալիք—языческое верование; heathenish religion	—մեղքի թողություն—отпущение грехов; remission of sins
հեթանոսություն—язычество; heathenism	—մեղքի բաժնում—искупление греха; redemption of a sin
հեռակառավարում—телеуправление; tele-control	Միածին—Единородный; Sole
հերալդիկա—геральдика; heraldry	մկրտություն—крещение; baptism
հերալդիկ առարկա—геральдический предмет; heraldic article	նվիրակ—1. посланник католикоса, легат, 2. духовное лицо—собиратель пожертвований для монастыря; 1. the envoy of catholicos, 2. spiritual person—collector of donations for monastery
հո․ կոթ—духовный; spiritual	նվիրապետություն—1. церковное духовенство, 2. иерархия духовенства; 1. clergy, 2. hierarchy of clergy
—հո․ կոթ ծառայություն—духовная служба; spiritual service	—եկեղեցական նվիրապետություն—церковная иерархия; church hierarchy
հո․ կոթականություն—духовенство; spiritual	—թեմական նվիրապետություն—епархиальное духовенство; clergy of diocese
հովվապետ—տես <i>թահանապապետ</i>	շարունակականություն—непрерывность; continuity
հովվապետություն—архиереиство; the bishops	—մշակույթի շարունակականություն—непрерывность культуры; continuity of culture
հրաձ․ շյին․ ումարտակ—стрелковый батальон; shooting battalion	—պատմության շարունակականություն—непрерывность истории; continuity of history
հրամանատու համակար․ —командная система; command's system	պաշտամունք—культ; cult
հրետանային փինամթերք—артиллерийский боеприпас; artillery ammunition	պատարա․ —литургия, месса, обедня; mass
հուզական—эмоциональный; emotional	—պատարա․ մատուցել—служить литургию; serve mass
—հուզական անկայունություն—эмоциональная неустойчивость; emotional instability	պատկերա․ րություն—пиктография; pictography
—հուզական լարվածություն—эмоциональная напряженность; emotional tension	
հունարան դպրոց—грекофильская школа; greekophil school	
հուսարում—фрустрация; frustration	
Մայր Աթոռ—патриарший престол; patr-	

<p>պատկերամարտություն—иконоборчество; iconoclasm</p> <p>պատմական հիշողություն—историческая память; historical memory</p> <p>պատվո վարքականոս—кодекс чести; code of honour</p> <p>պետականություն—государственность; State system</p> <p>պետություն—государство; state</p> <p>պսակ—1. венец, 2. տես <i>պսակադրություն</i>; 1. crown, 2. տես <i>պսակադրություն</i></p> <p>պսակադրություն—венчание; garland putting</p> <p>նազմա- իտական—военно-научный; military-scientific</p> <p>—նազմագիտական բառարան—военно-научный словарь; military-scientific dictionary</p> <p>—նազմագիտական տերմին—военный термин; military-scientific term</p> <p>նազմա- իտություն—военная наука; military science</p> <p>սարկավա— дьякон; deacon</p> <p>—ավա- սարկավա—протодьякон; archdeacon</p> <p>սպարապետ—главнокомандующий, спарпет; commander-in-chief</p> <p>ստրես—стресс; stress</p> <p>—ստրեսի ստրես—экзогенный стресс; exogenous stress</p> <p>ստրեսային իրավիճակ—стрессовая ситуация; stress situation</p> <p>սրբա- րժել—освятить; inaugurate</p> <p>սրբանալ—стать святым; to become saint</p> <p>սրբավայր—святое место, святылище; sacred place</p> <p>սուրբ—святой, священный; saint, holy</p> <p>—սրբի վարք—жизние святого; life of the saint</p> <p>—Սուրբ · իրբ—Священное писание, Библия; Bible</p> <p>—սուրբ ծնունդ—Рождество, святое рождение; Christmas</p> <p>—սուրբ օճություն—святой помазанник; holy anointed sovereign</p>	<p>սիյունահայություն—армяне диаспоры; Armenians of Diaspora</p> <p>վախ—страх; fear</p> <p>վանական—монах; monk</p> <p>վանահայր—настоятель, аббат, игумен; abbat</p> <p>վարդապետ—1. архимандрит, 2. учитель; 1. archimandrite, 2. teacher</p> <p>վարդապետություն—учение; doctrine</p> <p>տանկային շարայուն—танковая колонна; tank column</p> <p>—«Սասունյի Դավիթ» տանկային շարայուն—танковая колонна «Давид Сасунский»; tank column «Sasuntsi David»</p> <p>տասնարանյա—декалог; decalog</p> <p>տերտեր—поп; priest</p> <p>տոնացույց—святцы; church-calendar</p> <p>ուխտ—1. обет, завет, 2. паломничество, 3. орден, конгрегация; 1. order, 2. pilgrimage, 3. vow</p> <p>ուխտա- նացություն—паломничество, богомолье; pilgrimage</p> <p>ուխտավայր—место паломничества; place of pilgrimage</p> <p>րահանա—священник; priest</p> <p>—ավա- րահանա—протоиерей; archpriest</p> <p>— նդի րահանա—полковой священник, капеллан; regiment priest</p> <p>րահանայապետ—архиерей, первосвященник; high priest</p> <p>րիստոնեական—христианский; Christian</p> <p>—րիստոնեական համայնք—христианская община; Christian community</p> <p>—րիստոնեական սշակույթ—христианская культура; Christian culture</p> <p>րիստոնյա—1. христианин, 2. христианский; Christian</p> <p>—րիստոնյա ժողովուրդ—христианский народ; Christian people</p> <p>րիստոնեություն—христианство; Christianity</p> <p>—րիստոնեության որպես պետական կրոնի ընդունում—принятие христианства как государственной религии; adoration of Christianity as a state religion</p>
--	---

РУССКО - АРМЯНСКИЙ СЛОВАРЬ

<p>аббат—1. սրբա, 2. սմ. <i>настоятель</i></p> <p>адаптационный—հարմարումային</p> <p>адаптация—հարմարում</p>	<p>—длительная адаптация—երկարատև հարմարում</p> <p>—индивидуальная адаптация—անհատա-</p>
--	--

կան հարմարում	верующий—հավատացյալ
—кратковременная адаптация—կարճատև հարմարում	Верховный жрец—գերագույն քուրմ
—популяционная адаптация—պոպուլյացիոն հարմարում	визир—դիտոց
—прерывистая адаптация—ընդհատուն հարմարում	визирный—դիտոցային
адаптироваться—հարմարվել	визирование—դիտոցում
апостол—առաքյալ	визировать—դիտոցել
армия—բանակ	вина—մեղք
—армия, созданная на основе всеобщей воинской повинности—համընդհանուր զինապարտության հիմքի վրա ստեղծված բանակ	военно-научный—ռազմագիտական
—кадрово-милицейская армия—կադրային-միլիցիական բանակ	военный—1. զինվորական, 2. ռազմական, պատերազմական, 3. ռազմագիտական
—кадрово-призывная армия—կադրային-չորակոչային բանակ	—военная наука—ռազմագիտություն
—регулярная армия—կանոնավոր բանակ	—военный словарь—ռազմագիտական բառարան
армяне диаспоры—սփյուռքահայություն	—военный термин—ռազմագիտական տերմին
Армянский армейский корпус—Հայկական բանակային կորպուս	войско—սորս
артиллерийский боеприпас—հրետանային զինամթերք	—доукомплектование войск—սորսի լրահամալրում
архиепископ—արքեպիսկոպոս	—комплектование войск—սորսի համալրում
архиерей—քահանայապետ, հովվապետ	—пополнение войск—սմ. <i>доукомплектование войск</i>
архиерейство—հովվապետություն	—психологическая устойчивость войск—սորսի հոգեբանական կայունություն
архимандрит—վարդապետ	Высший духовный совет—Գերագույն հոգևոր խորհուրդ
Библия—Աստվածաշունչ, Սուրբ գիրք	геральдика—հերալդիկա
бог—աստված	геральдический предмет—հերալդիկ առարկա
богомолье—սմ. <i>паломничество</i>	главнокомандующий—գլխավոր հրամանատար, աչարապետ
богословие—սմ. <i>теология</i>	головка самонаведения—ինքնուղորդման գլխիկ
богослужение—ժամերգություն	государственность—պետականություն
боевой элемент—մարտական տարր	государство—պետություն
божество—աստվածություն	грекофильская школа—հունարան դպրոց
бронепробивание—չրահահարություն	грех—մեղք
булла—սմ. <i>кондак</i>	—искупление греха—մեղքի քավում
венец—պսակ	—отпущение грехов—մեղքի թողություն
венчание—պսակադրություն, պսակ	грехопадение—մեղագործություն
вера—հավատ, հավատք	дезоксикортикостерон—դեֆորսիկորտիկոստերոն
—вера в бога—աստծու հավատ	декалог—տասնարանյա
—символ веры—հավատո հանգանակ	дешифратор—ապաժամկագրիչ
—христианская вера—քրիստոնեական հավատ	догмат—դավանանք
—языческая вера—հեթանոսական հավատ	дозор—դետր
верование—1. հավատալիք, 2. սմ. <i>вера</i>	духовенство—հոգևորականություն
вероисповедание—1. դավանություն, 2. դավանանք	—епархиальное духовенство—թեմական նվիրապետություն
вероотступничество—1. դավանափոխություն, 2. հավատափոխություն	—иерархия духовенства—նվիրապետություն
веротерпимость—կրոնական հանդուրժողություն	—церковное духовенство—նվիրապետ

տուրյուն	лазерный целеуказатель-дальномер—
духовный—հոգևոր	լազերային նշանադրիչ-հեռաչափ
—духовная служба—հոգևոր ծառայություն	лампада Просветителя—Լուսավորչի կանթնդ
дьякон—սարկավազ	литургия—պատարագ
Единородный—Միածին	—служить литургию—պատարագ մատուցել
епархия—թեմ	личный состав—անձնակազմ
епископ—եպիսկոպոս	—отделение встречи личного состава—
епископат—եպիսկոպոսություն	անձնակազմի դիմավորման բաժանմունք
епископство—եպիսկոպոսություն	—отделение медицинского осмотра личного состава—անձնակազմի բժշկական
завет—1. <i>см. обет</i> , 2. պատգամ	վննման բաժանմունք
земля обетованная—ավետյայ երկիր	—отделение распределения личного состава—անձնակազմի բաշխման բաժանմունք
знамя—դրոշմ	—отделение экипировки личного состава—անձնակազմի հանդերձավորման բաժանմունք
—знамя с изображением креста—խաչապատկեր դրոշմ	—пункт приема личного состава—անձնակազմի ընդունման կետ
—крестное знамя—խաչադրոշմ, խաչվառ	люДСКОЙ ресурс—մարդկային ռեսուրս
—крестовидное знамя— <i>см. крестообразное знамя</i>	медицинское подразделение—բժշկական ստորաբաժանում
—крестоносное знамя—խաչակիր դրոշմ	месса— <i>см. литургия</i>
—крестообразное знамя—խաչակերպ դրոշմ	микробный препарат—մանրէական պատրաստուկ
игумен— <i>см. настоятель</i>	мобилизационный—գորահավաքային
идолопоклонство—կռապաշտություն	мобилизация—գորահավաք
иерей—երես	молитва—աղոթք
иеромонах—աբեղա	монах—վանական
иконоборчество—պատկերամարտություն	мученик—մարտիրոս
исповедь—խոստովանություն	мученичество—մարտիրոսություն
историческая память—պատմական հիշողություն	нарушение— <i>см. расстройство</i>
казарма—գորանոց	—нарушение сна—քնի խանգարում
капеллан— <i>см. полковой священник</i>	настоятель—վանահայր
капище—1. ստրուշան, 2. մեհյան	наука о знаменах—դրոշագիտություն
католикос—կաթողիկոս	национальный—ազգային
—Католикос Великого Киликийского Дома—Մեծի Տանն Կիլիկիո կաթողիկոս	—национальная самость—ազգային ինքնություն
—Католикос всех армян—Ամենայն հայոց կաթողիկոս	—национальное единогласие—ազգային միաբանություն
кодекс чести—պատվո վարքականոս	непрерывность—շարունակականություն, անընդհատություն
командная система—հրամանատու համակարգ	—непрерывность культуры—մշակույթի շարունակականություն
конгрегация— <i>см. орден</i>	—непрерывность истории—պատմության շարունակականություն
кондак—կոնդակ	обедня— <i>см. литургия</i>
корпорационные интересы—մեկուսախմբային շահեր	обет—ուխտ
кредо—1. դավանանք, 2. դավանություն	обращение армян в христианство—քրիստոնեության ընդունում հայության կողմ
крестный знак—խաչանշան	
крещение—մկրտություն	
—крещение Армении— <i>см. обращение армян в христианство</i>	
культ—պաշտամունք	
кумулятивный заряд—կուտակային լիցք	

միջ, Հայոց դարձ	противодействие—հակազդեցություն
орден—1. ուխտ, 2. շքանշան	протодьякон—ավագ սարկավագ
освятить—սրբազորել	протоиерей—1. ավագ քահանա, 2. ավագե-
паломничество—1. ուխտ, 2. ուխտագնացություն	րնյ
—место паломничества—ուխտավայր	разрешающая способность—լուծունակություն
патриаршество—հայրապետություն	расстройство—խանգարում II
патриаршие покои—կաթողիկոսարան	—профилактика расстройства—խանգարման կանխարգելում
патриарший престол—Մայր Աթոռ	—психическое расстройство—հոգեկան խանգարում
первосвященник—սմ. <i>архидиакон</i>	реакция—հակազդում
пиктография—պատկերագրություն	религиозный—կրոնական
помеха—խանգարում I	—религиозная толерантность—սմ. <i>веротерпимость</i>
—асинхронная помеха—տարածամասակյա խանգարում	—религиозное вольнодумство—կրոնական պատախտություն
—заградительная помеха—ժամկտային նշանի խանգարում	религия—կրոն
—организованная помеха—կազմակերպված խանգարում	—христианская религия—քրիստոնեական կրոն
—прицельная помеха—նշանառվական խանգարում	—языческая религия—հեթանոսական կրոն
—синхронная помеха—համաժամանակյա խանգարում	репатриация—հայրենադարձություն
—скользящая помеха—սահուն խանգարում	Рождество—սուրբ ծնունդ
—шумовая помеха—աղմկային խանգարում	сбор денежных пожертвований—դրամական հանգանակություն
поп—սերտեր	свтопоклонство—լուսապաշտություն
потеря—կորուստ	святилище—սմ. <i>святая место</i>
—безвозвратная потеря—անդառնալի կորուստ	святой—սուրբ
—боевая потеря—մարտական կորուստ	—жизие святого—սուրբի վարք
—военная потеря—նազմական կորուստ	—святая место—սրբավայր
—временная потеря—ժամանակավոր կորուստ	—святая рождение—սմ. <i>Рождество</i>
—классификация потерь—կորուստների դասակարգում	—святая помазанник—սուրբ օծություն
—не боевая потеря—ոչ մարտական կորուստ	святцы—տոնացույց
—санитарная потеря—սանիտարական կորուստ	священник—քահանա
призыв—սրբազոր	—полковой священник—գնդի քահանա
принцип универсальности—համապիտանիության սկզբունք	священнослужитель—կրոնավոր
приспосабливаться—սմ. <i>адаптироваться</i>	священный—սուրբ, սրբական
приспособленец—հարմարվողական	—Священное писание—սմ. <i>Библия</i>
приспособление—սմ. <i>адаптация</i>	сектантство—սղանդակություն
приспособленческий—հարմարվողական	семинария Геворгян—Գևորգյան ճեմարան
приспособленчество—հարմարվողականություն	синаод—սմ. <i>Высший духовный совет</i>
пророк—մարգարե	смена власти—իշխանափոխություն
пророческое видение—մարգարեական տեսիլք	создатель—սմ. <i>творец</i>
	спарапет—սմ. <i>главнокомандующий</i>
	стать святым—սրբանալ
	страстотерпец—սմ. <i>мученик</i>
	страх—վախ
	стрелковый батальон—հրաձգային գումարտակ
	стресс—ստրես
	—экзогенный стресс—արտաձին ստրես
	стрессовая ситуация—ստրեսային իրա-

վիճակ	որպես պետական կրոնի ընդունում
Сын Божий—սատվածորդի	ценностная ориентация—արժեքային կողմնորոշում
танковая колонна—տանկային շարաւուն	церковник—եկեղեցական
—танковая колонна «Давид Сасунский»	церковный—եկեղեցական
—«Սասունցի Դավիթ» տանկային շարաւուն	—церковная иерархия—եկեղեցական նվիրապետություն
творец—արարիչ	—церковное собрание—см. <i>церковный собор</i>
телеуправление—հեռակառավարում	—церковный собор—եկեղեցական ժողով
теократическое общество—կրոնի շխանական հասարակություն	церковь—եկեղեցի
теология—սատվածարանություն	—Армянская апостольская церковь—Հայաստանյայց առաքելական եկեղեցի, Հայ առաքելական եկեղեցի
управляемый снаряд—կառավարվող արկ	—Армянская католическая церковь—Հայ կաթոլիկ եկեղեցի
условия высокогорья—բարձր լեռնային պայմաններ	—национальная церковь—ազգային եկեղեցի
учение—1. ուսմունք, վարդապետություն, 2. ուսուցում	—православная церковь—ուղղափառ եկեղեցի
учитель—1. ուսուցիչ, 2. վարդապետ	экипаж—անձնակազմ
флаг—см. <i>знамя</i>	эмоциональный—հուզական
фрустрация—հուսալքում	—эмоциональная напряженность—հուզական լարվածություն
хоругвь—см. <i>крестное знамя</i>	—эмоциональная неустойчивость— հուզական անկայունություն
христианин—քրիստոնյա	языческий—հեթանոսական
христианский—1. քրիստոնեական, 2. քրիստոնյա	—языческий бог—հեթանոսական սատված
—христианская культура—քրիստոնեական մշակույթ	—языческий храм—մեհյան
—христианская община—քրիստոնեական համայնք	—языческое верование—հեթանոսական հավատալիք
—христианский народ—քրիստոնյա ժողովուրդ	—языческое племя—հեթանոս ցեղ
христианство—քրիստոնեություն	
—принятие христианства как государственной религии—քրիստոնեության	

ENGLISH-ARMENIAN DICTIONARY

abbat—վանահայր	մից, Հայոց դարձ
abbot—1. աբբա, 2. ավագերես	aim—դիտույել
adaptation—հարմարում	aiming—see <i>sighting</i>
—individual adaptation—անհատական հարմարում	Alpine conditions—բարձր լեռնային պայմաններ
—interrupted adaptation—ընդհատուն հարմարում	apostasy—1. հավատափոխություն, 2. դավանափոխություն
—long-term adaptation—երկարատև հարմարում	apostle—առաքյալ
—populational adaptation—պոպուլյացիոն հարմարում	archbishop—արքեպիսկոպոս
—short-term adaptation—կարճատև հարմարում	archdeacon—ավագ սարկավագ
adaptational—հարմարումային	archimandrite—վարդապետ
adoption of Christianity by Armenians—քրիստոնեության ընդունում հայերի կողմից, Հայոց դարձ	archpriest—ավագ քահանա
	Armenian Army Corps—Հայկական բանակային կորպուս
	Armenians of Diaspora—սփյուռքահայություն

- armour-piercing—գրահահարություն
 army—բանակ
 —army created on the base of universal military duty—համընդհանուր զինապարտության հիմքի վրա ստեղծված բանակ
 —regular and call-up army—կադրային-գորակոչային բանակ
 —regular and militia army—կադրային-միլիցիական բանակ
 —regular army—կանոնավոր բանակ
 artillery ammunition—հրետանային զինամթերք
 baptism—մկրտություն
 —baptism of Armenia—see *adoption of Christianity by Armenians*
 barracks—գորանոց
 believer—հավատապալ
 Bible—Աստվածաշունչ, Սուրբ գիրք
 bishop—եպիսկոպոս
 breaking—see *disorder*
 —breaking of sleep—քնի խանգարում
 bull—կոնդակ
 call—գորակոչ
 catholicos—կաթողիկոս
 —Catholicos of all Armenians—Ամենայն հայոց կաթողիկոս
 —Catholicos of Great Cilician House—Մեծի Տանն Գիլիկիո կաթողիկոս
 change of power—իշխանափոխություն
 Christian—1. քրիստոնեական, 2. քրիստոնյա
 —Christian community—քրիստոնեական համայնք
 —Christian culture—քրիստոնեական մշակույթ
 —Christian people—քրիստոնյա ժողովուրդ
 Christianity—քրիստոնեություն
 —adoption of Christianity as a state religion—քրիստոնեության որպես պետական կրոնի ընդունում
 Christmas—սուրբ ծնունդ
 church—1. եկեղեցի, 2. եկեղեցական
 —Armenian apostolic church—Հայաստանյայց առաքելական եկեղեցի, Հայ առաքելական եկեղեցի
 —Armenian catholic church—Հայ կաթոլիկ եկեղեցի
 —church hierarchy—եկեղեցական նվիրապետություն
 —church meeting—եկեղեցական ժողով
 —national church—ազգային եկեղեցի
 —orthodox church—ուղղափառ եկեղեցի
 church-calendar—տոնացույց
 clergy—նվիրապետություն
 —clergy of diocese—թեմական նվիրապետություն
 cleric—եկեղեցական
 code of honour—պատվո վարքականոն
 continuity—շարունակականություն
 —continuity of culture—մշակույթի շարունակականություն
 —continuity of history—պատմության շարունակականություն
 commander-in-chief—գլխավոր հրամանատար, սպարապետ
 command's system—հրամանատու համակարգ
 corporational interests—մեկուսախմբային շահեր
 confession—խոստովանություն
 counteraction—հակադեյություն
 creator—արարիչ
 credo—1. դավանանք, 2. դավանություն
 crew—անձնակազմ
 crossflag—խաչադրոշ, խաչվառ
 cross sign—խաչանշան
 crown—սպակ
 cult—պաշտամունք
 cumulative charge—կուտակային լիցք
 deacon—սարկավագ
 decalog—տասնաբանյա
 decoder—ապաժամկագրիչ
 deoxycorticosteron—դեֆօքսիկորտիկոստերոն
 diocese—թեմ
 directed bomb—կառավարվող արկ
 disorder—խանգարում II
 —mental disorder—հոգեկան խանգարում
 —prophylaxis of disorder—խանգարման կանխարգելում
 divinity—աստվածություն
 doctrine—վարդապետություն, ուսմունք
 dogma—դավանանք
 emotional—հուզական
 —emotional instability—հուզական անկայունություն
 —emotional tension—հուզական լարվածություն
 episcopate—եպիսկոպոսություն
 faith—կրոն, հավատ
 —Christian faith—1. քրիստոնեական կրոն, 2. քրիստոնեական հավատ, 3. քրիստոնեական հավատալիք
 —heathenish faith—1. հեթանոսական կր-

րոն, 2. հեթանոսական հավատ, 3. հեթանոսական հավատալիք	դորդման · լիսիկ
fear—վախ	lamp of the Illuminator—Լուսավորչի կանթեղ
fighting element—մարտական տարր	laser target-designator-range-finder—լազերային նշանացուցիչ-հեռաչափ
flag—դրոշ	light worship—լուսապաշտություն
—cross-shaped flag—1. խաչակերպ դրոշ, 2. խաչակիր դրոշ	loss—կորուստ
—flag science—դրոշա· խոսություն	—classification of losses—կորուստների դասակարգում
—flag with the picture of cross—խաչապատկեր դրոշ	—fighting loss—մարտական կորուստ
—zoomorphic flag—կենդանակերպ դրոշ	—irreparable loss—անդառնալի կորուստ
frustration—հուսալքում	—military loss—նավթական կորուստ
garland putting—պսակադրություն, պսակ	—non-fighting loss—նշ մարտական կորուստ
gathering of donations—դրամական հան· անակոություն	—sanitary loss—սանիտարական կորուստ
Gevorgian seminary—Գևորգյան ճեմարան	—temporary loss—ժամանակավոր կորուստ
get adapted—հարմարվել	martyr—մարտիրոս
God—աստված	martyrdom—մարտիրոսություն
God's Son—աստվածորդի	mass—1. ժամեր· ություն, 2. պատարա·
greekophil school—հունաբան դպրոց	—serve mass—պատարա· մատուցել
guilt—մեղք	medical unit—բժշկական ստորաբաժանում
heathen—հեթանոս	microbe preparation—մանրէական պատրաստուկ
heathenish—1. հեթանոսական, 2. հեթանոս	military science—նավթա· խոսություն
—heathenish god—հեթանոսական աստված	military-scientific—նավթա· խոսական
—heathenish tribe—հեթանոսական ցեղ	—military-scientific dictionary—նավթա· իտական բառարան
heathenism—հեթանոսություն	—military-scientific term—նավթա· իտական տերմին
heraldry—հերալդիկա	mobilization—գորահավաք
heraldic article—հերալդիկ առարկա	mobilizational—գորահավաքային
hierarchy of clergy—նվիրապետություն	monk—վանական
high priest—քահանայապետ, հովվապետ	monk-priest—աբեղա
historical memory—պատմական հիշողություն	national—ազ· ային
holly anointed sovereign—սուրբ օծություն	—national peculiarity—ազ· ային ինքնություն
human resource—մարդկային ռեսուրս	—national unanimity—ազ· ային միաբանություն
iconoclasm—պատկերամարտություն	order—ուխտ
idolatry—կռապաշտություն	pagan temple—1. ատրուշան, 2. մեհյան
inaugurate—սրբա· ործել	patriarchate—հայրապետություն
interference—խան· արում I	patriarch's chamber—կաթողիկոսարան
—aim interference—նշանառվական խան· արում	patriarch's throne—Մայր Աթոռ
—asynchronous interference—տարաժամանակյա խան· արում	patrol—դեսոք
—blocking interference—ծածկապատնեշային խան· արում	pictography—պատկերա· րություն
—organized interference—կազմակերպված խան· արում	pilgrimage—1. ուխտ, 2. ուխտա· նացություն
—sliding interference—սահուն խան· արում	—place of pilgrimage—ուխտավայր
—sound interference—աղմկային խան· արում	prayer—աղոթք
—synchronous interference—համաժամանակյա խան· արում	priest—1. քահանա, տերտեր, 2. երեց, 3. կրոնավոր
knob of self-directing system—ինքնուղ-	—regiment priest—նդի քահանա
	principle of universality—համապիտանիության սկզբունք

promised land—ավետյայ երկիր	անձնակազմի հանդերձավորման բաժանունը
prophet—մար․ արև	—point of the staff's admission—անձնակազմի ընդունման կետ
prophetic vision—մար․ արեական տեսիլք	state—պետություն
reaction—հակազդում	stress—ստրես
religion—1. կրոն, 2. հավատ, հավատք, 3. դավանություն, 4. դավանանք, 5. հավատալիք	—exogenous stress—արտաձին ստրես
religious—կրոնական	stress situation—ստրեսային իրավիճակ
—religious free-thinking—կրոնական ապաստահոություն	Supreme priest—երա․ ույն քուրմ
—religious tolerance—կրոնական հանդուրժողություն	synod—Գերա․ ույն հո․ կոր խորհուրդ
repatriation—հայրենադարձություն	tank column—տանկային շարասյուն
resolving power—լուծունակություն	—tank column «Sasuntsi David»—Սասունյի Դավիթ» տանկային շարասյուն
sacred—սրբազան	sight—դիտոց
—sacred place—սրբավայր	teacher—ուսուցիչ, 2. վարդապետ
saint—սուրբ	telecontrol—հեռակառավարում
—life of the saint—սրբի վարք	the bishops—հովվապետություն
sectarianism—աղանդավորություն	the Fall—մեղսա․ ործություն
shooting battalion—հրաձ․ ային․ ումարտակ	theocratic society—կրոնիշխանական հասարակություն
sight—դիտոցային	theology—աստվածաբանություն
sighting—դիտոցում	time-server—հարմարվողական
sin—մեղք	time-serving—1. հարմարվողականություն, 2. հարմարվողական
—redemption of a sin—մեղքի քավում	to become saint—սրբանալ
—remission of sins—մեղքի թողություն	troops—գործ
Sole—Միածին	—bringing up to strength of troops—գործի լրահամալրում
spiritual—1. հո․ կոր, 2. հո․ կորականություն	—psychological stability of troops—գործի հո․ երանական կայունություն
—spiritual service—հո․ կոր ծառայություն	—recruiting of troops—գործի համալրում
staff—անձնակազմ	trust—հավատ, հավատք
—department of medical examination of the staff—անձնակազմի բժշկական վրն․ նրման բաժանմունք	—symbol of trust—հավատո հան․ անակ
—department of meeting of the staff—անձնակազմի դիմավորման բաժանմունք	—trust in God—աստծու հավատ
—department of staff's assignment—անձնակազմի բաշխման բաժանմունք	value orientation—արժեքային կողմնորոշում
—department of the staff's equipment—	vow—ուխտ

ä²ð¼²´²ÜàøÜ°ð

«Դավանություն», «դավանանք»:
Այս բառերն իմաստով մոտ են իրար, բայց սրանց միջև առկա է նաև որոշակի տարբերություն, որով սրանք դառնում են երկու տարբեր տերմիններ: «Դավանություն» տերմինը հիմնականում նշանակում է կրոնական համոզմունքների, հավատալիքների ամբողջություն, որոնցով մարդն առաջնորդվում է իր․ ործունեության մեջ: Իսկ «Դավանանք» տերմինը հիմնականում նշանակում է

փիլիսոփայական, քաղաքական, բարոյական ակրվորներին, համոզմունքների ամբողջություն, որոնցով մարդը նույնպես առաջնորդվում է իր․ ործունեության մեջ (կրեդո, հավատամք): Սա՝ հիմնականում: Իսկ երկրորդաբար «դավանություն»-ը․ ործածվում է նաև «դավանանք»-ի նշված իմաստով, և հակառակը: Այս հան․ ամանքն անշուշտ լեզվի անկատարության դրսևորում է, հակասում է

տերմինին ներկայացվող միարժեքության պահանջին: ՈԼԿտի պետք է խուսափել դրանից, այսինքն՝ այդ տերմինները կիրառել միայն որպես հիմնական նրշված իրենց իմաստներով:

Հետաքրքիր է, որ նույնարմատ «դավանափոխ», «դավանակից», «դավանաբանություն» բառերը ավելի շատ վերաբերում են դավանությանը, քան դավանանքին: Ստ. Մալխասյանը բերում է այսպիսի մի օրինակ. «Կաթոլիկը և բողոքականը հավատակից են իրար, բայց դավանակից չեն»:

«Ձորակոչ», «գորահավաք»: Այս տերմինները ևս իմաստով մոտ են իրար, բայց սրանց միջև նույնպես կա որոշակի տարբերություն, և սրանք նույնպես երկու տարբեր տերմիններ են: «Ձորակոչ» (призыв) տերմինը նշանակում է որոշակի տարիքի հասած և դրանով փինապարտ դարձած երիտասարդներին ըստ օրենքի պարտադիր փնվորական ծառայության կանչելը, որը կատարվում է պարբերաբար, խաղաղ ժամանակ: Իսկ «գորահավաք»-ը (мобилизация) նշանակում է ռազմական դրության հայտարարման ժամանակ պահեստի տարբեր տարիքի փինապարտներին փնվորական ծառայության կանչելը:

Այստեղ կա մի նրբություն: «Մոբիլիզացիա» օտար բառը նշանակում է ոչ միայն գորահավաք, այլև տրանսպորտի և այլ տեխնիկական միջոցների ներ- րա-

վում պաշտպանության · որժի մեջ, խաղաղ վիճակից փնված ուժերի լիակատար մարտական պատրաստության վիճակի բերում, ընդհանրապես տնտեսության, պետական հաստատությունների համապատասխանեցում ռազմական դրությանը: Այսպիսի լայն իմաստի արտահայտման համար պահպանվում է «մոբիլիզացիա» տերմինը:

«Ռազմագիտական բառարան», «ռազմագիտական տերմին»: Խորհրդային տարիներին մեկանում լույս են տեսել չորս ռազմա- իտական բառարան, որոնցից երեքը վերնա- րում անվանվում են «ռազմական բառարան», իսկ մեկը՝ «ռազմական տերմինների բառարան»: Սա բացահայտ սխալ է: Բառարանը, տերմինը չեն կարող կոչվել «ռազմական», պետք է կոչվեն «ռազմա- իտական». չէ՛ որ չկան տնտեսական, բարոյական և այլ բառարաններ ու տերմիններ, այլ կան տնտեսա- իտական, բարոյա- իտական և այլ բառարաններ ու տերմիններ: Միայն · ալիս է նրանից, որ ռուսերենում չկա ռազմա- իտություն իմաստով մեկ բառ, այլ կա բառակապակցություն՝ военная наука, որից, չ իտես ինչու, նպատակահարմար չի համարվում հարկ եղած դեպքերում կապմել военно-научный ածականը, և շարունակում է կիրառվել военный ածականը: Բայց մենք պետք է հաշվի առնենք военный բառի տվյալ իմաստը և նման դեպքերում այդ բառը թար-

РАЗЪЯСНЕНИЯ

«Գավանություն», «դավանանք»: Эти слова близки по смыслу, но в то же время между ними есть некоторое различие, в силу чего они становятся двумя различными терминами. Термин դավանություն (вероисповедание) в основном обозначает совокупность религиозных убеждений, верований, которыми человек руководствуется в своей деятельности. А термин դավանանք (кредо, догмат) в основном обозначает совокупность

философских, политических, моральных принципов, которыми также руководствуется человек. Побочное же դավանություն употребляется и в указанном для термина դավանանք смысле, и наоборот. Последнее обстоятельство несомненно является свидетельством несовершенства языка, противоречит предъявляемому к терминам требованию однозначности. А значит, следует избегать этого, то есть применять термины толь-

ко в указанном как основной смысле.

Кстати, однокоренные слова դի-
վանդանի (вероотступник), դիվան-
դարան (вероучение), դիվան-
կիս (принадлежащий к тому же ис-
поведанию) в большей степени от-
носятся к слову դիվանդարան, чем к
слову դիվանդար. С. Малхасянц в
своем толковом словаре армянского
языка приводит следующий пример:
«Католик и протестант принадлежат
к той же вере (единоверцы), но не к
тому же вероисповеданию».

«Ձորակոչ», «գործակալ»։ Эти
термины тоже близки по смыслу, но
между ними существует определен-
ное различие, что делает их двумя
разными терминами. Термин գոր-
ծակոչ (призыв) обозначает установлен-
ный законом вызов (призыв) на дей-
ствительную военную службу в ар-
мии юношей, достигших определен-
ного возраста и вследствие этого
ставших военнообязанными, причем
этот призыв осуществляется перио-
дически, в мирное время. А գործակա-
լ (мобилизация) обозначает при-
зыв из запаса на военную службу
военнообязанных различного воз-
раста во время объявления военного
положения.

Но здесь есть один нюанс. Ино-
странное слово «мобилизация» обо-
значает не только мобилизацию во-
еннообязанных, но и вовлечение в
дело защиты страны транспортных
и иных технических средств, пере-
вод вооруженных сил из мирного
состояния в полную боевую готов-
ность, вообще приведение экономи-

ки страны, ее государственных ин-
ститутов в соответствие с требова-
ниями военного положения. Для вы-
ражения такого широкого смысла
сохраняется термин մոբիլիզացիա, т.
е. иностранное слово «мобилизация».

«Ռազմագիտական բառարան»,
«ռազմագիտական տերմին»։ В совет-
ское время в Армении были изданы
4 военных словаря, три из которых
были озаглавлены как ռազմական
բառարան (военный словарь), а один—
как ռազմական տերմինների
բառարան (словарь военных терминов). Это—
явная ошибка. В армянском языке
словарь, термин не могут называть-
ся словом ռազմական (военный), а
должны обозначаться словом ռազմա-
գիտական (военно-научный). Ведь не
могут быть տնտեսական (экономи-
ческий в смысле хозяйственный), բար-
ոյնական (моральный) и другие по-
добные словари и термины, а они
должны быть տնտեսա- գիտական (т.
е. экономический от «экономика» в
смысле науки), բարոյն- գիտական (т.
е. словарь, термин этики как науки).
Ошибка происходит от того, что в
русском нет единого слова—ռազմա-
գիտական, а существует словосоче-
тание «военная наука», от которого
считается нецелесообразным при
необходимости образовывать прила-
гательное «военно-научный», а упот-
ребляется термин «военный». Но в
армянском мы должны учитывать
этот смысл русского слова «воен-
ный» и в подобных случаях перево-
дить его словом ռազմա- գիտական (во-
енно-научный).

СПИСОК ИЛЛЮСТРАЦИЙ К СТАТЬЯМ

- Стр
- 10 «Ной спускается с горы Арарат», фрагмент (1889 г.). Худ.—Ов. Айвазовский.
- 12 Посещение Президентом РА Р. Кочаряном церкви Св. Акопа. Иерусалим, 2000 г.
- 14 Задушевная беседа на духовно-моральные темы.
- 16 Остатки языческого капища в Кафедральном соборе Эчмиадзина.
- 19 Стела с изображением свиноголового царя Трдата (V в.).
- 22 «Месроп Маштоц». Фрагмент гобелена Г. Ханджяна «Армянский алфавит» (1980 г.).
- 25 «Саак Партев». Фрагмент гобелена Г. Ханджяна «Армянский алфавит» (1980 г.).
- 28 «Давид Анахт (Непобедимый)» (XIII в.). Матенадаран, рук. № 1746.
- 35 «Св. апостол Фаддей» (XVIII в.). Худ.—Ов. Овнатанян.
- 37 «Св. апостол Варфоломей» (XVIII в.). Худ.—Ов. Овнатанян.
- 39 «Св. Григорий Просветитель» (XVII—XVIII вв.). Неизвестный армянский художник.
- 41 «Царь Трдат» (XVIII в.). Худ.—Ов. Овнатанян.
- 48 Миниатюра из рукописи «О Вардане и Армянской войне» (1539 г.). Матенадаран.
- 52 Церковь Св. Ншана, или Вардановцев, в Ахалцихе (1862 г.).
- 60 Войсковая церковь (XIII в.). Алаяз.
- 63 Верховный Духовный Совет (Синод) Св. Эчмиадзина, 1927 г.
Слева направо: I ряд—*архиеп. Матеос Матеосян* (предв. Бакинской и Туркестанской епархий), *архиеп. Хорен Мурагбекян* (местоблюститель патр. престола), *Католикос Геворг V*, *архиеп. Баграт Вардазарян*, *архиеп. Гарегин Овсепян*; II ряд—*еп. Артак Смбатян* (предв. Сюникской епархии), *Андреас Салтикян*, *архиеп. Геворг Чорекчян* (предв. Грузинской епархии), ученый-арменовед *С. Малхасян*, *еп. Гют Тер-Газарян*, *Исаак Амирян*; III ряд—*свящ. Погос I Бегелян*, *архимандрит Григорис Ярамшиян*, *архимандрит Рубен Манасян* (послан. катол. в Ираке), *Врам Гарагюмджян*, *архимандрит Исаак Тер-Микаелян* (предв. Ширакской епархии), *свящ. Акол I* (местоблюститель предв. Араратской епархии), *архиеп. Вртанес Акоюн* (предв. Арцахской епархии).
- 66 Католикос Вазген I.
- 71 Из номера газеты «Банакин амар» (США) за 23 мая 1920 г.
- 76 Католикос Геворг VI.
- 77 Один из танков колонны «Давид Сасунский».
- 85 Предводитель Арцахской епархии архиепископ Партев во время богослужения в Гандзасарском монастыре.
- 87 Часовня, воздвигнутая бойцами за свободу Арцаха в годы Арцахской войны.
- 92 Образцы крестных знамен (хоругвей).
- 95 Образцы крестных знамен (хоругвей).
- 100 Католикос всех армян Гарегин II и Министр обороны РА Серж Саркисян. Эчмиадзин, 2000 г.
- 101 Заместитель Министра обороны РА генерал-майор Микаел Григорян и заместитель предводителя Араратской Патриаршей епархии епископ Навасард Кчоян подписывают Положение о духовной службе Армянской апостольской церкви в ВС РА. Эчмиадзин, 14 сентября 2000 г.
- 160 Андраник со своими соратниками в Эчмиадзине, 1915 г. В центре—Андраник, слева—епископ Г. Овсепян (в дальнейшем—Католикос Великого Киликийского Дома), справа—епископ Г. Чорекчян (в дальнейшем—Католикос всех армян Геворг VI).
- 165 Полковник (в дальнейшем—генерал-майор) М. Мелик-Мурадян.

На I стр. обложки: использованы изображения «Складень Копья» (1687 г.) и «Всепаситель Авуц Тара» (IX—X вв.) (из альбома «Сокровища Эчмиадзина»).

На III стр. обложки: Католикос всех армян Геворг V благословляет армянских добровольцев. Эчмиадзин, 1915 г.

На IV стр. обложки: Военная часовня в Ераблуре (1999 г.).

THE LIST OF ILLUSTRATIONS AFFILIATED TO THE ARTICLES

- Page
- 10 «Noah is coming down the Ararat mountain» (fragment) (1889). Painter—Hov. Ayvazovsky.
- 12 The visit of the president of the Republic of Armenia R. Kocharian to the church of Saint Jacob. Jerusalem, 2000
- 14 Cordial talk on spiritual and moral topics.
- 16 Ruins of the heathenish pagan temple in Etchmiadzin's Cathedral.
- 19 Stella with the picture of Tiridat, the king with pig-shaped head (5th century).
- 22 «Mesrob Mashtots». The fragment of G. Khandjian's tabestry «The Armenian Alphabet» (1880).
- 25 «Sahak Partev». The fragment of G. Khandjian's tabestry «The Armenian Alphabet» (1880).
- 28 «David Anhakht (the Invincible)» (the 13th century). Matenadaran, manuscript N 1746.
- 35 «Saint Thaddeus the Apostle». Painter—Hov. Hovnatanian (18th century).
- 37 «Saint Bartholomeu the Apostle». Painter—Hov. Hovnatanyan (18th century).
- 39 «Saint Gregory the Illuminator» (17—18 centuries). Unknown Armenian painter.
- 41 «Tiridat King» (18th century). Painter—Hov. Hovnatanyan.
- 48 Miniature from the manuscript «About Vartan and the Armenian War» (1539). Matenadaran.
- 52 The church of Saint Nshan, or of Vartan's people, in Akhaltskha (1862).
- 60 Military church (13th century). Alayaz.
- 63 Supreme Spiritual Council (Synod) of Saint Etchmiadzin, 1927.
From the left to the right: the 1st row—the *archbishop Mateos Mateosian* (the leader of Baku and Turkestan's dioceses), the *archbishop Khoren Muradbekian* (the placekeeper of the patriarch's throne), the *Catholicos Gevorg V*, the *archbishop Bagrat Vardazarian*, the *archbishop Garegin Hovsepian*, the 2nd row—the *bishop Artak Smbatian* (the leader of Syunik's diocese), *Andreas Saltikian*, the *archbishop Gevorg Chorekchian* (the leader of Georgian diocese), the scientist—armenologist *St. Malkhasian*, the *bishop Gyut Ter-Gasaryan*, *Isahak Amiryan*, the 3rd row—the *priest Poghos I Bedelian*, the *archimandrite Grigoris Yaramishian*, the *archimandrite Ruben Manassian* (the envoy of the catholicos in Irak), *Vram Garaguyumjian* *archimandrite Isahak Ter-Michaelian* (the leader of the Shirak's diocese), the *priest Jacob I* (the placekeeper of leader of the Ararat's diocese), the *archimandrite Vrtanes Hacobian* (the leader of the Artsakh's diocese).
- 66 Vazgen I, the Catholicos.
- 71 From the number of the newspaper «Banakin hamar» (USA) on the 23rd of May, 1920.
- 76 Gevorg VI, the Catholicos.
- 77 One of the tanks of the column «Sasuntsi David».
- 85 The leader of the Artsakh's diocese the archbishop Pargev.
- 87 The chapel, erected by the fighters for the liberty of Artsakh during the Artsakh's war.
- 92 Patterns of crossflags (banners).
- 95 Patterns of crossflags (banners).
- 100 The Catholicos of all Armenians Garegin II and the Minister of Defence of the Republic of Armenia Serj Sarkissyan. Etchmiadzin, 2000.
- 101 The Deputy Minister of Defence of the Republic of Armenia Major-General Michael Grigorian and the Deputy leader of the Ararat patriarch's diocese the bishop Navasard Kchoyan sign the thesis about the spiritual service of the Armenian Apostolic church in the Armed Forces of the Republic of Armenia. Etchmiadzin, the 14th of September, 2000.
- 160 Andranik with his companions in arms in Etchmiadzin (1915). Andranik is in the centre, the bishop G. Hovsepian (further—the Catholicos of the Guater Cilician home) is on the left, the bishop G. Chorekchian (further—the Catholicos of all Armenians Gevorg VI) is on the right.
- 165 Colonel (further—major-general) M. Melik-Muradian.

On the 1st page of the cover—the pictures of «The reliquary of Geghard» (1687) and «Havouts Tar, Amenaprkich St. Nshan» (9—10 centuries) (from the album «The treasures of Etchmiadzin») are used.

On the 3rd page of the cover—Gevorg V, the Catholicos of all Armenians, gives his blessing to the Armenian volunteers. Etchmiadzin, 1915.

On the 4th page of the cover—Military chapel in Yerablour (1999).

ՔՐԻՍՏՈՆԵՌԻԹՅՈՒՆԸ ՀԱՅԱՍՏԱՆՈՒՄ

ХРИСТИАНСТВО В АРМЕНИИ

CHRISTIANITY IN ARMENIAN

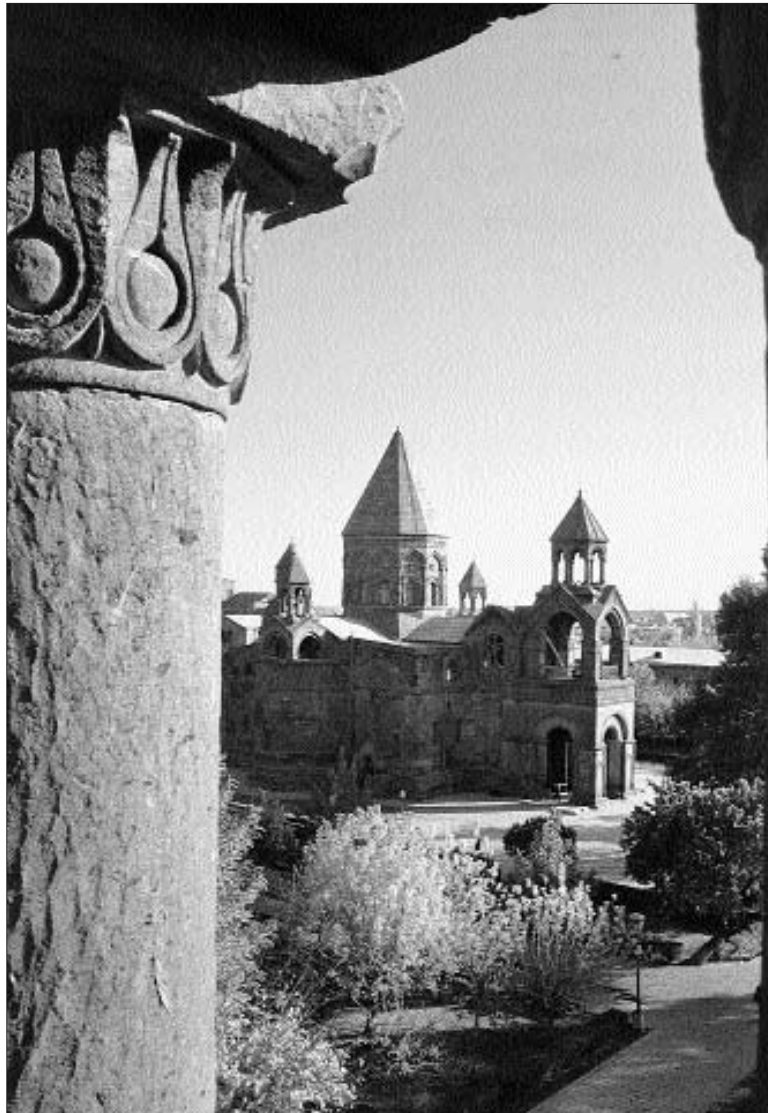

Էջմիածնի Մայր տաճար (4-րդ դ.): Կառուցված է այն տեղում, որտեղ ըստ Գրիգոր Լուսավորչի տեսիլքի իջել է Միածինը

Кафедральный собор Эчмиадзина (IV в). Построен на том месте, куда сошел Единородный Сын Господень в видении Григора Просветителя. От слов «Эчк Миацин» (сошествие Единородного) образовано название собора (Эчмиадзин), а затем и города

Cathedral of Etchmiadzin (4th century). It is built on the place, where the only God's son came down in the vision of Gregory the Illuminator. From the words «Echk Miatsin» (ascension of the only son) the name of the cathedral (Etchmiadzin) and then the city was formed

ՀԱՅԿԱԿԱՆ ԲՆԱԿ



Մալր տաճարի իջման սեղան
Место сошествия в Кафедральном соборе
Place of ascension in the Cathedral



Մասունքի պահարան Նոյան տապանի մասունքով
Складень с мощами Ноева ковчега
Reliquary with relic of Noah's ark



Սուրբ Թադեոս առաքյալի աջը մասունքներով
Длань Святого апостола Фаддея с мощами
Right Hand of St. Thaddeus the Apostle, with relic



Սուրբ Գրիգոր Լուսավորչի աջը
Длань Святого Григория Просветителя
Right Hand of St. Gregory the Illuminator

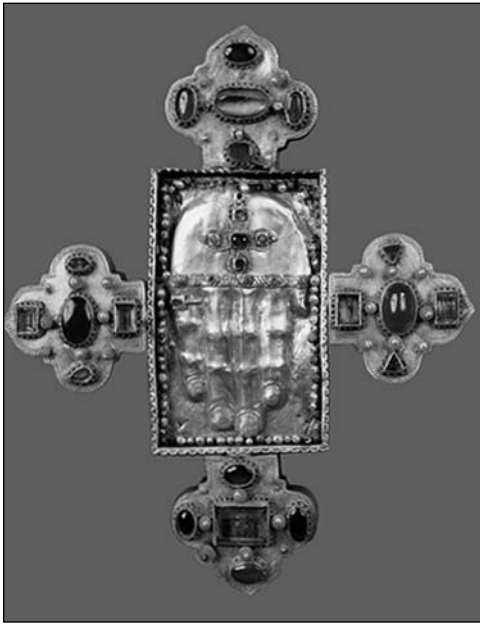

Խաչ Սր. Կարապետի աջով (17-րդ դ.).
Սր. Էջմիածին

Крест с мощами св. Карапета (XVII в.).
Св. Эчмиадзин

Cross with the Right Hand of St. Karapet
(17th century). St. Etchmiadzin



Աշոտ Երկաթի խաչի պահարանը
(914—928 թթ.). Սր. Էջմիածին

Складень креста царя Ашота Железного
(914—928 гг.). Св. Эчмиадзин

Reliquary with relic of King Ashot the
Iron's cross (914—928). St. Etchmiadzin



Մատուցի պահարան. Արագածի Սր. Նշան
(13-րդ դ.)

Складень церкви Св. Ншана Арагаца
(XIII в.)

Reliquary with relic of St. Nshan Aragats's
church (13th century)



Պահպանակ, Էջմիածնի պվետարան
(6-րդ դ.). Մատենադարան, ձեռ. հմ. 2374

Оклад. Эчмиадзинское Евангелие (VI в.).
Матенадаран, рукопись № 2374

Amulet, Echmiadzin's Gospel (6th century),
Matenadaran, N 2374



Գեղարդ (12—13-րդ դդ.): Ուխտի վիմափոր կառույցներ
 Гегард (XII—XIII вв.). Имеет пещерные постройки
 Geghard (12th—13th centuries). It has cave buildings



Սբ. Հռիփսիմեի տաճար (618 թ.). Էջմիածին: Կառուցված է Հռիփսիմե
 կույսի վկայարան դամբարանի վրա
 Собор Св. Рипсима (618 г.). Эчмиадзин. Построен на месте древней часовни,
 стоявшей над могилой мученицы девы Рипсима
 Cathedral of St. Hripsime (618), Etchmiadzin. It is built on the place of the ancient chapel,
 standing over the grave of the martyr virgin Hripsime



Խոր Վիրապ վանքը (17-րդ դ.): Կառուցված է այն տեղում,
որտեղ պահվել է կալանված Գրիգոր Լուսավորիչը
Монастырь Хор Вирап (XVII в.). Построен на том месте,
где содержался в заключении Григорий Просветитель
Monastery Khor Virap (17th century). It is built on the place,
where Gregory the Illuminator was kept in prison



Սր. Գայանեի տաճար (630 թ.). Էջմիածին: Կառուցված է Գայանե
կույսի վկայարան դամբարանի վրա
Собор Св. Гаяне (630 г.). Эчмиадзин. Построен на месте древней часовни,
стоявшей над могилой мученицы девы Гаяне
Cathedral of St. Gayane (630), Etchmiadzin. It is built on the place of the ancient chapel,
standing over the grave of the martyr virgin Gayane

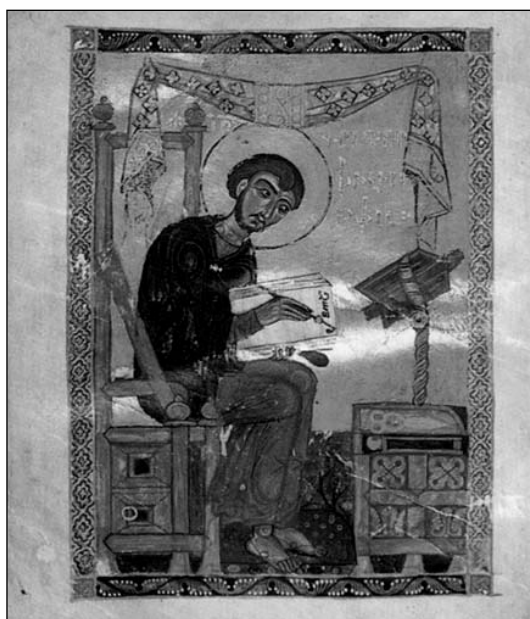

Նարեկ (1173 թ.), «Գրիգոր Նարեկացի».
Մատենադարան, ձեռագիր հմ. 1568

Нарек (1173 г.), Григор Нарекаци.
Матенадаран, рук. № 1568

Narek (1173), Gregory Narekatsi.
Matenadaran, manuscript N 1568

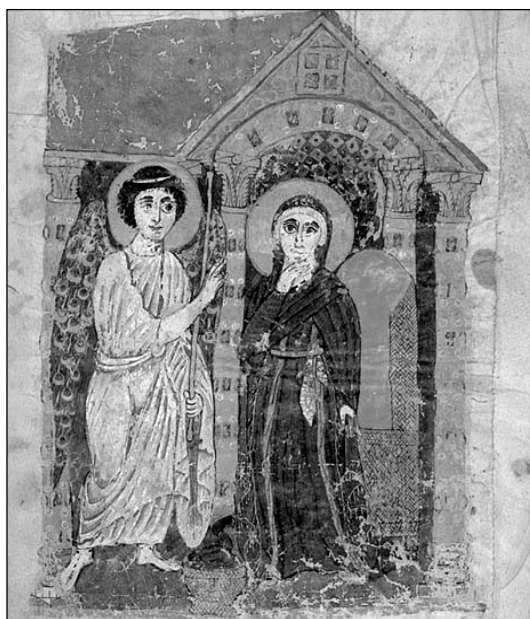

Ավետում. Էջմիածնի Ավետարան (6-րդ դ.).
Մատենադարան, ձեռագիր հմ. 2374

Благовещение. Эчмиадзинское Евангелие (VI в.).
Матенадаран, рук. № 2374

Lady Day. Etchmiadzin's Gospel (6th century),
Matenadaran, manuscript N 2374



Մկրտություն. Մուղնիի Ավետարան (11-րդ դ.).
 Մատենադարան, ձեռագիր հմ. 7736
 Крещение. Евангелие Могни (XI в.).
 Матенадаран, рук. № 7736
 Epiphany. Maugni's Gospel (11th century).
 Matenadaran, manuscript N 7736



Շարակ'նոց (1482 թ.), «Ավարայրի ճակատամարտը».
 Մատենադարան, ձեռագիր հմ. 1620
 Часослов (1482 г.), «Аварайрское сражение».
 Матенадаран, рук. № 1620
 Hymnal (1482), «Avarayr's battle».
 Matenadaran, manuscript N 1620



Հայոց այբուբեն (ուսկի, թանկարժեք քարեր). Էջմիածին (1976 թ.)
Армянский алфавит (золото, драгоценные камни). Эчмиадзин (1976 г.)
Armenian alphabet (gold, precious stones). Etchmiadzin (1976)



Ամենայն հայոց կաթողիկոս Գևորգ 5-րդը
օրհնում է հայ կամավորներին:
Սբ. Էջմիածին, 1915 թ.

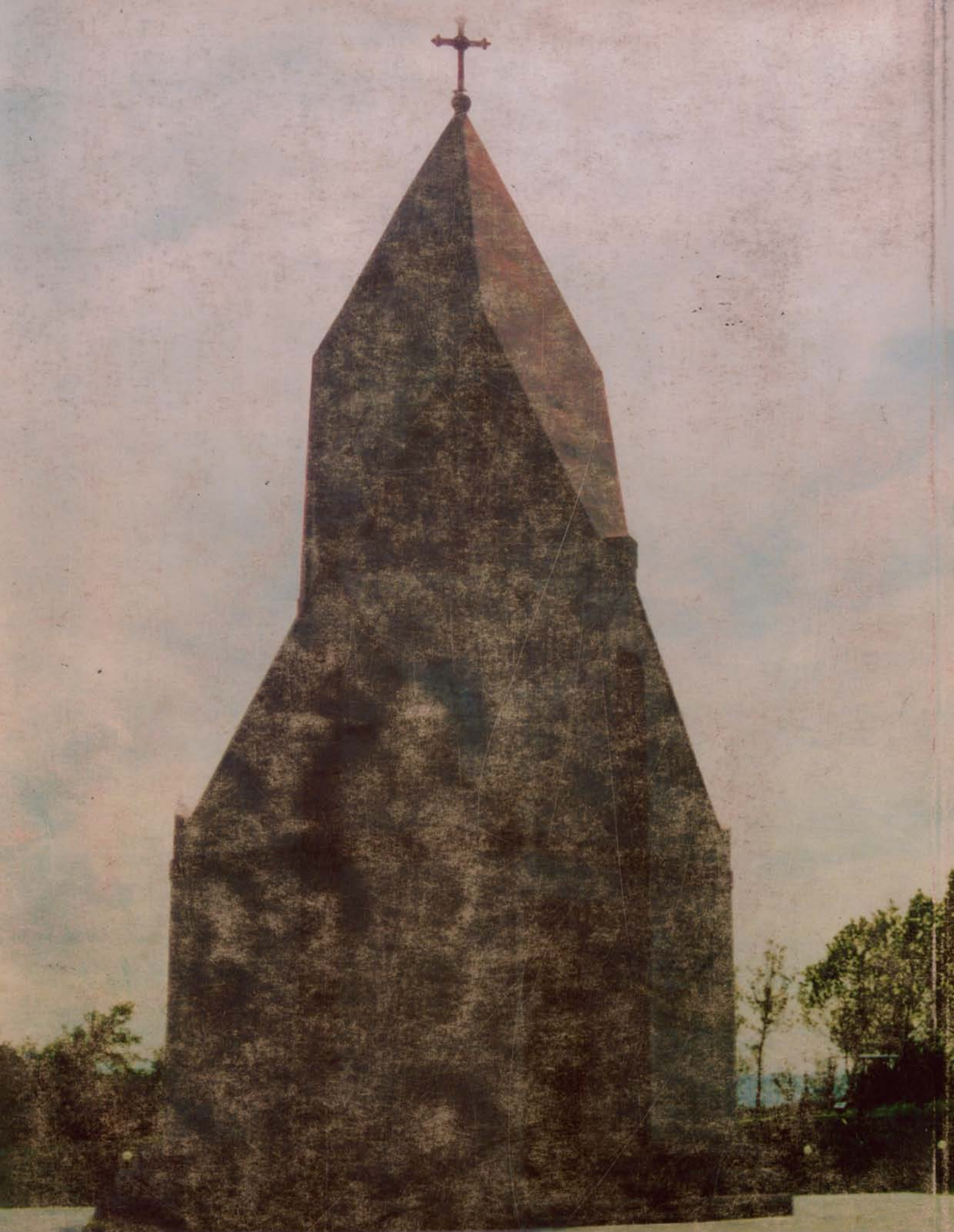

ՀԱՅԿԱԿԱՆ ԲԱՆԱԿ

ՀԱՅԱՍՏԱՆԻ ՀԱՆՐԱՊԵՏՈՒԹՅԱՆ ՊԱՇՏՊԱՆՈՒԹՅԱՆ ՆԱԽԱՐԱՐՈՒԹՅԱՆ ՈՒՁՍԱԳԻՏԱԿԱՆ ՀԱՆՐԵՍ

1-2 (27-28). 2001