

1945

ՄԵԾ ՀԱՂԹԱՆԱԿԻ
ՀԻՄՈՒՆՀԻՆԳԱՄՅԱԿԸ

ՄԱՅԻՍԻ 9-Ը ՇՈՒՇԻ ԱՉԱՏԱԳՐՄԱՆ ՕՐՆ Է
9 МАЯ—ДЕНЬ ОСВОБОЖДЕНИЯ ШУШИ
MAY 9 IS THE LIBERATION DAY OF SHUSHI



Շուշիի ապատագրումից հետո վերականգնված Դավանչեցոյ եկեղեցին
Церковь Казанчецоц, восстановленная после освобождения Шуши
Ghazanchetsots church, restored after liberation of Shushi



ՀԱՅԿԱԿԱՆ ԲԱՆԱԿ

ՈՍՁՍԱԳԻՏԱԿԱՆ ՀԱՆՂԵՍ

Լույս է տեսնում 1995 թվականից
տարին շրջա անգամ

2 (24) • 2000

ԽՄԲԱԳՐԱԿԱՆ ԿՈՒԵԳԻԱ

- Հարությունյան Մ. Հ.
(նախագահ)
- Սարգսյան Ա. Ե.
(գլխավոր խմբագիր)
- Արրահանյան Մ. Ա.
Այդինյան Ռ. Ա.
Գասպարյան Վ. Ս.
Գրիգորյան Մ. Գ.
Չինևիչ Ա. Վ.
Իսրայելյան Վ. Ս.
Կարապետյան Լ. Ս.
Հայրապետյան Վ. Ա.
Հարությունյան Ա. Թ.
Մարտիրոսյան Ս. Ս.
Մարտիրոսով Լ. Ա.
Մկրտչյան Մ. Գ.
Միրզաբեկյան Ա. Ռ.
Պալյան Հ. Ս.
Սարգսյան Ա. Գ.
Սարգսյան Մ. Ս.
Տեր-Գրիգորյանց Ն. Գ.
Տեր-Թադևոսով Ա. Ի.
Քոթանջյան Հ. Ս.

ԲՈՎԱՆԳԱԿՈՒԹՅՈՒՆ

ՄԵՇ ՀԱՂԹԱՆԱԿԻ ՀԻՍՈՒՆՀԻՆԳԱՄՅԱԿԸ

- Հ. Ա. Ալևնտիսյան, 20-րդ դարի խոշորագույն պատմական իրավաբանությունը 7
- Գ. Ա. Հարությունյան, Հայկական դիվիզիաները Հայրենական մեծ պատերազմի տարիներին (1941—1945 թթ.) ... 16
- Ա. Բ. Հայրապետյան, Խորհրդային զվարդիայի ծնունդը .. 32
- Ս. Կ. Գալստյան, Սփյուռքահայերի մասնակցությունը երկրորդ աշխարհամարտին 45
- Հ. Գ. Հովհաննիսյան, Հանուն պատմական ճշմարտության 53
- Գ. Մ. Գեղամյան, Հայաստանի մասնակցությունը ռազմաճակատի թիկունքային ապահովմանը 59
- Ա. Ե. Սարգսյան, ԽՍՀՄ ՌԱՀ-ի հայազգի մասնագետների ներդրումը մեծ հաղթանակի մեջ 74

ՍՊԱՅԱԿԱՆ ԿՈՐՊՈՒՄ.

ԿԱԳԻԵՐԻ ՊԱՏՐԱՍՏՈՒԹՅՈՒՆ

- Ս. Հ. Հարությունյան, Սպայական անձնակազմ. բարոյա-հոգեբանական հիմքերը 82
- Գ. Ն. Կոշկարյան, ՌԽՍՄ-ում արտադրության պլանավորման միասնական համակարգը և նրա կիրառման մի քանի առանձնահատկությունները ՀՀ ՊՆ ռազմական ինտիտուտում 92

ՌԱԶՄԱԿԱՆ ՃԱՐՏԱՐԱԳԻՏՈՒԹՅՈՒՆ

- Ռ. Հ. Ռուսմանյան, Վ. Մ. Շահնապարյան, Ադմուկի իլաբարները 99

ՌԱԶՄԱԿԱՆ ԲՆԱԳԱՎԱՌԻ ՆՈՐՈՒՅԹՆԵՐ 102

ՌԱԶՄԱԳԻՏԱԿԱՆ ՏԵՐՄԻՆԱԲԱՆՈՒԹՅՈՒՆ

- Վ. Խ. Բաղդասարյան, Համարի բառարան 104

«АЙКАКАН БАНАК» («АРМЯНСКАЯ АРМИЯ»)
ВОЕННО-НАУЧНЫЙ ЖУРНАЛ
МИНИСТЕРСТВА ОБОРОНЫ РЕСПУБЛИКИ АРМЕНИЯ
№ 2 (24). 2000
Издается 4 раза в год

РЕДАКЦИОННАЯ КОЛЛЕГИЯ

*М. А. Арутюнян (председатель); А. Е. Саркисян (гл. редактор);
М. А. Абрамян; Р. А. Айдишян; В. А. Айрапетян; А. Т. Арутюнян;
В. С. Гаспарян; М. Г. Григорян; А. В. Зиневич; В. С. Израелян; А. С. Карапетян;
Г. С. Котанджян; А. А. Мартиросов; С. С. Миртиросян; М. Г. Мелкоян;
А. Р. Мирзабекян; О. С. Палян; А. Г. Саркисян; М. С. Саркисян;
Н. Г. Тер-Григорьян; А. И. Тер-Татевосов.*

СОДЕРЖАНИЕ

ПЯТИДЕСЯТИПЯТИЛЕТИЕ ВЕЛИКОЙ ПОБЕДЫ

<i>Г. А. Аветисян. Крупнейшее историческое событие XX века</i>	<i>7 (13)*</i>
<i>К. А. Арутюнян. Армянские дивизии в годы Великой Отечественной войны (1941 – 1945) гг.</i>	<i>16 (28)</i>
<i>А. Б. Айрапетян. Рождение Советской гвардии</i>	<i>32 (42)</i>
<i>С. К. Галстян. Участие армянской диаспоры во Второй мировой войне . . .</i>	<i>45 (50)</i>
<i>Г. Г. Оганесян. Во имя исторической правды</i>	<i>53 (57)</i>
<i>Г. М. Гегамян. Участие Армении в тыловом обеспечении фронта</i>	<i>59 (71)</i>
<i>А. Е. Саркисян. Вклад армян-специалистов ВПК СССР в великую Победу . .</i>	<i>74 (80)</i>

ОФИЦЕРСКИЙ КОРПУС. ПОДГОТОВКА КАДРОВ

<i>С. Г. Арутюнян. Офицерский корпус. Морально-психологические устои</i>	<i>82</i>
<i>Г. Н. Кошкарян. Единая система планирования учебных процессов и некоторые особенности ее применения в военном институте МО РА</i>	<i>92 (97)</i>

ВОЕННАЯ ИНЖЕНЕРИЯ

<i>Р. Г. Туманян, В. М. Шахназарян. Глушители шума</i>	<i>99(101)</i>
--	----------------

НОВОСТИ В ВОЕННОЙ ОБЛАСТИ 102

ВОЕННАЯ ТЕРМИНОЛОГИЯ

<i>В. Х. Багдасарян. Словарь номера</i>	<i>104</i>
---	------------

Цифры в скобках обозначают страницу, с которой начинается текст на русском языке.

«HAIKAKAN BANAK» («ARMENIAN ARMY»)
MILITARY-SCIENTIFIC QUARTERLY
OF THE MINISTRY OF DEFENSE OF THE REPUBLIC OF ARMENIA
N 2 (24). 2000
Is published 4 times a year

EDITORIAL BOARD

M. H. Haroutunyan (Chairman), *A. E. Sarkissyan* (Editor-in-Chief),
M. A. Abrahamyan, *V. S. Gasparyan*, *M. G. Grigoryan*, *V. A. Hairapetyan*,
A. T. Haroutunyan, *R. A. Idynnyan*, *V. S. Israelyan*, *L. S. Karapetyan*, *H. S. Kotanjyan*,
S. S. Martirosyan, *L. A. Martirossov*, *M. G. Melkonyan*, *A. R. Mirzabekyan*,
H. S. Palyan, *A. G. Sarkissyan*, *M. S. Sarkissyan*, *N. G. Ter-Grigoryants*,
A. I. Ter-Tudevosssov, *A. V. Zinevich*.

CONTENTS

THE FIFTY-FIFTH ANNIVERSARY OF GREAT VICTORY

<i>H. A. Avelisyan</i> . The greatest historical event of XX century	7 (14)*
<i>K. A. Haroutunyan</i> . Armenian divisions in the years of Great Patriotic War (1941 – 1945)	16 (30)
<i>A. B. Hairapetyan</i> . Birth of the Soviet Guards	32 (43)
<i>S. K. Galstyan</i> . Participation of the Armenian diaspora in the World War II	45 (51)
<i>H. G. Hovhannisyán</i> . In the name of historical truth	53 (58)
<i>G. M. Geghamyan</i> . The participation of Armenia in logistical support of front	59 (72)
<i>A. E. Sarkissyan</i> . The contribution of the Armenian experts of Military-Industrial Complex of the USSR in great victory	74 (81)

OFFICERS CORPS. TRAINING OF THE STAFF

<i>S. H. Haroutunyan</i> . Officers personnel: moral-psychological bases	82
<i>G. N. Koshkaryan</i> . The common system of-planning of educational process and some peculiarities of its application in the military institute of Ministry of Defense the RA	92 (98)

MILITARY ENGINEERING

<i>R. H. Tumanyan</i> , <i>V. M. Shahnazaryan</i> . Silencers of noise	99 (101)
--	----------

SOMETHING NEW IN MILITARY FIELD 102

MILITARY-SCIENTIFIC TERMINOLOGY

<i>V. Kh. Bagdassaryan</i> . Volume dictionary	104
--	-----

* Numbers in brackets mean page of text in English.

Ի գիտություն հեղինակների և ընթերցողների

Հոդվածները պետք է ներկայացվեն հայերեն լեզվով, երկու օրինակով՝ մեքենագրված երկու ինտերվալով, մինչև 15 էջ ծավալով, հոդվածին կից պետք է լինի նրա ուսերեն ամփոփումը մինչև 2 էջ ծավալով:

Հեղինակները պետք է վկայակոչեն օգտագործված առավել կարևոր աղբյուրները:

Հեղինակները պատասխանատու են հոդվածներում բերվող փաստերի հավաստիության և գաղտնիության պահանջների պահպանման համար:

Հեղինակների դիրքորոշումը պարտադիր չէ, որ համընկնի խմբագրության դիրքորոշման հետ:

Դիագրամները, սխեմաները, գծագրերը, նկարները, լուսանկարները պետք է լինեն հստակ, տպագրության համար պիտանի:

Ձեռագրերը հետ չեն վերադարձվում:

Հոդվածներում պետք է վերծանված լինեն օգտագործվող ռազմամասնագիտական հապավումները:

К сведению авторов и читателей

Статьи следует представлять на армянском языке, в двух экземплярах, в пределах 15 страниц, напечатанных в два интервала, с приложением резюме на русском языке объемом до 2-х страниц.

Авторы должны давать сноски на использованные наиболее важные источники.

Авторы ответственны за достоверность и несекретность фактов, приводимых в статьях.

Позиции авторов не обязательно совпадают с позицией редакции.

Диаграммы, схемы, чертежи, рисунки, фотоснимки должны быть исполнены в четком изображении, пригодными для печати.

Рукописи не возвращаются.

В статьях должны быть раскрыты употребляемые военно-специальные аббревиатуры.

For the information of the authors and readers

The articles should be submitted in Armenian. Please, supply two copies. Articles are to be double spaced and should not exceed 15 pages in length. Provide Russian summaries (2 page maximum).

Authors should give footnotes for the sources used.

Authors are responsible for the accuracy and the non-confidential nature of the facts given in the articles.

Opinion expressed herein are those of the authors and are not necessarily those of the editorial board.

Diagrams, schemes, drawings, pictures, and photos should be of print quality.

Manuscripts are not returned.

Please explain acronyms.

1945

ՄԵԾ ՀԱՂԹԱՆԱԿԻ
ՀԻՍՈՒՆՀԻՆԳԱՄՅԱԿԸ

ПЯТИДЕСЯТИЛЕТИЕ
ВЕЛИКОЙ ПОБЕДЫ

THE FIFTY-FIFTH ANNIVERSARY
OF GREAT VICTORY

20-ՐԴ ԴԱՐԻ ԽՈՇՈՐԱԳՈՒՅՆ ՊԱՏՄԱԿԱՆ ԻՐԱԴԱՐՁՈՒԹՅՈՒՆԸ

Հ. Ա. ԱՎԵՏԻՍՅԱՆ, ՀՀ ԳԱԱ ակադեմիկոս

Աշխարհը, և առաջին հերթին Ռուսաստանը, 2000 թ. մայիսի 9-ին արժանավորապես նշում է երկրորդ համաշխարհային պատերազմում ֆաշիզմի դեմ տարած հաղթանակի 55-ամյակը: Այդ հաղթանակը իրավացիորեն դիտվում է որպես 20-րդ դարի պատմական խոշորագույն իրադարձությունը:

Մոսկվայում տոնական հանդեսներին մասնակցած աշխարհի բազմաթիվ երկրների պատվիրակությունների ղեկավարները միշտ էլ բարձր են գնահատել Խորհրդային Միության դերը ֆաշիզմի ջախջախման գործում: Կարմիր հրապարակում և Պոկոնսնայա Գորայի շրջակայքում հաղթանակի տոնակատարության արարողությունները, ԱՊՀ գրեթե բոլոր հանրապետություններից պատերազմի վետերանների մասնակցությունը զինվորական շքերթներին, ռազմական նորագույն տեխնիկայի ցուցադրումը հաստատում են այն ճշմարտությունը, որ ոչ միայն Ռուսաստանը եղել է և մնում է հզոր երկիր, այլև նախկին ԽՍՀՄ հանրապետությունները ևս տերն են ու ժառանգորդը անցյալի սքլարանքների, համատեղ լոհաբերություններով ձեռք բերված ռազմական փառքի:

Հայտնի է, որ 1939 թ. սեպտեմբերի 1-ին ֆաշիստական Գերմանիայի զորքերը հարձակվեցին Լեհաստանի վրա, որով սկիզբ դրվեց երկրորդ համաշխարհային պատերազմին: 1940 թ. ապրիլի 9-ին գերմանական զորքերը մտան Դանիա և Նորվեգիա, մեկ ամիս անց՝ Բելգիա, Հոլանդիա, Լյուքսեմբուրգ: Հունիսի 22-ին հաղթողների կամքին ենթարկվեց Ֆրանսիան, որին պատերազմ էր հայտարարել նաև ֆաշիստական Գերմանիայի դաշնակից Իտալիան: 1940 թ. օգոստոսի 13-ից գերմանական բանակի օդային ուժերը

մկսեցին վանզվածաբար ումբակոծել Անգլիայի քաղաքներն ու գյուղերը:

Տարածքային մեծ զավթումներ կատարելով, անօրինակ զավթածություններ գործելով Եվրոպայում և բացահայտորեն ցույց տալով, թե որն է իր նպատակը, Գերմանիան շրջվեց դեպի ԽՍՀՄ: 1941 թ. հունիսի 22-ին գերմանական զորքերը հարձակվեցին Խորհրդային Միության վրա երեք ռազմավարական ուղղություններով՝ խնդիր դնելով արագընթաց երթով գրավելու Լենինգրադը (այժմ՝ Սանկտ-Պետերբուրգ), կենտրոնում՝ Մոսկվան, հարավում՝ Կիևը, կոտրել անցնել ՌԻկրահնան, դուրս գալ Դոնբաս, մերձվոլգյան տափաստաններ, Կովկաս և այլն:

ԽՍՀՄ-ի վրա հիտլերյան Գերմանիայի զորքերի ուխտադրուժ՝ հարձակման առաջին իսկ օրվանից երկրորդ համաշխարհային պատերազմի ծանրության կենտրոնը տեղափոխվեց խորհրդա-գերմանական ճակատ: Հենց այստեղ էլ որոշվում էր ոչ միայն խորհրդային, այլև մյուս ժողովուրդների ճակատագիրը: Խորհրդային ժողովրդի պատերազմը հանդիսացավ հիրավի Հայրենական մեծ պատերազմ աշխարհի մեկ վեցերորդ մասը կազմող, 22 միլիոն քառակուսի կիլոմետր տարածք զբաղեցնող և շուրջ 195 միլիոն բնակչություն ունեցող երկրի բոլոր ժողովուրդների համար: Միասնական շարքերով, համախմբված հանդես եկան ռուսն ու ուկրաինացիներ, հայն ու վրացիներ, բելոռուսն ու ղազախը, հրեան ու ուկրեկը, ԽՍՀՄ բոլոր ժողովուրդները:

Ակավեց երկրորդ համաշխարհային պատերազմի մի նոր փուլ, պատերազմն ընդլայնվեց՝ ընդգրկելով նոր երկրներ ու ժողովուրդներ: Գրեթե ամբողջ աշխարհը տրոհվեց երկու հակամարտ կողմերի:

Երկրորդ շախարհամարտին ընդհանուր առմամբ մասնակցեց մոլոտովի բնակչության շուրջ 80 տոկոսը, երկու կողմից հանդես եկավ 61 պետություն:

Պատերազմի հենց առաջին օրը՝ հունիսի 22-ին, Անգլիայի վարչապետ Ուինստոն Չերչիլը ի լուր ամբողջ աշխարհի բացեիքայ հայտարարեց, որ Խորհրդային Միության վրա Գերմանիայի հարձակմամբ սկսվեց պատերազմի շրջադարձային փուլերից մեկը, և որ Մեծ Բրիտանիան ԽՍՀՄ-ին ցույց կտա ամեն տեսակի օգնություն: Ի պաշտպանություն Խորհրդային Միության հանդես եկավ նաև ԱՄՆ-ի նախագահ Ֆրանկլին Ռուզվելտը: Հուլիսի 12-ին Մոսկվայում Խորհրդային Միության և Անգլիայի միջև ստորագրվեց Ֆաշիստական Գերմանիայի դեմ պատերազմում համատեղ գործողությունների վերաբերյալ համաձայնագիր: Չերչիլը և Ռուզվելտը ԽՍՀՄ-ին օգնելու իրենց մտադրությունը կրկին հավաստեցին 1941 թ. օգոստոսի Ատլանտյան խարտիայով, որը հավանության արժանացավ Խորհրդային Միության ներկայացուցիչների մասնակցությամբ սեպտեմբերին Լոնդոնում կայացած միջազգային կոնֆերանսում: Անգլիան, ԱՄՆ-ը, Խորհրդային Միությունը և նրանց շուրջը համախմբված երկրները միավորվեցին՝ Գերմանիայի, Իտալիայի, Ճապոնիայի և նրանց դաշնակիցների դեմ մղվող պատերազմը հաղթական ավարտի հասցնելու համար: Ֆաշիզմի նկատմամբ հաղթանակ տանելու ժողովուրդների հպոր կամքը և կառավարող շրջանների ձգտումը՝ պահպանելու ժողովրդապարտության նվաճումները պայմանավորեցին ապատասեր ժողովուրդների շահերի ընդհանրությունը, որը հասցրեց ժողովուրդների ու կառավարությունների հակաֆաշիստական դաշնադրության ստեղծմանը:

Ֆաշիստական գինվորական հրամանատարությունը ԽՍՀՄ-ի դեմ նետեց տեխնիկապես լավ զինված, հանդերձավորված, պատերազմում կոփված մի հսկայական բանակ: Հանկարծակի, դա-

վադիր հարձակումը սկսվեցին շրջանում Գերմանիային սպառնացող ռազմական առավելություն: Դա հանգեցրեց նրան, որ Խորհրդային Միությունը պատերազմի սկսվելուց հայտնվեց խիստ ծանր վիճակում:

Հայրենական մեծ պատերազմի առաջին փուլում (1941 թ. հունիսի 22 – 1942 թ. նոյեմբերի 18), կասեցնելով «կայծակնային» պատերազմը և անցնելով հակահարձակման, Կարմիր բանակը ի վերջո ձեռք բերեց կարևոր հաջողություններ՝ հաղթանակ Մոսկվայի մոտ, Լենինգրադի և Ստալինգրադի հերոսական պաշտպանությունը, որոնք պայմաններ ստեղծեցին Հյուսիս-աֆրիկյան, Ատլանտյան և Խաղաղօվկիանոսյան ռազմաբեմերում հակաֆաշիստական դաշնադրության բանակների գործողությունների համար: Կարմիր բանակի գործողությունները ոչ միայն ձախողեցին գերմանական հարձակողական պլանները, այլև պայմաններ ստեղծեցին պատերազմում արմատական բեկման համար:

Հայրենական մեծ պատերազմի երկրորդ փուլը (1942 թ. նոյեմբերի 19 – 1943 թ. դեկտեմբերի 31) հանդիսացավ պատերազմի ընթացքի արմատական բեկման, Կարմիր բանակի պատմական հաղթանակների և գերմանական բանակի կործանարար պարտությունների փուլ: Դա նշանավորվեց նաև ռազմական արդյունաբերության արտադրանքի կտրուկ աճմամբ, խորհրդային զինված ուժերի ռազմական արվեստի վերելքով: Երկրորդ փուլի կարևորագույն իրադարձություններն էին Կարմիր բանակի հաղթանակները Ստալինգրադի, Կուրսկի և Կովկասի ճակատամարտերում: Ստալինգրադի ճակատամարտում գերմանական բանակի ջախջախումը շրջադարձային կետ եղավ հիտլերյան Գերմանիայի դեմ պատերազմի ընթացքում: Դա արմատական շրջադարձ սկսվեցավորեց ոչ միայն Հայրենական մեծ պատերազմում, այլև ամբողջ երկրորդ համաշխարհային պատերազմում: Կարմիր բանակի հաղթանակները նոր նպատավոր պայմաններ ստեղծեցին ԱՄՆ-ի և Անգլիայի

զինված ուժերի համար: Եվրոպայում սկսված դիմադրության շարժումն ավելի ընդլայնվեց: ԽՍՀՄ, ԱՄՆ-ի և Անգլիայի ղեկավարների Թեհրանի կոնֆերանսում (1943 թ. նոյեմբերի 28 — դեկտեմբերի 1) համաձայնություն կայացավ երկրորդ ճակատի բացման մասին:

Հայրենական մեծ պատերազմի երրորդ փուլի (1944 թ. հունվարի 1 — 1945 թ. մայիսի 9) բնորոշ գծերը դարձան Խորհրդային Միության տարածքից գերմանաֆաշիստական զորքերի լրիվ դուրսբջումը, Կարմիր բանակի կողմից Արևելյան և Հարավ-արևելյան Եվրոպայի ժողովուրդների ապստազրումը ֆաշիստական լծից, հիտլերյան Գերմանիայի վերջնական ջախջախումը: 1944 թվականը նշանավորվեց ամբողջ ՈՒկրաինայի, Բելոռուսիայի ապստազրումը, Լենինգրադի շրջափակման լրիվ վերացմամբ, Ղրիմի և այլ շրջանների ապստազրումը: 1944 թ. գարնանը խորհրդային զորքերն անցան պետական սահմանը: Թեև զգալի ուշացումով՝ բացվեց երկրորդ ճակատը: Դաշնակիցների ուժերը 1944 թ. հունիսի 6-ին ափ իջան Հյուսիսային Ֆրանսիայում՝ Նորմանդիայում, ապստազրվեցին Ֆրանսիան ու Բելգիան:

1945 թ. ձմեռային կամպանիայի ժամանակ Կարմիր բանակի հարձակողական գործողությունները հզոր թափ ստացան: Սկսվեց և իրականացվեց ֆաշիզմի լծից Արևելյան և Հարավ-արևելյան Եվրոպայի ժողովուրդների ապստազրման մեծ առաքելությունը: Տեղի ունեցավ հիտլերյան խմբավորման փլուզում: Ֆաշիստական Գերմանիայի մի շարք կամակատար պետություններ իրենց վենքն ուղղեցին նախկին դաշնակցի դեմ: Պատերազմի երրորդ փուլն ավարտվեց ԽՍՀՄ և նրա դաշնակիցների լիակատար հաղթանակով: 1945 թ. մայիսի 2-ին Բեռլինի անկումով ֆաշիստական Գերմանիան անձնատուր եղավ, և մայիսի 8-ին Կառլսհորստում դաշնակից երկրների ներկայացուցիչները վերմախտի պարագլուխների հետ ստորագրեցին Գերմանիայի անվերապահ կապիտուլյացման մասին պատմական ակ-

տը, որով դադարեցվեցին մարտական գործողությունները եվրոպական ռազմաբեմում, ավարտվեց Հայրենական մեծ պատերազմը: Դրանից հետո, հավատարիմ իր դաշնակցային պարտավորություններին, ԽՍՀՄ-ը մասնակցեց երկ-



Բեռլին 1945 թ.

րորդ համաշխարհային պատերազմի եզրափակիչ փուլին և 1945 թ. օգոստոսի 9-ից սեպտեմբերի 2-ը Հեռավոր Արևելքում խորտակիչ հարված հասցրեց Արևելյան Չինաստանում, Հյուսիսային Կորեայում, Հարավային Սախալիսում և Կուրիյան կղզիներում տեղաբաշխված ճապոնական զորքերին, որոնց կորիզը կազմում էր Մանջուրիայում տեղաբաշխված Կվանտունյան մեկ միլիոնանոց բանակը: 1945 թ. սեպտեմբերի 2-ին Տոկիոյի ծովածոցում, ամերիկյան «Միսուրի» զբժանավի վրա կնքվեց միլիտարիստական ճապոնիայի անվերապահ կապիտուլյացման ակտը: Դրանով ավարտվեց նաև երկրորդ համաշխարհային պատերազմը:

Այսպիսով՝ Խորհրդային Միության 1941 — 1945 թթ. Հայրենական մեծ պատերազմը, լինելով նրա պատմության ամենադժվարին ժամանակաշրջանը, մի-

աժամանակ նրա ժողովուրդների պատմության ամենահերոսական ժամանակաշրջանն էր: Աշխարհի ոչ մի ժողովուրդ չի տարել այնպիսի ծանր փորձություններ, ինչպիսիք բաժին ընկան խորհրդային ժողովուրդին: ԽՍՀՄ միայն մարդկային կորուստները կազմեցին շուրջ 27 միլիոն մարդ, որից 11,5 միլիոնը՝ մարտի դաշտում:

Ֆաշիստական Գերմանիայի դեմ տարած հաղթանակն իր նշանակությամբ և հետևանքներով դարձավ սերունդների ճակատագիրը որոշող կարևորագույն իրադարձություն: Ֆաշիզմի ջախջախման գործում վճռական դերը պատկանում է խորհրդային ժողովուրդին: Պարտության մատնելով հզոր, բիրտ ու խարդախ թշնամուն՝ Խորհրդային Միության ժողովուրդները մյուս պատասներ ժողովուրդների հետ ամբողջ աշխարհը փրկեցին ստրկացումից, հիտլերյան «ևոք կարգի» հաստատումից:

Պատերազմը յուրատեսակ խթան հանդիսացավ ԽՍՀՄ ժողովուրդների ուժերը ֆաշիզմի դեմ միավորելու համար: Հիտլերը ցանկանում էր օգտագործել ժողովուրդների ազգային ձգտումները, «կենտրոնախույս ուժերը»: Պատերազմը, սակայն, ցույց տվեց, որ Հիտլերը սխալվում էր իր հաշիվներում: Ֆաշիստական ամբողջատիրության լծի տակ ընկնելու վտանգը՝ հակամարդկային ցեղային-ռասայական տեսության հիտլերյան քարոզչությամբ հանդերձ, հանգեցրեց նրան, որ խորհրդային երկրի ժողովուրդները միահամուռ ելան ֆաշիզմի դեմ՝ հանուն ազատության և անկախության:

Հայրենական մեծ պատերազմը ուրքի հանեց նաև հայ ժողովուրդին: Ձենքի կոշիկն արվելի քան 500 հազար մարդ՝ Խորհրդային Հայաստանում և ԽՍՀՄ այլ հանրապետություններում բնակվող հայերի մեկ հինգերորդը: Պատերազմի տարիներին Հայաստանը խորհրդային վիճված ուժերի կազմում ուներ գրեթե ամբողջովին հայերով համալրված վեց դիվիզիա՝ 76-րդ (51-րդ գվարդիական), 89-րդ, 261-րդ, 390-րդ, 408-րդ և 409-րդ

պաշտոնապես «հայկական» անվանում ստացած դիվիզիաները: Խորհրդային Հայաստանում էին ձևավորվել կամ վերահամալրվել 61-րդ, 136-րդ (15-րդ գվարդիական), 138-րդ (70-րդ գվարդիական), 151-րդ, 236-րդ, 320-րդ և 406-րդ հրաձգային (ոչ ազգային) դիվիզիաները, որոնց անձնակազմի մի պզալի մասը պատերազմի առաջին շրջանում կազմում էին հայերը: Մեծ թվով հայեր ծառայության էին կանչվել կամ կամավոր ռազմաձևակատ էին մեկնել Խորհրդային Հայաստանից, Արցախից, Նախիջևանից, Վրաստանից, Ադրբեջանից, Հյուսիսային Կովկասից, միջինասիական հանրապետություններից, Մոսկվայից, Լենինգրադից և այլ քաղաքներից: Միայն Լեռնային Ղարաբաղը Կարմիր բանակին տվեց 42000 վիճվոր և հրամանատար:

Հայերը կռվել են ամենուրեք՝ Բրեստի ամրոցում, Մոսկվայի մատույցներում, ՈՒկրաինայում ու Բելոռուսիայում, Ղրիմում ու Վոլգայի ափերին, Մերձբալթյան հանրապետություններում, Լենինգրադում ու Անդրբեռում՝ պաշտպանական և հարձակողական մարտերում: Նրանք արիաբար մարտնչել են ցամաքում, օդում, ծովում, աչքի ընկել պարտիզանական ջոկատներում, դիմադրության շարժման շարքերում:

Մեծ է հայ զորավարների՝ 63 գեներալների, հազարավոր սպաների ավանդը մարտի դաշտում շահած հաղթանակներում: Ռազմաձևակատում մարտնչում էին հազարավոր հայ սպաներ, որոնք ղեկավարում էին ստորաբաժանումներ, զորամասեր, միավորումներ: Գեներալները մասնակցում էին զորքերի մարտավարական ու ռազմավարական գործողությունների պլանների մշակմանն ու կենսագործմանը, ղեկավարում բրիգադներ ու դիվիզիաներ, կորպուսներ, բանակներ, ռազմաձևակատ, օդային և ծովային նավատորմ: Ամբողջ աշխարհին հայտնի են Խորհրդային Միության մարշալ, Խորհրդային Միության կրկնակի հերոս Հովհաննես Բաղրամյանի, Խորհրդային Միության՝ նավատորմի ծովակալ, Խորհրդային Միության հերոս

Հովհաննես Իսակովի, ավիացիայի մարշալ Սերգեյ Խուդյակովի (Արմենակ Խանփեռյանց), քրահատանկային զորքերի գլխավոր մարշալ, Խորհրդային Միության հերոս Համապասպ Բաբաջանյանի անունները: Իրենց փառքով ու պատվով են պսակել Խորհրդային Միության 108

շքանշանակիր հրաձգային դիվիզիան էր, որ մարտերով Կովկասի նախալեռներից Ղրիմի, Լեհաստանի վրայով հասավ Գերմանիա և իր փառապանծ մարտական ուղին ավարտեց Բեռլինում: Այդ լեգենդար դիվիզիայի հրամանատարն էր գեներալ-մայոր Նվեր Սաֆարյանը:

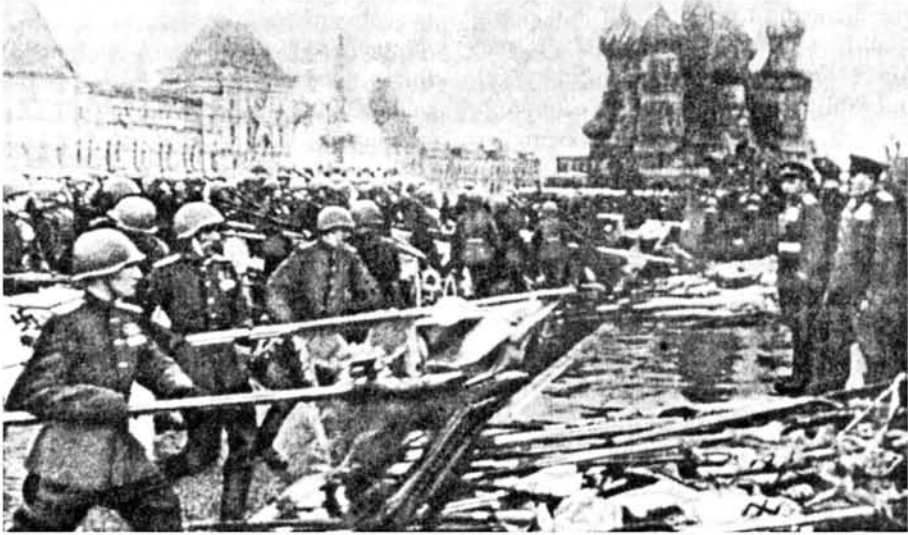

Հաղթանակի պորահանդեսը. Մոսկվա, Կարմիր հրապարակ, 1945 թ. հունիսի 24

հայ հերոսներ և Փառքի շքանշանի բոլոր երեք աստիճանի 27 ասպետներ: Ամնոռայ են հանուն հայրենիքի պոհված ավելի քան 200 հազար հայորդիների անունները, նրանք պոհվեցին ռավմաճակատի տարբեր հատվածներում, հանուն Հայաստանի, հանուն հայրենիքի:

ԽՍՀՄ Պաշտպանության նախարարության կադրերի գլխավոր վարչության պարզևատրման բաժնի 1947 թ. նոյեմբերի 1-ի տվյալներով Հայրենական մեծ պատերազմի տարիներին մարտական շքանշաններով ու մեդալներով (խոսքը վերաբերում է միայն «Արիության համար» և «Մարտական ծառայությունների համար» մեդալներին) պարգևատրվել են՝ 66802 հայ, 49106 վրացի, 49106 ադրբեջանցի և այլն: ԽՍՀՄ վինված ուժերում գոյություն ունեցած ազգային պորամիավորումներից միայն հայկական 89-րդ Թամանյան եռակի

Միաժամանակ թիկունքում ռավմաճակատի համար արտադրվում էր ավելի քան 300 տեսակի ռավմաճերք ու հանդերձանք, վենք: Շատ հայ մասնագետներ գլխավորում էին ռավմական գործարաններ, գիտական լաբորատորիաներում մշակում էին վենքի նոր տեսակներ:

Հայերի համազգային խիպախությունը և հակաճաշխատական պայքարում ակտիվ մասնակցությունն ուներ իր հատուկ պատճառները: Նրանք շէին մոռացել և չեն մոռանա Օսմանյան Կայսրությունում Կայվերական Գերմանիայի գիտությամբ և հովանավորությամբ 1915 թվականին առաջին համաշխարհային պատերազմի ժամանակ հրահրված հայերի հրեշավոր ցեղասպանությունը, որը ոգեշնչում էր և Հիտլերին: Վերջինս գտնում էր, ինչպես և երիտթուրքերը, որ գլխավորը ոչ թե տարածքի նվաճումն է,

այլ տեղաբնակների խստագույն վերապահումը, բնաջնջումն ու արտաքսումը: «Վերջիվերջո ո՛վ է այսօր հիշում հայերի ցեղասպանությունը», հայտարարել է Հիտլերը 1939 թ. օգոստոսի 22-ին՝ ելույթ ունենալով Օբերպալցբուրգ քաղաքում, զինվորականության ընտրանու առաջ: Հիտլերը, Գյորդինգը, Ռոպենբերգը և ֆաշիզմի մյուս պարագլուխները չէին վստահում հայերին, նրանք գտնում էին, որ Կովկասում հարկավոր է օգտագործել մի կողմից բնիկների՝ հայերի, վրացիների, ադրբեջանցիների և այլոց, մյուս կողմից՝ ռուսների միջև եղած հակասությունը՝ «ընդ որում հաշվի առնելով հայերի հատուկ անբարյապակամությունը գերմանացիների նկատմամբ»:

Խորհրդային Միության վրա հարձակվելու նախօրյակին՝ 1941 թ. հունիսի 18-ին, Թուրքիան և Գերմանիան կնքեցին բարեկամության և չհարձակման մասին պայմանագիր: Թուրքիային ընդգրկելով ԽՍՀՄ-ի դեմ ռազմավարական պլանների մեջ՝ Գերմանիան ապահովեց իր պորքի աջ թևը: Թուրքիան թույլ տվեց, որ Սև ծով մտնեն գերմանական և իտալական ռազմանավեր: Անդրկովկասին, մասնավորապես Հայաստանին հարող տարածքներում Թուրքիան այդ ժամանակ արդեն ուներ պորքերի զգալի կուտակում. դրանք հետագայում կազմեցին 26 դիվիզիա: Ստալինգրադի ըսպասվող անկումից հետո նրանք հարձակվելու էին Խորհրդային Հայաստանի վրա: Բարեբախտաբար այդ տեղի չունեցավ. ֆաշիստական պորքերին Կարմիր բանակի հասցրած ծանր հարվածները կանխեցին նաև թուրքական պորքերի ներխուժումը Կովկաս և դրանով վերապրին նոր Մեծ եղեռնի վտանգը: Պատն-

րավմի սկզբում Բեռլինում արդեն աշխուժացել էր պանթյուրքիստների գործունեությունը: Նրանց կազմակերպած ժողովներին ներկա էին լինում Հիտլերը, Թուրքիայում Գերմանիայի դեսպան Ֆոն Պապենը և ոչ անհայտ Նուրի փաշան: Ֆաշիստական Գերմանիայի բացահայտ թուրքամետ և հակահայկական քաղաքականության դրսևորում էր 1943 թ. փետրվարին Բեռլինից Ստամբուլ Թալեթ փաշայի աճյունի մնացորդների տեղափոխումը և Թուրքիայում վերաթաղումը:

Դաշնակիցների բանակում մարտընչում էին ավելի քան 80 հազար հայեր: Շատ հայորդիներ ԱՄՆ-ի, Ֆրանսիայի, Իտալիայի ազգային հերոսներ դարձան: Սփյուռքահայության ուժերով ստեղծվեցին «Մասունցի Դավիթ», «Գեներալ Բադրամյան» տանկային շարայուները: Մեծ էր հայ եկեղեցու դերը հակաֆաշիստական պայքարում:

Մարտնչելով ֆաշիզմի դեմ՝ հայ ժողովրդի զավակները Կովկասյան ճակատում, Ստալինգրադում, Կուրսկի աղեղում, պատերազմի հեռավոր մարտադաշտերում պաշտպանում էին իրենց հայրենիքը: Անկասկած է, որ մարտի դաշտում նրանց թափած արյան, նրանց կյանքի գնով, նրանց զանգվածային հերոսությամբ էր նաև, որ Հայրենական մեծ պատերազմի տարիներին Խորհրդային Հայաստանը վերծ մնաց թուրքական նվաճողների ասպատակություններից:

Ահա թե ինչու ֆաշիզմի դեմ տարած պատմական հաղթանակը նաև հայ ժողովրդի հաղթանակն է: Հաղթանակի օրը՝ Մայիսի 9-ը, հաղթանակի օր է նաև հայ ժողովրդի համար:

КРУПНЕЙШЕЕ ИСТОРИЧЕСКОЕ СОБЫТИЕ XX ВЕКА

Г. А. АВЕТИСЯН, академик НАН РА

РЕЗЮМЕ

1 сентября 1939 г. войска фашистской Германии напали на Польшу, тем самым развязав Вторую мировую войну. В конце июля 1940 г. германские войска оккупировали большую часть Франции, а в середине августа того же года начались массированные бомбардировки Великобритании.

22 июня 1941 г. Германия без объявления войны напала на Советский Союз. Наступление велось по трем главным стратегическим направлениям и имело целью: на севере — Ленинград, в центре — Москву, на юге — Киев, с перспективой захвата Донбасса, Поволжья, Кавказа. С началом боевых действий против СССР центр тяжести II мировой войны переместился на советско-германский фронт.

12 июля 1941 г. в Москве был подписан англо-советский договор о ведении совместных действий против фашистской Германии и ее союзников. Великобритания, США, СССР и консолидировавшиеся с ними страны объединились для борьбы против Германии, Италии, Японии и их союзников.

На первом этапе войны (22 июня 1941 г. — 18 ноября 1942 г.) Красной армии удалось сорвать план «молниеносной» войны вермахта и добиться определенных успехов: победа под Москвой, героическая оборона Ленинграда и Сталинграда. Тем самым создавались условия для успешных боевых действий войск антифашистской коалиции в Северной Африке, на Атлантическом и Тихоокеанском ТВД.

Второй этап (19 ноября 1942 г. — 31 декабря 1943 г.) стал этапом коренного перелома во Второй мировой войне: исторические победы советских войск и сокрушительные поражения германо-фашистских войск под Сталинградом, на Курской дуге. Этот этап ознаменовался также резким подъемом в СССР военного производства, ростом оперативного искусства советских войск.

Третий этап (1 января 1944 г. — 9 мая 1945 г.) ознаменовался окончательным разгромом германо-фашистских войск как на восточном фронте, так и на западном (6 июня 1944 г. состоялась долгожданная высадка союзных войск в Нормандии). 8 мая 1945 г. представители союзных сил и командование вермахта подписали акт о безоговорочной капитуляции Германии.

С 9 августа по 2 сентября 1945 г. советские войска нанесли ряд тяжелых поражений войскам милитаристической Японии, в частности разгромили 1-миллионную Квантунскую армию. 2 сентября 1945 г. был подписан акт о безоговорочной капитуляции Японии.

В победу во Второй мировой войне весомый вклад внес и армянский народ. Более 500 тысяч армян сражались в составе советских войск, из них 108 человек стали Героями Советского Союза, а 27 — полными кавалерами ордена Славы. В составе ВС СССР действовали 6 армянских дивизий и 7 дивизий, личный состав которых был в значительной степени укомплектован армянами. Боевыми орденами и медалями «За отвагу» и «За боевые заслуги» были награждены 66802 армянина (грузин и азербайджанцев было награждено по 49106 человек). Большой вклад в победу внесли 63 генерала-армянина и тысячи офицеров-армян, а имена Маршала Советского Союза, дважды Ге-

роя Советского Союза И. Баграмяна, адмирала флота СССР, Героя Советского Союза И. Исакова, маршала авиации С. Худякова (А. Ханферянц), Главного маршала бронетанковых войск, Героя Советского Союза А. Бабаджяна известны во всем мире. Многие армяне возглавляли научные лаборатории, промышленные предприятия и даже целые отрасли производства.

Из Армении отправлялись на фронт более 300 видов боеприпасов, оружия, обмундирования, продуктов питания, промышленных изделий.

В рядах союзных армий сражались более 80 тысяч армян, многие из которых стали национальными героями США, Франции, Италии, среди них были и генералы союзных армий.

Активное участие армян в борьбе за общечеловеческие ценности объясняется также и тем обстоятельством, что первый геноцид XX в., совершенный Турцией в отношении армян в 1915 г., был организован с ведома и под покровительством Кайзеровской Германии, а Гитлер 22 августа 1939 г. на соещании в Оберзальцбурге цинично заявил: «В конце концов, кто сегодня помнит о геноциде армян?». В первый период войны Турция на границе с СССР сосредоточила до 26 дивизий, которые должны были вторгнуться в Закавказье и довершить дело, начатое младотурками и кемалистами в период I мировой войны. Однако решающие победы Красной армии над германскими войсками на берегах Волги и в предгорьях Кавказа предотвратили угрозу их вторжения и нового геноцида армян.

Вот почему армянский народ полноправно считает историческую победу во Второй мировой войне и своей победой.

THE GREATEST HISTORICAL EVENT OF XX CENTURY

H. A. AVETISYAN, Academician of the National Academy of Sciences

SUMMARY

September 1, 1939 the troops of fascist Germany attacked Poland, thus unleashing the Second World war. At the end of July 1940 German troops occupied the most part of France, and in the middle of August of that year began mass bombardment of Great Britain.

On June 22 1941 Germany without declaration of war attacked the Soviet Union. The offensive was led on three main strategic directions having the purpose to capture: Leningrad—in the north, Moscow—at the center, Kiev—in the south, with prospect to capture Donbass, Povolzhie and Caucasus. With the beginning of battle actions against the USSR the center of gravity of the World War II moved on the Soviet-German front.

On July 12, 1941 in Moscow the Anglo-Soviet treaty was signed concerning joint actions against fascist Germany and its allies. Great Britain, the USA, the USSR and the countries, consolidated with them, were united for struggle against Germany, Italy, Japan and their allies.

At the first stage of war (June 22, 1941—November 18, 1942) Red Army succeeded to frustrate the plan of blitzkrieg of Wehrmacht and to achieve certain success: the victory under Moscow, heroic defense of Leningrad and Stalingrad. Thus conditions were created for successful fighting actions of troops of antifascist coalition in northern Africa, in the Atlantic and the Pacific theatre of fighting actions.

The second stage (November 19, 1942—December 31, 1943) became a stage of radical turning point in the World War II: historical victories of the Soviet troops and shattering defeats of German-fascist forces under Stalingrad, on the Kursk arch. This stage was marked also by sharp rise of the military manufacture in the USSR, growth of operative skill of the Soviet troops.

The third stage (January 1, 1944—May 9, 1945) was marked by final rout of German-fascist troops both on eastern and western fronts (June 6, 1944 the long-expected landing of the allied forces in Normandy was held). On May 8, 1945 the representatives of allied forces and the Command of Wehrmacht signed the statement about unconditional capitulation of Germany.

From August 9 till September 2, 1945 Soviet troops inflicted number of heavy losses on the troops of militaristic Japan, in particular defeated counting 1-million of warriors of Quantun army. On September 2, 1945 the statement about unconditional capitulation of Japan was signed.

Armenian people also brought ponderable contribution to the victory in the Second World war. More than 500 thousand Armenians battled in the ranks of the Soviet troops, from which 108 men became the Heroes of the Soviet Union, and 27—Complete Holders of Order of Glory. In the composition of the AF of the USSR 6 Armenian divisions operated and 7 divisions, the personnel of which was substantially completed with Armenians. The combat awards and medals «For Courage» and «For Battle Merits» awarded 66802 Armenians (Georgians and Azerbaijanese were awarded up to 49106 men accordingly). Great contribution to the victory was brought by 63 generals and thousands of officers-Armenians, and the names of Marshal of the Soviet Union, twice Hero of the Soviet Union I. Bagramyan, admiral of the fleet of the USSR, Hero of the Soviet Union I. Isakov, Marshal of the Air Forces S. Khudiakov (A. Khanferiants), Main Marshal of tank corps, Hero of the Soviet Union A. Babajanyan are known all over the world. Many Armenians headed scientific laboratories, industrial enterprises and even the whole branches of manufacture.

From Armenia more than 300 kinds of ammunition, weapon, uniforms, products of food, industrial products were sent on front.

In the ranks of allied armies more than 80 thousand Armenians battled, many of which became the national heroes of the USA, France, Italy, among them there were also generals of allied armies.

The active participation of the Armenians in struggle for human values is explained as well by that circumstance, that the first genocide of XX century, perpetrated by Turkey against Armenians in 1915, was organized with knowledge and under protection of Kaiser Germany and Hitler on August 22, 1939 at meeting in Oberzaltsburg cynically declared: «Eventually, who today remembers about the genocide of Armenians?» In the first period of war Turkey on border with the USSR concentrated up to 26 divisions, which should intrude in Transcaucasia and to complete the act, which had been begun by Young Turks and kemalians during World War II. However decisive victories of the Red Army over German troops on the coasts of Volga and in foothills of Caucasus prevented the threat of their intrusion and a new genocide of Armenians.

That is why Armenian people fully considers the historical victory in the World War II as its own victory as well.

ՀԱՅԿԱԿԱՆ ԴԻՎԻԶԻԱՆԵՐԸ ՀԱՅՐԵՆԱԿԱՆ ՄԵԾ ՊԱՏԵՐԱԶՄԻ ՏԱՐԻՆԵՐԻՆ (1941—1945 թթ.)

Կ. Ա. ՀԱՐՈՒԹՅՈՒՆՅԱՆ, պատմական գիտությունների դոկտոր

Հայրենական մեծ պատերազմի տարիներին Կարմիր բանակի կազմում գոյություն են ունեցել ազգային դիվիզիաներ, որոնցում մեկ ազգի ներկայացուցիչները կազմում էին տվյալ պորամիավորման գերակշռող մասը: Այդ դիվիզիաները ձևավորվել էին ԽՍՀՄ Պաշտպանության պետական կոմիտեի 1941 թ. նոյեմբերի 13-ի որոշման հիման վրա և նպատակ ունեին կարճ ժամանակամիջոցում համալրելու Կարմիր բանակը, որի անվերադարձ կորուստները միայն առաջին երեք ամիսների ընթացքում կազմեցին 2067801 մարդ, իսկ սահմադրական կորուստները՝ 676964, միասին՝ 2744765 մարդ: Այդ կորուստներն ավելի մեծացան մինչև 1941 թ. դեկտեմբերի 31-ը և կազմեցին 4473820 մարդ, որից անհայտ կորածներ ու գերիներ՝ 2335500 մարդ¹: Այդ հսկայական կորուստները ԽՍՀՄ կառավարությանը ստիպեցին ռազմավորակոչային հսկայական աշխատանք կատարել, որի հետևանքով կարճ ժամանակամիջոցում համալրվեցին անձնակազմերի կեսից ավելին կորսրած ռազմաճակատները, բանակները, կորպուսներն ու դիվիզիաները: Ստեղծվեցին ռազմավարական պահեստային ուժեր (ռազմաճակատներ, կորպուսներ և դիվիզիաներ), գործող բանակ պորակոչվեցին միլիոնավոր մարդիկ: Ելնելով պատերազմական իրադրությունից բխող պայմաններից՝ ԽՍՀՄ Պաշտպանության պետական կոմիտեն ընդունեց մի շարք կարևոր որոշումներ, որոնց թվում էր նաև

ազգային պորամիավորումների ստեղծման վերաբերյալ 1941 թ. նոյեմբերի 13-ի որոշումը: Հիշեցնենք, որ նման պորամիավորումներ Կարմիր բանակի կազմում գոյություն են ունեցել 1920—1930-ական թվականներին և վերակազմավորվել են ԽՍՀՄ Ժողովուրդների և ՀամԿ(Բ)Կ Կենտկոմի 1938 թ. մարտի 7-ի «ԲԳԿԲ ազգային պորամասերի և պորամիավորումների մասին» որոշմամբ²: Նոր ազգային պորամիավորումների ստեղծման մասին որոշումը պատերազմի առաջին շրջանում ժամանակին ընդունված խիստ կարևոր մի ակտ էր, որը թելադրված էր կյանքի պահանջներով: Կենտրոնի համար ոչ միայն ձեռնադր էր, այլև միանգամայն հարմար էր, որ Անդրկովկասի, Միջին Ասիայի հանրապետություններն ու Ղազախստանը տեղում իրենց նյութական և մարդկային միջոցների հաշվին համալրեին և կազմավորեին նոր պորամիավորումներ, որտեղ գերակշռեին տվյալ հանրապետության հիմնական ժողովրդի ներկայացուցիչները և հեշտությամբ, իրենց ազգային լեզուներով կատարվեին մարտական ուսուցման և քաղաքական պատրաստության աշխատանքները:

Նոր ազգային պորամիավորումների ստեղծման մասին որոշումն օրենսդրորեն ամրապնդվեց 1944 թ. փետրվարի 1-ին, երբ ԽՍՀՄ Գերագույն խորհրդի առաջին գումարման 10-րդ նստաշրջանը օրենք ընդունեց ազգային պորային կազմավորումների մասին³: Ըստ այդ օրենքի յուրաքանչյուր միութենական

¹ Shu «Гриф секретности снят. Потери Вооруженных Сил СССР в войнах, боевых действиях и военных конфликтах за период с 1918 по 1989 г. Статистическое исследование». М., 1993, с. 152.

² Shu «КПСС о Вооруженных Силах Советского Союза. Документы. 1917—1968». М., 1969, с. 294.

³ Shu «Известия», 2 февраля 1944 г.

հանրապետությունն ուներ իր հանրապետական պորային կազմավորումները: Ազգային պորային կազմավորումների ստեղծումը նախապատրաստվել էր խորհրդային ժողովուրդների մարտական համագործակցությամբ, իսկ ավելի վաղ՝ ինքնիշխան հանրապետությունների ռազմական դաշինքով: Ինչպես արդեն նշեցինք, մինչև 1938 թ. մարտի 7-ը ԽՍՀՄ միութենական հանրապետություններն ունեին իրենց ազգային պորամիավորումները, որոնց գոյության փաստով ընդգծվում էր տվյալ հանրապետության ինքնիշխանությունը: Հայրենական մեծ պատերազմի առաջին շրջանում այդ պորամիավորումների վերականգնումը Կարմիր բանակի համակարգում ունեցավ ոչ միայն ռազմական, այլև քաղաքական կարևոր նշանակություն: Նախ՝ էլ ավելի ամրապնդվեց Կարմիր բանակը, և կարճ ժամանակամիջոցում նրա շարքերի մեջ ներգրավվեցին մարտական նոր ուժեր: Եվ հետո՝ ազգային հանրապետությունների կառավարությունները լիակատար իրավունք էին ստանում ոչ միայն սերտ կապեր հաստատելու այդ միավորումների հրամանատարությունների հետ, այլև հնարավորություն էին ստանում տեղերում ինքնուրույն, օպերատիվ կերպով լուծելու կարևոր շատ հարցեր, որոնք մեծ չափով կնպաստեին ազգային պորամիավորումների արագ ձևավորմանն ու նրանց մարտունակության ամրապնդմանը, յուրաքանչյուր ազգային պորամիավորում կտոգորվեր սեփական ժողովրդի մարտական ավանդույթների ոգով և ԽՍՀՄ մյուս բոլոր ժողովուրդների ներկայացուցիչների հետ ուս ուսի կմարտնչեր ընդհանուր թշնամու՝ ֆաշիստական պալիսիների դեմ: Ազգային պորամիավորումների ստեղծումն ավելի ցայտուն կդարձներ յուրաքանչյուր հանրապետության, յուրաքանչյուր ազգի ներդրումը հայրենիքի պաշտպանության գործում և կդառնար յուրաքանչյուր ժողովրդի ազգային հպարտությունը, ինչպիսին էր մինչև 1938 թվականը:

1944 թ. մարտի 18-ին Հայկական

ԽՍՀ Գերագույն խորհրդի առաջին գումարման 8-րդ նստաշրջանը քննեց հայկական պորային միավորումների կազմավորման հարցը: Նշելով հանրապետության ազգային պորային միավորումների կարևոր նշանակությունը և ակտիվ դերը հայրենիքի պաշտպանության գործում՝ նստաշրջանը ԽՍՀՄ Գերագույն խորհրդի ընդունած «Միութենական հանրապետությունների պորային կազմավորումներ ստեղծելու և այդ կապակցությամբ պաշտպանության վիճակի կոմիսարիատը ընդհանուր միութենականից միութենական-հանրապետական ժողովրդական կոմիսարիատի վերակազմելու» օրենքին համապատասխան օրենք ընդունեց, որտեղ սաված է. «1. Կազմել Հայկական ԽՍՀ միութենական-հանրապետական պաշտպանության ժողովրդական կոմիսարիատ, 2. Հայկական ԽՍՀ սահմանադրությունը լրացնել 15 բ հոդվածով՝ հետևյալ բովանդակությամբ. «Հոդված 15 բ. Հայկական Խորհրդային Սոցիալիստական Հանրապետությունն ունի իր հանրապետական պորային կազմավորումները»⁴:

Իրենց սահմանադրությունների մեջ նման փոփոխություններ մտցրին նաև մյուս հանրապետությունները:

Հայրենական մեծ պատերազմի առաջին շրջանում միայն Անդրկովկասի երեք հանրապետությունները ֆաշիստական պալիսիների դեմ մարտնչելու կամ պետական սահմանները պաշտպանելու նպատակով կազմավորեցին 17 ազգային դիվիզիա: Դրանք էին՝ հայկական 89-րդ, 261-րդ, 390-րդ, 408-րդ և 409-րդ, վրացական 224-րդ, 242-րդ, 296-րդ, 349-րդ, 392-րդ, 394-րդ 406-րդ և 414-րդ, ադրբեջանական 223-րդ, 396-րդ, 402-րդ և 416-րդ հրաձգային դիվիզիաները: Եթե դրանց ավելացնենք նաև 1920—1922 թվականներին այդ հանրապետություններում կազմավորված հայկական 76-րդ, վրացական 47-րդ և 63-րդ, ադրբեջանական 77-րդ լեռնահրաձգային դիվիզիաները,

⁴ «Մովետական Հայաստան», 1944 թ. մարտի 19:

որոնք 1941 թ. հուլիս—օգոստոս ամիսներին համալրվեցին տվյալ հանրապետությունների մարդկային և նյութական միջոցների հաշվին, ձեռք բերեցին իրենց նախկին ազգային տեսքը և մեկնեցին ռազմաճակատ, ապա ստացվում է, որ միայն Անդրկովկասում կազմավորվեց 21 ազգային դիվիզիա: Բացի այդ, նրեք հանրապետությունների տարածքում կազմավորվեցին կամ համալրվեցին երկու տասնյակից ավելի այլ դիվիզիաներ: Այսպես, օրինակ, Հայաստանում կազմավորվեցին կամ համալրվեցին՝ 61-րդ, 136-րդ (15-րդ գվարդիական), 138-րդ (70-րդ գվարդիական), 151-րդ, 236-րդ, 320-րդ և 406-րդ, Վրաստանում՝ 276-րդ, 351-րդ, 386-րդ, 388-րդ և 417-րդ, Ադրբեջանում՝ 271-րդ, 317-րդ, 398-րդ, 400-րդ և 404-րդ հրաձգային դիվիզիաները, որոնց անձնակազմերի կենսից ավելին կազմում էին, համապատասխանաբար, հայերը, վրացիները և ադրբեջանցիները⁵:

Այժմ առանձին-առանձին ներկայացնենք հայկական ազգային դիվիզիաների համառոտ պատմությունը, Հայրենական մեծ պատերազմում նրանց անցած մարտական ուղիները:

Կարմիր բանակի առաջին հայկական ազգային դիվիզիան կազմավորվել է Երևանում 1922 թ. սեպտեմբերի 5-ին Առանձին կովկասյան բանակի ռազմական խորհրդի հրամանով, վերակազմավորման ենթարկված Հայկական Կարմիր բանակի, ապա Հայկական հավաքական բրիգադի գործառնների հիմքի վրա: Իր հերթին Հայկական Կարմիր բանակը ձևավորվել էր Հայաստանի առաջին հանրապետության բանակի վերակազմավորմամբ, 1920 թ. դեկտեմբերի 2-ին: Մինչև 1931 թ. նոյեմբեր միավորումը պաշտոնապես կոչվում էր Հայկական հրաձգային, այնուհետև՝ Հայկական լեռնահրաձգային դիվիզիա: 1935 թ. դեկտեմբերի 2-ին Հայկական լեռնահր-

րաձգային դիվիզիան կոչվեց ԽՍՀՄ պաշտպանության նախարար մարշալ Կ. Ե. Վորոշիլովի անունով, 1936 թ. մայիսի 29-ին պարզատարվեց Կարմիր դրոշի շքանշանով, նույն ամսին ստացավ 76-րդ համարը⁶:

Հայկական 76-րդ Կ. Ե. Վորոշիլովի անվան կարմրադրոշ լեռնահրաձգային դիվիզիան հատկապես մեծ դեր է խաղացել Կարմիր բանակի համար ազգային վիճվորական կադրեր պատրաստելու գործում: Նրա շարքերում իրենց նախնական կոփվածքն են ստացել հայազգի երկու մարշալ, 40-ից ավելի գեներալներ, 200-ից ավելի գնդապետներ, միջին և կրտսեր հրամկազմի մի քանի հազար սպաներ: 1938 թ. մարտի 7-ին դիվիզիան, Կարմիր բանակի մյուս ազգային պորամիավորումների նման, վերակազմավորվեց և դարձավ համագորային միավորում՝ պահպանելով մարտական դրոշը, համարը, տեղաբաշխման վայրը և նյութական միջոցները: Խիստ փոփոխություն կրեց միայն դիվիզիայի անձնակազմը՝ դառնալով ինտերնացիոնալ: Երբ սկսվեց Հայրենական մեծ պատերազմը, 76-րդ լեռնահրաձգային դիվիզիան համալրվեց ՀԽՍՀ մարդկային և նյութական միջոցներով և կրկին ձեռք բերեց նախկին ազգային տեսքը: Նրա անձնակազմի երկու երրորդը կազմեցին հայերը⁷:

1941 թ. օգոստոսի 25-ին Անդրկովկասյան ռազմաճակատի միավորումներից կազմված պորախմբի առաջապահում, Խորհրդային Միության և Իրանի միջև 1921 թ. կնքված պայմանագրի համաձայն, դիվիզիայի գործառնները Ջուլֆայի մոտ անցան սահմանային Արաքս գետի աջ ափը և առաջ շարժվելով մինչև օգոստոսի 30-ը, առանց դիմադրության հանդիպելու, հասան Թավրիզ: Խորհրդ-

⁶ Տես Ա. Հ. Հարությունյան, Կ. Ա. Հարությունյան, Հայկական 76-րդ Կ. Ե. Վորոշիլովի անվան կարմրադրոշ 51-րդ գվարդիական Վիտեբսկյան, Լենինի շքանշանակիր հրաձգային դիվիզիա (1920—1945 թթ.). փաստաթղթերի և նյութերի ժողովածու: Ե., 1976, էջ 8:

⁷ Տես Ռ-Դ ՊՆԿԱ, 51-րդ գվարդիական հրաձգային դիվիզիայի ֆ., ց. 1, գ. 2, թ. 1:

⁵ Տես Ռուսաստանյան Դաշնության պաշտպանության նախարարության կենտրոնական արխիվ (այսուհետև՝ Ռ-Դ ՊՆԿԱ), ֆ. 56, ց. 12214, գ. 405, թ. 278, գ. 980, թ. 73, գ. 1251, թ. 5, գ. 1133, թթ. 6-7, գ. 1246, թ. 25, գ. 743, թ. 48 և այլն:

դային զորքերի մուտքն Իրան հնարավորություն տվեց կարճ ժամանակամիջոցում այդ երկիրը մաքրելու գերմանաֆաշիստական գործակալներից ու ձախողելու Իրանը Խորհրդային Միության դեմ պատերազմի մեջ ներքաշելու հիտլերյան պլանները:

Գիվիպիան Թավրիպուտ երկար չըմնաց: Ռազմաճակատում ստեղծված ծանր կացությունը պահանջում էր մարտունակ նոր ուժեր: Մեպտեմբերի սկզբներին այն վերադարձավ Իրանից և ուղարկվեց գործող բանակ: Այդ ժամանակ դիվիզիայի շարքերում ծառայում էին ավելի քան 16000 զինվոր ու սպա, որոնցից հայեր էին 14000-ը⁸: Մեպտեմբերի 27-ին Հարավ-արևմտյան ռազմաճակատի 38-րդ բանակի կազմում Ռեկրահնական ԽՍՀ Պոլտավայի մարզի Չուտովոյի շրջանի Կոչուբենկա—Կանտեմիրովկա—Ֆյոդորովկա տեղամասում դիվիզիան մարտերի մեջ էր գերմանաֆաշիստական զավթիչների դեմ և այնուհետև մինչև 1945 թ. մայիսի 9-ը՝ Հաղթանակի օրը, մշտապես գործում էր խորհրդա-գերմանական ճակատի ամենաթեժ կետերում: Այսպես, օրինակ, 1942 թ. հուլիսի 17-ից մինչև 1943 թ. փետրվարի 2-ը դիվիզիան Հարավ-արևմտյան ռազմաճակատի 21-րդ բանակի կազմում ամենաակտիվ մասնակցությունն ունեցավ Ստալինգրադյան ճակատամարտին և ԽՍՀՄ պաշտպանության ժողովմի 1942 թ. նոյեմբերի 23-ի թիվ 375 հրամանով արժանացավ զվարդիականի կոչման և այնուհետև կոչվում էր 51-րդ զվարդիական Կ. Ե. Վորոշիլովի անվան կարմրադրոշ հրաձգային դիվիզիա: Ստալինգրադյան ճակատամարտում ֆաշիստական բանակների մի հզոր խմբավորման շրջապատմանն ու ոչնչացմանն ակտիվորեն մասնակցելու համար 51-րդ զվարդիական հրաձգային դիվիզիան ԽՍՀՄ Գերագույն խորհրդի նախագահության 1943 թ. հունիսի 19-ի հրամանագրով պարգևատրվեց նաև Լենինի շքանշա-

նով⁹: Գիվիպիան այնուհետև Վորոնեժյան ռազմաճակատի 6-րդ զվարդիական բանակի կազմում 1943 թ. հուլիսի 5-ից մինչև օգոստոսի 23-ը ակտիվորեն մասնակցեց Կուրսկի ճակատամարտին՝ Բելգորոդի շրջանում: 1944 թ. հունիսի 23-ից մինչև հուլիսի 4-ը զվարդիականները հարձակողական մարտեր էին մղում Բելոռուսիայի հյուսիսային շրջաններում: Երանք հաղթահարեցին ջրային 4 արգելք, անցան 250 կմ տարածություն, ապտագրեցին ավելի քան 200 բնակավայր, այդ թվում Պոլոցկ քաղաքը: Գիվիպիան հատկապես աչքի ընկավ Արևմտյան Գվիանա գետանցելիս, որի համար 15 զվարդիականների շնորհից Խորհրդային Միության հերոսի կոչում: Երանք թվում էր նաև զվարդիայի եֆրեյտոր Արամայիս Ասատուրի Սարգսյանը (Սարգիսով): Գորիսի շրջանի Տեղ գյուղի անվեհեր քաջորդին իր կյանքի գնով փրկեց ռուս հրամանատարի կյանքը և նպաստեց մարտական առաջադրանքի կատարմանը¹⁰: Վիտեբսկի մարզում հակառակորդի խոշոր խմբավորման շրջապատման և ջախջախման մարտերին ակտիվ մասնակցություն ունենալու համար դիվիզիային շնորհվեցին «Վիտեբսկյան», իսկ նրա գնդերին՝ «Պոլոցկյան» պատվավոր անունները: Այնուհետև զվարդիականները մասնակցեցին ֆաշիստական զավթիչներից Լատվիայի և Լիտվայի ապստաբրմանը և իրենց մարտական ուղին ավարտեցին Կուռլանդական թերակղզում, Բալթիկ ծովի ափերին հակառակորդի շրջապատված զորախմբի ջախջախմամբ: Սկսած Բելոռուսիայից՝ դիվիզիան սերտորեն համագործակցում էր «Սասունցի Դավիթ» տանկային շարասյան հետ, որը հիմնվել էր սփյուռքահայերի շրջանում Հայ Առաքելական եկեղեցու կատարած հանգանակության միջոցներով:

Ամբողջ պատերազմի ընթացքում դիվիզիան մարտերով անցավ ավելի

⁸ Տես նույն տեղում, թթ. 2—7, *А. Н. Гервасиев, Версты мужества. Кишинев, 1976, с. 18.*

⁹ Տես ՌԴ ՊՆՎՍ, 51-րդ զվարդիական հրաձգային դիվիզիայի ֆ., ց. 1, գ. 2, թթ. 15, 28:

¹⁰ Տես «Книга о героях». Е., 1985, сс. 97—98.

քան 12000 կմ մարտական ուղի, որի ընթացքում գվարդիականները ոչնչացրին ավելի քան 50000 ֆաշիստական զինվոր ու սպա, գերի վերցրին 15000 հիտլերական, ապատագրեցին 1000-ից ավելի բնակավայրեր: Գերմանաֆաշիստական զավթիչների դեմ մղված մարտերում ցուցաբերած քաջության համար փառապանծ գվարդիական միավորումը 6 անգամ արժանացավ Գերագույն գլխավոր հրամանատարի շնորհակալությանը: Դիվիզիայի շուրջ 20000 զինվորներ ու սպաներ պարգևատրվեցին ԽՍՀՄ շքանշաններով ու մեդալներով, 26 հոգու շնորհվեց Խորհրդային Միության հերոսի կոչում, իսկ 7-ը դարձան Փառքի շքանշանի բոլոր երեք աստիճանների ասպետներ: Հայրենական մեծ պատերազմի տարիներին դիվիզիայի հրամանատարությունը շարունակ պահպանում էր իր ավանդական կապերը Խորհրդային Հայաստանի աշխատավորության հետ: Նրա պատվիրակությունները 5 անգամ այցելեցին Հայաստան և հանդիպումներ ունեցան հանրապետության բանվորների, կոլտնտեսականների, գիտության, մշակույթի և արվեստի ակնավոր գործիչների հետ: Հայ ժողովուրդն իր հերթին միշտ ուշադրության կենտրոնում էր պահում փառապանծ գվարդիականներին՝ նրանց ուղարկելով վասազան նըվեր-ծանրոցներ, ոգևորող նամակներ և այլն: Այդ կապերը պահպանվեցին նաև պատերազմից հետո, երբ դիվիզիան տեղաբաշխված էր Լիտվայի Շյաուլյայ քաղաքում, սպա՝ Ռիչյանովսկում¹¹:

Հայկական սպային պորամիավորումների համաստեղության մեջ հիրավի արժանի տեղ է գրավում Հայկական 89-րդ հրաձգային դիվիզիան, որը, իր մարտական ուղին սկսելով Կովկասի նախալեռներից, այն ավարտեց Բեռլինում: Դիվիզիան կազմավորվել է Երևանում, ըստ ԽՍՀՄ Պաշտպանության պետական կոմիտեի 1941 թ. նոյեմբերի 22-ի թիվ

935 որոշման և ԽՍՀՄ պաշտպանության ժողովմի նոյեմբերի 28-ի թիվ 3218 հրամանի, Անդրկովկասյան ռազմաճակատի 45-րդ բանակի կազմում որպես 474-րդ հրաձգային դիվիզիա¹²: 1942 թ. հունվարի 5-ին ԽՍՀՄ պաշտպանության ժողովո-



Գնդապետ Սիմոն Ջաքյան

մի թիվ 760101 հրամանով դիվիզիան դարձավ սպային պորամիավորում՝ ստանալով Հայկական 89-րդ հրաձգային դիվիզիա անվանումը: Կազմավորման աշխատանքներն ընթանում էին գնդապետ Սիմոն Գևորգի Ջաքյանի հրամանատարությամբ: 1942 թ. փետրվարին Ղրիմի ռազմաճակատի հրամանատարության խնդրանքով գնդապետ Ջաքյանը նշանակվեց Կերչում վերակազմավորվող Հայկական 390-րդ հրաձգային դիվիզիայի հրամանատար: Փետրվարի 23-ին նրան փոխարինեց փոխգնդապետ Անդրանիկ Մարգսի Մարգսյանը:

Իր կազմավորման առաջին իսկ օրվանից դիվիզիան գտնվում էր Խորհրդային Հայաստանի պետական, կուսակցական և տեղական իշխանությունների ամենօրյա ուշադրության կենտրոնում: 1942 թ. հունվարի 12-ին հայերեն լեզվով

¹¹ Դիվիզիայի մարտական ուղու մասին ավելի մանրամասն տես Կ. Ա. Հարությունյան, 51-րդ գվարդիական դիվիզիայի մարտական ուղին: Ե., 1980:

¹² Տես Ռ-Գ ՊՆԿԱ, ք. 56, ց. 12214, գ. 743, թ. 48:

ծանոթ Հունան Մակիչի Ավետիսյանին, 526-րդ հրաձգային գնդի 1-ին գնդապետային վաշտի ջոկի հրամանատար ավագ սերժանտ Սուրեն Սմբատի Առաքելյանին և 280-րդ առանձին սակրային գումարտակի ջոկի հրամանատար շարքային Ջահան Սարգսի Կարախանյանին շնորհվեց Խորհրդային Միության հերոսի կոչում¹⁶։ Թամանի թերակողմի գերմանաֆաշիստական զավթիչներից մաքրելու մարտական գործողությանն ամենակատիվ կերպով մասնակցելու և այդ ընթացքում ցուցաբերած արիության համար Գերագույն գլխավոր հրամանատարի 1943 թ. հոկտեմբերի 9-ի հրամանով դիվիզիային շնորհվեց «Թամանյան» պատվավոր անվանումը¹⁷։ Նույն թվականի դեկտեմբերի 1-ին գեներալ-մայորի կոչում շնորհվեց Նվեր Սաֆարյանին։

Թամանի ապատագրումից հետո Հայկական 89-րդ Թամանյան հրաձգային դիվիզիան գեներալ-մայոր Նվեր Սաֆարյանի հրամանատարությամբ 1943 թ. դեկտեմբեր – 1944 թ. մայիսի 12-ը Առանձին Մերձծովյան բանակի կազմում ակտիվորեն մասնակցեց սկզբում Կերչի, ապա Ղրիմի թերակղզիների ապատագրմանը։ Կերչ քաղաքի ապատագրման համար մղված մարտերում հրամանատարությանն առաջադրանքներն օրինակելիորեն կատարելու և այդ ընթացքում ցուցաբերած արիության ու քաջության համար դիվիզիան խՍՀՄ Գերագույն խորհրդի նախագահության 1944 թ. ապրիլի 24-ի հրամանագրով պարգևատրվեց Կարմիր աստղի ջրանշանով։ Սուստոպոլի ապատագրման համար դիվիզիան խՍՀՄ Գերագույն խորհրդի նախագահության 1944 թ. մայիսի 24-ի հրամանագրով պարգևատրվեց Կարմիր դրոշի ջրանշանով, իսկ նրա 390-րդ և 400-րդ հրաձգային գնդերը Գերագույն գլխավոր հրամանատարի հրամանով արժանացան «Սևաստոպոլյան» պատվավոր

անվանումը¹⁸։ 1944 թ. մայիսի 7 – 12-ը Սուստոպոլի համար մղված մարտերում կատարած հերոսական սխրանքների համար 526-րդ հրաձգային գնդի 7-րդ հրաձգային վաշտի դասակի հրամանատարի օգնական ավագ սերժանտ Այդին Հարությունի Հարությունյանին, նույն վաշտի ջոկի հրամանատար ավագ սերժանտ Վարդգես Արշակի Ռոստոմյանին, ավտոմատավորների վաշտի ջոկի հրամանատար ավագ սերժանտ Հարություն Ռուբենի Մկրտչյանին, 400-րդ հրաձգային գնդի 3-րդ հրաձգային վաշտի դասակի հրամանատար լեյտենանտ Միմոն Կարապետի Բաղդասարյանին և 390-րդ հրաձգային գնդի 7-րդ հրաձգային վաշտի դասակի հրամանատար լեյտենանտ Խորեն Արմենակի Խաչատրյանին ԽՍՀՄ Գերագույն խորհրդի նախագահության 1945 թ. մարտի 24-ի հրամանագրով շնորհվեց Խորհրդային Միության հերոսի կոչում¹⁹։

Այնուհետև դիվիզիան աչքի ընկավ Լեհաստանի ապատագրման և ֆաշիստական Գերմանիայի վերջնական ջախջախման համար և մարտերում։ Լեհաստանի տարածքում տեղի ունեցած մարտերից հիշատակության արժանի են 1945 թ. հունվարի 17 – 19-ը՝ Ռուսակի Բրոդ կոչվող բնակավայրի մոտ գտնվող անտառում տեղի ունեցած մարտերը, որոնց ընթացքում թշնամին կորցրեց ավելի քան 6000 վիսվոր ու սպա։ 1945 թ. հունվարի 29-ին դիվիզիայի զորամասերը մարտերով անցան ֆաշիստական Գերմանիայի սահմանը։ Կրնկակոյս հետապնդելով թշնամուն՝ նրանք փետրվարի 16-ին Օդերի Ֆրանկֆուրտ քաղաքից 3,5 կմ հարավ գեներալնեյնի Օդերը և 2,5 կմ երկարությամբ ու 700-800 մ խորությամբ հենակետ գրավեցին նրա ձախափին։ Ռազմավարական կարևոր նշանակություն ունեցող հենակետը, որն ստացավ «Հայկական փոքր հող» անունը, դիվիզիան պաշտպանեց մինչև ապրիլի

¹⁶ Գիվիզիայի առաջին հերոսներին այդ բարձր կոչումը շնորհվել է հետմահու, խՍՀՄ Գերագույն խորհրդի նախագահության 1944 թ. մայիսի 16-ի հրամանագրով։

¹⁷ Տես ՌԴ ՊՆԿԱ, 89-րդ հրաձգային դիվիզիայի ֆ., ց. 2, գ. 31, թ. 276։

¹⁸ Տես նույն տեղում, թթ. 276 – 277։

¹⁹ Տես նույն տեղում, ֆ. 33, ց. 793 – 756, գ. 3, թ. 165, գ. 43, թ. 125, գ. 32, թ. 12, գ. 4, թ. 49, գ. 51, թ. 142։

16-ը: Ապրիլի 16-ից մինչև մայիսի 2-ը դիվիզիան 1-ին Բելոռուսական ռազմաճակատի 33-րդ բանակի, ապա 3-րդ հարվածային բանակի կազմում ամենակտիվ մասնակցությունն ունեցավ Բեռլինի գրավման մարտական գործողություններին: Ապրիլի 16-ի առավոտյան անցնելով հարձակման՝ դիվիզիան համառ մարտերով շարժվեց դեպի Բեռլին՝ գրավելով Ցեչեչևոլդ և Օդերի Ֆրեյանկֆուրտ քաղաքները: Օդերի Ֆրանկֆուրտ քաղաքի գրավման ժամանակ ցուցաբերած քաջության համար Խորհրդային Միության հերոսի կոչման արժանացավ 400-րդ հրաձգային Սևաստոպոլյան գնդի 1-ին հրաձգային գումարտակի հրամանատար մայոր Հրանտ Գևորգի Բաբայանը²⁰: Ապրիլի 29-ին դիվիզիան արդեն փողոցային մարտեր էր մղում Բեռլինում, որտեղ Հուլիս-Վալտեր-Հայն այգում հանդիպեց պաշտպանական հզոր ամրություններ ունեցող բերդի կայապորի կատաղի դիմադրությանը: Մայիսի 2-ին ժամը 14-ին ամրոցի կայապորն անձնատուր եղավ: Դիվիզիայի զորամասերը գերի վերցրին գերմանական 5112 պինվոր ու սպա, գրավեցին հարուստ ավար: Բեռլինի գրավման մարտերի ժամանակ հակառակորդի պաշտպանությունը ճնդբելու և ցուցաբերած սխրանքների համար Հայկական 89-րդ Թամանյան կարմիր դրոշ Կարմիր աստղի շքանշանակիր հրաձգային դիվիզիան ԽՍՀՄ Գերագույն խորհրդի նախագահության 1945 թ. մայիսի 28-ի հրամանագրով պարգևատրվեց Կուտուլովի 2-րդ աստիճանի շքանշանով: Բեռլինի գրավումից հետո դիվիզիան շարժվեց դեպի արևմուտք և հաղթանակը դիմավորեց Ելբայի ափերին²¹:

Սկսած 1942 թ. օգոստոսի 8-ից մինչև

1945 թ. մայիսի 9-ը դիվիզիան անցել է 7250 կմ տարածություն, որից 3640-ը՝ համառ մարտերով: Այդ ընթացքում նրա զորամասերը պատագրեցին 900 բնակավայր և 30 քաղաք: Մարտական գործողությունների ընթացքում դիվիզիայի



Գեներալ-մայոր Նվեր Սաֆարյան

ավելի քան 12000 մարտիկներ ու սպաներ պարգևատրվեցին շքանշաններով ու մեդալներով: Նրանցից 9-ը արժանացան Խորհրդային Միության հերոսի կոչման, իսկ 8-ը դարձան Փառքի շքանշանի լրիվ ասպետ: 1945 թ. սեպտեմբերին դիվիզիան գեներալ-մայոր Նվեր Սաֆարյանի զլխավորությամբ Գերմանիայի վերադարձավ Հայաստան և տեղաբաշխվեց Երևանում, Էջմիածնում ու Քանաքեռում: Այն գոյություն ունեցավ մինչև 1956 թ. ամառը և համարվում էր Անդրկովկասյան պինվորական օկրուգի լավագույն զորամիավորումներից մեկը²²:

²⁰ Տես նույն տեղում, գ. 4, թ. 30 (Հ. Գ. Բաբայանին հերոսի կոչում է շնորհվել ԽՍՀՄ Գերագույն խորհրդի նախագահության 1946 թ. մայիսի 5-ի հրամանագրով):

²¹ Տես Ա. Հ. Հարությունյան, Կ. Ա. Հարությունյան, 89-րդ Թամանյան կարմիր դրոշ Կարմիր աստղի շքանշանակիր, Կուտուլովի 2-րդ աստիճանի շքանշանակիր հրաձգային դիվիզիայի մարտական ուղին (1942—1945 թթ.), փաստաթղթերի և նյութերի ժողովածու: Ե., 1985:

²² Դիվիզիայի մարտական ուղու մասին ավելի մանրամասն տես Ա. Մ. Նալբանդյան, Թամանյանները: Ե., 1960, Ղ. Մ. Դալլաքյան, Մարտական 89, Ե. Ա. Կարապետյան, Անմահության ճանապարհով: Ե., 1969, Ա. Մ. Հակոբյան, Հերոսական մարտերում: Ե., 1975, Խ. Հ. Բարսեղյան, Կրակների միջով: Ե., 1982:

Հայրենական մեծ պատերազմի տարիներին փառապանծ մարտական ուղի անցավ նաև Հայկական 409-րդ հրաձգային դիվիզիան: Այն կազմավորվել է ըստ ԽՍՀՄ Պաշտպանության պետական կոմիտեի 1941 թ. օգոստոսի 9-ի թիվ 459 որոշման և Գերագույն գլխավոր հրամանատարության պորակայանի օգոստոսի 26-ի հրահանգի, Անդրկովկասյան ռազմաճակատի 45-րդ բանակի կազմում, Ստեփանավան քաղաքում որպես ոչ ազգային զորամիավորում: ԽՍՀՄ պաշտպանության ժողկոմի 1942 թ. փետրվարի 3-ի թիվ 534 հրամանի համաձայն դիվիզիան վերակազմավորվեց ազգային զորամիավորման և պաշտոնապես ստացավ «Հայկական» անվանումը²³: Դիվիզիայի առաջին հրամանատարն էր գընդապետ Ա. Վասիլյանը: 1942 թ. փետրվարի 23-ից հայերեն լեզվով սկսեց հրատարակվել դիվիզիայի «Մարտական դրոշ» պաշտոնաթերթը: Նախապատրաստական աշխատանքներն ավարտվելուց հետո 1942 թ. դեկտեմբերի 2-ին դիվիզիան Լենինականից (այժմ՝ Գյումրի) 17 գնացքակազմերով մեկնեց գործող բանակ և Մոսկովի շրջանում մտավ Անդրկովկասյան ռազմաճակատի 44-րդ բանակի կազմի մեջ: Այդ ժամանակ դիվիզիան իր շարքերում ուներ 13837 վիճվոր ու սպա, որոնցից 13460-ը՝ հայեր, այսինքն՝ անձնակազմի 97,3 %-ը²⁴:

1942 թ. դեկտեմբերի 8-ից մինչև 1943 թ. ապրիլ դիվիզիայի զորամասերը կատարի մարտերով Թեբեքի ափերից հասան մինչև Կուբանի ափերը՝ ապատագրելով Չեչենա-Ինգուշական ԻԽՍՀ-ի, Ստավրոպոլի և Կրասնոդարի երկրամասերի բազմաթիվ քաղաքներ ու բնակավայրեր: Այնուհետև միավորման մարտական ուղին ձգվեց Ռկրախնա-Մոլդովա-Ռումինիա-Հուլգարիա-Ավստրիա-Չեխոսլովակիա գծով: Ուկրաինայի Կիրովոգրադ քաղաքի ապատագրման համար

1944 թ. հունվարի 8-ին դիվիզիային շնորհվեց «Կիրովոգրադյան», իսկ Մլովա-Կիյի մայրաքաղաք Բրատիսլավայի ապատագրման համար (1945 թ. ապրիլի 4-ին)՝ «Բրատիսլավայան» պատվավոր անվանումը: Ուկրաինայի ապատագրման մարտերում առաջադրանքները գերապանց կատարելու համար դիվիզիան ԽՍՀՄ Գերագույն խորհրդի նախագահության 1944 թ. մարտի 29-ի հրամանագրով պարգևատրվեց նաև Բոգդան Խմելնիցկու 2-րդ աստիճանի ջրանշանով: Դիվիզիան իր մարտական ուղին ավարտեց Պրագայի մատույցներում²⁵: Պատերազմի տարիներին դիվիզիայի հրամանատարներն են եղել նաև գնդապետներ Վ. Ֆ. Գլադկովը, Մ. Ի. Դոբրովոլսկին, գեներալ-մայոր Ե. Պ. Գըրեչանինը: Դիվիզիան կազմացրվեց 1945 թ. հուլիսին²⁶:

Խորհրդային Հայաստանի տարածքում կազմավորված մյուս հայկական ազգային զորամիավորումը Հայկական 408-րդ հրաձգային դիվիզիան էր: Այն կազմավորվել է ըստ ԽՍՀՄ Պաշտպանության պետական կոմիտեի 1941 թ. օգոստոսի 9-ի թիվ 459 որոշման Վաղարշապատում (այժմ՝ Էջմիածին), ապա Երևանում, Անդրկովկասյան ռազմաճակատի 45-րդ բանակի կազմում որպես ոչ ազգային միավորում: 1942 թ. մարտի 5-ին Անդրկովկասյան ռազմաճակատի հրամանատարության թիվ 00102 հրամանով դիվիզիան պաշտոնապես կոչվեց «Հայկական»²⁷: 1942 թ. մարտի 15-ից հա-

²³ Հուլգարիայում, Ավստրիայում և Չեխոսլովակիայում դիվիզիայի մարտական գործողությունների մասին ավելի մանրամասն տես Կ. Ա. Հարությունյան, Հայ ռազմիկները Հուլգարիայի և Ավստրիայի ապատագրման համար մարտերում (1944-1945 թթ.): Ե., 1990, նույնի, Հայ ռազմիկները Չեխոսլովակիայի ապատագրման համար մղված մարտերում (1944-1945 թթ.): Ե., 1983:

²⁶ Ավելի մանրամասն տես Ա. Հ. Հարությունյան, Հ. Գ. Հովհաննիսյան, Հայկական 409-րդ հրաձգային Կիրովոգրադյան-Բրատիսլավայան, Բոգդան Խմելնիցկու ջրանշանակիր դիվիզիայի մարտական ուղին (1941-1945 թթ.). փաստաթղթերի և նյութերի ժողովածու, 1-ին մաս: Ե., 1980, 2-րդ մաս, Ե., 1981:

²⁷ Տես Ռ.Կ. Պևկև, 45-րդ բանակի ֆ., Կ. 28507, գ. 1, թ. 86:

²³ Տես Ռ.Կ. Պևկև, ֆ. 56, Կ. 12214, գ. 997, թթ. 112-116, Անդրկովկասյան վիճվորական օկրուգի ֆ., Կ. 13185, գ. 12, թթ. 1-2:

²⁴ Տես նույն տեղում, 45-րդ բանակի ֆ., Կ. 9448, գ. 12, թթ. 209-210:

յերեն լեզվով սկսեց հրատարակվել դիվիզիայի «Հանուն Հայրենիքի» պաշտոնաթերթը: Մինչև ռազմաճակատ մեկնելը դիվիզիայի հիմնական խնդիրը խորհրդաթուրքական սահմանի մի հատվածի պաշտպանությունն էր Անի քաղաքի ավերակների դիմացից մինչև Դվին ընկած 95 կիլոմետրանոց տեղամասում, ինչպես նաև ռազմաճակատի համար երթային վաշտերի պատրաստումն ու ուղարկումը: Մինչև ռազմաճակատ մեկնելը դիվիզիան գործող բանակ ուղարկեց ավելի քան 10000 մարտիկ, հրամանատար ու քաղաշխատող:

1942 թ. սեպտեմբերի 11—18-ը դիվիզիայի պորամասերը երկաթուղով փոխադրվեցին Փոթի (Վրաստան), այնտեղից էլ նավերով Սև ծովով՝ Տուապսե, որտեղից կատարելով հետիոտն երթային արշավ՝ ելման դիրքեր գրավեցին Նովոռոսիյսկի շրջանում՝ Ցեմեսի և Ռիբայկի ծովախորշերի ու Կաբարդինկայի շրջանում: Գիվիզիան մտավ Անդրկովկասյան ռազմաճակատի Սևծովյան պորախումբի 47-րդ համապորային բանակի կազմի մեջ: Այդ ժամանակ միավորման անձնակազմը բաղկացած էր 11463 մարդուց, որոնցից հայեր էին 11125-ը, այսինքն՝ անձնակազմի 97 %-ը²⁸: Գիվիզիայի հրամանատարն էր կադրային փնվորական գնդապետ Պավել Նիկոլայիչ Կիցուկը:

Սեպտեմբերի 18-ից մինչև հոկտեմբերի 26-ը դիվիզիայի պորամասերը դաժան մարտերում սկզբում ձախողեցին Նովոռոսիյսկի վրայով Անդրկովկաս ներխուժելու հիտլերյան պլանը՝ ամբողջովին ջախջախելով 3-րդ ռումինական լեռնահրաձգային դիվիզիան, ապա Տուապսեի պաշտպանական շրջանում 18-րդ բանակի կազմում արյան գնով թույլ չտվեցին թշնամուն անցնել լեռնանցքները Փշիշ գետ—Սեմախտ լեռ—Գոյթղ—Շահումյան ավան տեղամասում: Կատաղի մարտեր էին մղվում յուրաքանչյուր բար-

ձուների, անտառային ամեն մի արահետի ու մի թիպ հողի համար: Հակառակորդը ինքնաթիռներից դիվիզիայի գրաված դիրքերում գտնվող անտառի վրա դյուրավառ հեղուկ էր թափում: Անտառն այրվում էր, բայց, չնայած դրան, դիվիզիայի մարտիկները, հրամանատարներն ու քաղաշխատողները հերոսաբար դիմադրում էին թշնամուն, ծանր կորուստներ պատճառում նրան և այդպիսով վիժեցրին Տուապսե հասնելու նրա պլանը:

Հոկտեմբերի 26-ին դիվիզիային հաջողվեց դուրս գալ շրջապատումից և կենտրոնանալ Սադոկոդստվո—Պաուկ լեռ—Լյախի խուտոր շրջանում: Փրկված էր դիվիզիայի դրոշը, անձնակազմի զգալի մասը, մարտական տեխնիկան: Նոյեմբերի 5-ին շրջապատումից դուրս եկավ նաև 963-րդ հրետանային գնդի հերոսաբար մարտնչած 3-րդ դիվիզիոնը, որի անձնակազմի շատ անդամներ պարզևատրվեցին մարտական ջբանը՝ շաններով ու մեղալներով²⁹:

Նոյեմբերի սկզբներին դիվիզիան առաջավոր գծից տեղափոխվեց 18-րդ բանակի ռեզերվ՝ Տուապսե քաղաք, հանգրստի և համալրման համար: Այստեղ էլ Անդրկովկասյան ռազմաճակատի Սևծովյան խմբավորման հրամանատարության նոյեմբերի 22-ի հրամանով դիվիզիան կազմալուծվեց: Նրա հիմքի վրա մի քանի օր անց կազմավորվեց 7-րդ առանձին հրաձգային բրիգադը, որը 1943 թ. հունվարի 3-ից մարտերի մեջ մտնելից Կրասնոդարի երկրամասում, 47-րդ բանակի կազմում³⁰: 1943 թ. ապրիլի վերջերին և մայիսի սկզբներին բրիգադը վերակազմավորվեց 23-րդ հրաձգային դիվիզիայի, որը 47-րդ բանակի կազմում աչքի ընկավ Դնեպրի գետանցման, Կիևի և Ժիտոմիրի ապտագրման ժամանակ՝ արժանանալով «Կիևյան» և «Ժիտոմիրյան» պատվավոր անուններին: Գիվիզիան աչքի ընկավ նաև Լեհաստանի ու Գերմանիայի տարածքներում տեղի ու-

²⁸ Տես նույն տեղում, ֆ. 56, ց. 12214, գ. 996, թ. 148, 408-րդ հրաձգային դիվիզիայի ֆ., ց. 1, գ. 13, թթ. 1—5:

²⁹ Տես նույն տեղում, 408-րդ հրաձգային դիվիզիայի ֆ., ց. 1, գ. 1, թ. 2, ց. 2, գ. 41, թ. 48:

³⁰ Տես նույն տեղում, Անդրկովկասյան ռազմաճակատի Սևծովյան պորախմբի ֆ., ց. 811, գ. 32, թթ. 81—82:

նեցած մարտերում, պարգևատրվեց Կարմիր դրոշի և Սուվորովի 2-րդ աստիճանի շքանշաններով և իր մարտական ուղին ավարտեց Էլբայի ափերին³¹:

Հայրենական մեծ պատերազմի տարիներին գոյություն ունեցած հայկական ազգային պորաժավորումներից միակը, որը չի կազմավորվել Հայաստանի տարածքում, 390-րդ հրաձգային դիվիզիան էր: Այն կազմավորվել է Վրաստանի Մախարաձե, Փոթի և Ջուգոդիդի քաղաքներում ըստ ԽՍՀՄ Պաշտպանության պետական կոմիտեի 1941 թ. օգոստոսի 9-ի թիվ 459 որոշման՝ որպես ոչ ազգային միավորում³²: 1941 թ. դեկտեմբերի 26–30-ը դիվիզիան փոխադրվեց Կերչի թերակղզի և մինչև 1942 թ. փետրվարի վերջերը մարտնչեց Կորսեչ–Մեմիսոտկա բնագծում: Գիվիզիան մտնում էր Ղրիմի ռազմաճակատի 51-րդ բանակի կազմի մեջ: 1942 թ. փետրվարի 24-ին դիվիզիայի հրամանատար նշանակվեց գընդապետ Ջաքյանը: Այդ օրվանից էլ սկսվեցին դիվիզիայի վերակազմավորման աշխատանքները, որոնք ավարտվեցին մարտի կեսերին: Վերակազմավորման հետևանքով միավորումը դարձավ ազգային և պաշտոնապես կոչվեց Հայկական 390-րդ հրաձգային դիվիզիա³³: Այն հիմնականում համալրված էր հայերով: 1942 թ. մարտի 13-ից հայերեն լեզվով սկսեց լույս տեսնել դիվիզիայի «Հայկական սնայայեր» պաշտոնաթերթը: Վերակազմավորման և համալրման աշխատանքներն ընթանում էին մարտական պայմաններում, որի ընթացքում կորուստներն անխուսափելի էին, իսկ Հայաստանից համալրումներ ստանալը՝ համարյա անհնարին, ուստի դիվիզիայի անձնակազմի ազգային տեսքը ժամանակի ընթացքում նույնպես փոփոխ-

վում էր: Այսպես, օրինակ, 1942 թ. ապրիլի 19-ի տվյալներով դիվիզիայի անձնակազմը բաղկացած էր 9133 մարդուց, որոնցից հայեր՝ 5744, ռուսներ՝ 1162, մընացածը՝ այլ ազգերից³⁴:

1942 թ. մարտի 18-ից մինչև մայիսի 20-ը դիվիզիայի պորաժաները հերոսական մարտերով կանցնում էին թշնամու կատաղի գրոհները, որոնք նպատակ ունեին ճեղքելու 51-րդ բանակի պաշտպանությունը և դուրս գալու Կերչի ծովածոց: Մարտի 31-ին մահացու վիրավորվեց գնդապետ Ջաքյանը: Ապրիլի 2-ին նա մահացավ ստացած վերքից: Խորհրդային Հայաստանի կառավարության և Ղրիմի ռազմաճակատի հրամանատարության որոշմամբ գնդապետ Ջաքյանի աճյունը փոխադրվեց Երևան և թաղվեց մայրաքաղաքի Ս. Մ. Կիրովի անվան մանկական պրոսպեկտում³⁵: 1942 թ. ապրիլի 1-ին դիվիզիայի հրամանատարությունն ստանձնեց գնդապետ Իվան Իլյիչ Լյուդնիկովը (հետագայում՝ գեներալ-գնդապետ, Խորհրդային Միության հերոս): Ապրիլի 17-ին Ի. Ի. Լյուդնիկովը նշանակվեց 138-րդ հրաձգային դիվիզիայի հրամանատար, իսկ նրան փոխարինեց գնդապետ Հմայակ Գրիգորի Բաբայանը (հետագայում՝ գեներալ-մայոր, Խորհրդային Միության հերոս, 338-րդ հրաձգային դիվիզիայի, ապա 35-րդ մեքենայացված բրիգադի հրամանատար, զոհվեց 1945 թ. ապրիլի 22-ին Բեռլինի ճակատամարտում):

Մայիսի առաջին տասնօրյակին Ղրիմի ռազմաճակատի պորքերի դրությունը խիստ վատացավ, երբ հակառակորդը, նորանոր ուժեր կուտակելով, մայիսի 7-ին անցավ հարձակման: Նրան հաջողվեց ռազմաճակատի ձախ թևում ճեղքել 51-րդ բանակի պաշտպանությունը և շարժվել Թուրքական պատնեջի ուղղությամբ: 51-րդ բանակի պորքերն արիաբար հետ էին մղում հակառակորդի ճակատային գրոհները, միաժամանակ

³¹ Ավելի մանրամասն տես *Ս. Մ. Սարգսյան*, Այրվող անտառ: Ե., 1965, *Ս. Մ. Հակոբյան*, Հերոսական մարտերում, *Ս. Մ. Տարխանյան*, 408-я Армянская стрелковая дивизия в битве за Кавказ. Е., 1985.

³² Տես Ռ-Գ ՊնՎԱ, 390-րդ հրաձգային դիվիզիայի ֆ., Կ. 1, գ. 4, թ. 1:

³³ Տես նույն տեղում, Ղրիմի ռազմաճակատի ֆ., Կ. 1188, գ. 3, թթ. 11–14:

³⁴ Տես նույն տեղում, Կ. 1199, գ. 3, թթ. 289–294:

³⁵ Տես «Սովետական Հայաստան», 1942 թ. ապրիլի 5:

միջոցներ փնտրում ճեղքվածքը փակելու համար: Այդ նպատակով մայիսի 8-ին բանակի հրամանատարը Հայկական 390-րդ հրաձգային դիվիզիան Ագիբեյի շրջանի տեղափոխեց Արմա-Էլի: Առաջինը նշված բնագիծ հասավ մայրը Մուշեղ Մելքոնի Մարխասյանի 789-րդ հրաձգային գունդը, որի հերոսական ջանքերով հաջողվեց այդ տեղամասում կանգնեցնել հակառակորդի առաջխաղաչումը: Դա դիվիզիայի հիմնական ուժերին հընարավորություն տվեց կրակային դիրքեր գրավելու հատկապես բնագծում: Ընդգծվածքը փակելու նպատակով բանակի հրամանատարությունը փորձում էր այնտեղ կենտրոնացնել նաև այլ ուժեր: Սակայն հակառակորդի ավիացիայի արտակարգ բարձր ակտիվության, ինչպես նաև ծանր հրետանու հարվածների հետևանքով այդ ուժերի մի պզտի մասը չկարողացավ կատարել մարտական առաջադրանքը և ծանր կորուստներ կրեց: Ռմբակոծության հետևանքով հրամանատարական կետում գոհվեցին 51-րդ բանակի հրամանատար գեներալ-լեյտենանտ Վ. Ն. Լվովը և նրա հետ եղած մի շարք բարձրաստիճան հրամանատարներ³⁶: Ծանր կորուստներ կրեց նաև Հայկական 390-րդ հրաձգային դիվիզիան: Ռմբակոծության ժամանակ մայիսի 9-ին Արմա-Էլի շրջանում գոհվեց դիվիզիայի կոմիսար Թորգոմ Շահինյանը, վիրավորվեց հրամանատար գեղապետ Հմայակ Բաբայանը: Հրամանատարին փոխարինեց դիվիզիայի հրետանու պետ գեղապետ Բազրատ Լևոնի Դանիելյանը, կոմիսարին՝ քաղբաժնի պետ ավագ գումարտակային կոմիսար Լիսյաբիտ Մերոբի Վարդանյանը:

Չնայած 51-րդ բանակի ռազմիկների հերոսական դիմադրությանը՝ նրանց չհաջողվեց կանանցնել հակառակորդի առաջխաղաչումը: Մինչև մայիսի 14-ը գերմանական զորքերը Կերչի 3-4 կմ հարավ ընկած տեղամասում դուրս եկան նեղույի ափերը և հիմնական ուժերի կտրեցին դեպի Էլտիգեն և Կամիշ-Բու-

րուն հետ քաշվող խորհրդային զորամասերի շատերին: Ի վերջո մայիսի 14-ին հակառակորդին հաջողվեց հարավ-արևմուտքից ճեղքել խորհրդային զորքերի պաշտպանությունը և դուրս գալ Կերչի արվարձանները: Հաջորդ օրը Կերչ քաղաքը գրավեց գերմանական զորքի չինեզ կողմից³⁷: Դրությունը դարձավ անհուսալի, ուստի Հյուսիս-կովկասյան ուղղության գլխավոր հրամանատար, Խորհրդային Միության մարշալ Ս. Մ. Բուդյոնինի, Գերագույն գլխավոր հրամանատարության ռազմակայանի թուլլտվությանը, հրաման տվեց Ղրիմի ռազմաճակատի զորքերը Կերչի թերակղզուց դուրս բերելու մասին: Մինչև 1942 թ. մայիսի 20-ը ռազմաճակատի զորքերը կազմակերպված ձևով դուրս բերվեցին Կերչի և կենտրոնացվեցին Թամանի թերակղզում: Նրանց թվում էր նաև Հայկական 390-րդ հրաձգային դիվիզիան, որը, չնայած հակայական կորուստներին, պահպանել էր մարտական դրոշները: Դիվիզիան կենտրոնացվեց Ստարոտիտարովսկայայի շրջանում, որտեղ ԽՍՀՄ պաշտպանության ժողովրդի 1942 թ. հունիսի 14-ի թիվ 00124 հրամանով կազմադրվեց³⁸:

Հայրենական մեծ պատերազմի տարիներին կազմավորված հայկական ազգային զորամիավորումներից միայն մեկըն էր, որ չմասնակցեց մարտական գործողություններին: Այդ միավորումը 261-րդ հրաձգային դիվիզիան էր, որը կազմավորվել էր Երևանում, Անդրկովկասյան ռազմաճակատի հրամանատարության 1942 թ. հոկտեմբերի 8-ի թիվ 00431 հրամանով: Ռազմաճակատի հրամանատարի 1942 թ. հոկտեմբերի 17-ի թիվ 00476 հրամանով դիվիզիան կոչվեց «Հայկական»³⁹: Հայկական 261-րդ դիվիզիան մտնում էր Անդրկովկասյան ռազմաճակատի 45-րդ բանակի կազմի մեջ: 1943 թ.

³⁷ Шу «Освобождение городов». М., 1985, с. 110.

³⁸ Шу Ռ.Գ. ՊՆԿԱ, Տեղեկատու 1941—1945 թթ. Կարմիր բանակի կազմում գոյություն ունեցած դիվիզիաների մասին, գույքային հմ. 6393, էջ 699:

³⁹ Шу Ռ.Գ. ՊՆԿԱ, Անդրկովկասյան ռազմաճակատի ֆ. ց. 990, գ. 2, թ. 175:

³⁶ Шу С. М. Саркисян. 51-я Армия. М., 1983, с. 68.

սկզբներից հայերեն լեզվով սկսեց լույս տեսնել դիվիզիայի «Մարտ հանուն Հայրենիքի» պաշտոնաթերթը: Գիվիզիայի առաջին հրամանատարը գեներալ-մայոր Վասիլի Տիմոֆեևիչ Մասլովն էր, որին հետագայում փոխարինեցին գնդապետներ Բազրատ Սարգսի Միտոյանը, ապա Ներսես Փարսիի Բալոյանը: 1941 թ. դեկտեմբերի տվյալներով դիվիզիայի անձնակազմը բաղկացած էր 8981 մարդուց, որոնցից հայեր՝ 6632, կամ 73,8 %, ռուսներ՝ 1339, ուկրաինացիներ՝ 567, այլ ազգերից՝ 443 մարդ⁴⁰:

Այս կազմը, աննշան փոփոխություններով, պահպանվեց մինչև պատերազմի վերջը: Այսպես, օրինակ, 1945 թ. մարտի 1-ի տվյալներով դիվիզիայում հաշվվում

էր 9439 մարդ, որոնցից հայեր՝ 7813, կամ 83 %, ռուսներ՝ 948, ուկրաինացիներ՝ 358, մնացածները՝ այլ ազգերից⁴¹: Գիվիզիայի հիմնական խնդիրներն էին ԽՍՀՄ պետական սահմանի պաշտպանությունը և ռազմաճակատի համար երթային գումարտակների պատրաստումն ու ուղարկումը: Մինչև իր կազմալուծումը (1945 թ. հունիս) դիվիզիան պատվով կատարեց իր առջև դրված խնդիրները: Նրա շարքերում մարտական պատրաստություն ստացած ավելի քան 10000 հայ վիզիվոր ու սպա մեկնեցին ռազմաճակատ և իրենց արժանի ավանդը ներդրեցին գերմանաֆաշիստական զավթիչների ջախջախման գործում:

⁴⁰ Shu նույն տեղում, 261-րդ հրաձգային դիվիզիայի ֆ., y. 1, q. 1, թթ. 7 — 10:

⁴⁰ Shu Ռ-Գ ՊՆԿԱ, ֆ. 56, y. 12214, q. 877, թ. 5:

АРМЯНСКИЕ ДИВИЗИИ В ГОДЫ ВЕЛИКОЙ ОТЕЧЕСТВЕННОЙ ВОЙНЫ (1941 — 1945 ГГ.)

К. А. АРУТЮНЯН, доктор исторических наук

РЕЗЮМЕ

В составе ВС СССР в Великой Отечественной войне принимали участие 6 армянских национальных стрелковых дивизий, и еще 7 дивизий (не национальных) были сформированы и в значительной степени укомплектованы армянами.

76-я им. К. Е. Ворошилова краснознаменная горно-стрелковая дивизия была создана в Ереване 5 сентября 1922 г. на базе Армянской сводной бригады. С 25 августа 1941 г. дислоцировалась в Тавризе (Иран). С 27 сентября 1941 г. до конца войны принимала самое активное участие в сражениях на советско-германском фронте. Боевое крещение приняла в районе Полтавы (Украина). Завершила войну на Курляндском полуострове. Прошла с боями более 12000 км, уничтожила более 50000 и взяла в плен 15000 фашистских солдат и офицеров, освободила более 1000 населенных пунктов. Особо отличилась в Сталинградском сражении, на Курской дуге, при форсировании Западной Двины. 23 ноября 1942 г. преобразована в 51-ую гвардейскую. Награждена орденом Ленина (19.06.1943). За активное участие в окружении и разгроме крупной группировки противника в районе Витебска удостоена почетного наименования «Витебской», а полки — «Полоцких». Получила 6 благодарностей от ВГК. Около 20000 воинов дивизии награждены орденами и медалями, 26 человек стали Героями Советского Союза, а 7 человек — полными кавалерами ордена Славы.

89-я Армянская Таманская дивизия сформирована в Ереване в конце 1941 г. Боевое крещение получила 18 августа 1942 г. в битве за Кавказ. Завершила войну на Эльбе (единственное национальное формирование, при-

нявшее участие в штурме Берлина). Прошла с боями 7250 км., освободила более 900 населенных пунктов, Особо отличилась в битве за Кавказ, при освобождении Керченского полуострова, Крыма и Польши и взятии Берлина. За успешный прорыв сильно укрепленной обороны противника на Таманском полуострове (так называемой «Голубой линии») удостоена почетного наименования «Таманской», а полки — «Севастопольских», награждена орденами Красной звезды (24 апреля 1944 г.), Красного знамени (24 мая 1944 г.), Кутузова II степени (28 мая 1945 г.). Более 12000 воинов дивизии награждены орденами и медалями, 9 человек стали Героями Советского Союза, 8 — полными кавалерами ордена Славы.

409-я армянская стрелковая дивизия формировалась с августа 1941 г. в Степанаване как не национальное формирование (с 3 февраля 1942 г. официально «Армянская»). Боевое крещение получила 8 декабря 1942 г. в битве за Кавказ. Войну завершила в районе Праги. Особо отличилась в боях за Кавказ, при освобождении Кировограда (Украина) и Братиславы (Словакия). Награждена орденом Богдана Хмельницкого II степени (29 марта 1944 г.), удостоена почетного наименования «Кировоградской» (8 января 1944 г.) и «Братиславской» (4 апреля 1945 г.). Многие воины удостоены различных боевых наград.

408-я стрелковая дивизия формировалась с августа 1941 г. в районе Вагаршапата (Эчмиадзин) как не национальное формирование (с 5 марта 1942 г. официально «Армянская»). Боевое крещение приняла 18 сентября 1942 г. в битве за Кавказ (в районе Новороссийска и Туапсе). До этого охраняла 95 километровый участок южной границы СССР с Турцией, а также готовила и отправляла на фронт маршевые роты (более 10000 бойцов, командиров и политработников). Завершила войну на Эльбе. Особо отличилась в битве за Кавказ, где с большими потерями вышла из окружения, сохранив знамена. На базе дивизии в ноябре 1942 г. была сформирована 7-я отдельная стрелковая бригада, в конце апреля — начале мая реорганизованная в 23-ю стрелковую дивизию, которая отличилась при форсировании Днепра, в боях за Киев и Житомир, а также в Польше и Германии. Удостоена почетных наименований «Киевская» и «Житомирская». Награждена орденами Красного знамени и Суворова II степени. Многие бойцы удостоены высоких правительственных наград.

390-я стрелковая дивизия — единственная из «Армянских» сформирована не в Армении а в Грузии (Махарадзе, Поты, Зугдиди) в качестве не национального формирования. С конца декабря 1941 г. по февраль 1942 г. вела боевые действия на Керченском полуострове. 24 февраля 1942 г. командиром дивизии был назначен полковник Симон Закиян, были начаты работы по реорганизации дивизии. В результате этого большинство личного состава составили армяне, и дивизия получила официальное наименование «Армянской». В марте — мае 1942 г. вела героическую оборону на Керченском полуострове. Расформирована в июне 1942 г.

261-я стрелковая дивизия — единственная из армянских дивизий, не принявшая участия в боевых действиях. Предназначалась для охраны государственной границы и подготовки для фронта маршевых батальонов (на фронт были отправлены более 10000 человек).

ARMENYAN DIVISIONS IN THE YEARS
OF GREAT PATRIOTIC WAR (1941 – 1945)

K. A. HAROUTUNYAN, Doctor of Historical Sciences

SUMMARY

In composition of the AF of the USSR 6 Armenian national shooting divisions took part in the Great Patriotic war and 7 divisions (not national) were formed and substantially completed with Armenians.

The 76-th after K. E. Voroshilov, Red Banner mountain-shooting division was created in Yerevan on September 5 1922 on the basis of the Armenian combined brigade. Since August 25 1941 being stationed in Tavriz (IRAN). Since September 27, 1941 up to the end of war it had the most active participation in battles on the Soviet-German front. Baptism of fire adopted in area of Poltava (Ukraine) and ended the war on Kurliand peninsula. More than 12000 kms tramped with fights, destroyed more than 50000 and took in captivity 15000 fascist soldiers and officers, liberated more than 1000 occupied inhabited localities. It especially was distinguished in Stalingrad battle, on a Kursk arch, at forcing western Dvina, and was awarded with Orders of Lenin (19.06.1943). By November 23 1942 it was transformed into 51-st Guards. For active participation in encirclement and rout of a large grouping of the enemy in area of Vitebsk division was conferred the honourable name of «Vitebsk», and the regiment – «Polotsk». Six times the division deserved gratitude from the Supreme High Command. About 20000 soldiers of the division were awarded with Orders and medals, 26 men became the Heroes of the Soviet Union, and 7 men-Complete Holders of Order of Glory.

The 89-th Armenian Tamanian division was formed in Yerevan at the end of 1941. Baptism of fire adopted on August 18, 1942 in the battle for Caucasus, and ended the war on Elbe (the only national formation which took part in storm of Berlin). It tramped with fights 7250 kms., liberated more than 900 occupied inhabited localities, and especially was distinguished in the battle for Caucasus, at liberating Kerch peninsula, Crimea both Poland and for capture of Berlin. For successful breakthrough of strongly fortified defense of the enemy on Tamanian peninsula (the so-called «Light-blue line») it was conferred the honourable name «Tamanian», and the regiment – «Sevastopol», was awarded with Orders of Red Star (April 24, 1944), Red Banner (May 24, 1944) Kutuzov II degree (May 28, 1945). More than 12000 soldiers of the division were awarded with Orders and medals, 9 men became Heroes of the Soviet Union, 8 – Complete Holders of Order of Glory.

The 409-th Armenian shooting division was formed since August, 1941 in Stepanavan as not a national formation (since February 3, 1942 officially «Armenian»). Baptism of fire adopted on December 8 1942 in the battle for Caucasus. The war ended in area of Prague. It especially was distinguished in fights for Caucasus, at liberating Kirovograd (Ukraine) and Bratislava (Slovakia). The division was awarded with the Order of Bogdan Khmel'nitskiy II degree (March 29, 1944), conferred the honourable name «Kirovograd» (January 8, 1944) and «Bratislavsky» (April 4, 1945). Many soldiers were conferred various fighting awards.

The 408-th shooting division was formed since August, 1941 in area of

Vagharshapad (Etchmiadzin) as not a national formation (since March 5, 1942 officially «Armenian»). Baptism of fire adopted on September 18 1942 in the battle for Caucasus (area of Novorossisk and Tuapse). Before that it had guarded 95 kilometer sites of southern border of the USSR with Turkey both trained and sent foot-drill companies on front (more than 10000 warriors, commanders and political workers). The war ended on Elbe. It especially was distinguished in battle for Caucasus, where suffering great losses came out of the encirclement, thus having kept banners. On base of the division in November 1942 the 7-th separate shooting brigade was formed, at the end of April and at beginning of May being reorganized in the composition of the 23-rd shooting division, which was distinguished at forcing of Dnieper, in fights for Kiev and Zhitomir, and also in Poland and Germany. It was conferred honourable name of «Kiev» and «Zhitomir», awarded with Orders of Red Banner and Suvorov II degree. Many soldiers were conferred governmental high awards.

The 390-th shooting division-the only one among Armenian divisions hadn't been formed in Armenia, but in Georgia (Makharadze, Poti, Zugdidi) as not a national formation. Since the end of December, 1941 till February, 1942 conducted fighting actions on Kerch peninsula. By February 24 1942 after nomination of the division commander Simeon Zakiyan the works on reorganization of the division started. As a result of it the majority of the personnel was formed by Armenians, and the division received official name «Armenian». From March till May 1942 it heroically organized and carried out defense on Kerch peninsula and was disbanded in June 1942.

The 261-st shooting division-the only one among Armenian divisions had no participation in fighting actions. It's duty was to guard the state border and train foot-drill battalions for front (more than 10000 men were sent on front).

ԽՈՐՀՐԳԱՅԻՆ ԳՎԱՐԳԻԱՅԻ ԾՆՈՒՆԳԸ

Ա. Բ. ՀԱՅՐԱՊԵՏՅԱՆ, գվարդիայի պաշտոնաթող մայոր

Վեհաշունչ է Ավարայրի (451 թ.) ոգին: Վեհաշունչ է Սարդարապատի (1918 թ.) ոգին: Վեհաշունչ է Հայրենական մեծ պատերազմի (1941—1945 թթ.) հայ զինվորների ոգին, որքան էլ ոմանք փորձեն կեղծել մեծ հաղթանակի պատմությունը, կասկածի տակ դեռ այդ պատերազմի արդար, ապատագրական բընույթը, վարկաբեկել ռուսական և խորհրդային զինվորների պանզավաճային սխրանքը: Եվ այդ հաղթանակում մեծ է խորհրդային գվարդիայի դերը:

Հայերը կռվել են իր մաշտաբաներով նմանը չունեցող այդ պատերազմի առանց բացառության բոլոր ռազմաճակատներում, և՛ ցամաքում, և՛ երկնքում, և՛ ծովում: Նրանցից շատերը կանգնած են եղել խորհրդային գվարդիայի ակունքներում, պատվով պաշտպանել են նրա բարձր համբավը:

«Գվարդիա» բառը իտալերեն է՝ guardia, որ բառացի նշանակում է պաշտպանություն: Ժամանակակից իմաստով «գվարդիա» տերմինն առաջին անգամ օգտագործվել է 12-րդ դարում: Սկզբում գվարդիա էին կոչվում պետության ղեկավարի կամ պորապետի անձնական պահպանությունն իրականացնող ջոկատները, այնուհետև՝ բանակի ընտրյալ, արտոնյալ կորամասերը, որոնք աչքի էին ընկնում լավագույն զինվածությամբ, հանդերձանքով, մարտական պատրաստականությամբ, հանձնարարված գործի նկատմամբ մեծ նվիրվածությամբ: Տերմինն իր մեջ կրում է մարտական սխրանքի բարձր ոգին, ավելի ուժանտիկական շունչը: Եթե խոսում են գվարդիայի մասին, ապա առաջին հերթին նկատի են ունենում անօրինակ արիությունը, հաղթանակի հասնելու անկողությունը կամքը, մեծ մարտական խի-

պախությունը, պարտքի բարձր պահպանումը, օրինակելի կարգապահությունը:

Գվարդիան առավել մեծ տարածում է ստացել Ֆրանսիայում, Անգլիայում, Շվեդիայում, Գերմանիայում, Ռուսաստանում: Հայաստանում համանման դեր էին կատարում թագավորի «թիկնապահ գունդը» և «արքունի գունդը», կամ «ոստան գունդը», որի զինվորները կոչվում էին ոստանիկներ: 18-րդ դարում Ֆրանսիայի թագավոր Լյուդովիկոս 16-րդի օրոք գվարդիան նաև սպաների պատրաստման դպրոց էր: Ֆրանսիական մեծ բուրժուական հեղափոխության (1789—1794) ժամանակ թագավորական գվարդիան վերացվեց և փոխարենն ստեղծվեց ազգային գվարդիա: 1805 թ. բոլոր պորտուգալական և նավատորմի ընտրյալ զինվորներից Նապոլեոնը կազմավորեց կայսերական գվարդիան, որը Ռուսաստանի դեմ արշավանքի նախօրեին (1812 թ.) բաղկացած էր 22 հետևազորային և 7 հեծելազորային գնդերից, 13 հրետանային վաշտից և այլ ստորաբաժանումներից՝ ընդամենը 60 հազար մարդ: Ի դեպ, 1809 թվականից տարբերակում էին այսպես կոչված Հին և Երիտասարդ գվարդիաներ:

Գվարդիայի էությունն ավելի լավ ներկայացնելու համար հիշեցնենք Հին գվարդիայի մարտական կյանքից մի դրվագ, որը կապված է 1815 թ. հունիսի 18-ին տեղի ունեցած Վատեռլոյի ճակատամարտի հետ: Այդ ճակատամարտում Նապոլեոնի հրամանատարությամբ ֆրանսիական բանակը (71947 մարդ, 243 հրանոթ) դիմակայում էր եվրոպական պետությունների դաշնային կորպորիս (67655 մարդ, 156 հրանոթ), որոնց ընդհանուր հրամանատարն էր անգլիայի դուքս Վելինգտոնը: Ճակատամարտի

սկզբում ֆրանսիացիներին (մարշալ Նեյ) հաջողվեց գրավել Լա-Է-Սենտ ագարակը և ամրանալ այնտեղ ու Ուզոմոն ագարակում: Սակայն վրա հասած պրուսական բանակի (մարշալ Բյուխեր) հակահարվածը ֆրանսիացիների աջ թևին՝ հնարավորություն տվեց Վելինգտոնին ձեռնարկելու ընդհանուր հարձակում: Ֆրանսիական զորքերն ընկրկեցին և փախուստի դիմեցին: Եվ միայն Հին գրվարդիան գեներալ Կամբրոնի գլխավորությամբ, կազմելով կարն¹, պահպանելով կարգուկանոն, հանդարտ և հաստատուն քայլերով առանց խուճապի մատնվելու իր համար ճանապարհ էր բացում թշնամու շարքերի միջով: Անգլիացի գնդապետ Հեյննոլը, հիացած ֆրանսիացիների քաջությամբ և կարգապահությամբ, գվարդիային առաջարկեց հանձնվել պատվավոր պայմաններով: Ի պատասխան այդ առաջարկին Կամբրոնն արտասանեց պատմության տարեգրության մեջ մտած իր հռչակավոր ասույթը՝ «*La garde meurt et ne se rend pas*»²: Եվ հրատյոսների թնդյունների ու վիրավորների հառաչանքների տակ, փոթորկվող հրե ծովի միջով Հին գվարդիան կարեի հավասար շարքերով, հանդարտ ու հաստատուն քայլերով առաջ առնելով իր առջև ճանապարհ բացած թշնամու շարքերի միջով:

Բուրբոնների վերականգնման ջրըջանում (1815—1848 թթ.) գվարդիան նախ կրճատվեց, ապա՝ վերացվեց: Նապոլեոն 3-րդի օրոք գվարդիան կրկին վերականգնվեց:

Գերմանիայում գվարդիան ստեղծվել է 17-րդ դարի վերջում, Ֆրիդրիխ 1-ինի օրոք: 20-րդ դարի սկզբում գերմանական գվարդիան բաղկացած էր 11 հետևավորային և 9 հեծելավորային գնդերից: 1918 թվականին գվարդիան Գերմանիայում վերացվեց:

Ռուսական բանակում կանոնավոր

¹ Կարն (ֆրանսերեն՝ բառակուսի)՝ հետևավորի մարտակարգ այնպիսի թառակուսու ձևով, որի յուրաքանչյուր կողմը կազմում էր դեմքով դեպի դուրս նայող մարտաշարք կամ շարասյուն:

² Ֆրանսերեն. «Գվարդիան մեռնում է, բայց չի հանձնվում»:

գվարդիական զորամասեր (յեթ-գվարդիա) ստեղծվել են 1683 թ.՝ Պյոտր 1-ինի օրոք, «պտեռնիներին»³ թվից: Գվարդիականի անվանում նրանց շնորհվել է 1690 թ.: Գվարդիականները մեծ դեր խաղացին 1709 թ. հունիսի 27-ին Պոլտավայի մոտ շվեդների նկատմամբ ռուսական բանակի հաղթանակի ձեռքբերման գործում: 19-րդ դարում ռուսական գվարդիայի սպայական կազմը բաղկացած էր հարուստ ու տիտղոսավոր ազնվականության ներկայացուցիչներից, իսկ ցինվորները հավաքագրվում էին ֆիզիկապես ուժեղ, բարձրահասակ, քաղաքականապես հուսալի մարդկանցից:

Ռուս-հայկական առնչությունները, մասնավորապես ռազմական բնույթի կապերը, ունեն դարավոր պատմություն: Դրանք կանոնավոր բնույթ են ստացել 10-րդ դարից հետո, երբ Կիևյան Ռուսիայի մեծ իշխան Վլադիմիրը, ամուսնանալով Բյուզանդիայի հայազգի կայսր Վասիլ 2-րդի քույր Աննայի հետ, պաշտոնապես ընդունեց քրիստոնեությունը: Կան վկայություններ, որ Կուլիկովյան ճակատամարտում (1380 թ.) Դմիտրի Դոնսկոյի ռուսական բանակի կազմում կռվել են հայորդիներ: Սաևաև-վորապես, քոկիածներին թվում էջվում են Անդրեյ Մեդկիցովի և Մեմյոն Մեդիքովի անունները⁴: Այս առնչությունները քաղաքական ձևավորում ստացան և էլ ավելի սերտ բնույթ կրեցին 18-րդ դարի սկզբում Պյոտր 1-ինի օրոք:

Պյոտրի «պարսկական» արշավանքի ժամանակ նրա ռազմակայանում էր գտնվում և ռուսական բանակին մեծապես աջակցում էր Իսրայել Օրու (նրան Պյոտր 1-ինը շնորհել էր ռուսական բանակի գնդապետի կոչում) ուղեկից Մի-

³ «Պտեռնիներ» (ռուսերեն՝ потешные կամ потешные войска—վարձակաև զորքեր)՝ պալատական ծառաներից և նրանց զավակներից կազմված ռազմական ջոկատներ՝ ստեղծված պատանի թագածառանգ Պյոտրի (Պյոտր 1-ին) զվարճանքների համար: Հետագայում դրանց հիմքի վրա ստեղծվեցին Պրեոբրաժենսկյան և Մեմյոնովսկյան գնդերը, որոնցով հիմք դրվեց ռուսական կանոնավոր բանակին, ապա և գվարդիային:

⁴ Տես Մ. Մ. Ազյան. Россия в судьбах армян и Армении. М., 1978, сс. 133—134.

նաս Վարդապետը, որը 1716 թ. ձեռնադրվել էր եպիսկոպոս և նշանակվել Մոսկվայի հայկական թեմի առաջնորդ: Այդ շրջանի հայ պորականներից առավել հայտնի են 600 – 700 մարդուց կազմված հայոց հեծելավաշտի հրամանատար, ռուսական բանակի առաջին հայազգի գեներալ Աղապար Դի Խաչիկը (Լապար Խրիստոֆորով) և հայ-վրացական հեծելավաշտի հրամանատար, ռուսական բանակի գնդապետ Կուզանենյը, ռուսական և վրացական աղբյուրներում՝ Կուլինով⁵:

Ռուսական գվարդիան իր 200-ամյա պատմության ընթացքում մասնակցել է երկրի բոլոր պատերազմներին և գործնականում բոլոր ճակատամարտերին՝ արժանանալով հավերժ փառքի: Նրա շարքերում, ինչպես ընդհանրապես Ռուսաստանյան Կայսրության բանակում ծառայել են և տարբեր ճակատամարտերում աչքի ընկել ու բարձր պինվորական պարգևների արժանացել զգալի թվով հայազգի պինվորականներ: Սակայն 1918 թ. ռուսական գվարդիան, որը դարի սկզբում բաղկացած էր 12 հետևապորային, 4 հրաձգային և 13 հեծելապորային գնդերից, 3 հրետանային բրիգադից, 1 սակրային գումարտակից, նավատորմային անձնակազմից և մի քանի գվարդիական նավերից, վերացվեց:

1941 – 1945 թթ. Հայրենական մեծ պատերազմի առաջին ամիսներին, Սևոլենսկի ճակատամարտի ընթացքում, գերմանաֆաշիստական պորքերը, ճեղքելով Արևմտյան ռազմաճակատի պաշտպանությունը, հուլիսի 19-ին գրավեցին Ելնյան և ստեղծեցին լավ ամրացված ռազմահենադաշտ Մոսկվայի վրա հարձակումը վերսկսելու համար: Ռեպերվային ռազմաճակատի (հրամանատար՝ բանակի գեներալ Գ. Կ. Ժուկով) կազմում գործող 24-րդ բանակին (հրամանատար՝ գեներալ-մայոր Կ. Ի. Ռակոտին) հրաման տրվեց անցնելու հակահարձակման, արվատագրելու Ելնյան և վերացնելու ռազմահենադաշտը: Այս օպերացիային, որն ստացել է «Ելնյան օպերացիա» անվանումը և որը Սմոլենսկի ճակատամարտի

բաղկացուցիչ մասն էր, մասնակցում էին նաև Արևմտյան (հրամանատար՝ մարշալ Ա. Կ. Տիմոշենկո), Կենտրոնական (հրամանատար՝ գեներալ-գնդապետ Ֆ. Ի. Կուզնեցով) և Բրյանսկի (հրամանատար՝ գեներալ-լեյտենանտ Ա. Ի. Երյոմենկո) ռազմաճակատների պորքերը: Մի շարք հարձակողական և պաշտպանական գործողություններով նրանց հաջողվեց կանգնեցնել գերմանաֆաշիստական «Կենտրոն» բանակախմբի (հրամանատար՝ գեներալ-ֆելդմարշալ Ֆ. Ֆոն Բոլ) հարձակումը մոսկովյան ռազմավարական ուղղությամբ և վերացնել թշնամու ռազմահենադաշտը: Հենց այս օպերացիայում էլ ծնվեց խորհրդային գվարդիան. ԽՍՀՄ պաշտպանության ժողովի 1941 թ. սեպտեմբերի 18-ի հմ. 308 հրամանով պաշտպանության ժամանակ ցույաբերած տոկունության, հարձակման մեջ՝ քաջության և արիության համար Արևմտյան ուղղության առանձնապես աչքի ընկած չորս դիվիզիաների՝ խորհրդային պինված ուժերում առաջինը շնորհվեց գվարդիականի կոչում: Դրանք էին 100-րդ (հրամանատար՝ գեներալ-մայոր Բ. Ն. Ռուսիյանով), 127-րդ (հրամանատար՝ գնդապետ Ա. Ջ. Ալիմենկո), 153-րդ (հրամանատար՝ գնդապետ, նոյեմբերի 9-ից՝ գեներալ Ն. Ա. Գագեն) և 161-րդ (հրամանատար՝ գնդապետ Պ. Ֆ. Մոսկվիտին) դիվիզիաները, որոնք վերանվանվեցին, համապատասխանաբար, 1-ին, 2-րդ, 3-րդ և 4-րդ գվարդիական հրաձգային դիվիզիաներ⁶: Սեպտեմբերի 21-ին գվարդիականի կոչում շնորհվեց 1-ին Մոսկովյան մոտոհրաձգային դիվիզիային (հրամանատար՝ Խորհրդային Միության հերոս, գնդապետ Ա. Ի. Լիպուկով): Սեպտեմբերի 26-ին 64-րդ, 107-րդ և 120-րդ հրաձգային դիվիզիաները, որոնք նույնպես մասնակցել էին Ելնյայի օպերացիային, դարձան, համապատասխանաբար, 5-րդ, 6-րդ և 7-րդ գվարդիական հրաձգային դիվիզիաներ:

Խորհրդային գվարդիայի ստեղծու-

⁶ Стн «Великая Отечественная война Советского Союза. 1941—1945. Краткая история» (այսուհետև՝ «ВОВ. Краткая история»). М., 1967, сс. 77—78.

⁵ Стн նույն տեղում:

մըն անմիջականորեն կապված է Խորհրդային Միության մարջալ, Խորհրդային Միության քառակի հերոս, ԽՍՀՄ բարձրագույն պիևվորական ջրանշանի՝ Հաղթանակի ջրանշանի կրկնակի ասպետ Գեորգի Կոնստանտինովիչ Ժուկովի անվան հետ:

Առաջին հայ գվարդիականներն էին 127-րդ դիվիզիայի 395-րդ գնդի հրամանատար մայոր Համազասպ Խաչատուրի Բաբաջանյանը (հետագայում՝ Խորհրդային Միության վրահատանկային զորքերի գլխավոր մարջալ, Խորհրդային Միության հերոս), 1-ին մոսկովյան մոտոհրաձգային դիվիզիայի շտաբի օպերատիվ բաժնի պետ փոխգնդապետ Ներսես Փարսիի Բալոյանը, 11-րդ բանակի 3-րդ մեխկորպուսի մոտոմեխմիավորման հրամանատար փոխգնդապետ Բախշի Միքայելի Հայրապետյանը, գվարդիական դիվիզիայի հրամանատար գեներալ-մայոր Սերգեյ Եսայու Կարապետյանը, կապակական գնդի հրամանատար մայոր Վարդան Վարդանյանը և շատ ուրիշներ: Իսկ 329-րդ Միքիթյան հրաձգային դիվիզիան գնդապետ (հետագայում՝ գեներալ-մայոր) Հայկ Հովհաննեսի Մարտիրոսյանի հրամանատարությամբ 1941 թ. մերձմոսկովյան ջրանում առաջինը մի այնպիսի հուժկու հարված հասցրեց գերմանաֆաշիստական զորքերին, որ, ինչպես գրում է գերմանական զորքերի 2-րդ տանկային խումբի հրամանատար գեներալ Հայնց Գուդերիանը, «զորամասերն ի վիճակի չէին դիմանալու այդ ճնշմանը: Գործը հասավ խուճապի, որը տարածվեց ռապիճակատի՝ Դեղիլովոյի մինչև Բոգոբոգսկ ընկած հատվածում: Այդ խուճապը, որն առաջին անգամ էր ծագում ռուսական ռապիճաքավի ժամանակ, դարձավ մի րոպե նախագոչուչյություն այն բանի մասին, որ մեր հետևազորն սպառել է իր մարտապատրաստությունը և այլևս ունակ չէ մեծ ձիգեր գործադրելու»⁷:

Հատկանշական է նաև 100-րդ (1-ին գվարդիական) դիվիզիայի ա՝ ած մար-

տական ուղին: Դա խորհրդային բանակի հնագույն դիվիզիաներից մեկն էր. այն կազմավորվել էր դեռևս քաղաքացիական պատերազմի տարիներին լեգենդար հերոս Նիկոլայ Շոբուսի կողմից: Դիվիզիան խնամքով պահպանում էր իր մարտական ավանդույթները, և առաջին իսկ մարտերում նրա անձնակազմն ապացույցեց, որ պատրաստ է դրանք բազմապատկելու: Բելոռուսիայի մայրաքաղաք Մինսկի պաշտպանության ժամանակ դիվիզիայի մարտիկներն այլ զորամիավորումների պիևծառայողների հետ արիաբար դիմագրավում էին հակառակորդի կատաղի ճնշմանը: Այստեղ հակառակորդի տանկերի դեմ պայքարում առաջին անգամ կիրառվեցին վառելախառնուրդով լցունված շներ: Օրինակ տվեց կապիտան Վ. Տերտիչևին, որը ոչնչացրեց թշնամու մի քանի վրահապատ մեքենա: Հիտլերականներն այս մարտերում կորցրին շուրջ 300 տանկ, չորս գունդ հետևազոր, բայց հաղթահարել դիվիզիայի պաշտպանական մարտակարգը ի վիճակի չեղան: Եվ միայն այն ժամանակ, երբ հակառակորդը ձեռնարկեց խոր թևանցում, դիվիզիայի ստորաբաժանումները կազմակերպված նահանջեցին դեպի նոր բնագիծ՝ դիրքեր բռնելով Բերեզինա գետի մոտ: Այստեղ ևս դիվիզիան համառորեն դիմագրավեց հակառակորդի բազմաթիվ գրքոհներին, ճեղքեց հակառակորդի թևանցման հետևանքով ստեղծված լրիվ շրջափակումը և միացավ ռապիճակատի հիմնական ուժերին՝ ոչնչացնելով թշնամու շուրջ 150 տանկ, 300 մոտոցիկլետ և 30 ավտոմեքենա:

Մոսկվայի համար մղված մարտերում հատկապես աչքի ընկան 316-րդ դիվիզիայի (հրամանատար՝ գեներալ-մայոր Ա. Ի. Պանֆիլով) մարտիկները: Այսպես՝ 1941 թ. դեկտեմբերի 16-ին 28 պանֆիլովականներ քաղղել Վ. Գ. Կոչկովի գլխավորությամբ Գուբոսելովո կայարանի մոտ (Վոլոկոլամսկ քաղաքից դեպի արևելք) տեղի ունեցած 4-ժամյա մարտերում ոչնչացրին 18 գերմանական տանկ, համարյա բոլորը զոհվեցին, բայց թշնա-

⁷ Гейнц Гудериан. Воспоминания солдата. Ростов-на-Дону, 1998, с. 245.

մուն կանգնեցրին: Այստեղ էր, որ Կլոշկովն արտասանեց իր թեւավոր դարձած խոսքը. «Ռուսաստանը մեծ է, բայց նահանջելու տեղ չկա. հետևում Մոսկվան է»: Այդ սխրանքի համար 316-րդ հրա-

բրիգադը: Ուժերն անհավասար էին. հիտլերականներն ունեին տասնակի գերազանցություն: Նման իրավիճակում բաց մարտի բռնվելն անստույթուն կլիներ: Բրիգադի հրամանատարը որո-



76-րդ հայկական հրաձգային դիվիզիայի հեծյալ գնդի հրամկազմը. երկրորդ շարքում ձախից չորրորդ՝ գնդի հրամանատար Հովհաննես Բաղրամյան երրորդ շարքում ձախից առաջինը՝ հեծելավազտի հրամանատար Բ. Հայրապետյան (հեղինակի հայրը). Լենինական, 1925 թ. (հեղինակի անձնական արխիվից)

ձգային դիվիզիային շնորհիվեց գվարդիականի կոչում, և նա վերանվանվեց 8-րդ գվարդիական հրաձգային դիվիզիա⁸:

Տանկային միավորումներից առաջինը գվարդիական դարձավ գնդապետ Մ. Ե. Կատուկովի 4-րդ տանկային բրիգադը: 1941 թ. հոկտեմբերին Գուդերիանի 2-րդ տանկային խմբի կազմից երկու տանկային և մեկ մոտոդիվիզիա գրավեցին Օրյոլ քաղաքը: Նրանք հարավից սպառնում էին Մոսկվային: Սպառնալիքը չհտրապանելու նպատակով Մյենըսկից նրանց ընդառաջ ելավ Կատուկովի

շեյ կիրառել շարժունակ պաշտպանության մեթոդը: Օրյոլի և Մյենսկի միջև նա առանձնացրեց վեց բնագիծ, որոնք վրադեցրին իրեն ենթակա ստորաբաժանումները: Գործելով դարաններից, հակառակորդին հասցնելով հանկարծակի հարվածներ՝ խորհրդային տանկատները պետք է ուժասպառ անեին նրան, ոչնչացնեին նրա մարտական տեխնիկան: Եվ արդեն առաջին բնագծի հաղթահարման ժամանակ հիտլերականները ունեցան լուրջ կորուստներ: Նրանք մեծապրին իրենց ակտիվությունը, բայց նոր հարված ստացան երկրորդ բնագր-

⁸ Шу «ВОВ. Краткая история», т. 2: 123:

ծում: Այս մարտերում հատկապես վառ դրսևորվեցին խորհրդային S-34 տանկի առավելությունները գերմանական տանկերի նկատմամբ. այն գերազանցում էր դրանց կրակի հզորությամբ, շարժունակությամբ և վրահապաշտպանությամբ: Հիտլերյան մամուլը աշխարհով մեկ տարածեց այն կեղծ լուրը, թե իբր խորհրդային հրամանատարությունը Օրյոլի շրջանում գործի մեջ է դրել տանկերի մեծ ուժեր, մինչդեռ իրականում այստեղ գործում էր միայն մեկ տանկային բրիգադ, որն ուներ ընդամենը 45 տանկ: Միայն 7 օր անց, ծանր մարտեր վարելուց հետո գերմանական փորքերը հասան Մյենակ՝ կորցնելով 133 տանկ, 50 հրանոթ և շուրջ մեկ գունդ հետևապոր: Խորհրդային տանկիստները կատարեցին իրենց առաջադրանքը և խափանեցին հակառակորդի հարձակումն այս ուղղությամբ⁹: Դրանով իսկ սկիզբ դրվեց խորհրդային տանկային գվարդիային:

1943 թ. ամռանն ստեղծվեցին առաջին գվարդիական տանկային բանակները՝ 3-րդը և 5-րդը, որոնք կազմավորվեցին գվարդիական փորամասերից: Ընդամենը եղել է վեց գվարդիական տանկային բանակ: Ի դեպ, հայարտությամբ պետք է նշել, որ ես պատերազմի առաջին իսկ օրերից հորս հետ ուս ուսի մասնակցել եմ մարտերին 11-րդ բանակի 3-րդ մեքենայացված կորպուսի շարքերում՝ որպես 5-րդ տանկային դիվիզիայի (հրամանատար՝ գնդապետ Ֆյոդորով) շտաբի կապի մոտոցիկլային դասակի սպա, իսկ հայրս՝ փոխգնդապետ Բ. Ս. Հայրապետյանը, այդ ժամանակ 3-րդ մեքենայացված կորպուսի (հրամանատար՝ գեներալ-մայոր Ա. Վ. Կուրկին, շտաբի պետ՝ գնդապետ Պ. Ա. Ռոտմիստրով, հետագայում՝ 5-րդ գվարդիական տանկային բանակի հրամանատար) ավտոպրահատանկային վարչության պետն էր, հետագայում՝ այդ ռազմաճակատի մոտոմեքենայացված միավորման հրամանատար: Այնուհետև ես գեներալ Պ. Ս. Ռի-

բալկոյի 3-րդ գվարդիական տանկային բանակի կազմում մասնակցել եմ Բեռլինի և Պրագայի հարձակողական օպերացիաներին:

1944 թ. փետրվարին 3-րդ գվարդիական տանկային բանակի հրետանու հրամանատար նշանակվեց գնդապետ



Գեներալ-մայոր Ն. Ա. Հովհաննիսյան

(հետագայում՝ հրետանու գեներալ-մայոր) Նիկոլայ Ալեքսանի Հովհաննիսյանը: Նա մասնակցեց Լվով և այլ քաղաքների ապստազրմանը, Վերին Միլեվիայի մարտերին, որտեղ էլ 1945 թ. հունվարին փոխվեց՝ իր կյանքը նվիրաբերելով Լեհաստանի ապստազրմանը: Բանակի հրամանատար Պ. Ս. Ռիբալկոն շատ բարձր էր գնահատում հրետանու գործի նրա գերազանց իմացությունը, գվարդիականին վայել նրա համարձակությունն ու վճռականությունը մարտում, հրետանին ըստ իրադրության փոփոխության վերակողմնորոշելու նրա ընդունակությունը:

Մոսկվայի համար մղվող մարտերում ծնվեց նաև ռազմաօդային գվարդիան: Այդ բարձր պատվին առաջինն արժանացավ 29-րդ կործանիչ գունդը, որը ԽՍՀՄ ռազմաօդային ուժերի հա-

⁹ Տես *Н. И. Васильев. Рожденная в боях. К 25-летию Советской Гвардии. М., 1966, с. 10.*

գույն պորամասերից մեկն էր: Այն սկիզբ էր առնում ռուսական բանակի մի ավիացիոն ջոկատից, որի հրամանատարն է եղել հռչակավոր ռուս օդաչու շտաբս-կապիտան Պ. Ն. Նեստերովը, որի անունով է կոչվել ավիացիայի պատմության մեջ բարձրագույն օդաչվական արվեստի հնարներից մեկը՝ «մեռյալ օդակ», կամ «Նեստերովի օդակ», կոչվող հնարը: Հետագայում այս գնդում են ծառայել այնպիսի հռչակավոր օդաչուներ, ինչպես Վ. Պ. Չկարովը, Ս. Ի. Գրիցկեցը, Ա. Կ. Մերովը և ուրիշներ: Այս գունդը գործում էր 6-րդ կործանիչ ավիացիոն կորպուսի կազմում, և օդային մարտերի ժամանակ զբնդի օդաչուները կործանեցին թշնամու 47 ինքնաթիռ: Այս կորպուսի 8 օդաչու (այդ թվում նաև հայտնի օդաչու Վիկտոր Տալալիսինը, որն առաջիններից մեկը կիրառեց օդային խոյահարում հնարը) արժանապան Խորհրդային Միության հերոսի բարձր կոչման¹⁰:

Խորհրդային պորքերի հակահարձակումը՝ ձեռնարկված 1941 – 1942 թթ. ձմռանը, նշանավորվեց խորհրդային գվարդիայի շարքերի պզալի համալրմամբ: Գրվարդիական պորամասեր դարձան 14 դիվիզիա, 3 հեծելապորային կորպուս, 2 հրաձգային և 5 տանկային բրիգադ, 9 հրետանային և 6 ավիացիոն գունդ¹¹: Ընդհանրապես գվարդիական դարձան համապարկային կրակի ռեակտիվ հրետանու ստորաբաժանումները: Այս սինատեսակն առաջին անգամ կիրառվեց 1941 թ. հուլիսի 14-ին Օրշա քաղաքի համար մղված մարտերում: Այդ օրը ժամը 15-ն անց 15 րոպեին մարտկոցի հրամանատար կապիտան Ի. Ա. Ֆյորովի «Ֆաշիստական հորդանների վրա՝ համապարկ» հրամանով յոթ հատ ԲՄ-13 «Կատյուշա» մարտական մեքենաներ կատարեցին առաջին արձակումը թշնամու վրա: Թփուտով պատված ձորակի վրա բարձրացավ ծխի ու փոշու ամպ: Յուրաքանչյուր կայանք 15 վայրկյանի ընթացքում արձակեց 16 132-մմ ռեակտիվ արկ: Օրշայի երկաթուղային կայարանում, որ-

տեղ կանգնած էին ռազմամթերքով և վառելիքով թեռնված մեծ թվով գերմանական վագոններ, երկինք բարձրացան կրակի և ծխի հակալական սյուներ, փայտի և երկաթի կտորներ: Մեկուկես ժամ անց մարտկոցը կրակ բացեց Օրշա գետի վրա կազմակերպված գետանցման ուղղությամբ՝ հակառակորդին պատճառելով կենդանի ուժի ու տեխնիկայի մեծ կորուստներ: Հիտլերականների շարքերում խուճապ առաջացավ, նրանք, ովքեր կենդանի էին մնացել, գերվեցին¹²: Ռեակտիվ հրետանու մարտկոցները նույնքան հաջող էին գործում նաև ռազմաճակատի մյուս հատվածներում: Ընդհանրապես «Կատյուշաների» համապարկերն ամբողջ պատերազմի ընթացքում մեծ վնաս էին պատճառում հակառակորդին՝ նրա շարքերում խուճապ առաջ բերելով: Պատահական չէ, որ այդ կայանքները պաշտոնապես անվանվում էին գվարդիական ականանետներ:

1942 թ. գարնանը գվարդիա է ըստեղծվում նաև ռազմածովային ուժերում: Առաջինն այդ բարձր կոչմանն են արժանանում «Գրասնի Կավկազ» հաժանավը, «Ստոյկի» էսկադրային ականակիրը, մեկ ականապատիչ S-205 ականորսը և Գ-3, Մ-171 ու Կ-22 սուպանավերը: Այդ նավերի անձնակազմերը մեծ արիություն ու հերոսություն, հաղթանակի հասնելու անկոտորում կամք էին ցուցաբերել հակառակորդի հետ մարտերում: Այսպես՝ Կ-22 սուպանավը, որի հրամանատարն էր 2-րդ աստիճանի կապիտան Վ. Կոտելնիկովը, հաջողությամբ գրոհել էր թշնամու տըրանսպորտի վրա և տորպեդահարել այն: Սակայն տրանսպորտին հաջողվեց մնալ ջրի երեսին: Այդ ժամանակ սուպանավի հրամանատարն ընդունեց հանդուգն որոշում՝ բարձրանալ ջրի երես և թնդանոթից հրակոծելով ոչնչացնել այն: Եվ միայն ջրի երես բարձրանալուց հետո խորհրդային նավաստիները նկատեցին սուվվող նավին օգնության շտապող եր-

¹⁰ Տես «ВОВ. Краткая история», էջ 142:

¹¹ Տես նույն տեղում:

¹² Տես «Великая Отечественная война. 1941 – 1945. Кн. 1. Суровые испытания» (այսուհետև՝ «Суровые испытания»). М., 1998, с. 173.

կու ֆաշիստական ռազմանավ: Սուզվել չէր կարելի, դրա համար ուշ էր. դա կնշխանակեր հաստատ մահ: Եվ Կոտեչիկովը հրամայում է մարտի բռնվել: Սուզանավորդներն սկսեցին անհավասար մարտը: Կատաղի հրետանային փոխհրաձգագոթյունն ավարտվեց խորհրդային նավատիկների հաղթանակով. նախ ոչնչացվեցին հակառակորդի ռազմանավերը, ապա և տրանսպորտը¹³:

Այնուհետև գվարդիականի կոչում ստացան հետևյալ խորհրդային նավերը. Հյուսիսային նավատորմի կազմում՝ Մ-56, Շչ-402, Մ-72, Մ-174, Շչ-422 սուզանավերը, Բաթթիական նավատորմի կազմում՝ «Վիցե-ադմիրալ Դրոզդ» էսկադրային ականակիրը, «Օկա» ականապատենեշադիրը, «Գաֆե» ականորսը, տորպեդային ու պահակային կատերների և ակնորսների մի շարք դիվիզիոններ, ինչպես նաև Կրասնոսելսկի 1-ին ծովային հրետանային երկաթուղային կարմրադրոշ բրիգադը, Սևծովյան նավատորմի կազմում՝ «Կրասնի Կրիմ» հաժանավը, «Սոորբապիտելնի» էսկադրային ականակիրը, «Չաշխտնիկ» ականորսը, ՄԿ-065 պահակային կատերը, Մ-33, Շչ-205, Տ-215, Մ-35 և Մ-62 սուզանավերը, Խաղաղօվկիանոսյան նավատորմի կազմում՝ «Օխոտակ» ականապատենեշադիրը, «Մեռեր» և ՄԿՌ-2 պահականավերը, Տ-278 և Տ-281 ականորսները, տորպեդային կատերների երկու դիվիզիոն, Ամուրի նավատորմի կազմում՝ «Սվերդլով» մոնիտորը, «Պրոլետարի» և «Կրասնայա Վեկոդա» հրետանավերը և պահակակատերների երկու ջոկատ¹⁴: Գվարդիականի կոչում ստացան նաև ՀՕՊ-ի և ՌՄՌՌ-ի, ավիացիայի և անիպառիստության մի շարք պորամասեր ու պորամիավորումներ:

Խորհրդային հայկական դիվիզիաների¹⁵ մարտական տարեգրության մեջ

կան շատ նշանակալից թվականներ, որոնց շարքում առանձնանում է 1942 թ. դեկտեմբերի 23-ը: Այդ օրը Կ. Ե. Վորոշիլովի անվան 76-րդ կարմրադրոշ լեռնահրաձգային դիվիզիան (հրամանատար՝ գեներալ-մայոր Ե. Տ. Թավարքիաձե) Ստալինգրադյան ճակատամարտի «Փոքր Սատուռն» օպերացիայի ժամանակ 21-րդ բանակի (հրամանատար՝ գեներալ Ի. Մ. Չիստյակով) կազմում կարեվոր հանգույց հանդիսացող Կլետսկայա բնակավայրի ապատագրման համար վերակազմավորվեց Կ. Ե. Վորոշիլովի անվան 51-րդ գվարդիական կարմրադրոշ հրաձգային դիվիզիայի՝ 21-րդ համալրային բանակի պորամիավորումների մեջ առաջինն արժանանալով գվարդիականի բարձր կոչման:

Ստալինգրադյան ճակատամարտի ավարտական փուլ դարձավ «Կոլցո» («Օղակ») օպերացիան: Գերագույն գլխավոր հրամանատարության ռազմակայանը, պորքերի կառավարումը բարելավելու և օպերացիայի նախապատրաստման ու իրագործման համար պատասխանատու լուծությունը բարձրացնելու նպատակով, 1942 թ. նոյեմբերի 30-ի իր ղեկավար հրահանգով Դոնի ռազմաճակատի կազմի մեջ փոխադրեց Ստալինգրադյան ռազմաճակատի 62-րդ, 64-րդ և 57-րդ բանակները (հրամանատարներ, համապատասխանաբար՝ գեներալներ Վ. Ի. Չույկով, Մ. Ս. Շուսիլով, Ե. Ի. Տրուֆանով), ինչպես նաև Հարավ-արևմտյան ռազմաճակատի 21-րդ բանակը: Դոնի ռազմաճակատի հրամանատարն էր գեներալ-լեյտենանտ (1943 թ. հունվարի 15-ից՝ գեներալ-գնդապետ) Կ. Կ. Ռոկոտովսկին: Գնահատելով իրադրությունը՝ ռազմաճակատի հրամանատարը որոշում ընդունեց արևմուտքից և արևելքից հանդիպակապ հարվածներով հատել հակա-

¹³ Шу В. П. *Вашин*, № 2 շախ., էջ 11:

¹⁴ Шу «Большая советская энциклопедия», т. 6. М., 1971, с. 154.

¹⁵ Խորհրդային հայկական դիվիզիաները վեց էին՝ 76-րդ լեռնահրաձգային, 89-րդ, 261-րդ, 390-րդ, 408-րդ և 409-րդ հրաձգային դիվիզիաները: Թեև 1938 թ. հաստատվեց Կարմիր բանակի համարման միասնական համակարգ, և բոլոր ազգային

պորամասերն ու պորամիավորումները վերակազմավորվեցին ապատարածքային սկզբու նքով և անվանման մեջ կորցրին ազգային պատկանելության նշումը՝ պահպանելով իրենց ունեցած թվահամարները, սակայն նշված դիվիզիաների անձնակազմի մեծ մասը գրանից հետո էլ հայեր էին, և այդ դիվիզիաներում լույս էին տեսնում հայերեն լեզվով թերթեր:

ռակորդի շրջափակված խմբավորումը երկու մասի, ապա ոչնչացնել դրանք: Այդ նպատակով հրաման տրվեց 21-րդ և 65-րդ (հրամանատար՝ գեներալ Պ. Ի. Բատով) բանակներին արևմուտքից, իսկ 62-րդ բանակին՝ արևելքից գրոհել Կըրասնի Օկտյաբր ավանի վրա: 1943 թ. հունվարի 26-ին ռազմաճակատի կորքերը ձեռնամուխ են լինում իրենց առջև դրված խնդիրների կատարմանը, և նույն օրվա երեկոյան այդ ավանի շրջանում և Մամայան բրիգ մոտ (որը Ստալինգրադի վրա իշխող բարձունք էր) տեղի ունեցավ 21-րդ և 62-րդ բանակների առաջադիր կորամասերի հանդիպումը, և այսպիսով հակառակորդի խմբավորումը բաժանվեց երկու մասի: Ի դեպ, 62-րդ բանակի 13-րդ գվարդիական հրաձգային դիվիզիայի 42-րդ հրաձգային գնդի հետ 21-րդ բանակի 51-րդ գվարդիական հրաձգային դիվիզիայի կազմից առաջիններից մեկը հանդիպեց այդ դիվիզիայի Լոռվա գուևը:

Այդ պատմական պահն ընդմիջտ մտավ Հայրենական մեծ պատերազմի տարեգրության մեջ: Դիվիզիան ակտիվ մասնակցություն ունեցավ նաև հակառակորդի շրջապատված խմբավորումների ոչնչացման գործում: Այս գործողությունների համար նա պարգևատրվեց Լենինի շքանշանով, իսկ 21-րդ բանակը վերակազմավորվեց 6-րդ գվարդիական բանակի:

76-րդ լեռնահրաձգային դիվիզիան ստեղծվել էր 11-րդ Կարմիր բանակի կազմում 1920 թ. կազմավորված Առանձին հայկական հրաձգային գնդի հիմքի վրա: 1922 թ. ամռանը և աշնանը Առանձին կովկասյան բանակի (ԱԿԲ) կազմում եղած ազգային բրիգադները վերակազմավորվեցին ազգային դիվիզիաների: ԱԿԲ 1922 թ. սեպտեմբերի 5-ի հմ. 1398 հրամանով Հայկական համահավաք բրիգադը վերանվանվեց Առանձին հայկական հրաձգային դիվիզիա, որի հրամանատար նշանակվեց հին բանակի գնդապետ Ա. Պ. Մելիք-Շահնապարյանը, կոմիսար՝ Տ. Ա. Հովսեփյանը, շտաբի պետ՝ գնդապետ Վ. Ֆ. Պրիտոմանովը: 1931 թ.

աշնանը դիվիզիան վերակազմավորվեց ըստ լեռնային կազմակերպվածքի հաստիքների և ստացավ Հայկական լեռնահրաձգային դիվիզիա անվանումը: 1931 թ. մարտի 15-ին դիվիզիայի հրամանատար նշանակվեց Ա. Տ. Աթոյանը, իսկ Մելիք-Շահնապարյանը նշանակվեց Կինի հատուկ պինդորական օկրուգի կորպուսի հրամանատար: ԽՍՀՄ ՄԿԳԿ նախագահության 1935 թ. դեկտեմբերի 2-ի հրամանագրով դիվիզիան անվանակոչվեց Խորհրդային Միության մարշալ Կ. Ե. Վորոշիլովի անունով, իսկ 1936 թ. մայիսի 29-ին այն պարգևատրվեց Կարմիր դրոշի շքանշանով: ԽՍՀՄ պաշտպանության ժողովմատի 1936 թ. մայիսի 21-ի հրամանով նրան տրվեց 76 թվահամարը, իսկ 1940 թ. հունիսի 16-ի հմ. 150 հրամանով Կ. Ե. Վորոշիլովի անվան Հայկական կարմիր դրոշ լեռնահրաձգային դիվիզիան վերանվանվեց Վորոշիլովի անվան 76-րդ լեռնահրաձգային կարմիր դրոշ դիվիզիա:

1941 թ. հունիսի 22-ին՝ պատերազմի առաջին օրը, դիվիզիայի կորամասերը պաշտպանում էին ԽՍՀՄ հարավային սահմանները: Անձնակազմի կեսից ավելին հայեր էին: Տարբեր տարիներ դիվիզիայում լույս էին տեսնում հայերեն լեզվով թերթեր՝ «Կարմիր բանակային թերթ»՝ 1-ին և 2-րդ գնդերում, «Կարմիր երկրային»՝ 3-րդ գնդում, «Գրոհ»՝ հեծյալ գնդում (Լենինականի հեծելազուևը), «Որոտ»՝ հրետանային գնդում: Դիվիզիայում լույս էր տեսնում նաև «Վորոշիլովեց» թերթը, որի առաջատար աշխատակիցն էր հայ ճանաչված գրող Հրաչյա Քոչարը:

Պատերազմի ընթացքում դիվիզիան անցավ ավելի քան 8000 կմ մարտական ուղի՝ ակատագրելով շուրջ 1000 բնակավայր: Այդ տարիներին նրա կորամասերին հայտարարվել է Գերագույն գլխավոր հրամանատարի 6 շնորհակալություն, 19114 պինդոր պարգևատրվել են շքանշաններով ու մեդալներով, 26 պինվոր արժանացել են Խորհրդային Միության հերոսի բարձր կոչման, 9-ը փառքի շքանշանի լրիվ ասպետ էին: Հերոսների

թվում էր գվարդիայի եֆրեյտոր Արամայիս Ասատուրի Սարգսյանը (Սարգսիսով), որին ԽՍՀՄ Գերագույն խորհրդի 1944 թ. հունիսի 22-ի հրամանագրով հետմահու շնորհվեց Խորհրդային Միության հերոսի կոչում՝ իր կյանքի գնով հրա-



Խորհրդային Միության հերոս գվարդիայի եֆրեյտոր Ա. Ա. Սարգսյան

մանատարի կյանքը փրկելու և դրանով մարտի հաջող ելքն ապահովելու համար:

Պատերազմի տարիներին չէր կտրվում դիվիզիայի կապը Հայկական Խորհրդային Սոցիալիստական Հանրապետության հետ. դիվիզիայից Հայաստան են ժամանել վեց պատվիրակություն, իսկ հանրապետությունը բազմակողմանի օգնություն էր ցույց տալիս դիվիզիային, որի անձնակազմը որպես սըրբություն էր պահպանում հայկական հրաձգային դիվիզիայի փառավոր ավանդույթները:

51-րդ գվարդիական դիվիզիան 21-րդ համապորային բանակի կազմում, գործելով Վորոնեժյան, 1-ին և 2-րդ Մերձբաթյան ռազմաճակատների պորքերի շարքում, մասնակցել է Կուրսկի ճակատամարտին, Լենինգրադ-Նովգորոդյան, Բելոռուսական, Մերձբաթյան օպերացիաներին: Հատկանշական է, որ նա իր մարտական ուղին ավարտել է Կուռլանդյան պորախմբի (հրամանատար՝ բանակի գեներալ Հ. Բաղրամյան)

կազմում, հակառակորդի Կուռլանդյան խմբավորման ջախջախմամբ:

Գվարդիականները հատկապես աչքի ընկան Արևմտյան Դվինայի գետանցման ժամանակ, երբ դիվիզիայի 15 վինվոր արժանացան ԽՍՀՄ հերոսի բարձր կոչման, իսկ Վիտեբսկ – Պոլոցկ շրջանում հակառակորդի հզոր խմբավորման ջախջախմանը ցուցաբերած ակտիվ մասնակցության համար դիվիզիան արժանացավ «Վիտեբսկյան», իսկ նրա գնդերը՝ «Պոլոցկյան» պատվավոր անունների¹⁶:

Մեծ է եղել դիվիզիայի դերը հայագրի հրամանատարների պատրաստման գործում: Նրա շարքերում են սկսել իրենց ծառայությունը բոլոր հայկական հրաձգային դիվիզիաների հրամանատարները՝ Ա. Վասիլյանը, Ս. Չաքյանը, Ա. Սարգսյանը, Ն. Սաֆարյանը, ակնավոր պորավարներ, Խորհրդային Միության կրկնակի հերոս, Խորհրդային Միության մարշալ Հովհաննես Բաղրամյանը և Խորհրդային Միության հերոս, Խորհրդային Միության պրահատանկային պորքերի գլխավոր մարշալ Համապասպ Բաբաջանյանը, տարբեր պորամասերի ու պորամիավորումների հայագրի հրամանատարներ, որոնք աչքի են ընկել պատերազմի տարիներին՝ գեներալ-մայոր Աշոտ Սարգսյանը, հրետանու գեներալ-մայոր Նիկոլայ Հովհաննիսյանը, հեծելավաշտի հրամանատար Հայկ Ղապարյանը, գնդի հրամանատար Վիկտոր Իլյաշևիչը, փոխգնդապետ Բախշի Հայրապետյանը, մայոր Վարդան Վարդանյանը, գվարդիայի գնդապետ Մուշեղ Կարապետյանը, գվարդիայի գնդապետ Ամիրջան Գանիելյանը և շատ ուրիշներ:

Տարիներն անցնում են, և այսօր, երբ մենք համայն մարդկության հետ նշում ենք ֆաշիզմի դեմ տարած հաղթանակի 55-րդ տարեդարձը, քիչ թվով գվարդիականներ են իրենց պատվավոր տեղը գրավում տոնախմբությունների մասնակիցների շարքերում: Բայց 1999 թ. սեպտեմբերի 21-ին Երևանում կայացած վիճվորականների ջերթը ամբողջ

¹⁶ Տես «Բանբեր Հայաստանի արևիվների», հմ. 3., էջ 5–12:

աջխարհին ցույց տվեց, որ Մեծ Հայրենականի քաջակորով մասնակիցների արիության և հայրենիքին նվիրվածության ոգին ապրում ու հարատևում է մեր ազգային բանակի սպաների ու շարքայինների սրտերում:

Գվարդիայի մեր ներկայացրած պատմությունը և ՀՀ բանակի ներկայիս վիճակը մեզ հիմք են տալիս առաջարկելու, որ մեր բանակում ևս հիմնվի գվարդիայի հաստատությունը: Արդեն այժմ կարելի է մարտական, ֆիզիկական և բարոյաժողովրդական հատկանիշների հի-

ման վրա առանձնացնել վինվորների ու հրամանատարների և կազմավորել հատուկ վինվորական ստորաբաժանումներ: Գրանք կդառնան էտալոն, ընդօրինական առարկա մյուս վինժառայողների ու ստորաբաժանումների համար: Եվ ժամանակի ընթացքում դրանք կորակավորվեն որպես գվարդիական ստորաբաժանումներ: Գվարդիականի հաստատությունն անշուշտ կնպաստի մեր վինված ուժերի մարտական պատրաստության, բարոյաժողովրդական կոփվածքի ընդհանուր մակարդակի բարձրացմանը:

РОЖДЕНИЕ СОВЕТСКОЙ ГВАРДИИ

А. Б. АЙРАПЕТЯН, гвардии майор в отставке

РЕЗЮМЕ

Термин «гвардия» вошел в обиход в XII в. Наибольшее распространение гвардия получила во Франции, Англии, Швеции, Германии, России. В историю вошли слова командира наполеоновской гвардии генерала Камбронна, сказанные в ответ на предложение англичан сдаться на почетных условиях во время сражения при Ватерлоо (1815), — «Гвардия умирает, но не сдается».

В России гвардия была создана в 1683 г. при Петре I из «потешных войск». За 200 лет своего существования русская гвардия, в рядах которой служило и удостоилось высоких наград немало армян, покрыла себя неувядаемой славой, доблестно сражаясь практически во всех битвах. В 1918 г. русская гвардия была ликвидирована.

Уже в первые месяцы Великой Отечественной войны была создана Советская гвардия. Приказом Наркома обороны № 308 от 18 сентября 1941 г. четыре стрелковые дивизии: 100-я, 127-я, 153-я и 161-я — за стойкость в обороне и храбрость и мужество в наступлении, проявленные во время Ельнинской операции при обороне Смоленска, были удостоены высокого звания гвардейских и переименованы в 1-ю, 2-ю, 3-ю, 4-ю гвардейские стрелковые дивизии, соответственно.

Среди танковых соединений первой стала гвардейской 4-я танковая бригада, сорвавшая стремительное наступление врага на Мценск в октябре 1941 г. 14 июля 1941 г. первый свой залп по врагу произвела батарея гвардейских минометов БМ-13 — прославленных «Катюш». В боях за Москву родилась гвардия в ВВС, а в 1942 г. и в ВМС.

Создание института гвардии в ВС СССР в годы войны несомненно способствовало повышению боевого мастерства и выучки советских воинов, их морально-психологических качеств, самоотверженности и стойкости при решении боевых задач.

Высокого звания гвардейской была удостоена и 76-я Армянская краснознаменная им. К. Е. Ворошилова горно-стрелковая дивизия (23 декабря 1942 г.). Эта дивизия, созданная на базе сформированного в 1920 г. в

составе XI Красной армии Армянского отдельного полка и расквартированная в довоенный период в Армении, стала настоящей школой подготовки офицеров-армян, таких, как дважды Герой Советского Союза, Маршал Советского Союза И. Х. Баграмян, Герой Советского Союза, Главный маршал бронетанковых войск А. Х. Бабаджанян, генералы и полковники, руководимые которыми соединения и части отличились на фронтах ВОВ.

Среди советских гвардейцев первыми из армян были А. Х. Бабаджанян, генерал-майор С. И. Карапетян, подполковник Н. П. Балоян, подполковник Б. М. Айрапетян, майор В. Варданян и др.

Состоявшийся 21 сентября 1999 г. в Ереване парад со всей очевидностью показал, что офицеры и солдаты нынешних ВС РА сохранили славные традиции высокого боевого мастерства, мужества и беззаветной преданности Родине, заложенные армянами-гвардейцами в годы Великой Отечественной войны, и что настало время для создания гвардейских частей в ВС РА.

BIRTH OF THE SOVIET GUARDS

A. B. HAIRAPETYAN, Retired Major of the Guards

SUMMARY

The term «Guards» was included in use in XII century. Mostly the guards was widely used in France, England, Sweden, Germany, Russia. The words of the commander of Napoleon guards general Kambrone told in reply to Englishmen's offer to surrender on honorable conditions during the battle at Waterloo (1815) — «The Guards dies, but does not surrenders», have come into history.

In Russia guards was founded in 1683 in the time of Peter I out of «fun troops». For 200 years of its existence in the ranks of Russian guards quite a number of Armenians served and awarded with high rewards, covering themselves with unfading glory, valiantly fought in all battles. In 1918 Russian guards was liquidated.

Already in the first months of the Great Patriotic war the Soviet guards was created. By the order № 308 of National Commissar of defense (minister of defense) on September 18, 1941 the following four shooting divisions, the 100th, 127th 153rd and 161st for stability in defense and both bravery and courage in offensive manifested in Yelninski operation and at Smolensk defense were awarded with high rank of guards and renamed in the 1st, 2nd, 3rd, 4th Guards shooting divisions accordingly.

Among tank formations the 4-th tank brigade first became guards breaking down the enemy's fast-moving offensive to Mtsensk in October 1941. July 14, 1941 the first volley was fired by the battery of guards mortars BM-13 glorified in fights «Katiushas». During the fights for Moscow guards was born in the Air Forces and in 1942 in the Navy.

The creation of the institute of guards in the Armed Forces of the USSR in the years of war undoubtedly promoted increase of battle skill and training of the soviet warriors, their moral-psychological qualities, selflessness and stability at the decisions of combat tasks.

High rank of guards was awarded to the 76-th Armenian Red Banner, after K. E. Voroshilov mountain-shooting division (December 23, 1942). This division

was created on the basis of formed in 1920 in composition of the 11th Red Army's Armenian separate regiment and having been quartered in pre-war period in Armenia, became a real school of training of Armenian officers such as twice Hero of the Soviet Union, marshal of the Soviet Union I. Baghramyan, Hero of the Soviet Union, main marshal of tank troops H. Babadjanyan, generals and colonels under whose leadership the military units and formations were distinguished on fronts of the Great Patriotic war.

Among the first Armenian guardsmen were H. Babadjanyan, major-general S. Karapetyan, lieutenant-colonel N. Baloyan, lieutenant-colonel B. Hairapetyan, major V. Vardanyan etc.

The military parade having been held in September 21, 1999 in Yerevan has shown with all evidence that the officers and soldiers of present AF of the RA have kept famous traditions of high battle skill, courage and selfless fidelity to the native land incorporated by the Armenian guardsmen during the Great Patriotic war and that time has come for creation of guards units in AF of the RA.

ՄՓՅՈՒՌԱՀԱՅԵՐԻ ՄԱՆԱԿՑՈՒԹՅՈՒՆԸ
ԵՐԿՐՈՐԳ ԱՇԽԱՐՀԱՄԱՐՏԻՆ

Ս. Կ. ԳԼԱՍՅԱՆ

Երկրորդ աշխարհամարտում Հայաստանի բուն տարածքը զերծ մնաց պատերազմի արհավիրքներից, բայց հայ ժողովուրդն իր ակտիվ մասնակցությունը բերեց գերմանական ֆաշիզմի և ճապոնական միլիտարիզմի դեմ մղված արդարացի պատերազմին: 1941 թ. հունիսի 5-ին և 31-ին Ամենայն հայոց հայրապետության տեղապահ Գևորգ արքեպիսկոպոս Չորենյանը, իսկ օգոստոսի 17-ին Խորհրդային Հայաստանի մտավորականությունը կոչ ուղղեցին հայ ժողովրդին, որը արտասահմանյան հայությանը ըստ ամենայնի օժանդակելու հայրենիքի մեծ և արդար գործին, միավորելու բոլոր ուժերը ֆաշիզմի դեմ մղվող պայքարում:

Ջերմորեն արձագանքելով «Ֆաշիզմը չի հաղթանակի» կարգախոսին՝ սփյուռքահայերը, կյոթակալն և բարոյական օգնությունից բացի, զենքը ձեռքներից պայքարի ելան իտալական ու գերմանական ֆաշիստական ուսմանների դեմ: Եթովպիայում, Ֆրանսիայում, Հարավարևելյանում, Բուլղարիայում, Հունաստանում, Լեհաստանում, ամենուրեք, որտեղ ֆաշիզմն սպառնում էր մարդկության պատությանն ու անկախությանը, հայ առաջադիմական ուժերն առաջին գծում էին:

Միրահայ և լիբանանահայ աշխատավորների նամակներում գրված էր, որ իրենք պատրաստ են համախմբվելու՝ կանգ չառնելով ոչ մի փոհողության առաջ: Մի շարք երկրներում հայերն ըստեղծեցին առաջադիմական նոր կազմակերպություններ, որոնք միավորում և գլխավորում էին սփյուռքահայերի պայքարը ֆաշիզմի դեմ: Այդպիսի կազմակերպություններից էին «Մովետական Հայաստանի բարեկամների ընկերույթ-

յունը» Միրիայում, «Ամերիկայի հայ ազգային խորհուրդը», «Հայերի ազգային ճակատը» Փարիզում, «ՍՍՌՄ բարեկամների միությունը» Ռավրիզում և այլն: Այդ կազմակերպությունների կարևոր ձեռնարկումներից էր «Մասունցի Դավիթ» տանկային շարասյան ստեղծման համար միջոցների հանգանակությունը (1943 - 1944 թթ.), որին մասնակցեցին ԱՄՆ-ի, Հարավային Ամերիկայի, Իրանի, Եգիպտոսի, Լիբանանի, Միրիայի, Կիպրոսի հայերը: 1943 թ. հունվարի 26-ին և 1944 թ. հունիսի 7-ին ստացվեցին ԽՍՀՄ Ժողովրդական նախագահ Ի. Վ. Ստալինի ողջույնը և շնորհավորական հեռագրերը «Մասունցի Դավիթ» տանկային շարասյան ստեղծման առթիվ: Հանգանակություն էր սկսվել նաև «Գեներալ Բաղրամյան» տանկային շարասյան ստեղծման համար, որն ընդհատվեց պատերազմն ավարտվելու կապակցությամբ:

Հայ ժողովուրդը միշտ էլ երախտապարտ է եղել այն ժողովուրդներին, որոնցից օգնություն ու աջակցություն է ստացել: Հունահայերը կարող են հպարտանալ, որ Հելլադայի հանդեպ իրենց հավատարմությունն ապացուցեցին՝ 1940 - 1944 թթ. կողք կողքի կռվելով հույն պատասանբ ժողովրդին, նրա խիպախ պարտիզանների հետ՝ դուրս շարտելու համար իտալագերմանական հորդաններին: Գերզուտի մոտակայքում տեղի ունեցած մարտում փոկվեց երիտասարդ պարտիզան Անդրանիկ Ղուկասյանը: Հունահայ գաղութի մարտիկներ Երվանդ Ղուկասյանի, Միլլեստրո Ղալեյանի, Ավետիս Յաղյանի, Մարատ Տերտերյանի, ինչպես նաև հունահայերից և հայ ռազմագերիներից կազմված «Ապատություն» ջոկատի անունները միշտ

կհիշվեն հակաֆաշիստական պայքարի տարեգրության մեջ: Հուլյն գրողներ Մելպո Աքսիոտիսը, Միձուլիսը և ուրիշներ բարձր են գնահատել հունահայերի հայրենասիրությունն ու խիպախությունը:

Չեխոսլովակիայում խորհրդային պարտիզանների խմբի մեջ խիպախորեն

ամբողջ ընթացքում նեցուկ կանգնեց հայրենասերներին. Փարիզից մինչև Սարսել, Լիոն, Վալանս, Գեսին, Բորդո, որտեղ կային հայեր, նրանք միավորվեցին ընդհատակյա կազմակերպություններում՝ նպատակ ունենալով վնասել հիտլերյան ուժերին: Ստեղծվեց ֆրանսահայ Ազգային ճակատը, որին գործուն մաս-



Միսաք Մանուշյանի խումբը Ֆրեն բանտի բալկոն գնդակահարությունից առաջ, ձախից երկրորդը՝ Մ. Մանուշյան. գերմանական կինոխորոհիկայից, 1944 թ.

կովում էր Արտյոմ Պետրոպալը: Նրան կոչում էին «Մորավիայի արծիվ»: Չեխոսլովակյան կառավարությունը հայ պարտիզանին արժանացրեց բարձրագույն պարգևի՝ «Չեխոսլովակյան սինվորական խաչ» և «Չեխոսլովակյան պարտիզանի աստղ» ջրանշանների: Պրագայի ապստամբմանը մասնակցեցին գնդապետներ Մաթեոս Մադաթյանի և Բագրատ Միրզոյանի ղեկավարները:

1963 թ. Իտալիայի ազգային հերոսի կոչման հետմահու արժանացավ Մըկըրտիչ Դաշտոյանը, որը քաջաբար կռվել էր 54-րդ գարիբալդիական «Մակարիո» պարտիզանական բրիգադում: Գեվորգ Քոլոյանին իտալական կառավարությունը 1966 թ. հետմահու պարգևատրեց «Ռավանական արիության համար» բրոնզե մեդալով:

Ֆրանսահայությունը պատերազմի

նակցություն ունեցան Բյուրեջյանը, դոկտոր Խանչերը: Ֆրանսիական դիմադրության շարժման հերոսներ Միսաք Մանուշյանի, Նշան Տեր-Մարտիրոսյանի, Հայկ Դպիրյանի, Արսեն Չաքրյանի, Հարություն Գարայանի, առաջին խորհրդային պարտիզանական գնդի (որի մեծ մասը հայեր էին) և այլոց մասին էր, որ ֆրանսիական կոմկուսի կենտկոմի քարտուղար Ժակ Դյուլլոն գրեց. «Հայ ժողովուրդն իրավունք ունի պարծենալու Մանուշյանի խմբի հերոսներով..., որոնք իրենց կյանքը տվեցին հանուն ժողովուրդների ապստոքության»¹: Մեծ էր պարտիզանական գնդի դերը Ֆրանսիայի Նիմ և Լա Կալմեո քաղաքների ապստամբման գործում: Ի նշան գնահատանքի Դը Գոլը գնդին է հանձնել Ֆրանսիայի կառավարության դրոշը:

¹ «Ժողովուրդ» (Փարիզ), 1946 թ. մարտի 3:

1944 թ. հոկտեմբերից հայկական դիմադրության ընդհատակյա կազմակերպությունը ապստամբությամբ ապաստարկված Փարիզում լույս էր ընծայում «Ժողովուրդ» օրաթերթը: Միայն Լուզեր, Գար, Մերձափնյա Ալպեր, Գյու Ռոն դեպարտամենտներում գործում էին հայ հայրենասերներից կազմված 15-ից ավելի պարտիզանական ջոկատներ, Միսաք Մանուշյանը ղեկավարում էր «Չապան», «Ստալինգրադ», «Վիկտոր Հյուգո», «Ապստոլություն» ինտերնացիոնալ պարտիզանական ջոկատները, որոնք կատարել են 60 դիվերսիոն ակտ:

Ֆաշիստական օկուպացիայի մոայլ օրերին Լուիզան (ԼՄՍ) և նրա ամուսինը՝ Արփիար Ասլանյանը, իրենց բնակարանը Փարիզում դարձրել էին համաքառեղի, նրանք թոռուցիկներ, կոչեր, ընդհատակյա հրատարակություններ էին տարածում գերմանական բանակի ազգային լեգեոններում: 1944 թ. հուլիսի 26-ին նոդկալի մատնության հետևանքով Լուիզային ձերբակալեցին և ուղարկեցին Ռավենսբրոկի, իսկ նրա ամուսնուն՝ Բուխենվալդի համակենտրոնացման ճամբարները: Համակենտրոնացման ճամբարի մոայլ բարաքներում Լուիզան գրեց իր «Մալա» պոեմը: Ֆաշիստները 100 այլ կանանց հետ Լուիզային քշեցին բաղնիքի շենք, որն իրականում գազի խցիկ էր:

Բուլղարիայում աչքի ընկան Հակոբ Պարոնյանը, Հակոբ Մարգարյանը: 17-ամյա Հերմինե Ռազգրադյանը (Մաշկա) միացավ «Չավդար» պարտիզանական ջոկատին և բուլղարացի իր ընկերների հետ ուսուցիկ կովեց թշնամու դեմ: 1944 թ. հունիսին արյունաքամ եղած պարտիզանուհին սվինների սպառնալիքների տակ փորեց իր գերեզմանը, իսկ քիչ հետո հրազենի համազարկը վերջ տվեց հերոսուհու կյանքին:

Հարավսլավական լեռներում հերոսաբար մարտնչում էին հայ պարտիզաններ Առաքել Սահակյանը, Յուլյա Աֆրիկյանը, Պարզև Հակոբյանը:

Եթովպիայի ազատության ու անկախության համար կոմիսիոն Բաբեկեն Սե-

ֆերյանը և շատ ուրիշ հայ քաջորդիներ:

Ամերիկյան բանակում ծառայում էին 20 հազար հայ մարտիկներ ու սպաներ, որոնցից շատերն արժանացան կառավարական բարձր պարգևների: Ամերիկահայ Հարությունյանների ընտանիքից ռազմաճակատ մեկնեցին յոթ հոգի՝ Արսենը, Արամը, Հայկը, Վահանը, Վարդանը, Հերրին և Վանուհին: Նաճարյանների ընտանիքից մեկնեցին հինգը, որոնցից Ջեյմսը և Արթուրը պարգևատրվեցին «Արժաթե աստղ» և «Բրոնզե աստղ» մեդալներով: Ամաշյան ընտանիքից մեկնեցին չորսը. Հրայր Ամաշյանը ծառայել է ավիացիայում որպես ինժեներ, Աշոտը կովել է Ֆիլիպիններում, ղեկավարել է ռազմաինժեներական պորամաս, Ազատը, աչքի ընկնելով Խաղաղակիանոսյան ռազմաճակատում, պարգևատրվել է «Վաղնու երեք ճյուղերի մեդալով»:

Գններալ Էյզենհաուերը շնորհավորել է Երվանդ (Էռնեստ) Գերվիջյանին, որը պարգևատրվել է բարձրագույն պարգևով՝ Ամերիկայի ազգային հերոսի՝ Կոնգրեսի պատվո մեդալով: Այդ փառքին արժանացել են միայն 87 հոգի: Գընդապետ Սարգիս Չարդարյանը, որը ծովային կետերի վրա գործող հակաօդային մարտկոյների հրամանատար էր, 1942 թ. մասնակցել է Հյուսիսային Աֆրիկայի, Միջիլիայի և Բալալիայի կռիվներին, 1944 թ. ստացել է գններալի կոչում: Գններալ Հայկ Շեքերջյանը 1942 թ. ամերիկյան բանակի քիմիական բաժանմունքի ուժերի պետն էր: Ռումինահայ Հենրի Կալպակչյանը կոմիսիոն է Ֆրանսիայի Օբերինֆեր բնակավայրի մոտ տեղի ունեցած մարտում: Նա այն հազվագյուտ հայերից էր, որին շնորհվել է Հատուկ ծառայության խաչ երկրորդ բարձրագույն պարգևը, ինչպես նաև բարձրագույն աստիճանի հերոսության պարգև: Ամերիկահայ Վիկտոր Մաղաքյանը ծառայել է ծովային ուժերում 1936—1946 թթ.: Պարգևատրվել է Նավատորմի խաչով, Արժաթե աստղով, Բրոնզե աստղով, Չինաստանում ծառայության շքանշանով, Հաղթանակի շքանշանով: Հերոլդ Քան-

թարյանը իր եղբայրների հետ ամերիկյան, եվրոպական, աֆրիկյան, հյուսիսային Ֆրանսիայի, միջին արևելյան ռազմաճակատներում ծառայել է ավիացիայում, պարգևատրվել է թոփշքային ծառայությունների համար երկու մեդալով: Հայ բարերար, միլիարդատեր Քըրք Քըրքորյանը ամերիկյան ռազմաօդային ուժերի օդաչու էր:

Այստեղ կարելի է հիշատակել նաև ամերիկահայ Ռոզ Գուլբանկյանին, որը ծառայել է Խաղաղօվկիանոսյան ռազմաճակատում, կանանց հատուկ ավիացիոն փորձասուում, Կլարա Ապիգյանին, գեներալ Էյվենհաուերի շտաբում ծառայած ամերիկահայ սերժանտ Ճեյ Սյու Սարաֆյանին և շատ ու շատ ուրիշ հայուհիների:

Ֆրանսիական բանակի գնդապետ, Պատվավոր լեգեոնի ջրանշանի ասպետ, գեներալ Արամ Գարամանուկյանը սիրական բանակի կազմակերպիչներից էր, բանակի հրետանու հրամանատար: Այդ գործում մեծ ներդրում ունեցավ նաև գեներալ Գրիգոր Հինդոյանը:

Այդ տարիներին խորհրդային բանակին մեծ օգնություն կազմակերպեց իրանահայ համայնքը, օգնության ցուցակներ ստորագրություններով պահվում են Հայաստանի պատմության պետական թանգարանում:

1941 թ. դեկտեմբերին ճապոնացիների կողմից հրակոծման ենթարկվեց Փեռլ Հարբոր խարսխակայանը: Միացյալ Նահանգների նավատորմը լիովին փակվեց իր 6-րդ էսկադրայից: Փեռլ ծովախորշում իրար հետևից խորտակվել էին «Օմահան», «Թրենտոնը», «Կալիֆոռնիան», «Օկլահոման» և այլ հաճանավեր, գծանավեր, վրահանավեր: Դեպքից 3 օր հետո սենատի հանձնաժողովը եզրակացրել է, որ նավերից առաջինը կարելի է ռազմունակ դարձնել 18 ամսում: Սակայն տեղի ունեցավ աներևակայելի. կես տարում համարյա բոլոր նավերը ջրի երեսին էին: Նավափրկման տեխնիկայի համար դա հրաշք էր, որը տեղի ունեցավ շնորհիվ հայորդի Լևոն Փիտերսի (Բաղդասարյան):

Մեծ աշխատանք կատարեց ԱՆՉԱ

կազմակերպությունը (Ասթեան հայերի ամերիկյան ազգային կոմիտե), որի նախագահն էր Ջորջ Մարտիկյանը, փոխնախագահ՝ Սուրեն Սարոյանը, կազմակերպության ղեկավարներից էին նաև Հայկ Ծեքերջյանն իր տիկնոջ հետ: Ջ.



Գեներալ Արամ Գարամանուկյան

Մարտիկյանը, Շոուտզարտում տեսնելով հայերի վիճակը ճամբարում, խոստացավ. «Ամերիկա երթալուս՝ ամեն մի ջոյներս պիտի տրամադրեմ, որպեսզի հաջողիմ ձեզի Ամերիկա տանիլ»²: Մարտիկյանի կոչին արձագանքեց ՀՕՄ-ը՝ տրամադրելով 25000 դոլար, ամերիկահայությունը նույնպես օժանդակեց այս գործին:

Բացի դրամական օգնությունից ՀՕՄ-ը սննդի և հագուստների ծրարներ ուղարկեց Շոուտզարտի հայերին: Մեծ աշխատանք կատարվեց ծերերին, հիվանդներին տեղափոխելու ուղղությամբ: Լիբանանի ազգային հիվանդանոցին տրամադրվեց 40000 դոլար նոր հարկաբաժին կառուցելու համար, որպեսզի Գերմանիայի հիվանդ հայերը

² Տես Մ. Թողաբյան, Օրերուս հետ, Պեյրուս, 1963, էջ 565:

տեղափոխվեն այնտեղ: Տիկին Շեքերջյանը կազմակերպեց անզրեքնի անվըճար դասընթացներ: ԱՆՉԱ-ի ստեղծման օրից մինչև 1951 թ. դեկտեմբեր Գերմանիայից, Ավստրիայից, Իտալիայից և այլ երկրներից Ամերիկա և այլուր տեղա-



Գեներալ Ջորջ Մարտիկյան

փոխվեցին մոտ 4000 հոգի, որոնցից 3000-ից ավելին՝ ԱՄՆ:

Երկրորդ համաշխարհային պատերազմի տարիներին Գերմանիայում մեծ աշխատանք կատարեց դաշնակցությունը: Գերմանացի գիտնական ղոկտոր Ռոհերբախի և Արտաշես Աբեղյանի ջանքերի շնորհիվ ապացուցվեց, որ հայերը սեմական ծագում չունեն, այլ պատկանում են արիական ցեղին: Հայերը ձեռք բերեցին նոր անձնագրեր, որի շնորհիվ նրանք փրկվեցին բնաջնջումից, այլապես կենթարկվեին հրեաների ճակատագրին:

1942 թ. դեկտեմբերին Բեռլինում

կազմվեց Հայոց Ազգային խորհուրդը՝ Արտաշես Աբեղյանի նախագահությամբ: Նրա անդամներն էին Վահան Փափազյանը (Կոմս), Դավիթ Դավիթխանյանը, Զարդարյան եղբայրները, Աբրահամ Գյուլխանդանյանը, Գարեգին Նժդեհը, Դրոն և ուրիշներ: Այս խորհուրդը կարողացավ մեկ տարում փրկել 8000 հայ ռազմագերիների: Դրոն ասել է, որ այս ծանր պայմաններում իրենց ընկերները պետք է ջանային և՛ «գերման գայլը կուշտ պահել», և՛ «հայ գառը ողջ փրկել»³: 1943 թ. Հայոց Ազգային խորհրդի նախաձեռնությամբ հրատարակվեց «Հայաստան» անունով ամսաթերթ Խոսրով Ներսեսյանի խմբագրությամբ: Ազգային խորհուրդը կազմալուծվեց 1943 թ. վերջերին, և նրա փոխարեն կազմվեց «Կապ պահող պաշտոնատուն» անունով մարմինը: Սա էլ իր գոյությունը պահպանեց մինչև 1944 թ. և իր տեղը վիջեց Հայոց Ազգային կոմիտեին, որի նախագահը Տիգրան Բաղդասարյանն էր: Սա հայկական վերջին մարմինն էր, որը գործեց Բեռլինում մինչև 1945 թ. ապրիլի 15-ը:

Մեծ էր նաև սփյուռքահայ բժիշկների դերը: Նրանցից ղոկտոր Բելիկյանը, գլխավոր վիրաբույժ փոխգնդապետ Սարգիս Սարգսյանը, Կառլ Գասպարյանը, Ջոն Աբաջյանը, որը հետագայում դարձավ ԱՄՆ-ում շնչառական օրգանների խոշոր մասնագետ, և ուրիշներ օտար ափերում իրենց նշանակալից ներդրումն ունեցան ազատագրական պայքարում:

Ընդհանուր առմամբ երկրորդ աշխարհամարտին մասնակցեցին շուրջ 80 հազար սփյուռքահայեր:

Մեկ հողվածում հնարավոր չէ ներկայացնել երկրորդ աշխարհամարտի մասնակից բոլոր հայերի անձնագրի պայքարը: Մենք սահմանափակվեցինք առավել աչքի ընկածների սխարանքներով:

³ Տես Հ. Գևորգյան, Դրոն: Ե., 1991, էջ 392:

УЧАСТИЕ АРМЯНСКОЙ ДИАСПОРЫ
ВО ВТОРОЙ МИРОВОЙ ВОЙНЕ

С. К. ГАЛСТЯН

РЕЗЮМЕ

Хотя в годы II мировой войны территория Армении непосредственно не подверглась разрушительному воздействию войны, но весь армянский народ принял самое активное участие в борьбе против фашизма. 5 и 31 июля 1941 г. местоблюститель патриаршего престола в Эчмиадзине архиепископ Геворг Чёрекчян и 17 августа интеллигенция Советской Армении обратились к армянскому народу, ко всем зарубежным армянам с призывом встать на защиту правого дела Родины, объединиться для борьбы с фашизмом. К этому времени (по сильно заниженным данным) почти треть армян была разбросана по всему свету в результате геноцида, совершенного против армян в 1915 г. младотурками.

Армянская диаспора откликнулась на эти призывы и не только оказала Родине большую материальную помощь в форме различных пожертвований, но и включилась в активную борьбу против фашизма как в составе союзных сил США, Великобритании и Франции, так и сил сопротивления в оккупированных фашистами странах. Армянский народ всегда был глубоко признателен всем тем народам, которые приютили его сыновей и дочерей, спасшихся от турецких ятаганов. И сейчас он пожертвовал жизнью тысяч своих сыновей и дочерей во имя свободы этих народов, во имя искоренения скверны человеконенавистничества, столь хорошо знакомой ему.

Десятки молодых партизан-армян сражались на древней земле Эллады, удостоившись любви и признания всех свободолюбивых греков. В составе патриотических сил действовал и отдельный армянский партизанский отряд.

В Чехословакии героически сражался Артем Петросян, прозванный «Орлом Моравии» и удостоенный высших правительственных наград — орденов «Чехословацкий военный крест» и «Звезда чехословацкого партизана». В освобождении Праги участвовали дивизии полковников Мадатяна и Мирзояна.

Правительство Италии в 1963 г. удостоило звания национального героя Италии бойца 54-й бригады гарибальдийцев Даштояна (посмертно), а в 1966 г. наградило, также посмертно, бронзовой медалью «За военное мужество» другого армянина — Колозяна.

Во Франции прославились партизанский отряд национального героя Франции поэта Мисака Манушяна, советский партизанский полк (который состоял в основном из армян) — единственное национальное формирование, удостоенное боевого знамени от правительства Де Голля. Здесь действовало более полтора десятка партизанских формирований, состоявших только из армян. В составе ВС Франции сражался полковник Арам Гараманукян, удостоившийся высшей награды Франции — ордена Почетного легиона. В дальнейшем генерал-лейтенант А. Гараманукян стал одним из создателей ВС Сирии и командующим артиллерией сирийской армии. Большой вклад в это дело внес и генерал Г. Индоян.

Много армян сражалось и в партизанских дружинах в Болгарии. Славой покрыла себя 17-летняя Эрмине Разградлян (Сашка), погибшая в июне 1944 г.

Армяне героически сражались в Югославии, Румынии, Венгрии, Польше, Эфиопии.

В армии, авиации и флоте США сражались более 20 тыс. армян. Сержант Ерванд (Эрнест) Дервишян стал одним из 87 бойцов, удостоившихся в годы войны высшей боевой награды США — медали Почета Конгресса. Самых высоких правительственных наград США удостоились Генри Калпакчян и Виктор Магакян. Генерал Гайк Шекерджян возглавлял силы химического отделения армии США. Отличились и генералы Джордж Мартикян, Саргис Зардарян, майор авиации (ныне миллиардер) Кркорян и многие другие. Благодаря армянину Левону Питерсу (Багдасарян) удалось сократить с ожидаемых 1,5-2 лет до полугода сроки восстановления поврежденных в Перл-Харборе американских кораблей.

Всего в зарубежных армиях, партизанских формированиях и диверсионных группах сражались около 80 тысяч армян.

На пожертвования армян республики и диаспоры была в СССР построена танковая колонна «Давид Сасунский», оказывалась помощь бывшим узникам концлагерей. Многие зарубежные армяне-врачи (Келикян, подполковник Саргсян, Гаспарян, Абаджян) спасали жизнь раненым солдатам. Многие армяне, проживавшие на оккупированных фашистами территориях, прятали у себя беглецов из концлагерей, лиц, преследуемых гестапо.

Таким образом, армянская диаспора внесла достойный вклад в историческую победу над фашизмом как на полях сражений, так и во многих сферах деятельности.

PARTICIPATION OF THE ARMENIAN DIASPORA IN THE WORLD WAR II

S. K. GALSTYAN

SUMMARY

Though during World War II the territory of Armenia didn't directly undergo to destructive influence of war, but all Armenian people had the most active participation in struggle against fascism. On the 5th and 31st of July 1941 the custodian of the patriarchal seat of Holy See in Echmiadzin archbishop Gevorg Chorekchyan and the intelligentsia of the Soviet Armenia on 17th of August addressed to Armenian people in homeland and in abroad calling them to rise to uphold the just cause of the motherland, to be consolidated for struggle against fascism. To this time (on the strongly belittled data) almost third of all Armenians was scattered all over the world as a result of the genocide perpetrated against Armenian people by Young Turks in 1915.

Armenian diaspora responded to these appeals rendering not only material assistance to the native land in the form of various donations but also joined active struggle against fascism as in composition of allied forces of resistance in the occupied countries. Armenian people has been always grateful to all those nations who have sheltered his sons and daughters, having been escaped from Turkish yataghan.

And now Armenian people was sacrificing lives of thousands of his sons and daughters in the name of freedom of these peoples, in the name of eradication of nasty man-hating, so well familiar to our people.

Dozens of young partisans fought in the ancient land of Hellas deserving love and recognition of all freedom-loving Greeks. In the ranks of patriotic forces separate Armenian partisan group was also operating.

Artem Petrossyan, nicknamed «Eagle of Moravia» heroically battled in Czechoslovakia and conferred the highest governmental awards—Order of Czechoslovak military cross and star of Czechoslovak partisan. For liberation of Prague colonels Madatyan's and Mirroyan's divisions had an active participation.

The government of Italy in 1963 posthumously awarded the fighter of the 54th Garibaldians brigade Dashtoyan with the title of the national hero of Italy and another Armenian—Kolozyan in 1966 was awarded with bronze medal for courage, again posthumously.

In France the partisan group of the national hero of France, poet Misak Manoushyan became famous. The Soviet partisan regiment (consisted basically of Armenians) was the only national formation which was awarded with battle banner by the government of De Golle. Here more than one and half dozen partisan formations operated consisted of Armenians merely. In the ranks of the Armed Forces of France colonel Aram Garamanukyan was fighting, later he conferred the highest award of France—Order of Honorary legion.

Later lieutenant-general A. Garamanoukyan became one of the founders of Syrian Armed Forces and the artillery commander of Syrian army. Great contribution to this sphere was brought by general G. Indoyan as well.

Many Armenians fought in partisan groups in Bulgaria. 17 years of age Hermine Razgradlyan (Sashka) covered herself with glory and was killed in June 1944.

The Armenians heroically battled in Yugoslavia, Rumania, Hungary, Poland, Ethiopia.

More than 20thousand Armenians fought in the Army Navy and Air Forces of the USA. Sergeant Ervand (Earnest) Dervishyan one of 87 warriors awarded with the highest battle awards of the USA in the years of war—congressional service medal. The highest governmental awards of the USA were conferred on Henry Kalpakchyan and Victor Maghakyan. General Haik Shekerdjyan headed forces of chemical branch of the USA Army. Generals George Mardigyan, Sargis Zardaryan, major of Air Forces (at present billionaire) Kirkoryan and many others were distinguished as well. Due to Levon Peters (Bagdasaryan) Armenian by birth it became possible to reduce with expected 1,5–2 years up to half-favor terms the restoration of damaged American warships in Pearl Harbor.

In total 80thousand Armenians fought in foreign armies, partisan formations and diversion groups.

On the donations of Armenians of the republic and diaspora tank column «David of Sasun» was created, assistance was organized to former prisoners of concentration camps. Many doctors Armenian by origin in abroad (Kelikyan, lieutenant-colonel Sargisyan, Gasparyan, Abadjyan) rescued lives of wounded soldiers. Many Armenians, living on occupied territories, hid at themselves escaped convict prisoners from concentration camps, being pursued by gestapo.

Thus, Armenian diaspora has brought in worthy contribution to the historical victory over fascism, having not only active participation on fields of battles, but also in many spheres of activity subordinated to interests of war in those years.

ՀԱՆՈՒՆ ՊԱՏՄԱԿԱՆ ՃՇՄԱՐՏՈՒԹՅԱՆ

Հ. Գ. ՀՈՎՀԱՆՆԻՍՅԱՆ, պաշտոնաթող գնդապետ

Պատմական իրադարձությունները հաճախ են ենթարկվում նենգափոխումների: Այդ տեսակետից բացառություն չեն երկրորդ աշխարհամարտը և նրա հիմնական մասը կազմող 1941—1945 թթ. Հայրենական մեծ պատերազմը: Մինչև այժմ էլ նենգափոխվում են պատմական նշանակություն ունեցող այնպիսի կարևոր իրողություններ, ինչպիսիք են պատերազմի ծագման պատճառները, այն հրահրողների մեղավորությունը, ֆաշիստական-միլիտարիստական բրդկի դեմ անվտանգության դաշինքի ստեղծումը, հաղթանակում վճռորոշ ուժերի ճիշտ գնահատումը, հաղթանակի համաշխարհային նշանակությունը և այլն:

Նշենք, որ առաջին համաշխարհային պատերազմը շրջեց պատերազմից առաջ պետությունների միջև եղած հակասությունները: Գրանք է՛լ ավելի սրվեցին ու անհաշտելի դարձան խորհրդային պետության ստեղծման, ինչպես նաև ազգային-ազատագրական շարժումների հետևանքով: Խորհրդային երկիր ներխուժումը տապալվեց: Բայց նորաստեղծ պետության կործանման հարցը մնաց ազդեցիվ քաղաքականություն վարող տերությունների գործունեության օրակարգում: Նպատակին հասնելու համար նրանք սատարեցին Գերմանիայի ու իշխանության ձգտող Հիտլերին, նրան հնարավորություն տվեցին, հակառակ Վերսալյան պայմանագրի սահմանափակումների, վերապիսվելու և, որպես «միակ հուսալի հենարան», այդ երկրներին «փրկելու» «բոլշևիզմի ուրվակահանից» ու «կարմիր ջրհեղեղից»: Իսկ ֆաշիստական-միլիտարիստական բրդկի ստեղծմամբ պատերազմը դիտվեց որպես դրա իրականացման միակ միջոց: Բրդկին փոհաբերվեցին Հռենոսի ապա-

ռազմականացված մարզը, Իսպանիայի հանրապետությունը, Ավստրիան, Չեխոսլովակիան, Մանչուրիան, Հարեջատաւը: Չավթման վտանգը կախվեց բալկանյան, այլ աֆրիկյան երկրների վրա: Արդեն Հռենոսի մարզի օկուպացումից հետո անգլիացի պատմաբան Ջ. ՈՒշեր-Բենիտը նշում էր, որ Հիտլերին թույլ տրվեց շահել երկրորդ ճակատամարտը առանց կրակ բացելու:

Խորհրդային պետությունն ստիպված էր դիմելու կտրուկ միջոցների երկրի վիճված ուժերի հպորությունը մեծացնելու համար: Ռազմական բախումը Ֆինլանդիայի հետ ցույց տվեց, որ Կարմիր բանակը պատերազմի պատրաստ չէ: Տարիներ հետո այդ բանը նշեց նաև հայտնի ռազմագետ Էրիխ ֆոն Մանշտայնը. «1941 թ. հունիսի 22-ին խորհրդային կորպերն այնքան խոր էին շարանակարգված, որ նման դասավորության դեպքում անտարակույս կարող էին միայն պաշտպանություն վարել»¹: Նյունընբերգյան դատավարությունում նույնպես հաստատվեց, որ Խորհրդային Միությունը պատերազմելու նպատակներ չի հետապնդել: Նպախտական ռադիոհաղորդումների պատասխանատու Հ. Ֆրիչեն խոստովանեց, որ ինքը կազմակերպել է հակախորհրդային լայն քարոզչական արշավ՝ ձգտելով հասարակայնությանը համոզելու այն բանում, որ այդ պատերազմում մեղավորը ոչ թե Գերմանիան է, այլ Խորհրդային Միությունը, և որ ոչ մի հիմք չկար երազակայնելու, թե ԽՍՀՄ-ը նախապատրաստվում է Գերմանիայի վրա հարձակման:

Կարծում ենք՝ այսքան էլ բավական է համոզվելու համար, որ խորհրդա-

¹ «Утерянные победы», Ростов-на-Дону, 1999, с. 187.

յին պետությունը պատերազմի հրաձգուման մեջ մեղք չունենք, և որ նրա հասցենին ամբաստանությունը բացարձակապես անհիմն է ու չարամիտ:

Պատմության կեղծարարները մինչև հիմա էլ ձգտում են նսեմացնելու ֆաշիստական Գերմանիայի դեմ տարած հաղթանակում Խորհրդային Միության վճռական դերը՝ առաջնությունը տալով անգլոամերիկյան պորքերին: Նրանք, օրինակ, համարում են, որ «թեև Խորհրդային Միությունն իր վրա կրեց պատերազմի ծանրությունը, բայց նա «հաղթանակի ճարտարապետը» չէր»²: Իսկ ամերիկյան պատմաբան Դ. Դյուպեռը այդ հաղթանակում վճռական դերը հատկացնում է Փեռլ Հարբորի օպերացիային: Անգլիական պատմաբան Մաուլի կարծիքով երկրորդ աշխարհամարտն ունեցել է 13 «գլխավոր ճակատամարտ», որոնցից միայն երկուսն են տեղի ունեցել խորհրդա-գերմանական պատերազմում:

Իհարկե, ոչ մի նորմալ դատողության տեր մարդ չի կարող նսեմացնել, առավել ևս ժխտել դաշնակիցների դերը ֆաշիստական Գերմանիայի դեմ տարած հաղթանակում, այն արագացնելու, հետևաբար և մեր կորուստները կրճատելու գործում: Մեր կարծիքով կարևորն ու նշանակալիցը այն հանգամանքն էր (ինչը գրականության մեջ հանիրավի անտեսվել է), որ պատերազմի առաջին իսկ օրերին Անգլիայի և ԱՄՆ-ի ղեկավարները հաստատապես հայտարարեցին ֆաշիստական ագրեսիայի դեմ Խորհրդային Միությանը պաշտպանելու մասին: Նրանց այդ հայտարարությունները երկրի համար ստեղծված խիստ վտանգավոր պայմաններում բարոյական պորպանան գործոնի դեր խաղացին: Սակայն կասկածից դուրս է, որ չարանեղ և մեծավոր ֆաշիստական-միլիտարիստական բռնիքի դեմ պատերազմում հաղթանակն ապահովեցին Խորհրդային Միությունը, նրա հերոսական զինված ուժերը և նույնքան մեծագործ թիկունքային աջատարավորությունը: Սա է ճշը:

մարտությունը: Բավական է հիշեցնել, որ խորհրդային երկիր ներխուժած հակառակորդի առաջին ռազմավարական շարանակարգում կային 5,5 միլիոն մարդ, շուրջ 4,3 հազար տանկ, 5 հազար ինքնաթիռ, 47 հազար հրատոթ և ականանետ: Անձնակազմի տեսակետից հակառակորդը Կարմիր բանակին գերազանցում էր 2 անգամ, տեխնիկայի տեսակետից՝ 3-4 անգամ:

Եվ, չնայած երկրի առավել կարևոր մեծ տարածքների կորստին, պատերազմի առաջին շրջանում (1941 թ. հունիսի 22—1942 թ. նոյեմբերի 19) խորհրդային ժողովուրդը կարողացավ իր անխոնջ աշխատանքով վճռական բեկում մտցնել արտադրության մեջ: Արդեն 1942 թ. վերջերին Կարմիր բանակը գերազանցեց հակառակորդին անձնակազմի թվաքանակով, Խորհրդային Միությունը երրորդացավ առանձին զինատեսակների արտադրությամբ հասնել Գերմանիային, 1943 թ.՝ չնպորպանել նրա բոլոր առավելությունները, իսկ 1944 թվականից՝ արտադրել այնքան վեճ ու վինամթերք, որ հիտլերյան ղեկավարությունը չէր էլ կարող երազել:

Եվ Խորհրդային Միությունն ինքն սկսեց առավելություններ ստանալ Գերմանիայի նկատմամբ: Այդ առավելությունները մինչև պատերազմի վերջը գնալով աճեցին: Դա նման էր հրաշքի: Խորհրդային երկրի մասին 1944 թ. մայիսին «Նյու Յորք թայմսը» գրել է. «Այն ակնառու հաջողություններից հետո, որոնց պատերազմում հասել է խորհրդային համակարգը, դժվար թե մեկը հանդգնի պնդել, թե Ռուսաստանը դեռևս թույլ երկիր է: Այնպես որ, ներկայումս խորհրդային համակարգն անխտրաբար քննադատողները, որոնք բացի երկիրն ավերելուց ոչինչ չեն ստեղծել ու չեն էլ գիտակցում, թե ուր են գործում, մեղմ առած՝ այնքան էլ արդարացի չեն: Նրանք անկարող են ճիշտ գնահատելու պատմության կարևոր իրադարձությունները և արժեքները: Ջրկանքների աներևակայելի դաժան պայմաններում հայրենիքի փրկության վեճ ու լուսավոր գաղափարը

² Shu «Вторая мировая война: итоги и уроки». М., 1985, с. 379.

վեր էր ամեն ինչից, այն տիրապետել էր բոլոր մարդկանց, վերածվել նյութեղեն կորով հաղորդող ուժի ու մղում էր վիթխարի գործերի՝ անկնարինը հնարավոր դարձնելու աներեր հավատով:

Մինչև պատերազմի ավարտը հակառակորդի ուժերի բացարձակ մեծամասնությունը գտնվում էր խորհրդագերմանական ռազմաճակատում, որտեղ լուծվում էր հաղթանակի հարցը: Աշխարհն ուշի-ուշով հետևում էր խորհրդային երկրի հարավ-արևմտյան շրջաններում, Մոսկվայի մոտ, Կոպլասում, Վոլգայի վրա, Կուրսկում, Ուկրաինայում, Բելոռուսիայում, մերձբալթյան երկրներում տեղի ունեցող ռազմական բախումների: Այդ ռազմաճակատներում իրականացվող օպերայիաներն իրենց մասշտաբներով, մարդկանց թվաքանակով ու կիրառված տեխնիկայով, ռազմական արվեստի տեսակետից անսխառնեպ երևույթ էին պատերազմների պատմության մեջ: Այդ ռազմաճակատներում էլ նվաճվում էր հաղթանակը ֆաշիստական հորդանների դեմ: Կարմիր բանակի հաջողությունները ամբողջ աշխարհում ցնծություն հետ մեկտեղ պարմանք էին առաջացնում: Նույնիսկ Գերբլադ՝ ֆաշիստական խավարամիտ ու մարդատյաց գաղափարախոսության հիմնական մշակողներից մեկը, որը հաճախ էր «կանխատեսումներ» անում Կարմիր բանակի պարտությունների ու մոտալուտ ջախջախման մասին, 1944 թ. նոյեմբերին իր ռադիոհեղուկում ասաց. «Մեզ թվում է, թե խորհրդային անընդգրկելի տափաստաններից էլնում են նորանոր պանզավաճեր, կարծես թե ինչոր կախարդ ուրալյան կավերից ծեփակերտում է ցանկացած քանակությամբ բոլշևիկյան մարտիկներ»:

Հաղթանակում Խորհրդային Միության ու նրա զորքերի վճռական դերի մասին վկայությունների հիշատակումն իսկ կկազմի մի ամբողջ ստվար գիրք: Ուստի մենք այստեղ սահմանափակվենք մի քանի կարծիքներով, որոնք արտահայտվել են դեռևս պատերազմի ծանր շրջանում:

1942 թ. ԱՄՆ-ի նախագահ Ֆրանկլին Ռուզվելտը գրել է. «Մեծ ռազմավարության տեսակետից... դժվար է աչքաթող անել այն ակնառու փաստը, որ ռուսական բանակները ոչնչացնում են հակառակորդի ավելի շատ զինվոր ու զենք, քան Միավորված ազգերի մյուս 25 երկրները միասին վերցված»³: Իսկ 1943 թ. Ուինստոն Չերչիլը, հիացած պատերազմական գործողություններում Կարմիր բանակի սխարաններով, գրել է. «Կարմիր բանակի հաղթանակները, որոնք առաջ են բերել դաշնակիցների անսահման հիացմունքը, որոշեցյին գերմանական միլիտարիզմի բախտը: Ապագա սերունդները Կարմիր բանակի հանդեպ իրենց պարտական կհամարեն նույնքան աներկբայորեն, որքան մենք, որոնց վիճակվեց ականատես լինել այդ վեհասքանչ սխարագործություններին»⁴:

Եվ որպեսզի պատմության կեղծարարները վերջնականապես չկորցնեն իրենց խիղճը և ընդունեն, որ ֆաշիզմի դեմ տարած հաղթանակում վճռական դերը պատկանում է խորհրդային երկրին, նրա զինված ուժերին, վկայակոչենք նաև գերմանացի պատմաբան Կ. Ռեկերին. «Երբ արևմտյան դաշնակիցները 1944 թ. ամռանը ձեռնամուխ եղան «Եվրոպայի ամբողջի» վրա վճռական հարձակման, երկրորդ համաշխարհային պատերազմի ելքը գործնականում արդեն կանխորոշված էր. Գերմանիան սկետք է պարտություն կրեր Ռուսաստանից»:

Խորհրդագերմանական ռազմաճակատում շարքից դուրս բերվել ցեղերական 607 դիվիզիա, գրեթե 3,5 անգամ ավելի, քան արևմտաեվրոպական ու միջերկրածովյան բոլոր ռազմաճակատներում միասին վերցված՝ 176 դիվիզիա⁵:

1944 թ. ընթացքում իրականացրած, ռազմավարական նշանակություն ունե-

³ Տես նույն տեղում, էջ 121:

⁴ «Перелика Председателя Совета Министров СССР с Президентами США и Премьер-Министрами Великобритании во время Великой Отечественной войны 1941—1945 гг.», т. 1. М., 1957, с. 310.

⁵ Տես «Величие подвига Советского народа». М., 1985, с. 370.

ցող 10 օպերայիաների շնորհիվ Կարմիր բանակը լիովին ապատագրեց խորհրդային հողերը վաճառելու, այնուհետև ջախջախիչ հարվածներով վերջնական պարտության մատնեց ուժեղ և գոռոպահտ հակառակորդին: 1945 թ. մայիսի 8-ին ստորագրվեց գերմանացիների անվերապահ կապիտուլյացիայի ակտը: 1945 թվականը մնաց պատմության մեջ որպես հաղթանակի տարի:

Եվրոպական ժողովուրդները հանձին խորհրդային վիճվորի տեսան նոր մարդու, որի հայրենասիրությունը, ժողովրդի և հայրենիքի նկատմամբ ունեցած բարձր պատասխանատվությունը, դժվարությունները հաղթահարելու ընդունակությունը, թշնամուն և հաղթելու անհողողոյ կամքը, ծանր փորձությունների պահերին ընկերոջը փրկելու համար անձնազոհության պատրաստակամությունը, միաժամանակ հակառակորդի խաղաղ ժողովրդի նկատմամբ մարդասիրությունը նրան բերեցին համամարդկային ճանաչում և ժողովուրդների հարգանքը: «Կարմիր բանակը, — գրել է «Նյու Յորք հերալդ տրիբյուն» թերթը 1945 թ. հունիսին, — փաստորեն դարձավ Եվրոպայի և աշխարհի կեսը ապատագրած բանակն այն իմաստով, որ առանց այդ բանակի և առանց այն անսահման գոհերի, որ կրեց նա, նացիզմի դաժան լծից ապատագրվելն անհնարին կլինեք»:

Տեղեկանքի կարգով ասենք, որ եվրոպական երկրների ապատագրման համար խորհրդային կողմից պատերազմում գոհվել է ավելի քան 1 միլիոն մարդ: Հաղթանակում ներդրած նյութական ծախսերի տեսակետից նույնպես առավելություն ունի Խորհրդային Միությունը. դրանք կազմել են 485 մլրդ. դոլար, իսկ ԱՄՆ-ի, Անգլիայի, Գանադայի և Ֆրանսիայի ծախսերը միասին վերցված կազմել են 438,3 մլրդ. դոլար:

Դատապարտելով ԽՍՀՄ-ում թույլ տրված սխալները և կատարված հանցագործությունները՝ այնուամենայնիվ հաստատապես կարելի է ասել, որ եթե այսօր կան ազգեր և ազգային պետություններ իրենց տնտեսական ու ժողո-

վրդավարական վարգայումներով, եթե պահպանվել է համաշխարհային քաղաքակրթությունը և փրկվել է դարավոր գաղութատիրությունը, ապա այդ ամենը ֆաշիզմի դեմ Խորհրդային Միության տարած հաղթանակի շնորհիվ է: Սա է ճշմարտությունը, ու թերևս դրա մեջ է հաղթանակի մնայուն համաշխարհային արժեքը:

Հայրենական մեծ պատերազմը այս ամենի հաշվառումով պետք է դիտել որպես 20-րդ դարի մեծագույն իրադարձությունը:

Այդ հաղթանակն առանձնապես նշանակալից է հայ ժողովրդի համար: Հայաստանի սահմանների մոտ նրա տարածք ներխուժելու նպատակով կուտակված թուրքական 26 դիվիզիա սպասում էին հրամանի՝ վաճառելու Անդրըկովկասը և մինչև ավարտը հասցնելու հայերի ցեղասպանությունը: Բայց դա կանխվեց Ստալինգրադի շրջանում գերմանաֆաշիստական զորքերի կրած պարտության շնորհիվ: Չպետք է մոռանալ նաև Ադոլֆ Հիտլերի վերաբերմունքը հայ ժողովրդի նկատմամբ: Մայնելով գերմանական («արիական») ազգի գտարյունության պահպանման մասին օրենքը՝ Հիտլերն այն դիտում էր «որպես միջոց... փրկելու գերմանական արյունը ապականումից, որի աղբյուր կարող են լինել ոչ միայն հրեաները, այլև հայերը»⁶:

Ազգային հայարտությանը պետք է նշենք, որ պատերազմի ռազմաճակատների բոլոր վորտեսակներում, դաշնակիցների բանակներում, պարտիզանական և դիմադրական շարժումներում հարյուր հազարավոր հայ մարտիկներ աչքի ընկան իրենց սխրագործություններով, սպաները, գեներալներն ու մարշալները՝ մարտավարական և ռազմավարական տաղանդով, բարդ իրադրություններում ճիշտ կողմնորոշվելու, անսխալ որոշումներ ընդունելու և դրանք անկոտրում կամքով իրականացնելու կարողությամբ:

Նշելով հիտլերյան Գերմանիայի դեմ

⁶ Տես Գ. Բարդակչյան, Հիտլերը և հայերի ցեղասպանությունը: Ե., 1991:

պատերազմում հայ ժողովրդի ծանրակշիռ ներդրումը՝ ակնազարկ պորավար ժողովուհի ասել է, որ հայ ռազմիկները՝ վիճակների միջև մարջալ, իրենց անունները պատկապարդեցին անվեհեր մարտիկների չխամրող փառքով: «Հայերը ոչ թե պատերազմի սովորական մասնակիցներ էին, այլ իրենց քաջությամբ, անձնագոհությամբ և ռազմական տաղանդով օրինակ էին ծառայում ամբողջ վաշտերին, գնդերին, բրիգադներին, դիվիզիաներին, — գրում է բելոռուսական պարտիզանների փառապանծ ղեկավար, Խորհրդային Միության հերոս գեներալ Վ. Կորժինը: — Նրանք իրենց հերոսությամբ և կարգապահությամբ փայլում էին ռազմաճակատների ամենատարբեր պրատենակներում: Ես խոնարհում եմ իմ գլուխը հայ պարտիզանների սխրագործությունների առջև, այդ իսկական ռազմիկների առջև, որոնք ոչ թե հրամանով, այլ կամովին գնում էին ստորաբաժանումների առջևից»: Չընդունել կամ նսեմաց-

նել այդ նշանակում է վուրկ լինել ողջամտությունից: Ազատատենչ հայ ժողովուրդը, եթե նույնիսկ չլիներ ԽՍՀՄ կազմում, չէր կարող մեկուսացած մնալ այնպիսի հետադիմական ուժերի դեմ պայքարից, ինչպիսին հիտլերյան ֆաշիզմն էր:

Հայրդիները բազմապատկեցին մեր ժողովրդի ազատագրական պայքարի հերոսական ավանդույթները, արժանացան ֆաշիզմի ստրկությունից պատագրված ժողովուրդների երախտագիտությանն ու համակրանքին:

Հանուն այդ պատմական առաքելության հայ ժողովրդի առատորեն թափած արյունը բարոյական իրավունք է վերապահում մեզ հատուցման պահանջներկայացնելու եվրոպական ժողովուրդներին ու նրանց կառավարություններին՝ ճանաչելու հայերի նկատմամբ թուրքերի իրականացրած ցեղասպանությունը, ինչպես և պորավիզ կանգնելու Ղարաբաղի ժողովրդի արդարացի պահանջներին:

ВО ИМЯ ИСТОРИЧЕСКОЙ ПРАВДЫ

Г. Г. ОГАНЕСЯН, полковник в отставке

РЕЗЮМЕ

История Второй мировой войны и ее составной части — Великой Отечественной войны, — как и многие другие исторические события, порой фальсифицируется. В частности, фальсифицируются такие факты, как причины возникновения войны и ее истинные виновники, те силы, которые сыграли решающую роль в победе над фашизмом и т. д.

Делаются попытки виновником развязывания II мировой войны представить СССР. Однако общеизвестно, что I мировая война не разрешила всех противоречий между двумя воюющими блоками, а глубокий экономический кризис, охвативший Запад, лишь усугубил их. Запад не только в нарушение Версальского договора помогал фашистской Германии окрепнуть, но и шел на территориальные уступки «странам оси» за счет малых государств Европы, пытаясь фашистскую агрессию направить против СССР.

Решающую роль СССР в разгроме фашизма официально признавали в свое время как лидеры демократического лагеря (Ф. Рузвельт, У. Черчилль), так и ведущие историки Германии и многие руководители вермахта.

Делаются также попытки умалить значение этой победы для армянского народа. Однако общеизвестно, что Турция на границе с СССР сосредоточила до 26 дивизий с целью вторжения в Закавказье и доведения до конца совершенного в 1915 г. с ведома Кайзеровской Германии геноцида армян.

Известно и отношение к армянам Гитлера, который считал, что источником осквернения «арийской» крови немцев являются не только евреи, но и армяне, которых также считал семитами.

Тысячи армян, сражаясь в рядах ВС СССР, в составе союзных армий, партизанских отрядов и движений сопротивления в различных странах Европы, погибли во имя освобождения народов этих стран от «коричневой чумы», от угрозы геноцида и имеют моральное право требовать от этих народов объективного отношения к признанию факта осуществления Турцией первого в XX веке геноцида — геноцида армян.

IN THE NAME OF HISTORICAL TRUTH

H. G. HOVHANNISYAN, Retired Colonel

SUMMARY

The history of the World War II and its component part — the Great Patriotic war as well as many other historical events now and then are distorted. In particular such facts are distorted as the reasons of origin of the war and its true culprits, those forces which played decisive role in the victory over fascism and so on. The attempts to present USSR as a culprit for unleashing the war, can be watched in nowadays. However it is well-known that the World War I couldn't solve all contradictions between two struggling blocks and the deep economic crisis spread all over the west only intensified them. The west not only by infringement of Versailles agreement helped fascist Germany to get stronger but also made territorial cession to the «countries of hub» at the expense of the small states of Europe, trying to direct the fascist aggression against the USSR. The decisive role of the USSR in rout of fascism officially was recognized at the time by the leaders of democratic camp (F. Roosevelt, W. Churchill) as well as historians of Germany and many chiefs of Wehrmacht. Attempts are made to belittle the importance of this victory for Armenian people. However it is well-known that Turkey on border with the USSR had concentrated up to 26 divisions so as to invade Transcaucasia and finish up to the end the genocide of Armenian people which had been carried out in 1915, with the knowledge of Kaiser Germany.

The attitude of Hitler to Armenians is known either, who considered the source of desecration of «Aryan» blood of the German people were not only Jews but also Armenians who were considered to be Semite as well. Thousands of Armenians fighting in allied armies, partisan detachment and in the movement of resistance in various countries of Europe were killed in the name of liberation of the peoples of those countries from brown plague, from threat of genocide and have moral right to demand of those nations to admit the fact of realization of genocide by Turkey against Armenian people.

ՀԱՅԱՍՏԱՆԻ ՄԱՍՆԱԿՑՈՒԹՅՈՒՆԸ ՌԱԶՄԱՃԱՎԱՏԻ ԹԻԿՈՒՆՔԱՅԻՆ ԱՊԱՀՈՎՄԱՆԸ

Գ. Մ. ԳԵՂԱՄՅԱՆ, պատմական գիտությունների դոկտոր

Պատերազմի առաջին օրերից Հայաստանում մեծ աշխատանքների ծավալվելուցին թիկունքը ռազմաճակատի պահանջներին համապատասխան վերակառուցելու ուղղությամբ: Անհրաժեշտ էր ապահովել գորահավաքը, բանակ մեկնածներին փոխարինողներ ընտրել, ռազմաճակատի պահանջներին համապատասխան ընդլայնել արդյունաբերության և գյուղատնտեսության արտադրանքը, հոգ տանել երկաթուղիներին, գործարաններին, կոլտնտեսությունների անվտանգության, անխափան աշխատանքի համար, կազմակերպել հակաօդային պաշտպանություն և այլն:

1941 թ. հունիսի 30-ին ստեղծվեց Պաշտպանության պետական կոմիտե: Թիկունքային հանրապետություններում, այդ թվում և Հայաստանում, Ժողկոմիտեի կից ստեղծվեց մեծ լիազորություններով օժտված հատուկ կարգադրիչ մարմին՝ «Փոքր Ժողկոմիտեի նիստ» անունով, որը ղեկավարում էր ռազմական արդյունաբերության աշխատանքները, կազմակերպում ռազմաճակատի պատվերների կատարումը:

Նախապատերազմյան տարիներին հանրապետության արդյունաբերության կարևոր ճյուղերը ձևավորվել և գործում էին հիմնականում մյուս հանրապետություններից (մասնավորապես Ռուսաստանից) ստացվող մեքենաների և հումքի հաշվին: Պատերազմի հետեւանքով խախտվեցին տնտեսական կապերը, և նվազեց հումքի ու վառելիքի մատակարարումը: Դա բավական ծանր վիճակ ստեղծեց: Շուտով վերանայվեցին պատերազմից առաջ հաստատված տնտեսական վարձապայման պլանները, սահմանվեցին արդյունաբերության

խնդիրներն ու արտադրանքի ծավալները, գյուղատնտեսության, տրանսպորտի, կապիտալ շինարարության, խրատարության խնդիրները, կարգավորվեցին աշխատանքի, աշխատավարձի և այլ հարցեր: Հիմնական ուշադրությունը դարձվեց ներքին պաշարների օգտագործման վրա:

Վառելիքային ճգնաժամը մեղմացնելու նպատակով սեղմ ժամկետում կազմակերպվեց Ջաջուռի գործածիւի, տորֆի արդյունահանումը, բամբակի ցողունների ու խաղողի վազերի մթերումը որպես վառելիքի և այլ աշխատանքներ: Իրենց աշխատանքները վերակառուցեցին Ալավերդու և Կապանի հանքագործներն ու մետաղագործները: Պղնձարդյունաբերողները 1941 թ. դեկտեմբերի 5-ին կատարեցին տարեկան պլանները: Երևանի Ձերժինակու անվան հաստոցաշինական գործարանը, անցնելով շուրջօրյա աշխատակարգի, առաջինը ձեռնարկեց ռազմամթերքի արտադրությունը: Սեղմ ժամկետում վերակառուցվեցին և սկըսեցին ռազմական արտադրանք տալ Երևանի մեխանիկական, կարբիդի գործարանները, քիմիական կոմբինատը, Լենինականի մեխանիկական գործարանը, Կիրովականի քիմիական կոմբինատը և այլ ձեռնարկություններ¹: 1941 թ. վերջին հանրապետության արդյունաբերությունը 12 անուն վիճակներ էր արտադրում (տարբեր տեսակի ականների պատյաններ, պայթուցիչներ և այլն): Բայց այդ, զգալի աշխատանքներ տարվեցին գումակային և ինժեներա-

¹ Տես Հայաստանի Հանրապետության ևորագույն պատմության պետական կենտրոնական արխիվ (այսուհետև՝ ՀՀ ՆՊՊՎԱ), ֆ. 113, ց. 9, գ. 100, թ. 64:

հրետանային ծառայության գույքի, կապի իրերի, քիմիական պաշտպանության, հրշեջ, քողարկման և այլ նյութերի արտադրության ուղղությամբ, որոնց մի քանի տասնյակ տեսակներ հիմնականում մեր հանրապետությունն էր մատակարարում բանակին: Հանրապետության աշխատավորները ռազմաճակատի կարիքների համար արտադրում էին նաև վինվորական հագուստի և գույքի 50-ից ավելի տեսակներ (շինեկ, կիսամուշտակ, կոշիկ, սպիտակեղեն և այլն)²:

Հանրապետությունն սկսել էր թողարկել նաև ստրատեգիական հումք: Գերմանիայի կողմից երկրի մեծ տարածքներ նվաճված լինելու հետևանքով երկրի քիմիական արտադրությունը նշվազել էր, և դրանով ավելի էր կարևորվում հանրապետությունում այդ ճյուղի վարճացման անհրաժեշտությունը: Քիմիական արտադրության անընդհատ աճման հետ մեկտեղ (կառուստիկ սողա, սինթետիկ կաուչուկ, կարբիդ և այլն) պատերազմի հրամայական պահանջների հաշվառմամբ յուրացվում էր նաև նոր տեսակի ապրանքների արտադրություն (ստինձ, հեղուկ քլոր, ռետինատեխնիկական իրեր, հակատանկային հեղուկ և այլն):

Այդ նպատակով նորանոր արտադրամասեր էին կառուցվում, վերակառուցվում էին հները: Քիմիական արդյունաբերության մեջ ձևավորվեցին նոր ճյուղեր, որոնք հումքի արտադրությունից բացի սկսեցին թողարկել նաև պարտաստի արտադրանք: Թիկունք փոխադրված սարքավորումների օգնությամբ կառուցված Արդեսինիկա գործարանը 1942 թ. կեսերին սկսեց արտադրել ավտոդողեր: 1943 թ. շահագործվեց Երևանի քիմիադեղագործական գործարանը, որը նախատեսվում էր շահագործման հանձնել 1945 թ.: Նորանոր արտադրամասեր կառուցվեցին նաև Ալա-

վերդու և Երևանի քիմիական գործարաններում: Քիմիական արդյունաբերությունը մեծ թոփչք ապրեց³:

Դեռևս նախապատերազմյան տարիներին հանրապետությունում բավականին վարճացել էր գունավոր մետաղների և պղնձի արտադրությունը: Այն կենտրոնացած էր Ալավերդում և Կապանում: Սակայն պատերազմի սկսվելուց 2րջանում պղնձարդյունաբերությունը խիստ անկում ապրեց տեխնիկական բազայի թուլության և որակյալ կադրերի պակասի պատճառով: Մեծ թվով հանքագործներ ու բանվորներ ռազմաճակատ էին մեկնել, իսկ նրանց փոխարինելու եկած կանաչ ու պատանիները չէին կարող սեղմ ժամկետում յուրացնել մետաղագործի դժվար մասնագիտությունը: Կապանում, օրինակ, 1942 թ. որակյալ բանվորների 50 %-ից ավելին գորակոչվել էր բանակ: Բացի այդ, նվազել էր քարածուխի, հրակայուն աղյուսի, հաստոցների ու պահեստամասերի ներմուծումը: Չնայած պղնձարդյունաբերության վերակառուցման մասին խիստ որոշումներին, մի շարք օբյեկտիվ և սուբյեկտիվ պատճառներով այն սկսեց արտադրանքն ավելացնել միայն 1944 թ.⁴:

Պատերազմի տարիներին հանրապետությունում բավական բարձր տեմպերով վարճացավ մեքենաշինությունը: Ձևավորվեցին նոր, բարձր արդյունավետությամբ գործող ճյուղեր՝ հաստոցաշինությունը, սարքաշինությունը, էլեկտրամեքենաշինությունը և այլն: 1941–1945 թթ. մեքենաշինության և մետաղամշակման արտադրանքն աճեց 1,7 անգամ: Ձերժինսկու անվան հաստոցաշինական գործարանը համարվեց բարձր արտադրողականությամբ հաստոցներով ու հատուկ սարքավորումներով և 1944 թ. սկսեց թողարկել խառատային նոր հաստոցներ: Հանրապետության սարքաշինության առաջնեկը Երևանի ժամացույցի գործարանն էր, որն սկսեց արտադրանք տալ 1943 թ.: Երևանի ավտոնորոգման գործարանը համարվեց

² Տես Հայաստանի Հանրապետության հասարակական կազմակերպությունների փաստաթղթերի պահպանման պետական կենտրոնական արխիվ (այսուհետև՝ ՀՀ ՀՎՊՊԿԱ), ֆ. 1, ց. 6, գ. 37, թ. 25:

³ Տես նույն տեղում, ց. 23, գ. 26, թթ. 28–29:

⁴ Տես ՀՀ ՆՊՊԿԱ, ֆ. 113, ց. 15, գ. 253, թ. 11:

նոր սարքավորումներով և 1944 թ. վերակառուցվեց ավտոպահեստամասերի գործարանի: Պատերազմի տարիներին դրվեցին նաև էլեկտրամեքենաշինության և էլեկտրատեխնիկական արտադրության հիմքերը: 1942 թ. սկսվեց Հայե-

վարգայման հեռանկարները (Հոկտեմբերյան, Արտաշատ, Արթիկ, Սպիտակ, Կոտայք, Շամշադին և այլն):

Պատերազմի սկսվելուց առաջ հիմնական միջոցները և ուշադրությունը ուղղվում էին ծանր արդյունաբե-



Երևանի հմ. 447 գործարանում պատրաստված առաջին ինքնաթիռը, 1943 թ.

լեկտրագործարանի (հմ. 447) շինարարությունը, որտեղ ծրագրվում էր արտադրել ինքնաթիռի մասեր: Հետագայում այն դարձավ հանրապետության ամենախոշոր արտադրական միավորումներից մեկը: 1943 թ. վերսկսվեց Բաջարանի պլանինգի գործարանի կոմբինատի շինարարությունը, իսկ 1944 թ.՝ պատերազմի ըսկզբում ընդհատված Բանաբեռի այլումինի գործարանի (Կանապ) կառուցումը⁵:

Ինչպես տեսնում ենք, պատերազմի ծանր տարիներին հանրապետությունում արդյունաբերությունը բավականին բարձր տեմպերով է վարգայել: Կարևոր է և այն, որ խոշոր, հիմնական արդյունաբերական կենտրոններից բացի նոր գործարաններ և ֆաբրիկաներ էին հիմնվում նաև մի շարք շրջկենտրոններում, որով փաստորեն ուրվագծվեցին հանրապետության արդյունաբերական

րական ձեռնարկությունները թիկունքային հանրապետություններ փոխադրելուն, և քիչ տեղ էր հատկացվում սընդնդի և թեթև արդյունաբերության ձեռնարկություններին: Միջոցներ չկային նույնիսկ թիկունք փոխադրված գործարաններն աշխատեցնելու համար: Այդ պայմաններում բանակի կարիքները հոգալու հիմնական ծանրությունն ընկավ թիկունքային հանրապետություններում գործող ձեռնարկությունների վրա:

Ի տարբերություն ծանր արդյունաբերությունից թեթև արդյունաբերությունը հանրապետությունում արագ վերակառուցվեց և պատերազմի առաջին օրերից սկսած արտադրանք էր տալիս ռազմական կարիքների համար: Արդեն հուլիս-օգոստոս ամիսներին ռազմական պատվերներով արտադրվում էին թանկ, գուլպա, սպիտակեղեն, կոշիկ և այլն: Այստեղ զգացվում էր հումքի, քիմի-

⁵ Տես ՀՀ ՀԿՓՊՊՎԱ, ֆ. 1, ց. 24, գ. 32, թ. 116:

ական նյութերի, սարքավորումների կարիք, որը տեղական միջոցներով հոգալը բավական դժվար էր: Սակայն պատերազմը հարկադրում էր հաղթահարել բոլոր տեսակի դժվարությունները: Թեթև արդյունաբերության աշխատողները, հիմնականում կանայք, լարելով բոլոր ուժերը, կատարեցին ու գերակատարեցին պատերազմի բոլոր տարիների պատվերները:

Պատերազմի տարիներին լարված աշխատանք կատարվեց նաև սննդարդյունաբերության արտադրանքի ավելացման համար, որի կարիքը շատ մեծ էր: Բանակի և բնակչության պահանջմունքները բավարարելու նպատակով պատերազմի տարիներին հանրապետությունում զգալիորեն ընդլայնվեց սննդարդյունաբերությունը, յուրացվեցին արտադրության նոր տեսակներ, ստեղծվեցին նոր արտադրամասեր, ավելացվեցին արտադրական կարողությունները: Երևանի պահածոների գործարանն սկսեց մսի պահածոների արտադրությունը, Լենինականի մսի կոմբինատը յուրացրեց բժշկական մի շարք պատրաստուկների արտադրությունը, ընդլայնվեց ծխախոտի, տնտեսական օձառի, գինու և օղու արտադրությունը⁶: 1942 թ. վերսկսվեց Հոկտեմբերյանի պահածոների գործարանի շինարարությունը, և այն շուտով սկսեց արտադրանք տալ: Չնայած պատերազմական դժվարություններին, զգալի միջոցներ հատկացվեցին գինեգործական նոր հոսքեր տեղակայելու և շաքարի արդյունաբերությունն սկզբնավորելու համար: Միայն 1944 թ. այդ նպատակով ծախսվեց մոտ 40 միլիոն ռուբլի⁷: Պատերազմի վերջին տարիներին մի շարք նոր ֆաբրիկաներ ու գործարաններ կառուցվեցին Երևանում, Լենինականում և այլ քաղաքներում, որի շնորհիվ զգալիորեն ավելացան սնունդի ու թեթև արդյունաբերության տեսականին ու արտադրանքը: Դա հնարավորություն տվեց զգալիորեն գերակատարելու պետական առաջադրանքները: Վե-

րակառուցված արդյունաբերությունը հետագայում զարգացում ապրեց, և հանրապետությունը որոշակի չափով մասնակցեց պենքի, ռազմական հանդերձանքի արտադրությանը:

Պատերազմի տարիներին շահագործման հանձնվեցին 30 խոշոր արդյունաբերական ձեռնարկություն: Անշուշտ, դա կատարվում էր բավական ծանր պայմաններում, երբ ամենուր ըզգացվում էր հումքի, բանվորական կադրերի սուր կարիք: Հանրապետության բանվոր դասակարգը մտավորականության հետ մեկտեղ հերոսական ճիգեր գործադրեց ռազմական պատվերները ժամանակին կատարելու համար:

1944 թ. 25 աճուն պենք ու փնամըթեք էին արտադրվում: Պատերազմի ծանր պայմաններում Հայաստանում տասնյակ ֆաբրիկաներ ու գործարաններ կառուցվեցին, նոր արտադրամասեր շահագործվեցին, ինչը հնարավորություն տվեց զգալիորեն ավելացնելու արտադրանքի քանակն ու տեսականին, կատարելու ռազմական պատվերները:

Տարեցտարի ընդլայնվող արդյունաբերական ձեռնարկությունները որակյալ բանվորական կադրերով ապահովելու նպատակով պատերազմի տարիներին վերակառուցվեց նրանց պատրաստման համակարգը: Բանվորների ամենուր զգացվող կարիքը սեղմ ժամկետում բավարարելու նպատակով կիսով չափ կրճատվեցին արհեստագործական և ֆաբրիկագործարանային ուսումնարաններում ուսուցման նախկինում գործող ժամկետները, զգալիորեն ավելացավ դրանց քանակը. եթե մինչև պատերազմը 5 ուսումնարան կար, որտեղ սովորում էին մոտ 1000 պատանիներ, ապա 1944 թ. դրանց թիվը հասավ 15-ի, որտեղ 4000-ից ավելի սովորողներ կային⁸: Այդ հաստատությունները հաճախ բանվորական կադրեր էին պատրաստում տվյալ կոնկրետ ձեռնարկության համար: Այսպես՝ Երևանի քիմիական կոմբինատին սպասարկում էր հմ. 1 արհեստագործական ուսումնարանը, Ձեր-

⁶ Տես նույն տեղում, ց. 2, գ. 11, թ. 24:

⁷ Տես նույն տեղում, ց. 24, գ. 3, թ. 108:

⁸ Տես նույն տեղում, ց. 31, գ. 54, թ. 44:

ժինակու անվան գործարանին՝ հմ. 7 ուսումնարանը, Լենինականի տեքստիլ կոմբինատին՝ հմ. 1 ուսումնարանը և այլն: Հայրենական պատերազմի տարիներին հանրապետության աշխատանքային ռեզերվների վարչության կողմից պատրաստվեցին մոտ 10 հազար որակյալ բանվորներ:

Սակայն բանվորական կադրերի պատրաստման վանձվածային ձևը ինչպես նախկինում, այնպես էլ պատերազմի տարիներին մնում էր անհատական, բրիգադային ուսուցումը գործարաններում ու ֆաբրիկաներում: Բանվորական կադրերի պատրաստման այս ձևի արդյունավետությունն ավելի բարձր էր, որովհետև այն ղեկավարում էին արտադրության առաջավոր և մեծ փորձ ունեցող մասնագետները: 1942 թ. օգոստոսին հանրապետության կառավարությունը հատուկ որոշում ընդունեց տեղերում անհատական, բրիգադային ուսուցում կազմակերպելու մասին: Լենինականի տեքստիլ կոմբինատում պատերազմի տարիներին 2200-ից ավելի որակյալ բանվորներ պատրաստվեցին: Անմիջականորեն գործարաններում կադրերի պատրաստման ձևը լայնորեն տարածված էր նաև Երևանի, Ալավերդու, Կապանի արդյունաբերական ձեռնարկություններում: Պատերազմի տարիներին այդ միջոցով մասնագիտական որակավորում ստացան 11,5 հազար պատանիներ ու աղջիկներ, որոնց մեծ մասը փոխարինեց ռազմաճակատ մեկնածներին⁹:

Աշխատուժի արդյունավետ օգտագործման նպատակով կառավարությունը մի շարք որոշումներ ընդունեց պարտադիր աշխատանքի, արտաժամյա աշխատանքի և այլ կարևոր հարցերի մասին: Ձեռնարկված միջոցառումները հղնարավորություն տվեցին անընդհատ համալրելու բանվոր դասակարգի կազմը: Միայն 1942 թ. հանրապետությունում աշխատանքի է ընդունվել ավելի քան 16 հազար բանվոր, որոնց կեսից ավելին կանայք էին¹⁰: Չնայած պատե-

րազմի տարիներին կոլտնտեսային գյուղացիությունը նույնպես զգալիորեն պակասել էր, և այնտեղ ևս զգալիորեն էր աշխատողների պակաս, բայց բանվորական կադրերը հիմնականում հավաքագրվում էին գյուղերից: Ժողովուրդին առընթեր ստեղծված աշխատուժի հաշվառման, մոբիլիզացման-վերաբաշխման բյուրոն, հաշվի առնելով տվյալ արդյունաբերական ձեռնարկության աշխատուժի կարիքը, հիմնականում շրջակա գյուղերից բանվորներ էր հավաքագրում, կազմակերպում նրանց ուսուցումը: 1942 թ. այդ բյուրոն 185 հազար գյուղական բնակիչների հավաքագրեց արդյունաբերական ձեռնարկություններում աշխատելու համար: Բացի այդ, աշխատուժը համալրվում էր նաև գերմանացիների վավթած տարբեր շրջաններից Հայաստան փոխադրվածներին աշխատանքի տեղավորելու միջոցով: 1942 թ. դրանց թիվը հասնում էր 22 հազարի, որոնց մեջ քիչ չէին որակյալ կադրերն ու մասնագետները: Աշխատանքի էին ընդունվում նաև թոշակառուները, հաշմանդամները և ուրիշներ: Այդ բոլորով հանդերձ ամենուր աշխատողների կարիք էր զգալիորեն, և բանվորները հաճախ 16-18 ժամ չէին հեռանում գործարաններից:

Պատերազմը նոր և ծանր խնդիր դրեց կոլտնտեսային գյուղացիության առջև՝ օգտագործել բոլոր հնարավորությունները ռազմաճակատի անխափան մատակարարումն ապահովելու համար: Խնդիր էր դրվում ընդարձակելու հատկապես հացահատիկի, տեխնիկական կուլտուրաների ցանքատարածությունները, ավելացնելու անասունների զբլխաքանակը, բարձրացնելու բերքատրվությունն ու մթերատվությունը: Թիկունքային հանրապետությունները, այդ թվում և Հայաստանը, պետք է բազմապատկեն իրենց արտադրանքը՝ դրանով իսկ լրացնելով այն բացը, որ առաջացել էր թշնամու կողմից գյուղատնտեսական շատ կարևոր շրջանների վավթաման պատճառով: Դա շատ դժվար խնդիր էր, մանավանդ որ պատերազմի

⁹ Տես ՀՀ ԵՊՊԳՎ, ֆ. 163, ց. 11, գ. 24, թ. 18:

¹⁰ Տես ՀՀ ՀԿՓՊՊԳՎ, ֆ. 1, ց. 81, գ. 6, թ. 142:

պատճառով ամենուր պզգայվում էր կադրերի ու մասնագետների, գյուղմեխանիկատորների կարիք, նվազել էր կոլտընտեսությունների աշխատուժը: Գյուղում մեծ դժվարություններ էին առաջացել պահեստամասերի և տեխնիկայի ձեռք-

քաղաքի աշխատունակ բնակչությունը: Այդ համընդհանուր շարժումն ընդգրկել էր բոլորին: Մեծահասակներն սբաղվում էին բերքահավաքով, իսկ անչափահասները՝ հասկահավաքով, մեծերի հետ առատուններ էին խնամում, կեր էին կու-

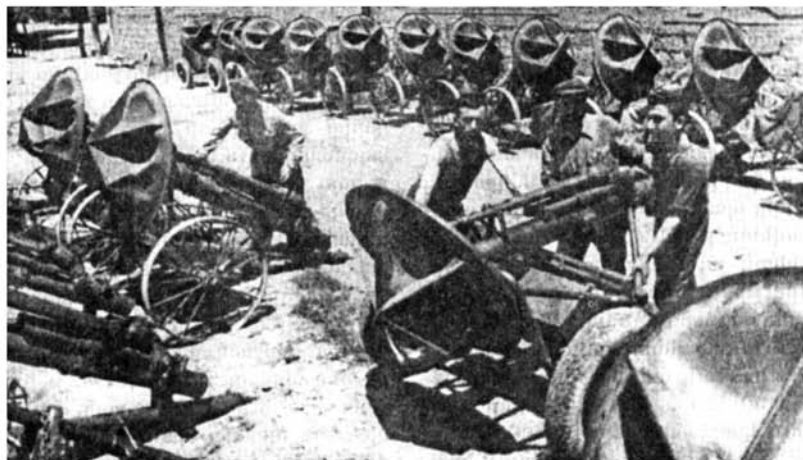

Հայաստանում արտադրվող 120-մ ականանետներ

բերման և վերանորոգման գործում, վառելանյութի պակասության պատճառով և այլն: Այդ բոլորի փոխարեն նորից ձեռքի ծանր և անհրապույր աշխատանքըն էր դարձել գյուղատնտեսական արտադրության վճռական ուժը, և այդ ծանր բեռն իրենց թույլ ուսերի վրա էին վերցրել կանայք, ծերերն ու անչափահասները:

1941 թ. բերքահավաքը տեղի էր ունենում պատերազմի պայմաններում: Հատուկ միջոցառումներ մշակվեցին այն ժամանակին ու անկորուստ անցկացնելու համար: «Բերքահավաքի ժամանակ կորուստներ թույլ տալը, — գրում էին գյուղացիները, — մանավաղ այժմ՝ պատերազմի օրերին, հանցագործությունն է»¹¹: Այսպես էին մտածում բոլորը: Բերքահավաքի աշխատանքները հաջող կազմակերպելու նպատակով ժամանակավորապես հավաքագրվում էր նաև

տակում և այլն: Աշտարակի Եղվարդ գյուղից հաղորդում էին. «Մեր կոլտընտեսությունից պզգալի թվով երիտասարդներ մեկնեցին ռազմաճակատ: Նրանց փոխարինողներ եղան հարյուրավոր հայրենասեր կանայք, մեծահասակներ ու պատանիներ: Աշխատանքի ընդունակ բոլոր կոլտնտեսականները մասնակցում են բերքահավաքին: Չկա ավելի մեծ պատվավոր գործ, քան մեր սրբապան հայրենիքի պաշտպանությունը»¹²:

Հայ կանանց եռանդն ու կորովը համախմբելու, նրանց աշխատանքն ավելի նպատակամղված դարձնելու գործում կարևոր նշանակություն ունեցավ Երևանի արտադրական ձեռնարկությունների մի խումբ կանանց 1941 թ. հունիսի 26-ի բաց նամակը՝ ուղղված Հայաստանի բոլոր կանանց: «Այժմ հասել է ժամը, — գրված է այնտեղ, — երբ մեր երկրի բոլոր կանայք պետք է մեկ մարդու նման դուրս գան պայքարի, գործարա-

¹¹ «Սովետական Հայաստան», 1941 թ. հունիսի 28:

¹² Նույն տեղում, 1941 թ. հունիսի 11:

նում թե կոլտնտեսությունում, հիմնարկում թե ճակատում գնալը ձեռքին օգնեն մեր Կարմիր բանակին՝ գապպած թշնամուն մինչև վերջ ջախջախելու համար»¹³: Նույնպիսի նամակով հանրապետության կանանց դիմելիս Լենինականի մանածագործարանի կանայք, Ստեփանավանի, Կալինինոյի անասնապահները, Սևանի ավազանի ծխախոտագործները: Այդ կոչերին ու դիմումներին գյուղապիտությունը պատասխանում էր կոնկրետ աշխատանքով: Եթե Վարդենիսի շրջանի կոլտնտեսություններում 1941 թ. հունիսի կեսերին 2525 կիս էր աշխատում, ապա մեկ ամիս անց (պատերազմն սկսվելուց հետո)՝ 4350 կիս¹⁴: Հանրապետությունում լայն արձագանք տվեց Մարտունու շրջանի 21 կոմերիտուսների դիմումը՝ իրենց գործուղելու կոլտնտեսություններում որպես մեխանիկատորներ աշխատելու համար: «Եթե Հայրենիքը պահանջի, - գրում էին նրանք, - տրակտորի ղեկից մենք կանցնենք տանկերի վրա և Կարմիր բանակի մարտական շարքերում կմարտնչենք Հիտլերի ավազակային բանդաների դեմ»¹⁵: Ալավերդու շրջանի Հազվի գյուղի կոլտնտեսուհի Անուշ Օհանյանը, որի 10 որդիները և 5 թոռները կոլում էին թշնամու դեմ, որդիներից մեկին գրում էր. «Ձեռամին մեզ վրա է հարձակվել, ուզում է քանդել մեր օջախը, անպատվելիմ հարսներին, կոտորել իմ զավակներին, որբացնել թոռներին: Եթե մենք նըրան չդիմադրենք, ո՛վ պետք է դիմադրի: Գուց 10 հորայրներով դիմացեք ձեր ծանր վերքերին, քաջ կռվեցեք ու բարձր պահեք Օհանյանների գերդաստանի պատիվը... Մենք բոլորս էլ աշխատում ենք կոլտնտեսությունում: Ես անասնապահական ֆերմայի կթվոր եմ, ունեմ 180 աշխար»¹⁶:

Պատերազմի նախօրյակին Հայաստանում կար 1038 կոլտնտեսություն, 15 խորհունտեսություն: Համատարած կո-

լեկտիվացմամբ ավերվածն աստիճանաբար վերականգնելով՝ գյուղապիտությունը հարկադրված էր համակերպվելու և ամրապնդելու եղած տնտեսությունները, ավելացնելու անասունների գլխաքանակը: Բռնությամբ ու դժվարություններով ձևավորված գյուղատնտեսական ձեռնարկություններն սկսել էին աշխատել, տալ առաջին պտուղները:

Պատերազմն սկսվեց գյուղատնտեսական աշխատանքների ամենաեռուն շրջանում: Չնայած աշխատուժի կրճատմանը, հանրապետությունում կազմակերպվեցին և սեղմ ժամկետում ավարտվեցին 1941 թ. բերքահավաքն ու մյուս աշխատանքները: Ժամկետից 20 օր շուտ կատարվեցին հացահատիկի, մսի, կաթնամթերքի, կարտոֆիլի մթերումները: Հարթավայրային և նախալեռային շրջանները հաջողությամբ կատարեցին նաև 1941 թ. աշնանացանը՝ զգալի չափով ընդլայնելով ցանքատարածությունները:

Սակայն թիկունքի աշխատանքների հաջողությունները մեծ չափերով կախված էին կադրերից: Ռազմաճակատ մեկնածներին փոխարինողներ պատրաստելու նպատակով 1941 թ. հանրապետությունում կազմակերպվեցին մեխանիկատորների, օդակավարների, բրիգադավարների, ֆերմաների վարիչների և կոլտնտեսությունների նախագահների կարճաժամկետ դասընթացներ, որտեղ պարապմունքներն անցկացնում էին գյուղատնտեսական բուհերի և համապատասխան գերատեսչությունների լավագույն մասնագետներ¹⁷:

Պատերազմը փոխեց գյուղական բնակչության սոցիալական կառուցվածքը: Գյուղական բնակչությունից մոտ 100 հազար մարդ զորակոչվել էր գործող բանակ: Գյուղում խիստ նվազել էր աշխատունակ մարդկանց քանակը: Այսպես՝ Ալավերդու շրջանի Օձուն գյուղից գորակոչվել էր 757 մարդ, Իջևանի Սևաբ գյուղից՝ 574, Նոյեմբերյանի Կողբ գյուղից՝ 445 և այլն: Երիտասարդների պակասի հետևանքով գյուղատնտեսական

¹³ Նույն տեղում, 1941 թ. հունիսի 26:

¹⁴ Նույն տեղում, 1941 թ. հուլիսի 12:

¹⁵ Նույն տեղում, 1942 թ. նոյեմբերի 26:

¹⁶ Նույն տեղում, 1942 թ. հունիսի 1:

¹⁷ Տես ՀՀ ԿՓՊՊԿԱ, ֆ. 122, ց. 3, գ. 41, թ. 35:

աշխատանքների ոչ միայն ղեկավարման, այլև կատարման հիմնական ծանրությունն ընկավ կանանց ու դեռահասների վրա: Եթե 1940 թ. հանրապետության գյուղական վայրերում ապրող 146 հազար կանանցից 123 հազարն էր մասնակցել գյուղատնտեսական աշխատանքներին, ապա 1942 թ. 150 հազար կանանցից՝ 147 հազարը: Նույնն էր գյուղատնտեսական աշխատանքներին անչափահասների մասնակցության պատկերը: Եթե 1940 թ. 186 հազար անչափահասներից 84 հազարն էր մասնակցել, ապա 1942 թ. նույնքան դեռահասներից՝ 122 հազարը: Գեռահասների տարեկան աշխօրների քանակը կրկնապատկվեց¹⁸:

Գյուղում հատկապես մեծ ուշադրություն էր դարձվում հացահատիկի արտադրության պարզացմանը: Հանրապետությունը սովորաբար հացահատիկ էր ներմուծում իր կարիքները բավարարելու համար: Պատերազմի տարիներին հանրապետությունը կարողացավ ոչ միայն իրեն բավարարել հացահատիկով, այլև զգալի քանակությամբ հացահատիկ հանձնել պետությանը, օգնել ռազմական կարիքների բավարարմանը: Այդ նպատակով պատերազմի տարիներին զգալի չափով կրճատվեցին բամբակի, անասնակերի ցանքատարածությունները և ավելացվեցին հացահատիկի ու ծխախոտի դաշտերը:

1942 թ. երկրորդ կեսից ծանր և տագնապալից վիճակ ստեղծվեց Անդրկովկասի համար: Գերմանական զորքերը հասել էին Կովկասի մատույցներին և փորձում էին ներխուժել Անդրկովկաս: Այդ ժամանակ բավամարդ հակաֆաշիստական համահավաքներ էին տեղի ունենում Անդրկովկասի գյուղերում ու քաղաքներում: Օգոստոսի 23-ին Թբիլիսիում տեղի ունեցավ անդրկովկասյան ժողովուրդների ներկայացուցիչների համահավաքը, որը հատուկ կոչով դիմեց ինչպես ձակատայիններին, այնպես էլ թիկունքի աշխատողներին՝ էլ ավելի լարված աշխատանքով բավապատկելու եր-

կրթի տնտեսական կոորդինությունը և արժանի հակահարված տալու թշնամուն:

Հայաստանի գյուղատնտեսության աշխատողները, հավանություն տալով այդ դիմումին, 1942 թ. համար նոր պարտավորություններ ստանձնեցին: Կոտայքի շրջանի 30 կոլտնտեսություններ հուլիսի կեսերից սկսած պետությանը հացահատիկ էին հանձնում և հետագայում հետզհետե ավելացրին հացահատիկի մթերումը: Շահումյանի շրջանի կոլտնտեսությունները հուլիսի կեսերին ավարտեցին հացահատիկի բերքահավաքը և զգալորեն գերակատարեցին պետական պարտավորությունները: 1942 թ. դաշտավարական կոլտուրաների բերքահավաքը սեղմ ժամկետում և առանց կորուստների կատարեցին Էջմիածնի, Կիրովականի, Աշտարակի, Գորիսի, Սիսիանի և այլ շրջանների տնտեսությունները: Հոկտեմբերի սկզբներին հանրապետության բոլոր կոլտնտեսությունները չնչին բացառությամբ կատարել և գերակատարել էին պլանով նախատեսված մթերումները:

Կոլտնտեսությունները կազմակերպված աշխատանքներ կատարեցին նաև հաջորդ տարվա ցանքի նախապարտատման և անցկացման համար: Տնտեսություններին մեծ օգնություն էին ցույց տալիս ՄՏԿ աշխատողները, որոնք բավական ծանր պայմաններում կարողանում էին ժամանակին նորոգել գյուղատնտեսական մեքենաները և կատարել աշխատանքները: 1943 թ. նույնպես հացահատիկային կոլտուրաների բարձր բերք ստացվեց: Բացի պետական բոլոր պարտավորությունները կատարելուց, Էջմիածնի, Ալավերդու, Ղուկասյանի, Կասպանի և այլ շրջաններում բավական բարձր վարձատրություն տվեցին կոլտնտեսականներին՝ վատակամ աշխօրների դիմաց բաշխելով մեծ քանակությամբ դրամ, հացահատիկ, յուղ, պանիր և այլ մթերք: Հայ գյուղացին հիմնականում կարողացավ խուսափել սովի ճիղրաններից:

Հացահատիկային կոլտուրաների բերքատվությունը 1940 թվականի համեմատությամբ 1943 թվականին աճեց

¹⁸ Տես նույն տեղում, ֆ. 1, ց. 33, գ. 1, թթ. 28—29:

12 %-ով, կարտոֆիլը՝ 25 %-ով, մսինը՝ 24 %-ով և այլն: Մեկ միլիոնից ավելի եկամուտ ունեցող կոլտնտեսությունների թիվն անցել էր 100-ից: 1943 թ. պետական պարտավորությունների կատարումից բացի կոլտնտեսությունները պաշտպանության պետական ֆոնդ հանձնեցին 123 հազար փութ խոզապահության և կարտոֆիլ¹⁹:

Ուսումնաձևատուում 1944 թ. տարած փայլուն հաջողակները հնարավորություն ընձեռնեցին որոշ չափով արտադրելու նաև գյուղատնտեսական մեքենաներ, գործիքներ, պահեստամասեր: Ավելացվեցին նաև գյուղատնտեսության մեջ կապիտալ ներդրումների չափերը: Եթե 1943 թ. Հայաստանի գյուղատնտեսությանը հատկացվել էր 12,6 միլիոն ռուբլի, ապա 1944 թ.՝ 21,7 միլիոն: Դրանի վզալի մասը նախատեսվում էր ուղղել ջրանցքաշինարարական աշխատանքներին: Լարված և հետևողական աշխատանքներ ծավալվեցին 1944 թ. բերքահավաքը սեղմ ժամկետում անցկացնելու համար: Շահումյանի, Գորիսի, Արտաշատի, Կոտայքի շրջաններում 10 – 15 օր շուտ ավարտվեցին բերքահավաքի աշխատանքները: 1944 թ. հացահատիկի հանձնման պետական պլանը հանրապետության կոլտնտեսությունները կատարեցին 107 %-ով: Արտապլանային կարգով Կարմիր բանակի ֆոնդ հանձնելուց 200 հազար փութ հացահատիկ²⁰:

Պատերազմի տարիներին որոշակի փոփոխություններ տեղի ունեցան հանրապետության գյուղատնտեսության ցանքատարածությունների կառուցվածքում: Մոտ 32 հազար հեկտարով ավելացավ հացահատիկի ցանքատարածությունը, ինչն անշուշտ բացասաբար անդրադարձավ մյուս գյուղատնտեսական ճյուղերի վարճապահման վրա: Հիմնական ուշադրությունը հացահատիկի արտադրության ավելացման վրա դարձվելու պատճառով հատկապես պատերազմի առաջին տարիներին անհրաժեշտ աշխատանքներ չտարվեցին այգե-

գործության և խաղողագործության վարճապահման ուղղությամբ: Ավելին, պալիտրեն կրճատվեցին դրանց տարածությունները, և նվազեց բերքատվությունը:

Այգեգործության վիճակը բարելավելու նպատակով աշխատանքներ կատարվեցին ոռոգելի հողատարածություններն ընդարձակելու ուղղությամբ: 1943 թ. վերսկսվեց Չանգլի, Աղիամանի, Ռալինի և Օձունի ջրանցքների շինարարությունը: Պետական հատկացումներից բացի, այդ աշխատանքների ծավալման համար ըզզալի չափով կապիտալ ներդրումներ կատարեցին նաև կոլտնտեսությունները: Աշխատանքի հիմնական ծանրությունն ընկավ կոլտնտեսականների վրա, որոնց օգնում էին բանվոր-ծառայողներն ու ուսանողները: Պատերազմի ծանր տարիներին Ալավերդու, Ստեփանավանի, Կալինինոյի շրջանների կոլտնտեսականների ուժերով ավարտվեց Լոռվա ջրանցքի շինարարությունը: Երևանի ուսանողության և բանվոր-ծառայողների ուժերով կառուցվեց Նորքի ջրանցքի առաջին հերթը: Ընդհանրապես պատերազմի տարիներին հանրապետությունում ոռոգելի հողատարածություններն ավելացան շուրջ 27 հազար հեկտարով, որի մեծ մասը հատկացվեց այգեգործությանն ու տեխնիկական կուլտուրաների մշակմանը: Էջմիածնի, Արտաշատի, Հոկտեմբերյանի կոլտնտեսություններում և խորհատնտեսություններում այգիների տարածության ընդլայնման հետ մեկտեղ պալի չափով բարձրացավ բերքատվությունը, հետևաբար և տնտեսությունների եկամտաբերությունը:

Հանրապետության համար կարևոր էր նաև այն հանգամանքը, որ գյուղայիններն այգեգործությամբ սկսեցին ըզբաղվել նաև նախալեռնային և լեռնային շրջաններում, որի շնորհիվ ավելանում էին նրանց եկամուտները, ամրապլնդվում էին տնտեսությունները, և գյուղայինների անլշան քանակն էր հեռանում գյուղերից: Քանի որ այգեգործության համար անհրաժեշտ դեղանյութեր այլևս դրսից չէին ստացվում, անհրաժեշտ էր հանրապետությունում ծավալել այգի-

¹⁹ Տես նույն տեղում, թ. 32:

²⁰ Տես նույն տեղում, թ. 90, պ. 4, գ. 348, թ. 14:

ների մշակման և վնասատուների դեմ պայքարելու համար քիմիական նյութերի արտադրություն: Հայաստանի գործարաններում պատերազմի տարիներին տեղական կարիքները բավարարե-

պետության կոլտնտեսություններն ու խորհտնտեսությունները պետությանը հանձնեցին 42,5 հազար տոննա կարտոֆիլ, ավելի քան 1,5 հազար տոննա բանջարեղեն: Պատերազմի տարիներին գը-



Լենդլիսով ԽՍՀՄ մատակարարման Իրան—ԽՍՀՄ ճանապարհի մի հատվածը. Իջևան, 1945

լու համար սկսվեց ծծմբաթթվի, կալցիումի, նիկոտինի սուլֆատի, ֆորմալինի, պղնձարջասպի և այլ նյութերի արտադրությունը: Հետագայում դա մեծ վարգայում ապրեց, և հանրապետությունը թունաքիմիկատներով իր կարիքները բավարարելուց բացի սկսեց նաև դրանք արտահանել:

Պատերազմի տարիներին հանրապետությունում բավական ընդարձակվեց բանջարաբուստանային կուլտուրաների և հատկապես կարտոֆիլի մշակությունը: Եթե 1940 թ. հանրապետությունում ցանվել էր մոտ 7 հազար հեկտար կարտոֆիլ, ապա 1945 թ. այդ տարածությունները հասան 11,6 հազար հեկտարի²¹: Կարտոֆիլի բարձր բերք էին ստանում Ստեփանավանի, Կալինինոյի, Սեվանի ավազանի շրջանների կոլտնտեսությունները: Միայն 1944 թ. հանրա-

րեթե կրկնապատկվեց բանջարաբուստանային կուլտուրաների ցանքատարածությունը: Այն 1940 թվականի 12 հազար հեկտարից 1945 թվականին հասավ 22 հազար հեկտարի:

Համատարած կոլեկտիվացման տարիների անասնաջարդի հետևանքով պակասած անասունների գլխաքանակը վերականգնված չէր, երբ սկսվեց պատերազմը: Հատկապես մեծ չափով էր պզայվում քաջող ուժի կարիքը: 1941 թ. ձմռանը հանրապետությունում լավ կազմակերպվեց անասունների խնամքը, կատարվեցին պետական պարտավորությունները, և շատ տնտեսություններում պզալի չափով անասնապահական մթերքներ բաշխվեցին: Չնայած 1941 թ. հաջող ձմեռացման աշխատանքներին, հաջորդ տարի հանրապետության անասնաբուծությունը բավականին ծանր վիճակի մեջ ընկավ, որի հիմնա-

²¹ Տես նույն տեղում, ֆ. 30, ց. 37, գ. 97, թ. 6:

կան պատճառն այն էր, որ հասցահատիկի և տեխնիկական կուլտուրաների ցանքատարածության ավելացման հետևանքով բավական կրճատվել էր անասնակերի ցանքատարածությունը, նվազել արտադրությունը: Բայի այդ, պակասել էին խտացրած կերերի արտադրությունն ու ներմուծումը: Ընդհանուր առմամբ վատացել էր նաև անասունների խնամքը: Դա բավական դժվար բնագավառ էր, և կանայք ու պատանիները միջոտ չէ, որ կարողանում էին հաջողությամբ փոխարինել մասնագետներին: Այդ բոլորի հետևանքով նվազեց անասունների գլխաքանակը, մթերատվությունը, և հանրապետությունը չկարողացավ կատարել պետական պարտավորությունները:

Միայն 1943 թվականից հանրապետության անասնապահության վիճակը որոշ չափով բարելավվեց: Հատկապես բարձր ցուցանիշների հասան Ստեփանավանի, Կալինինոյի, Իջևանի, Գորիսի և մի քանի այլ շրջանների անասնապահները: Այստեղ պարտություն ավելացավ անասունների գլխաքանակը, բարձրացավ մթերատվությունը: Այդ նվաճումների մեջ արգևատրանքի էր Լոռու տոհմաբուծական սովխոզի էր Լոռու տոհմաբուծական մթերքների արտադրության բարձր և կայուն մակարդակը ավանդական էր դարձել: 1944 թ. հունվարին շրջանում կար 16 հազարից ավելի խոշոր եղջերավոր, մոտ 15,5 հազար մանր եղջերավոր անասուն և 2000-ից ավելի ձի: Բարելավվեց նաև մյուս շրջանների վիճակը: Պատերազմի տարիներին Ստեփանավանի շրջանի կուլտուրություններում խոշոր եղջերավոր անասունների գլխաքանակն աճեց 1036-ով, մանր եղջերավորների՝ 3600-ով, ամրապնդվեց կերարտադրության բազան: Գլխաքանակի ավելացման հետ մեկտեղ ստեփանավանցիներն անընդհատ ավելացնում էին նաև անասունների մթերատվությունը: Բարձր ցուցանիշների հասնելու և պետական կոմիտեի պարտավորությունները միջոտ գերակատարելու համար ԽՍՀՄ Ժողովրդի որոշմամբ 1943 թ. Ստեփանավանի շրջանին

հանձնվեց պաշտպանության պետական կոմիտեի փոխանցյիկ Կարմիր դրոշմ և դրամական պարգև: Բարձր ցուցանիշների հասան նաև Ղուկասյանի, Հրապդանի և Իջևանի շրջանները:

1943 թ. հանրապետությունում անասնապահների լարված աշխատանքի շնորհիվ գյուղատնտեսության այդ ճյուղը դուրս եկավ ծանր վիճակից և սկսեց վերելք ապրել: ԽՍՀՄ Ժողովրդի, անդրարդատնարով 1943 թ. Հայաստանի անասնապահության վիճակին, արձանագրեց. «Հայաստանի կուլտուրականներն ընթացիկ տարվա 10 ամսում հասել են անասնապահության պարի հաջողությունների: Անասունների գլխաքանակն ավելացել է՝ խոշոր եղջերավոր անասուններինը՝ 3,5 %-ով, մանրերինը՝ 16,2 %-ով, խոզերինը՝ 103,3 %-ով»²²: Որոշման մեջ նշվում էր, որ հանրապետությունը կատարել և գերակատարել է պետական բոլոր պարտավորությունները:

Հանրապետության աշխատավորները 1944 թ. որոշակի նվաճումների հասան անասնապահության բնագավառում: Խորհրդային պոքերի հաղթական երթը ոգևորել էր բոլորին: Հանրապետությունն պաշտոնե գերակատարեց 1944 թ. համար ստանձնած պարտավորությունները, իսկ Թալինի, Շամշադիի, Ստեփանավանի, Հոկտեմբերյանի, Կամոյի շրջանների աշխատավորները շատ բարձր ցուցանիշների հասան:

Չնայած պատերազմական ծանր պայմաններին և անասնապահության արտադրանքի մթերումների բարձր պլաններին, որոնք հիմնականում գերակատարվում էին, հանրապետությունում անասունների գլխաքանակը տարեցույտի ավելանում էր: ԽՍՀՄ վիճակաբանության տվյալներով 1941 թ. հունվարի 1-ի համեմատությամբ Հայաստանի կուլտուրություններում 1945 թ. հունվարի 1-ին խոշոր եղջերավոր անասունների գլխաքանակն աճեց 11,2 հազար գլխով, մանր եղջերավորների՝ 19,2 հազարով, ձիերինը՝ 1000-ով²³: Դա անշուշտ մեծ նվաճում էր:

²² Տես նույն տեղում, թ. 22:

²³ Տես նույն տեղում, ց. 33, գ. 1, թ. 12:

Հայրենական պատերազմի տարիներին հանրապետությունում նոր թափ առաջացավ տեխնիկական կուլտուրաների մշակումը: Ծխախոտի, բամբակի, ճակընդեղի մշակումը կարևոր նշանակություն ուներ: Այդ տարիներին ծխախոտի ցան-

Ալավերդու շրջանների տնտեսությունները, որոնք զգալիորեն զերակատարեցին մթերումների պլանները: Իջևանում բերքատվության բարձրացման հետ մեկտեղ ընդարձակվեցին նաև ցանքատարածությունները և համախառն արտա-



Հայաստանի կուլտուրականները միջոցներ են հավաքում Պաշտպանության ֆոնդի համար

քատարածություններն ավելացան մոտ 50, իսկ շաքարի ճակնդեղինը՝ 100 %-ով: Որոշ չափով ընդլայնվեցին նաև բամբակի և վուշի ցանքատարածությունները: Շաքարի ճակնդեղի արտադրությունը հիմնականում կենտրոնացած էր Ախուրյանի, Սպիտակի, Ղուկասյանի, Արթիկի և Ամասիայի շրջաններում: 1942 թ. հանրապետության ճակնդեղագործները բարձր բերք ստացան և պատվով կատարեցին պետական պարտավորությունները: Անընդհատ ընդլայնելով ցանքատարածությունները և բարձրացնելով բերքատվությունը՝ նրանք պատերազմի բոլոր տարիներին ժամկետից շուտ կատարեցին պետական մթերումները և մեծ քանակությամբ հուճկ հանձնեցին պաշտպանության ֆոնդին:

Ծխախոտի արտադրության ավելացումը նույնպես կարևոր էր: Պատերազմի առաջին տարում ծխախոտի բարձր բերք աճեցրին Շամշադինի, Իջևանի,

դրանքի բարձր ցուցանիշներ ձեռք բերվեցին: Ծխախոտի մշակումը գյուղատնտեսության ամենաթույլ մեքենայացված, հիմնականում ձեռքի աշխատանքի վրա հիմնված, բավականին ծանր և առողջության համար վնասակար ճյուղերից էր, և այդ ծանրությունը հիմնականում ընկած էր կանանց ու դպրուցահասակ երեխաների ուսերին: Պատերազմի տարիներին հանրապետությունում ծխախոտի մշակմամբ սկսեցին զբաղվել նաև լեռնային և նախալեռնային շրջանների կուլտնտեսությունները: Եթե 1940 թ. ծխախոտի ցանքատարածությունները կազմում էին 5020 հեկտար, ապա 1945 թ. դրանք անցան 8000-ից²⁴:

Հանրապետությունում մշակվող մյուս տեխնիկական կուլտուրան բամբակն էր, որի պահանջմունքը բնականաբար շատ էր մեծացել պատերազմի

²⁴ Տես «Բանբեր Հայաստանի արհիվների», 1961, հմ. 1, էջ 197:

տարիներին: Չնայած հայահատիկի ցանքատարածությունների ընդարձակման հետևանքով բամբակի ցանքատարածությունները նույնպես որոշ չափով կրճատվեցին (17 հազար հեկտարից պատերազմի վերջին շրջանում իջել էին 13,5 հազարի), բայց բարձր բերք ստանալու շնորհիվ համախառն արտադրանքը մընայ համարյա նույն մակարդակին:

Պատերազմի բոլոր տարիներին հանրապետության կոլտնտեսային գյուղայինությունը կատարեց բոլոր պետական պարտավորությունները՝ հայրենիքին հանձնելով 9 մլն. փութ հացահատիկ, 4,6 մլն. փութ բամբակ, 6 մլն. փութ շաքարի ձակնդեղ, 1 մլն. փութ ծխախոտ, 230 հազար փութ բուրդ և այլ մթերքներ²⁵: Հայրենական պատերազմի տարիներին հանրապետության թիկունքի 365 հազար աշխատողներ իրենց բարեխիղճ աշխատանքի համար պարգևատրվեցին «Կովկասի պաշտպանության համար» և «1941 – 1945 թթ. Հայրենական մեծ պատերազմում աշխատանքային արիության համար» մեդալներով: Դրանց կենսից ավելին գյուղի աշխատավորներ էին:

Հայաստանի բնակչությունը երկրի պաշտպանության ֆոնդին մուծեց մեծ քանակությամբ դրամ, փոխառության

պարտատոմսեր, մթերք և նույնիսկ անձնակազմ վարդեր: Պատերազմի բոլոր տարիներին Հայաստանի բնակչությունն ակտիվ կերպով մասնակցեց այդ ֆոնդի հարստացմանը, պատերազմի տարիներին մուծեց ավելի քան 131 միլիոն ռուբլի: Բացի այդ, երկրում լայն տարածում էր ստացել ռազմաճակատ նվեր-ծանրոցներ ուղարկելը: Պատերազմի տարիներին Հայաստանից ռազմաճակատ ուղարկվեցին 200 հազարից ավելի նվեր-ծանրոցներ, 45 վագոն գյուղատնտեսական մթերքներ և ավելի քան 1300 կտոր տաք հագուստ²⁶:

1942 թ. հանրապետությունում հայրենասիրական նոր շարժում ծավալվեց «Սովետական Հայաստան» ավիամիավորման, «Հայաստանի կոլտնտեսական», «Սովետական ուսուցչություն», «Սասունցի Դավիթ» տանկային շարասյունների ստեղծմանը միջոցներ տրամադրելու համար: Իր խնայողությունների հաշվին հանրապետության բնակչությունը տասնյակ միլիոններ կվիրաբերեց այդ սուրբ գործին:

Հայ ժողովրդի հայրենանվեր աշխատանքն ու ծանր պոհաբերությունների գնով ռազմաճակատին ուղարկված օգնությունը բարձր գնահատվեցին միութենական կառավարության կողմից:

²⁵ Տես ՀՀ ՀԿՓՊՊԿԱ, ֆ. 1, ց. 33, գ. 248, թ. 16:

²⁶ Տես նույն տեղում, ֆ. 240, թ. 1, գ. 23:

УЧАСТИЕ АРМЕНИИ В ТЫЛОВОМ ОБЕСПЕЧЕНИИ ФРОНТА

Г. М. ГЕГАМЯН, доктор исторических наук

РЕЗЮМЕ

С первых дней войны в республике были развернуты широкомасштабные работы по перестройке экономики в соответствии с требованиями фронта. Проблема заключалась в том, что до войны вся экономика республики была ориентирована на широкую кооперацию с другими регионами страны. Однако в результате быстрого продвижения войск противника в глубь страны были захвачены огромные территории и находящиеся на них промышленные предприятия либо были демонтированы и эвакуированы на Восток и пока не работали, либо были захвачены врагом; в обоих случаях экономические связи с ними были нарушены. Приходилось экономическую базу создавать на основе экономного использования собственных ресурсов.

К чести населения и руководства республики удалось в короткие сроки не только освоить производство новых видов промышленной продукции, но и создать новые отрасли промышленности. В республике получили развитие станкостроение, приборостроение, электромашиностроение, химическое производство, горнодобывающая промышленность и металлургия, резинотехническая промышленность, производство ядохимикатов для сельского хозяйства, легкая и пищевая промышленность. На фронт отправлялись около 300 видов военной продукции, в том числе минометы, самолеты, обмундирование, лекарственные препараты, мясные и овощные консервы.

В результате осуществленных в области сельского хозяйства мероприятий республика, которая до войны получала пшеницу из других районов страны, смогла не только обеспечивать себя хлебом, но и сдавать в фонд обороны зерновые, картофель, сахарную свеклу, традиционные для Армении продукты садоводства и виноградарства (в том числе вина, коньяки, водку), животноводческие продукты, табачные изделия. Несмотря на нехватку рабочих рук существенно расширились посевные площади, в том числе — орошаемые, резко повысилась урожайность, возросло поголовье крупнорогатого и мелкорогатого скота.

На смену ушедшим на фронт пришли женщины, старики и подростки. В республике была создана действенная система подготовки в короткие сроки квалифицированных кадров для промышленности и сельского хозяйства.

Широкое распространение получила инициатива отправки на фронт посылок с теплыми вещами. Население республики, несмотря на свое тяжелое экономическое и морально-психологическое состояние (практически каждая семья испытала горечь утраты близкого и родного), оказывало большую моральную поддержку фронтовикам, призывая их не жалеть жизни для разгрома врага.

На пожертвования населения республики были созданы авиасоединение «Советская Армения», танковые колонны «Колхозник Армении», «Сасунци Давид» («Давид Сасунский») и т. д.

Патриотическая деятельность и помощь населения республики, оказываемая фронту ценой тяжелых жертв, были высоко оценены Правительством страны.

THE PARTICIPATION OF ARMENIA IN LOGISTICAL SUPPORT OF FRONT

G. M. GEGHAMYAN, Doctor of Historical Sciences

SUMMARY

Since the first days of the war large scale of work in the republic was developed on reorganization of economy according to the requirements of front. The basic complexity of the situation was that before war all economy of the republic was focused on wide cooperation with other regions of the country. However as a result of fast advancement of the troops of the enemy towards the interior of the country the huge territories and enterprises existing there were either captured or evacuated to the East and could not work yet or were seized by the enemy and in both cases the economic communications were broken. It became

necessary to create economic base on the basis of economical use of own resources.

To honor of the population and leaders of the republic it became possible in short terms not only to master manufacture of new kinds of industrial production, but also to create new branches of industries. Machine-tool construction, instrument making, electromechanical engineering, chemical manufacture, mining industry and metallurgy, rubber-technical industry, manufacture of toxic chemicals for agriculture, light and food industries began to develop in the republic. about 300 kinds of military production including mortars, airplanes, uniforms, medicinal preparations, meat and vegetable canned food were sent to front.

As a result of carried out measures in the field of agriculture, the republic which before war had been receiving grain from other regions of the country could not only provide itself with it, but also deliver to the fund of defense crops, potatoes, sugar beet, traditional for Armenia products of gardening and viticulture (including wine, cognac, vodka), cattle-breeding products, tobacco. Despite of shortage of operatives the sowing areas essentially extended, including irrigative areas, sharply raised productivity of agricultural products, total stock of cattle and goats and sheep increased.

On change of those who left for front women, old men and teenagers came in manufacture. Effective system of training qualified staff for industry and agriculture was created in the republic in very short terms.

The initiative of sending parcels with warm clothes to front went into wide circulation. The population of the republic, despite of hard economic and moral-psychological condition (from 500 thousand Armenians battling on fronts of the Great Patriotic war 200 thousand were lost and practically each family tested bitter taste of loss of its close relative) displayed great moral support to warriors on front, calling them to not pity life to defeat the enemy.

On donations of the population of the republic there were created air-craft formation «Soviet Armenia», tank columns «Collective-farmer of Armenia», «David of Sasun» etc.

Patriotic activity and support of the population of the republic at the expense of hard sacrifices were highly appreciated by the Government of the country.

ԽՍՀՄ ՌԱՀ-Ի ՀԱՅԱԶԳԻ ՄԱՍՆԱԳԵՏՆԵՐԻ ՆԵՐԴՐՈՒՄԸ ՄԵՐ ՀԱՂԹԱՆԱԿԻ ՄԵԶ

*Ա. Ե. ՍԱՐԳՍՅԱՆ, փոխգնդապետ, Ռազմական գիտությունների
նուսաստանյան ակադեմիայի ակադեմիկոս*

1941—1945 թթ. Հայրենական մեծ պատերազմը ծանր փորձություն էր ամբողջ խորհրդային ժողովրդի համար: Մինչ այդ չտեսնված մասշտաբների արյունահեղ ճակատամարտերում ու մարտերում որոշվում էր ոչ միայն խորհրդային ժողովուրդների, այլև ամբողջ առաջադեմ մարդկության ճակատագիրը: Խորհրդային Միությունը, նրա զինված ուժերը կարողացան հսկայական մարդկային և նյութական կորուստների գնով հաղթել այդ ժամանակվա ամենահզոր ու փորձառու գերմանաֆաշիստական բանակին՝ նրան գերազանցելով հիշյալ ևս: Ճակագմի մարտական ու բարոյական հատկանիշներով, այնպես էլ տեխնիկական զինվածությամբ:

Կարևոր է հատկապես շեշտել այն հանգամանքը, որ խորհրդային զինված ուժերի հաղթանակը ձեռք բերվեց հիմնականում սեփական զինքի շնորհիվ, որը մշակվել էր խորհրդային գիտնականների, կոնստրուկտորների, մասնագետների կողմից և արտադրվել էր հատուկ նախաընթացման խորհրդային մեքենաշինական ձեռնարկություններում մեր բանվորների ձեռքով: Անկասկած, պատերազմի ժամանակ արդյունաբերության պաշտպանական ճյուղերի փորձը որոշ առումով կարող է օգտակար լինել նաև այսօր:

Նախապատերազմյան տարիներին ու պատերազմի ընթացքում սպառազինության և ռազմական տեխնիկայի (ՄՌՏ) նոր նմուշների մշակման, դրանց սերիական ու վանգվածային արտադրության կազմակերպման, այդ ՄՌՏ-ով խորհրդային բանակի զինման գործում այլ ազգերի (ռուսներ, հրեաներ, ուկրաինացիներ

և այլն) հետ մեկտեղ մեծ ներդրում ունեցան նաև հայազգի մասնագետները և գիտության ու արտադրության կազմակերպիչները, մի հանգամանք, որը մինչև այսօր տարբեր օբյեկտիվ ու սուբյեկտիվ պատճառներով դեռ չի ըստացել իր պատշաճ լուսաբանումը գիտական և գիտահանրամատչելի գրականության մեջ:

Հայրենական մեծ պատերազմի տարիներին իրեն անմահ փառքով պսակեց «պատերազմի աստված»՝ հրետանին: Հրետանու վարճացումը միշտ էլ հատուկ ուշադրության է արժանացել, թեև անտրոսոստման և պատրաստման գործում ներգրավվել են լավագույն մասնագետներն ու գիտնականները: Հրետանու բնագավառում տարվող աշխատանքները միշտ էլ խթանել են երկրների գիտական ու արդյունաբերական ներուժի վարճացումը, նոր տեսակի տեխնիկայի ստեղծման ու արտադրության գործընթացները. հրանոթները մշտապես կատարելագործվել են, կատարելագործվել են նաև դրանց արտադրությունն ու կիրառությունը:

ԽՍՀՄ պաշտպանական արդյունաբերության ակնհայտ կազմակերպիչների ու ղեկավարների աստղաբույլում իր առանձնակի տեղն ունի Ի. Ա. Միրզախանովը: Մինչև պատերազմ նրա ղեկավարած հմ. 8 գործարանում ստեղծվել ու պատրաստության տարբեր աստիճանների են հասցվել 25, 37, 45, 76, 85 և 100 մմ տրամաչափի ավելի քան 50 տիպի տարբեր նախաընթացման հրանոթներ ու հրետանային կայանքներ:

Տեղափոխվելով Ուրալ՝ հմ. 8 գործարանը հիմնականում վերադրում էր զենի-

թային տեխնիկայի ստեղծմամբ: Պատերազմի տարիներին Սվերդլովկում այդ գործարանում արտադրվել են 20000-ից ավելի հրանոթ ու կայանք, ինչի համար 1945 թ. գործարանը պարգևատրվել է Հայրենական պատերազմի 1-ին աստիճանի ջրանշանով: Ի դեպ, դեռ 1939 թ. հունվարի 17-ին գործարանը «ԲԳԿԲ-ի սպառազինման, սպառազինության նոր նմուշների ստեղծման և յուրացման գործում մատուցած հսկայական ծառայությունների համար» պարգևատրվել էր Լենինի ջրանշանով, իսկ գործարանի տնօրեն, տաղանդավոր ճարտարագետ և մեծ մասշտաբի փայլուն կազմակերպիչ Ի. Ա. Միրզախանովը երկրորդ անգամ պարգևատրվել էր Լենինի ջրանշանով: Նըշենք, որ մինչպատերազմյան շրջանում գործարանը թողարկել էր 56 հազ. հրանոթ ու կայանք՝ զգալիորեն ավելի շատ, քան մյուս բոլոր հրետանային գործարանները միասին վերցված (11,3 հազար): 1939 թ. Միրզախանովը նշանակվել է ըսպառազինության ժողկոմատի հրետանային արտադրության գլխավոր վարչության պետ, իսկ 1941 թ. սկզբներից վարել է այդ բնագավառի ժողկոմի՝ հրետանու գծով տեղակալի պաշտոնը: 1941—1945 թթ. խորհրդային ռազմական արդյունաբերությունն արտադրել է 523,5 հազ. հրանոթ (երեք անգամ ավելի, քան նույն ժամանակահատվածում Գերմանիան): Եվ դա ճարտարագիտահրետանային ծառայության գեներալ-մայոր Ի. Ա. Միրզախանովի ծանրակշիռ ներդրումն էր հաղթանակի ձեռքբերման մեջ:

Պատերազմի տարիներին միջին տրամաչափի դաշտային, հակատանկային և տանկային հրանոթների թողարկումը յուրապրեց Ստալինի անվան քառակի ջրանշանակիր հմ. 92 գործարանը, որի տնօրենն էր Սոցիալիստական աշխատանքի հերոս, ստալինյան (պետական) մրցանակի քառակի դափնեկիր, ճարտարագիտահրետանային ծառայության գեներալ-մայոր Ա. Ս. Եոլյանը: Մինչև հաղթանակի օրը գործարանը թողարկել է շուրջ 100 հազ. հրանոթ: Արտադրության բարձր մակարդակի կազմա-

կերպումը, կադրերի խելացի բաշխումը, բոլոր ծառայությունների հստակ աշխատանքը, ամբողջ կողմնակից ստեղծագործական նախաձեռնողականությունը և բարձր գիտակցականությունը դարձան գործարանի ռիթմիկ և բարձր արտադրողականությամբ գործունեության գերավականը: Եվ այդ ամենը գործարանի տնօրեն, ակադեմիկոս ճարտարագետ ու արտադրության հմուտ կազմակերպիչ Ա. Ս. Եոլյանի անժխտելի վաստակն է:

Պատերազմի տարիներին թողարկված թնդանոթների թվով (52 հազար հակատանկային, տանկային, դիվիզիոնային և ինքնագնաց թնդանոթներ) երկրորդն էր հմ. 235 ուրալյան հրետանային գործարանը, որի գլխավոր ճարտարագետը, ասպա՝ տնօրենը ստալինյան մրցանակի դափնեկիր գեներալ-մայոր Ե. Ա. Ղուլյանյն էր (այդ գործարանում աշխատել է շուրջ 14 տարի): Նրա մասին գործարանի աշխատողները մինչ այսօր էլ ջերմությամբ են հիշում՝ բարձր գնահատելով այն ներդրումը, որ այդ համեստ մարդը և ակադեմիկոս ճարտարագետն ունեցել է գործարանի աշխատանքների կազմակերպման գործում:

Այդ շրջանի կոնստրուկտորներից պետք է հիշել նաև Ս. Ն. Սագդասինին, որը 1920—1930-ական թվականներին գլխավորել է «Բոլշեիկ» գործարանի հրետանային կոնստրուկտորական բյուրոն, իսկ 1939 թ. փոխադրվել է Ստալինգրադի «Բարիկադներ» գործարանը, որտեղ կարճ ժամկետներում ստեղծվեցին 122-մմ Ա-19, 210-մմ ԲԲ-17 թնդանոթները և 305-մմ հաուբիցը, կազմակերպվեց 203-մմ Բ-4 հաուբիցի, 250-մմ ԲԲ-2 հրասանդի և 152-մմ ԲԲ-5 թնդանոթի արտադրությունը:

Աշտարակային հրետանային կայանքների ստեղծման ուղղությամբ հմ. 172 ԿԲ-ում ակտիվ և հաջող աշխատանք է կատարել Լ. Մ. Ալավերդյանյը: Մեծ թըվով դաշտային և տանկային թնդանոթների վրա տեղադրված էին առաջին խորհրդային նշանույները, որոնք ստեղծել էին Բ. Գ. Պողոսյանյը և նրա օգնականները: Ի դեպ, նրա կողմից կեն դար

առաջ ստեղծված հրանոթային մեխանիկական Ա-71 Նշանույների ընտանիքը մի շարք մասնագիտացված փոփոխակների ձևով պահպանվել է մինչև այսօր և այժմ էլ համարում է ռուսաստանյան հրետանային համակարգերի մեծ մասը: Ռազմական պատվերների կատարման հատուկ բյուրոյի գլխավոր ճարտարագետի պաշտոնում այդ ժամանակ աշխատում էր ստալինյան մրցանակի դափնեկիր, տեխնիկական գիտությունների դոկտոր պրոֆեսոր Գ. Ա. Շահումյանը: Հըրաձգային զենքի արտադրության գործում մեծ ներդրում ունեցավ Տուլայի հրավենի գործարանի արտադրության պետ Ս. Բ. Վարդապարյանը:

Հաղթանակի մեջ մեծ ներդրում ունեցավ նաև միջին մեքենաշինության ժողովրդավար, որը պատերազմի տարիներին ղեկավարում էր Ս. Ա. Ալոպովը: Մեքենաշինության այս տաղանդավոր կազմակերպիչը մինչ այդ աշխատել է որպես «Ուրալվաձ» գործարանի տնօրեն: Այս ժողովրդավարի ձեռնարկությունները ոչ միայն շարունակում էին թողարկել իրենց հիմնական արտադրանքը, այլև կատարում էին տարբեր տեխնիկայի թողարկման՝ ըստ արտադրության անվանացանկի և մասշտաբների ծավալուն մի ծրագիր:

110,3 հազ. տանկերի և ԻՀԿ-ների ստեղծման և արտադրության գործում մեծ ներդրում ունեցան նաև տանկային արդյունաբերության ժողովրդի տեղակալ և միաժամանակ տանկերի արտադրության նկատմամբ վերահսկողության գրծով ՊՊԿ անդամի տեղակալ, Սոցիալիստական աշխատանքի հերոս, ստալինյան մրցանակի դափնեկիր Ս. Ա. Պետրոսյանը, ՏԱԺԿ-ի բաժնի պետ Մ. Օ. Գավըթյանը, տանկային ձեռնարկությունների ղեկավար աշխատողներ Ա. Ա. Գադայանը, Ռ. Ա. Թումայանը և շատ ուրիշներ: Նշենք նաև, որ 1937 թ. Կիրովի գործարանում (Լենինգրադ) ԿՎ և ԻՄ մակնիշի տանկերի մշակման գծով ԿԲ-ի ստեղծման գործում մեծ ավանդ ունեցավ նրա տնօրեն Մ. Ա. Տեր-Ասատուրովը:

Ինչպես հայտնի է, պատերազմի ընթացքի վրա մեծ ազդեցություն է գոր-

ծում վիճակագրությամբ բանակի ապահովվածության մակարդակը, այդ վիճակագրության մարտական արդյունավետությունը: Պատերազմի տարիներին վիճակագրության ժողովրդի տեղակալն էր Լախնիկում հմ. 110 գործարանի տնօրեն, արդյունաբերության կարկառուն կազմակերպիչ Ն. Ա. Սարկիսովը: Ջինսագրք արտադրող մի այլ ձեռնարկության՝ Պավլիսի գործարանի տնօրենն էր Լույնպես մեր հայրենակիցը՝ Ս. Ա. Հարությունովը:

Հրետակարկայնի գծով գլխամասային ԳՀԻ-ի (ԳՀԻ-24) գլխավոր կոնստրուկտոր, ստալինյան մրցանակի դափնեկիր, ճՏԾ գեներալ-մայոր Ա. Ն. Ախնապարովի ղեկավարությամբ մշակվեց և սպառազինության մեջ ընդունվեց ցամաքային ուժերի, ՌՕՈՒ-ի և ՌՕՈՒ-ի համար նախատեսված 19 տեսակի տարբեր վիճակագրք: 1942 թ. սկզբում նախագրծվեց, թողարկվեց և սպառազինության մեջ ընդունվեց ԽՍՀՄ-ում առաջին 76-մմ կոտակային արկը: Կովկասի համար մղված մարտերի ժամանակ այդ արկերն արտադրվում էին Երևանում:

Ախնապարովի արտատրամաշավային արկերն առաջին անգամ կիրառվեցին Կուրակի աղեղում՝ Պրոխորովային մոտ մղված կռիվներում, որտեղ հանդիպակց մարտի մասնակցեց շուրջ 4,5 հազ. տանկ: Գերմանական տանկերի դեմ պայքարի համար հիմնականում կիրառվում էին 122-մմ հառաքիցները և հակատանկային հրանոթները: Դրա պատճառն այն է, որ խորհրդային Տ-34 տանկերն այդ ժամանակ կարող էին հակառակորդին խցել միայն մինչև 500 մ հեռավորությունների վրա, մինչդեռ գերմանական տանկերի համար այդ թիվը հասնում էր 1500-ի:

Ալանանեռային կրակոցների ըստեղծման գործում մեծ ներդրում ունեցավ ստալինյան մրցանակի դափնեկիր Ս. Օ. Գևորգիովը: Նրա կողմից մշակված կրակոցների արդյունավետության մասին վկայում է Ա. Կ. փաստը, որ խորհրդա-գերմանական ռազմաճակատում ֆաշիստական Գերմանիան մեծ կորուստ-

ներ կրեց հենց ավանանետային հրաձգությունից: Այդ կորուստները կազմեցին վիրավորների և սպանվածների ընդհանուր թվի մեկ երրորդ մասը, որը հավասար է մոտ 3 մլն. մարդու:

Զգալի չափով շնորհիվ սև մետաղուրգիայի ժողովրդատի փայլուն աշխատանքի չնդան խափանումներ պիսամթերքով գործող բանակի մատակարարման գործում: «Պատերազմի ծանր պայմաններում բոլոր տեսակի սպառազինության, տանկերի, ավիացիայի և պիսամթերքի համար որակավոր և բարձրորակ մետաղի արտադրության կազմակերպման բընագավառում ունեցած մեծ վաստակի համար» Սոյիախատական աշխատանքի հերոսի կոչման արժանացավ սև մետաղուրգիայի ժողովուհ **Հ. Թ. Թևոսյանը**:

Այս բնագավառում պատերազմի տարիներին կատարված մեծ առաջընթացի ապահովման գործում էական դեր ունեցան նաև Ստալինյան մրցանակի դափնեկիրներ սև մետաղուրգիայի ԿԳՀ-ի տնօրենի տեղակալ **Դ. Ի. Գաբրիելյանը**, դոցենտ **Մ. Մ. Սաֆարյանը**, ավագ գիտաշխատող **Ա. Է. Ռոտինյանը**, գործարանի տնօրեն **Գ. Ա. Աբովը**, գործարանի տնօրեն **Ա. Պ. Ամարյանը**, Նորիլսկի կոմբինատի տնօրեն-գլխավոր ճարտարագետ **Վ. Վ. Տեր-Պողոսովը**, «Կրասնի օկտյաբր» մետաղագործական գործարանի գլխավոր ճարտարագետ **Պ. Ա. Մաթևոսյանը** և շատ ուրիշներ:

Հայտնի է, որ խորհրդային ՌԾՈՒ-ի ռազմականավերի մեծ մասը, այդ թվում և սուլանավերը պինված են եղել տորպեդներով: Խորհրդային սուլանավորողների սխրագործություններից հիշատակենք հետևյալները: 1942 թ. հուլիսի 5-ին Կ-21 սուլանավն ստորջրյա դիրքից տորպեդահարել է գերմանական «Տիրպից» գըծանավը, 1945 թ. հունվարի 30-ին Ս-13 սուլանավը վրաջրյա դիրքից տորպեդահարել է «Վիլհելմ Գուստով» ռազմատըրանսպորտային նավը, իսկ փետրվարի 10-ին Ս-13-ը խորտակել է մի այլ տրանսպորտ՝ «Գեներալ Շուոյբեն» նավը: «Վիլհելմ Գուստովի» հետ պոհվեցին 5196 պինծառայող, իսկ «Գեներալ Շուոյբենի»

հետ՝ 2700 մարդ (փրկվեցին 300 հոգի): Առաջին կորուստը Գերմանիայի համար այնքան մեծ եղավ, որ երկրում սուգ հայտարարվեց: Այս բոլոր նավերը տորպեդահարվել էին ՍԱԵՏ-80 անհետը էլեկտրական տորպեդներով, որոնք արտադրում էր հմ. 231 գործարանը: Այս գործարանի տնօրեն 42 տարի շարունակ եղել է **Պ. Ա. Աթոյանը**, որը պաշտպանական արդյունաբերության մեջ ընդհանուր առմամբ աշխատել է 62 տարի:

Խորհրդային ռազմական հիդրոձայնագիտության «հայր» արգարապիտրեն համարվում է Ստալինյան մրցանակի կրկնակի դափնեկիր **Զ. Ն. Ռիմկովը**, իսկ ծովային գործիքաշինության «հայր»՝ Ստալինյան մրցանակի դափնեկիր **Ա. Է. Ատովյանը**:

Առաջին խորհրդային «Դեկաբրիստ» սուլանավի նախագծի վերջնամշակման ուղղությամբ ԳՀՓԱ-ի ղեկավարն էր փորձառու սուլանավորող **Ա. Ն. Գարստը**:

ՌԾՈՒ-ի համար առաջին ՌՏԿ-ների մշակման գործում մեծ ներդրում ունեցավ Գլխավոր կոնստրուկտոր, Ստալինյան մրցանակի կրկնակի դափնեկիր **Ա. Կ. Բալայանը**, իսկ նավավարական ապարատային ստեղծման գործում՝ նույն մըրցանակի դափնեկիր **Վ. Բ. Կուտնյանը**:

Պատերազմի տարիներին ծնունդ առավ գիտության և տեխնիկայի գործնականում նոր մի ճյուղ՝ ռադիոտեղորոշումը: ՌՏԿ-ների հիմնական մշակողները և աշխատում էին էլեկտրաարդյունաբերության ժողովրդատի համակարգում: ՌՏԿ-ների մշակման և դրա համար ինստիտուտների ստեղծման հետ կապված բոլոր հարցերը Ստալինի հանձնարարությամբ կարգավորում և վերահսկում էր այդ բնագավառի ժողովուհի տեղակալ **Վ. Ա. Ոսկանյանը**: Նրա անմիջական մասնակցությամբ ստեղծվեց ԳՀԻ-20 հիմնարկը, որից հետագայում անջատվեցին 6 հիմնարկներ, որոնք մեծ ներդրում ունեցան Մոսկվայի ՀՕՊ-ի պենիթանիթիոնային համակարգի ստեղծման գործում, մի համակարգ, որն իր մեջ ներառում էր Ս-25 համակարգեր, օբյեկտային ՋՀ համալիրներ, հակահրթիռային

պաշտպանության Ա-35 և Ա-135 համակարգեր և այլն: 1942 թ. ստեղծված ԳՀԻ-20 հիմնարկը 8 ամսվա ընթացքում, Ա. Մ. Ղազարյանի և Վ. Ի. Եղիազարովի ակտիվ մասնակցությամբ, մշակեց հրանոթային ուղղորդման ՍՕՆ-2ա կայանների առաջին նմուշները, իսկ 1943 թ. ձեռնամուխ եղավ դրանց սերիական թողարկմանը:

Երբ շրջափակման օղակը փակվեց Լենինգրադի շուրջը, Ն. Ի. Օհանովն իր մի խումբ ընկերների հետ, գործելով շատ ծանր պայմաններում, ստեղծեցին մի նոր գաղտնի գեյք, որն արդյունավետ կերպով օգնեց Լենինգրադի պաշտպաններին կազմակերպելու քաղաքի ՀՕՊ-ը գերմանական ավիացիայի հարձակումներից, ընդամին ՀՕՊ-ի համակարգում կիրառվեց հեռուստատեսությունը: Ո՛չ գերմանացիները, ո՛չ խորհրդային երկրի դաշնակիցները այդ ժամանակ մտածել անգամ չէին կարող այդ մասին, իսկ պաշարված Լենինգրադում ստեղծված ռադիոտեղորոշումային-հեռուստատեսային կայանքը եղավ աշխարհում առաջին արագագործ ավտոմատ համակարգը, որը ռադիոտեղորոշիչներից ստացված տեղեկություն արտապատկերում էր հրամանատարական կետերում տեղադրված էկրաններին: Լենինյան մրցանակի դափնեկիր Օհանովը ռադիոտեխնիկայի, ռադիոէլեկտրոնիկայի և ռադիոտեղորոշման բնագավառում իր առաջին քայլերն արեց այն ժամանակ, երբ դրանք իրենք դեռ նոր էին անում իրենց առաջին մասնական քայլերը:

Ռադիոտեխնիկայի համամիութենական ԳՀԻ-ում Է. Մ. Մանուկյանի ակտիվ մասնակցությամբ ստեղծվեցին ինքնաթիռների առաջին ռադիոտեղորոշիչները՝ «Գնեյս-2Մ», «Գնեյս-5Մ» և այլն:

Էլեկտրամեխանիկայի նահապետ, Սոցիալիստական աշխատանքի հերոս և ԽՍՀՄ պետական մրցանակների կրկնակի դափնեկիր ակադեմիկոս Ա. Գ. Իոսիֆյանը, գլխավորելով իր իսկ ստեղծած ԷՄՀԳՀԻ-ն, ապահովեց այնպիսի արտադրանքի մշակումն ու թողարկումն

ամենակարճ ժամկետներում, որն արդյունաբերությունը երբեք չէր արտադրել՝ կրակային ուղղորդմամբ ռադարներ, ռադիոդինամո և այնպիսի հաճախականային մոդուլացմամբ ռադիոկայաններ, որի դեպքում հակառակորդը չի կարող դրանք ռադիոդիրքորոշել, ինչպես նաև եռաֆազ էլեկտրաշարժիչներ, սնուցման համակցված աղբյուրներ, բարդ էլեկտրատեխնիկական ագրեգատներ, այդ թվում՝ շարժական էլեկտրակայաններ: Լենինգրադի պաշտպանության թանգարանում պահվում են երկպտտուն շարժիչներով օժտված հատուկ ծովային տորպեդների նմուշներ՝ թողարկված այդ գործարաններում: Իոսիֆյանի ղեկավարած ինստիտուտ-գործարանը դարձավ պարտիզանների համար ռազմական տեխնիկայի հուսալի արտադրող ու մատակարար: Դրանք տարբեր պայթեցնող մեքենաներ էին, հատուկ մագնիսական ականներ, ականափնտրիչներ ու պայթույթիչներ, ակնթարթային և դանդաղ գործողության հնարակերտ բոցավառիչներ, քուղային բռնկիչներ, այրվող խեժեր, թերմիտային կազմություններ և այլ սարքեր ու նյութեր:

Եթե նայենք պատերազմի տարիներին այդ գործարաններում թողարկված արտադրանքի ամենին էլ ոչ լրիվ այս ցանկին, ապա կարելի է այջել, թե ինչ հրաշք են գործել ինստիտուտ-գործարանի աշխատակիցները, որոնց չես անվանի այլ կերպ, քան՝ առասպելական մարդիկ, որոնց ղեկավարում էր գլխավոր առասպել-մարդը՝ Ա. Գ. Իոսիֆյանը:

Պատերազմի տարիներին ավիացիոն արդյունաբերության ժողովուստում ղեկավար պաշտոններ էին վարում Վիլյորյանը, Կ. Պ. Ֆարմանյանը, իսկ ՀԿ(Բ)Կ Կենտկոմում շարժիչների (ավիաշինության ամենանեղ տեղի) բաժնի վարիչն էր Գ. Մ. Գրիգորյանը:

Խորհրդային ավիացիայի և հրթիռային տեխնիկայի ստեղծման գործում մեծ ներդրում ունեցան այնպիսի հայագրի գիտնականներ ու կոնստրուկտորներ, ձեռնարկությունների ու կազմակերպությունների ղեկավարներ, ինչ-

պես Գ. Մ. Մուսիսյանցը, Ա. Ն. Ռաֆայելյանցը, Ն. Գ. Նուրովը, Ի. Ի. և Ե. Ի. Պոդոսևիկները, Վ. Կ. Թախրովը, Ս. Ա. Էլիբեկյանը, Ա. Ա. Թավրիսովը, Գ. Ն. Նապարովը, Ա. Ա. Ոսկանովը, Ե. Ա. Շախարունին, Ա. Ի. Միկոյանը, Կ. Ն. Մկրտչյանը, Ռ. Գ. Չաչիկյանը, Ա. Ա. Ենգիբարյանը, Մ. Մ. Կաչկաչյանը, Ս. Ի. Աղաջանովը, Ա. Ն. Տեր-Մարգարյանը և գիտության ու տեխնիկայի այլ ակադեմիկոս գործիչներ: Ամիացյալ ու հրթիռային շարժիչների ըստեղծման բնագավառում հաջողությամբ աշխատել են Տ. Մ. Մեղրուսովը, Կ. Ռ. Խաչատրովը, Պ. Կ. Կապանջյանը, Բ. Խ. Աբրահամյանը, Ա. Բ. Հակոբյանը, Լ. Բ. Եվանգուրովը, Ա. Ա. Սարգսյանը, Ի. Ս. Դանիելյանցը, Ռ. Ս. Կինոսյանը և ուրիշներ:

Երկրաբաշխության, աներոլուսանդկարչության և քարտեզագրության բնագավառում հետապոստությունների խոշորագույն կենտրոնը՝ ԵԱԲԿԿՀ-ն, 1940—1971 թթ. ղեկավարել է Ա. Շ. Տաթևյանը:

Պատերազմի կեսերին երկրում սկսվեցին աշխատանքներ ատոմային պենքի ստեղծման ուղղությամբ: Լ. Պ. Բերիային ուղղված իր գրության մեջ խորհրդային ատոմային ծրագրի գիտական ղեկավար Ի. Վ. Կուրչատովը նշում է. «Ու ղեկավարության տակ այժմ աշխատում են ռուսներ, վրացիներ (սա անկասկած տուրք է քաղաքավարությանը՝ նկատի ունենալով այդ ծրագրի ղեկավարի՝ Բերիայի ազգությունը, ինչպես նաև որոշ չափով Ստալինին հաճոյանալու ձգտում, քանի որ ամբողջ ատոմային արդյունաբերությունում աշխատում էին ընդամենը մի քանի վրացի — Ա. Ա.), հրեաներ, հայեր, ուկրաինացիներ, թաթարներ, շատ ուրիշներ, որոնցից ոմանք նույնիսկ հավատում են Աստծուն, բայց նրանք բոլորն էլ աշխատում են անձևուրաց, նըպատակամղված կերպով»: Ինչպես երեվում է այս թվարկումից, հայագի գիտնականներն ու կոնստրուկտորները բացարձակ թվով այլ ազգերի մեջ երրորդ տեղում էին, ինչը հաստատվում է և մեր արած մոտավոր հաշվարկներով¹:

¹ Հոլովածում նշված անձանց մի զգալի մասի կենսագրորենություն մասին վավերագրական

Պետք է նշել նաև, որ պատերազմի տարիներին խորհրդային բանակի ռազմասանիտարական (ռազմաբժշկական) ծառայության մեծ և համընդհանուր ձանաչում ստացած նվաճումը՝ վիրահիթերի ու հիվանդների ընդհանուր թվի 80 %-ի առողջության վերականգնումը, մեծապես կապված է Սոցիալիստական աշխատանքի հերոս, ստալինյան մրցանակի դափնեկիր, ԽՍՀՄ ԳԱ և ԲԳԱ ակադեմիկոս, բժշկական ծառայության գեներալ-գնդապետ Լ. Ա. Օրբելու անվան հետ: Օրբելին ոչ միայն ղեկավարում էր բանակի համար որակյալ բժշկական կադրեր պատրաստող Ռազմաբժշկական ակադեմիան, այլև իր բազմագիտակության ու «սովորական կյանքի» խոր ըմբռնման բերումով հետապոստություններ ըսկըսեց ֆիզիոլոգիայի այնպիսի սպեցիֆիկ բնագավառներում, որոնք կապված են մարդու գործունեության «ոչ սովորական» ոլորտների հետ. թռիչքներ ինքնաթիռներով ու օդապարիկներով, ստորջրյա աշխատանքներ և պինժառայողների ծանր աշխատանքի այլ ձևեր:

Հնամտոլոգիայի (արյունաբանության) և արյան փոխներարկման կենտրոնական ինստիտուտի տնօրեն ստալինյան մրցանակի կրկնակի դափնեկիր Ա. Ա. Բաղդասարովը մշակեց արյան չոր պլազմայի և չոր շիճուկի ստացման եղանակը, որը լայն կիրառություն ստացավ բժշկական պրակտիկայում, հատկապես ռազմաճակատային բուժօգնականներում: Ստալինյան մրցանակի դափնեկիր Ռ. Բ. Դավիդովը մշակեց արյան պլազմայի երկարատև պահման եղանակ:

1943 թ. մի խումբ գիտնականներ, որոնց ղեկավարում էր ստալինյան մրցանակի դափնեկիր Ի. Լ. Կուրսյանցը, ստեղծեց մի նոր բժշկական դեղամիջոց: Այժմ կարելի է հրապարակավ ասել, որ դա կապտաթթվի հակաթույնն էր, որի սրվակները գտնվում էին յուրաքանչյուր

ակնարկներ կարելի է գտնել Ա. Ե. Տարկսյան, Армяне—военные ученые, конструкторы, производственники и испытатели XX века. Е., 1998, т. 1 գրքում, հաջորդ հատորը պատրաստ է հրատարակության:

խորհրդային պիլոտի ուսապարկում:

Ավարտելով այս շատ համառոտ թրվարկումը և անգամ շոշափելով գիտության ու արդյունաբերության այնպիսի ճյուղեր, ինչպիսիք են քիմիական, ռետինատեխնիկական, օպտիկական, նավ-

թահանման, նավթամշակման և այլ բնագավառներ, նշենք, որ այստեղից պարզ երևում է այն ծանրակշիռ և տպավորիչ ներդրումը, որ մեծ հաղթանակի նվաճման գործում ունեցան ԽՍՀՄ ՌԱՀ-ի հայազգի մասնագետները:

ВКЛАД АРМЯН-СПЕЦИАЛИСТОВ ВПК СССР В ВЕЛИКУЮ ПОБЕДУ

А. Е. САРКИСЯН, подполковник, академик Российской академии военных наук

РЕЗЮМЕ

Свой весомый вклад в повышение обороноспособности СССР и победу Советского народа над фашизмом внесли и те армяне, чья научная, конструкторская, производственная деятельность была связана с ВПК. И если имена таких выдающихся организаторов производства, ученых и конструкторов, нарком черной металлургии И. Ф. Тевосян, нарком среднего машиностроения С. А. Акопов, заместители наркомов: вооружения по артиллерии И. А. Мирзаханов, электропромышленности В. А. Восканян, танковой промышленности А. М. Петросянц, боеприпасов Н. А. Саркисов, начальник-инженер Норильского комбината В. В. Тер-Погосов, руководители крупнейших артиллерийских заводов А. С. Елян, Е. А. Гулянец, начальник Военно-медицинской академии Л. А. Орбели, академик А. Г. Иосифьян, профессора А. А. Багдасарян, Г. А. Шаумян, Д. И. Габриелян, М. М. Сафьян, А. Л. Ротинян, конструкторы А. И. Микоян, С. А. Элибемян, В. К. Таиров, Н. Г. Нуров, широко известны всей стране, то имена многих других в силу специфики их деятельности были строго засекречены. А среди них были родоначальники советской военной гидроакустики З. Н. Умиков и морского приборостроения А. Э. Атовмян, главный конструктор первых судовых РЛС А. К. Балаян, создатели: аппаратуры судовождения В. В. Кнунянц, бесследных электрических торпед САЭТ-80 П. А. Атоян (руководитель предприятия), первой в мире радиолокационно-телевизионной установки Оганов, ученые, конструкторы, двигателисты, прочнисты в области авиастроительства и ракетной техники Г. М. Мусинянц, А. Н. Рафаэлянц, И. И. и Е. И. Погосские, Г. Н. Назаров, Р. Г. Чачикян, А. А. Енгибарян, Т. М. Мелькумов, С. И. Акопян, К. Р. Хачатуров, Е. А. Шахатуни, М. М. Качкачян, П. К. Казанджян, В. Х. Абианц, Л. Б. Евангулов, А. А. Саркисян, И. С. Даниелянц, Р. С. Киносян, и многие другие. Почти все они удостоились Сталинской премии (а многие стали дважды, трижды и даже четырежды лауреатами), среди них не мало и Героев Социалистического труда.

В этот далеко не полный перечень армян — специалистов ВПК не включены те ученые, конструкторы и производственники, деятельность которых относилась к таким сферам науки и производства, как химическая, нефтяная, резинотехническая, оптическая и другие, а также получившей развитие уже в первые послевоенные годы ядерной промышленности.

THE CONTRIBUTION OF THE ARMENIAN EXPERTS
OF MILITARY-INDUSTRIAL COMPLEX OF THE USSR
IN GREAT VICTORY

A. E. SARKISYAN, *Lieutenant-Colonel, Academician of the Russian Academy of Military Sciences*

SUMMARY

Powerful contribution to increase of defensive capacity of the USSR and victory of the Soviet people over fascism was also brought by those Armenians, whose scientific, design, industrial activities were connected with Military Industrial Complex (MIC). And if names of such outstanding organizers of manufacture, scientists and designers, national commissar (minister) of black metallurgy I. F. Tevosyan, national commissar of average mechanical engineering S. A. Akopov, deputies of national commissar: arms of artillery I. A. Mirzakhanyan, of electroindustry V. A. Voskanyan, of tank industry A. M. Petrosyants, of ammunition N. A. Sarkisov, chief engineer of Norilsk group of enterprises V. V. Ter-Petrosov, chiefs of the largest artillery factories A. S. Elyan, E. A. Gulyants, chief of military-medical academy L. A. Orbelly, academician A. G. Iosifyan, professors A. A. Bagdasaryan, G. A. Shaumyan, D. I. Gabrielyan, M. M. Saffyan, A. L. Rotinyan, designers A. I. Mickoyan, S. A. Elibekyan, V. K. Tairov, N. G. Nurov, are widely known all over the country, those names of many others by virtue of specificity of their activity were strictly secret. Among them there were ancestors of Soviet military hydroacoustics Z. N. Umikov and sea instrument making industry A. E. Atovmyan, main designer of the first ship radar installations A. K. Balayan, founders of the navigation apparatus V. V. Knunyants, traceless electrical torpedoes SAET-80 P. A. Atoyán (chief of the enterprise), first in the world of radar-television installation Oganov, scientists, designers, engineers, specialist in the field of durability of equipment used in air-craft building and rocket engineering G. M. Musinyants, A. N. Rafaelyants, brothers I. I. and E. I. Pogisski, G. N. Nazarov, R. G. Chichikyan, A. A. Engibaryan, T. M. Melkumov, S. I. Akopyan, K. R. Khachaturov, E. A. Shahatuni, M. M. Kachkachyan, P. K. Kazandjyan, V. Kh. Abiants, L. B. Evangulov, A. A. Sarkisyan, I. S. Danielyants, R. S. Kinoyan, and many others. Almost all of them were awarded with Stalin bonus (and most of them became winners twice, three times and even four times), and there were many Heroes of Socialist labour among them.

In this not complete list of Armenian experts of MIC those scientists, designers, industrialists are not included whose activity concerns to such spheres of science and manufacture as chemical, oil, rubber-technical optical and other industries as well as nuclear industry having been developed already in the first post-war years.

ՍՊԱՅԱԿԱՆ ԿՈՐՊՈՒՄ. ԿԱԴՐԵՐԻ ՊԱՏՐԱՍՏՈՒԹՅՈՒՆ

ՍՊԱՅԱԿԱՆ ԱՆՁՆԱԿԱԶՄ. ԲԱՐՈՅԱՀՈԳԵԲԱՆԱԿԱՆ ՀԻՄՔԵՐԸ

*Ս. Հ. ՀԱՐՈՒԹՅՈՒՆՅԱՆ, փիլիսոփայական
գիտությունների թեկնածու, դոցենտ*

12. ՆԱԽԱՊԱՏԵՐԱԶՄՅԱՆ ԲԱՐՈՅԱՔԱՂԱՔԱԿԱՆ ՄԹՆՈԼՈՐՏԸ. ՍՊԱՅԱԿԱԶՄԻ ՍԵՐՆԴԱՓՈՌՈՒԹՅՈՒՆԸ

20-րդ դարի պատմության մեջ երկրորդ աշխարհամարտը բացառիկ տեղ է գրավում ոչ միայն իր մասշտաբներով և մարդկությանը պատճառած վնասներով, այլև այն հարուստ փորձով, որի վերլուծությանը բավահատոր գրականություն է նվիրվել: Խոսքը ոչ միայն տարբեր հայեցակետերից ներկայացվող իրադարձությունների օբյեկտիվ տարեգրության, այլև այդ առթիվ արված սուբյեկտիվ դատողությունների ու ելրակացությունների մասին է:

Մարդկությունը մինչ այդ գործ չէր ունեցել նման մի պատմական փորձի հետ, որի դաշտում բախվեին այնպիսի բավմական ֆիզիկական և հոգևոր վիթխարի ուժեր, ինչպիսին դրսևորվեցին այդ աշխարհամարտում: Կարևոր է նաև այն փաստը, որ առաջին անգամ որպես պատերազմի դրդիչ ուժ, առնվազն ձևականորեն, հանդես էր գալիս աշխարհը վերափոխելու և *նոր կարգ հաստատելու* գաղափարը: Ընդամին, այստեղ էական չէ այն հանգամանքը, թե այդ գաղափարը ճշմարիտ է, թե կեղծ: Կարևորն այն է, որ այդպիսի խնդիր չկար առաջին աշխարհամարտում:

Նոր կարգ կոչվածն ընդգրկում էր ինչպես աշխատանքը և տնտեսական հարաբերությունները, ժողովուրդը – պետություն համագործակցությունը, այնպես էլ այդ համատեքստում անձի իրավունքների և պարտականությունների խնդիրը և, իհարկե, տարբեր ազգերի

փոխհարաբերությունները: Պատերազմի մեջ ներքաշված հակամարտ կողմերից յուրաքանչյուրը (Գերմանիան և ԽՍՀՄ-ը) սեփական մարդկային ռեսուրսների պորտափախումը իրականացնում էր՝ նոր կարգի իր ըմբռնումը դրոշմարձրած, այլ կերպ ասած՝ պատերազմը կրում էր գաղափարաքաղաքականացված բնույթ: Առաջին անգամ հրապարակ հանվեց «Ժողովուրդը դարձել է բանակ» արտահայտությունը, և, բնականաբար, նոր ձևով մեկնաբանվեցին արժանապատվություն, պարտքի պգացում, հեղինակություն, անձի պաշտամունք հասկացությունները: Մարդն օտարվեց իր էությունից և ինչ-որ չափով դարձավ գործիք քաղաքական ուժերի ձեռքին: Քաղաքական այս իրողությունը չէր կարող իր հետքը չթողնել բանակի վրա:

Նախապատերազմյան տարիներին ԽՍՀՄ-ում իշխող բարոյահոգեբանական անկայուն վիճակում, որն առաջացել էր դասակարգային պայքարի անխուսափելի արման մասին ստալինյան դրույթի հոչակման հետևանքով, համատարած կասկածանքի մթնոլորտ էր ստեղծվել ժողովրդի բոլոր խավերի մեջ: Այդ հանգամանքը ճակատագրական նշանակություն ունեցավ հատկապես բանակի հրամանատարական կազմի համար: Քաղաքական բռնադատումներն ահ ու սարսափի պատճառ էին դարձել բոլորի համար: Մարդիկ կորցրել էին իրեն ու երևույթներն սթափ գնահատելու կարողությունը և իրենց դատողություններում ղեկավարվում էին աղավաղված արժեքներով ու չափանիշներով: Եվ միանգամայն հասկանալի է, թե ինչու մար-

շալ ժուկովը 1937 թ. պանգվածային ձերբակալություններն առաջին հերթին համարում է հակաբնական և ապա՝ անհիմն: Ահա թե ինչպիսի պիտակներ էին փակցվում հայտնի պորավարներին. Գ. Շանոնը, կուսակցության 18-րդ համագումարի ամբիոնից խոսելով, տեղին էր համարում «Տուխաչևսկիների, Գամառնիկների, ՈՒբորևիչների և նրանց նման մի խումբ սրիկաների ոչնչացումը»: Մինչդեռ տարիների հեռավորությունից մարշալ ժուկովն այլ կերպ է գնահատում այդ քաղաքականությունը. «Ձերբակալվել էին աչքի ընկնող պինդորականներ, ինչը, բնականաբար, չէր կարող չանդրադառնալ մեր պիևված ուժերի վարգայման ու նրանց մարտունակության վրա»¹:

Հիրավի գնդակահարվել էին բարձրագույն պինդորական ղեկավարությունից շատերը՝ հինգ մարշալներից երեքը, առաջին կարգի բոլոր 5 կոմանդարմենտը և 2-րդ կարգի բոլոր 12 կոմանդարմենտը: Գեներալ-լեյտենանտ Պավլենկոն հավաստում է, որ բռնադատումներն ըսկըսվել են դեռևս 1937 թվականից շատ առաջ. փաստորեն դրանց հիմքը դրվել է 1930 թ. կուլակաթափության հետ միաժամանակ: 1937–1938 թթ. գնդակահարվեց մոտավորապես քառասուն հազար սպա: Ստալինյան բռնադատումներն առավել ծանր ավերածությունների պատճառ դարձան հատկապես հրամանատարական կազմի բարձրագույն և ավագ օղակներում (կադրերի ավելի քան վաթսուներե տոկոսը): Ձոռ գնաց գնդերի հրամանատարների կեսից ավելին²:

Նույն հեղինակի հավաստմամբ բըռնադատումների պատճառով համապատասխան կադրերի բացակայության պայմաններում շատ դիվիզիաների հրամանատարներ էին նշանակվել մայորի կամ նույնիսկ կապիտանի կոչում ունեցող պինդորականներ, իսկ երբեմն էլ գնդերի հրամանատարներ էին դարձել լեյտենանտները:

¹ Գ. Կ. ժուկով, Հիշողություններ և խորհրդրդածություններ: Ե., 1978, էջ 200:

² Տես «Московские новости», 7 мая 1998 г.

1938 թ. հունվարից սկսված ուժեղացավ բանակում «ժողովրդի թշնամիների» դեմ պայքարը: Այդ գործընթացում հատկապես աչքի էր ընկում բանակի քաղվարչության այն ղեկավարությունը, որը գլխավորում էր Լ. Չ. Մեխլիսը: Դեռևս 1937 թ. մայիսի 10-ին նորից կյանքի էր կոչվել բանակում պինդորական կոմիսարների հաստատությունը, որի վրա էր դրված պինժառայողի ինչպես քաղաքական, այնպես էլ բարոյահոգեբանական դաստիարակությունը: Սակայն «Ստալինը և նրա մերձավոր ջրապատը, ստեղծելով պինդորական կոմիսարների հաստատությունը, ձգտում էին հանձին նրանց ունենալու Կարմիր բանակի ու նավատորմի հրամանատարական կազմի «գլխավոր մաքրազտման» իրենց մտահղացած պլանի հուսալի կատարողները»: Այսպես է գնահատում այդ ծառայության դերը ռազմական պատմաբան Օ. Ֆ. Սուվենիբովը³:

1938 թ. ապրիլին հրավիրված քաղաշխատողների համագորային խորհրդրդակցությունում բանակի քաղվարչության պետ Մեխլիսը պահանջում էր վերջ տալ այն վիճակին, երբ շատ քաղաշխատողներ իրենց սգում են պարզապես հրամանատարի քաղաքական գծով օգնականի դերում: Նա գտնում էր, որ կոմիսարը, լինելով, Ստալինի խոսքով, «կուսակցության ու պետության աչքն ու ականջը», ավելի պատասխանատու դեր ունի: Մեխլիսը կոմիսարներին առաջադրանք էր տալիս բոլոր քաղաքական և հրամանատարական աշխատողներին, այդ թվում նաև իրենց անմիջական հրամանատարներին ստուգել ու նրանց մասին դատել իրենց գործերով: Իսկ նույն ամսի 17-ին հատուկ հրահանգով, որի վրա դրված էր «Միանգամայն գաղտնի» գրիֆը, պարտավորեցնում էր օկրուգների քաղվարչության պետերին, միավորումներին, պորամասերին և ուսումնական հաստատությունների կոմիսարներին տարին երկու անգամ տարբեր կարգի

³ Տես Ի. Օ. Ք. Քուչով. Вдохновитель «генеральной чистки» в армии. «Военно-исторический журнал», 1999, № 5.

հրամանատարների մանրամասն բնութագրեր ներկայացնել Մոսկվա, ըստ որում, խիստ գաղտնիությունը պահպանելու նպատակով՝ բնութագրերը գրել ձեռքով, այդ մասին նույնիսկ անմիջական պետին տեղյակ չպահելով: «Քաղաքական բնութագրերը դիվիզիաների, բրիգադների ու կորպուսների կոմիսարների կողմից ներկայացվում են անմիջականորեն Քաղվարչություն՝ հասցեագրված անձամբ ինձ՝ առանց օկրուզ ներկայացնելու»⁴, մատնանշված էր այդ հրահանգում:

Երկրում իշխող համատարած կազմաձևմանության մթնոլորտում Մելիխի այս հրահանգը կիսագրագետ քաղկոմիսարների ձեռքին հրամանատարներին վարկաբեկելու յուրահատուկ զենք դարձավ: Օրինակ՝ 11-րդ հեծելապորային դիվիզիայի կոմիսար Կուլակովը Ստալինին ուղղված իր նամակում գեկուցում էր, որ միայն 1937 թ. հունիս-օգոստոս ամիսներին ինքը օկրուզի ռազմական խորհուրդ էր հանձնել «դիվիզիայի պարամասերի քաղաքականային անբարեհույս հրամանատարական կազմի մասին» 40 ներկայացում: Այնուհետև նա հայարտությամբ նշում էր, որ իր մատնանշած անձանց մի պզալի մասն արդեն կալանավորված է ՆԳԺԿ մարմինների կողմից⁵:

Ամենազավեշտականն այն էր, որ նույնիսկ այդպիսի մոլեռանդ անձինք հետագայում իրենց պոհերի ճակատագրին էին արժանանում՝ մեղադրվելով տատաչիորեն նույն հանցանքում. Կուլակովը հետագայում պաշտոնավարելից գնդի կոմիսարությունից (որին հասել էր մեծ ջանքերի գնով), «ժողովրդի թըշնամիներին մերկայնելու միջոցառումներին դեմ գնալու մեղադրանքով»⁶:

Այդպիսին էր նախապատերազմյան բարոյահոգեբանական այն մթնոլորտը, որը մեծ վնասներ հասցրեց հատկապես փորձառու հրամանատարական կազմին: Արդյունքում կադրերի սով ստեղծ-

վեց: Միայն 1938 թ. քաղաշխատողներից 3176 հոգի հեռացվել էին աշխատանքից՝ կամ բանտարկվելով, կամ էլ պարպապես զորացրվելով: Հատկապես անբարեհույս տարրեր էին համարվում ոչ ոռու՝ լեհ, գերմանացի, չին և այլ ազգի մասնագետները: Բանակում նույն պատկերն էր, ինչ ամբողջ երկրում, սակայն բռնադատումները բանակում պինձառայողների գիտակցության մեջ ավելի սուր արձագանք էին գտնում, քանի որ առաջին հարվածը հասցվում էր հրամանատարական կազմին, ուստի և խարխուլվում էր պիւլիորական կարգապահությունը: Վախի մթնոլորտն ունեցավ նաև մեկ այլ շատ ցավալի հետևանք. հրամանատարը որպես կանոն պոռչանում էր սեփական նախաձեռնությամբ որևէ քայլ անելուց: Այս ամենի ծանր հետևանքներն ի հայտ եկան հատկապես Ֆիլյան դիալի դեմ մղված պատերազմում, որը դառը, բայց կարևոր փորձություն էր Խորհրդային Միության համար: Այդ պատերազմից հետո բռնադատումների ալիքը փոքր-ինչ մարեց: Այնուամենայնիվ բռնադատումները շարունակվում էին նաև հետագայում. 1938 թ. սեպտեմբերից մինչև 1941 թ. հունիսն ընկած ժամանակահատվածում պոհերի թիվն ավելի քան կրկնապատկվել էր:

Ստալինյան բռնադատումների պոհ դարձան նաև հայազգի բազմաթիվ սպաներ, այդ թվում և պորավարներ: 1937 թ. պոհվեցին 12-րդ բանակի հրամանատար Գասպար Ոսկանյանը, երկաթյա դիվիզիայի հրամանատար լեգենդար Գայը (Հայկ Բժշկյան), 1-ին կարգի բանակային կոմիսար Հայկ Հովսեփյանը, 2-րդ կարգի բանակային կոմիսար Օսիկ Սահակյանը, քաղաքացիական կոմիսարների հերոս կոմկոր Գրիգոր Խախանյանը, որը, ի դեպ, ԽՍՀՄ Կենտոգործկոմի անդամ էր, իսկ կուսակցության 17-րդ համագումարում ընտրվել էր վերահսկիչ հանձնաժողովի անդամ և ղեկավարում էր նրա ռազմական բաժինը: Բռնությունների պոհ դարձան Հայաստանի Կարմիր բանակի քաղաքացիական կոմիսար Լալյանը, Անդրկովկասյան պիւլիորական օկ-

⁴ Տես նույն տեղում:

⁵ Տես նույն տեղում:

⁶ Տես նույն տեղում:

րուզի Հայկական լեռնահրաձգային դիվիզիայի հրամանատար Հ. Աթոյանը և շատ ուրիշ երևելի սպաներ: Թուրքմենական հեծյալ բրիգադի հրամանատար Հակոբ Մելքունովը, որի նախաձեռնած հարձակման ժամանակ նրա պինվորները և սպանել էին հայ ժողովրդի դահիճ Էնվեր փաշային, 1937 թ. Ֆրունզեի անվան ռազմական ակադեմիան ավարտելուց հետո Միջին Ասիայի պինվորական օկրուգի հրամանատարի տեղակալ ծառայելու ժամանակ անհիմն մեղադրանքով ձերբակալվել էր՝ այնուհետև շուրջ 15 տարի կյանքը մաշելով անապատության մեջ:

Մեր օրերում հայտնվել են գրողներ, որոնք փորձում են արդարացնել ստալինյան բռնադատումները: Վիկտոր Սուվորովի «Մաքրագոտում» գրքի մի հատվածը, որ հրատարակվել է «Նեպոլիտի» և վոեննոյն օրոպենիե» լրագրում, ունի այսպիսի բնութագրական ենթավերնագիր. «Ինչո՞ւ Ստալինը գլխատեց իր բանակը»⁷: Հեղինակը անթաքույց հիացմունքով է խոսում Ստալինի «հեռատեսության» մասին՝ նրա կադրային քաղաքականությունը (այս դեպքում խոսքը սպայակազմի գլխատման մասին է) համարելով Հայրենական մեծ պատերազմում Խորհրդային Միության հաղթանակի կարևոր նախապայմաններից մեկը: Նա որպես հիմք ընդունում է Գերմանիայի քաղաքական իշխանության 2-րդ դեմքի՝ Գերեյսի օրագրային գրառումները, որ լույս են տեսել վերջերս: Սուվորովը նշում է, որ այդ օրագրում կա 1945 թ. մարտի 16-ի թվագրությամբ մի այսպիսի գրառում. «Գլխավր շտաբը ինձ է տրամադրել խորհրդային զեներալների ու մարշալների կենսագրական տվյալներով ու դիմանկարներով մի գիրք: Այդ գրքից դժվար չէ տարբեր տեղեկություններ քաղել այն մասին, թե ինչ սխալներ ենք մենք թույլ տվել անյայտ տարիներին: Այդ մարշալներն ու գեներալները, միջին հաշվով, տակավին երիտասարդ են, նրանցից գրեթե ոչ ոք 50 տարեկանից մեծ չէ: Նրանք արտակարգ եռան-

դուն մարդիկ են, իսկ նրանց դեմքերից կարելի է կռահել, որ նրանք բուն ժողովրդական խմորից են... Կարճ ասած, ես ստիպված եմ ինձ համար տհաճ եզրակացության հանգել, որ խորհրդային բանակի ղեկավարությունը ավելի լավ՝ ժողովրդական խավերից է, քան մեր սեփականը»: Օրագրի հեղինակը, Հիտլերին ներկայացնելով հիշյալ գրքի բովանդակությունը, նաև հայտնելով իր տպավորությունը, որ իրենք ի վիճակի չեն մրցակցելու այդպիսի պինվորական ղեկավարների հետ, գրել է. «Ֆյուրերը լրիվ համամիտ էր ինձ հետ: Մեր գեներալիտետը չափապանց ծերացած է, ըստ պառն է իրեն»: Գերեյսը գտնում էր, որ բարձրաստիճան պինվորականների նրկատմամբ Հիտլերը ավելի խիստ պետք է վարվեր:

Վ. Սուվորովը, ելնելով Գերեյսի այս դիտողությունից, անում է հետևյալ անտրամաբանական և, որ ավելի էական է, անմարդկային եզրակացությունը. «Եթե Կարմիր բանակում իրականում կար քառասուն հազար գեներալ, ապա նրանց պետք էր անխնա կերպով ոչնչացնել, քանի որ չափապանց շատ էին»⁸:

Ուշադրություն դարձնենք այն հանգամանքին, որ այստեղ խոսքը ոչնչացման և ոչ թե պահեստ ուղարկելու կամ պարզապես պաշտոնաթող անելու մասին է, այլ կերպ ասած, այստեղ գործ ունենք քաղաքական ահաբեկչության արդարացման հետ. փաստորեն Ստալինի պինվորական կադրային քաղաքականության շուրջ ծավալված նորոյա վիճաբանությունները այն ջրբաժանն են, որի տարբեր ավերում են հայտնվում ժողովրդավարության և բռնակալության պաշտպան ուժերը: Ի վերջո շոշափվում է այն հարցը, թե Ռուսաստանը և մյուս նախկին խորհրդային հանրապետությունները ինչ ուղիով են առաջ ընթանալու և բարոյական ինչ արժեքներ են որդեգրելու:

⁸ Նույն տեղում: Վ. Սուվորովի այս հայացքների մանրամասն քննադատությունը տես *А. Югович. Был ли Сталин гениальным стратегом? «Независимое военное обозрение», 1998, № 33.*

⁷ *Shu «Московские новости», 7 мая 1978 г.*

13. ՍՊԱՅԱԿԱՆ ԱՆՁՆԱԿԱԶՍԻ
ՊԱՏՐԱՍՏՄԱՆ ԴՐՎԱԾՔԸ

1932 – 1940 թվականները հանդիսա-
նում են սպայական անձնակազմի ռազ-
մական կրթության խորհրդային համա-
կարգի ձևավորման մեջ կարևոր փուլ:

Երկրի առջև ծառայած նոր խնդիրնե-
րի լուծման համար այդ շրջանում հիմնա-
դրվում են վիճվորական ակադեմիաներ
և ուսումնական այլ հաստատություններ:

Հարկ է նշել, որ այդ տարիներին
հայրենական ռազմական գիտությունը
բեկում ապրեց: Հանդես եկան այնպիսի
խոշոր տեսաբաններ, ինչպիսիք էին
Ֆրունզեն, Տուխաչևսկին, Բլյուխերը,
Շապոռնիկովը, Եգորովը, Տրիանդաֆիլո-
վը և ուրիշներ: Ֆրունզեն առաջ քաշեց
միասնական ռազմական դոկտրին ստեղ-
ծելու անհրաժեշտությունը, որը հետա-
գայում իր պարզացումը գտավ Սվեշինի
աշխատություններում, Շապոռնիկովի
«Բանակի ուղեղը» աշխատության մեջ
համակողմանիորեն ներկայացված էին
գլխավոր շտաբի դերը, ինչպես նաև
ռազմավարության կարևոր դրույթներ:

Վերոհիշյալ պորավարներից շատե-
րը դասավանդում էին Մոսկվայի բարձ-
րագույն հրամանատարական կազմի
կատարելագործման դասընթացներում
և այլ վիճվորական ուսումնական հաս-
տատություններում:

Վերակազմվում և ընդլայնվում էին
նախկինում ստեղծված ակադեմիանե-
րը: Նրանց առջև խնդիր էր դրվում ավե-
լացնելու իրենց ավանդը զենքի ու ռազ-
մական տեխնիկայի ստեղծման գործում
և, իհարկե, կադրերի գիտամանկավար-
ժական պատրաստման մեջ: Հարկ է
նշել, որ արդեն 1937 – 1938 թթ. բանակը
դարձել էր համատարած գրագետ: Մշա-
կությանիև-լուսավորական աշխատանքի
համար նրան հատկացվում էր տարե-
կան ավելի քան 200 միլիոն ռուբլի: 75
վիճվորական ուսումնարաններում և
դպրոցներում ընդգրկված էին առևը-
վազն 7-ամյա կրթություն ունեցող երի-
տասարդներ: Անընդհատ կատարելա-
գործվում էր ուսումնական գործընթա-
ցը: Տեսական առարկաներին զուգըն-

թաց մեծ ուշադրություն էր նվիրվում
գործնական պարապմունքներին և
հատկապես տեխնիկային տիրապետե-
լու և այն կիրառելու հմտության պար-
գայմանը: Մեծ ուշադրություն էր նվիր-
վում նոր պորատեսակների և վիճված ու-
ժերի նոր տեսակների համար կադրերի
պատրաստմանը: Այդ առումով հատուկ
դեր ունեցրեց բանակի Գլխավոր շտաբի ա-
կադեմիան: Առանցքային առարկաները
բարձր պորամիավորումների մարտա-
վարությունը և օպերատիվ արվեստն
էին: Կարևոր տեղ էր տրվում պորամիա-
վորումների կազմակերպման ու մոբիլի-
զացման հարցերի, ինչպես նաև ռազմա-
կան էկոնոմիկայի ուսումնասիրությանը:

1938 թ. ռազմական օկրուգներում
կազմակերպվում են կադրերի պատ-
րաստման 6-ամյա դասընթացներ: Հա-
ջորդ տարվա ընթացքում այդ դասըն-
թացները տվեցին շուրջ 9000 շրջանա-
վարտներ կրտսեր քաղաշխատողների
տեղակալի կոչումով: Սակայն 1940 թ.
բանակի քաղվարչությունը ստիպված էր
արձանագրել, որ այդ դասընթացները
չեն ապահովում համապատասխան մա-
կարդակ, ուստի ուսման ժամկետը կըրկ-
նապատկվեց՝ հասցվելով մեկ տարվա:

Բանակում քաղաշխատողների անձ-
նակազմը, որ կոչված էր ապահովելու
անհրաժեշտ բարոյահոգեբանական մըթ-
նոլորտ և անձնակազմի համապատաս-
խան դաստիարակություն, երկրում իշ-
խող անբարենպաստ պայմաններում ի
վիճակի չէր այդ գործը առողջ հիմքերի
վրա դնելու: Անառողջ մթնոլորտի արդ-
յունքները ջրի երես դուրս եկան հատ-
կապես ֆիննական ռազմական կամպա-
նիայի ժամանակ: Եվ 1940 թ. օգոստոսի
12-ին խՍՀՄ Գերագույն խորհրդի նա-
խագահության հրամանագրով վիճվո-
րական կոմիսարների հաստատությու-
նը վերացվեց: Պաշտպանության նոր
ժողկոմ մարշալ Ս. Կ. Տիմոշենկոյն 1940 թ.
գաղափարական աշխատանքին նվիր-
ված ծառայողական խորհրդակցությու-
նում խիստ քննադատության ենթար-
կեց ստեղծված իրավիճակը՝ մասնավո-
րապես ցույց տալով հրամանատարա-

կան կազմի պատրաստման գործում տեղ գտած պարսուճակ մոտեցումը: Նա առաջադրեց հրամանատարական միջավայրում պատվի ու արժանապատվության դաստիարակության խնդիրը նոր հիմքերի վրա դնել՝ լծակ դարձնելով ինքնուրույնությունը, կազմակերպածությունը և պահանջկոտությունը:

1937 թ. սինվորական դպրոցները վերակառուցվեցին և վերածվեցին սինվորական միջնակարգ ուսումնարանների՝ ուսման 2-3 տարի տևողությամբ: 1939-1940 թթ. ձևավորվեցին տասնյակ նոր ուսումնարաններ, այդ թվում՝ բանակը և նավատորմը տեխնիկական նոր մասնագիտությունների կադրերով համարելու նպատակով: Քաղաքացիական բուհերում դասավանդող սինվորական մասնագետներին վերապատրաստման գործը ևս նոր հիմքերի վրա դրվեց:

1940 թ. ավարտին բանակի և նավատորմի համար սպայական կադրեր էին պատրաստում 19 ռազմական ակադեմիաներ, ինչպես նաև քաղաքացիական բուհերի 10 սինվորական ֆակուլտետներ:

Ուշագրավ է այն փաստը, որ բարձր պաշտոններ էին վերադնելում այնպիսի անձինք, որոնք շատ ժամանակ չանցած մեղադրվելու էին նույնիսկ անբարոյական արարքների մեջ: 1942 թ. փետրվարի 19-ին կուսակցության քաղբյուրոյի որոշմամբ Գ. Ի. Կուլիկը վտարվում է կուսակցության Կենտկոմի կազմից և ապտվում պաշտպանության ժողովի տեղակալի վերադնելում պաշտոնից, իսկ այնուհետև զրկվում Խորհրդային Միության մարշալի և հերոսի կոչումներից, բոլոր ջրանշաններից ու մեդալներից՝ իջնեցվելով մինչև շարքային սինվորի աստիճանը: Քաղբյուրոյի որոշման մեջ նրշվում էր, որ Կուլիկը ռազմաձևկատում գտնվելու ժամանակաշրջանում «սխտեմատիկաբար հարբեցողությամբ է տարվել, վարել է անբարոյական ապրելակերպ, չարաշահելով Խորհրդային Միության մարշալի և պաշտպանության ժողովում տեղակալի կոչումն ու պաշտոնը՝ վրադրել է ինքնամատակարարմամբ ու պետական ունեցվածքի կողոպուտով,

պետական միջոցներից վատնելով 100 հազարավոր ռուբլիներ»⁹: Եվ այս ամենը ասված է պատերազմական ժամանակի գործչի մասին:

Վերոհիշյալն անմիջականորեն առընչվում է հայ ժողովրդի ճակատագրի հետ, քանի որ 1941 թ. նոյեմբերի 15-ին Կերչ քաղաքը և նրա շրջակայքը գերմանացիներին հանձնելու պահին բավաթիվ հայ սինվորներ են Կոհ գնացել անկազմակերպ նահանջի ժամանակ՝ նաև խելոզվելով ծովածոցում: Ահա թե ինչպիսի վորահրամանատարի է հանձնված եղել մեր ժողովրդի զավակների ճակատագիրը: Արժե նշել, որ ժողովուրդը հենց այդ օրերին ողբի երգ էր հյուսել՝ սգալով իր զավակների անտեղի կորուստը: Դա պատերազմի մեջ եպակի այն դրվագներից է, երբ ոչ թե մարտակոչի երգեր էին երգում, ինչպես սովորաբար լինում էր նույնիսկ ծանր օրերին, այլ՝ ողբի երգեր:

Խորհրդային Միության իսկական ծանր օրերը վրա հասան Կերչի անկումով, Խարկովի մոտ կրած պարտությամբ ու Սևաստոպոլի կորուստով, երբ գերմանական բանակը գրոհի անցավ Ստալինգրադի վրա և ներխուժեց Կովկաս: Այդ դժվարին պահին փորձ էր արվում պատերազմի երկրորդ տարվա անհաջողությունները պատճառաբանել դաշնակիցների կողմից արևմուտքում երկրորդ ճակատի բացման ձգձգումով: Առիթ էր ստեղծվել Խորհրդային Միությունը ներկայացնելու որպես միակ երկիրը, որն իր վրա է վերցրել քաղաքակրթությունը կործանումից փրկողի դերը, մի ծանր բեռ, որից խուսափում էին եվրոպական երկրները և ԱՄՆ-ը: Այդ թեմայի տարփոռումը չափազանց կարևոր էր համարվում մարտնչող ժողովրդի ոգին բարձրացնելու առումով՝ նրան վերագրելով ընդհանրապես մարդասիրական արժեքների փրկարարի առաքելություն: Խոսվում էր ոչ միայն ռուսական, այլև համաշխարհային մշակույթի փրկության մասին: Այդ միտքը հիմնավորելու

⁹ Տես «Военно-исторический журнал», 1999, № 4, с. 92.

համար որոշակի հիմք կար. թշնամին ուժեղացրած էր Լենինգրադի մեծարժեք թանգարանները:

Ժողովրդի բարոյահոգեբանական պահվածքը բարձրացնելու մեջ մեծ տեղ էր հատկացվում թատերական ներկայացումներին և դասական երաժշտության համերգներին: Թշնամու արկերի տարափի տակ Լենինգրադում Շատաակովիչի 7-րդ սիմֆոնիայի կատարումն ընկալվեց որպես ժողովրդի անդրդվելի կամքի դրսևորում: Օտարերկրացիների վկայությամբ նույն օրերին Չայկովսկու «Ռոմեո և Ջուլիետ» ֆանտազիայի կատարման ժամանակ ունկնդիրներից շատերն արտասվում էին: Այս ձևով արվեստը ծառայեցվում էր ժողովրդի ոգու ամրացմանը: Նույնիսկ հրապարակախոսության ասպարեզում արվեստագետները հանդես էին գալիս իբրև առաջամարտիկներ, քանսի կարևորվում էին խոսքի պատկերավոր ու զգայմունքային տեսքըն ու լիցքը: Իրադրությունը պահանջում էր խոսքն անմիջականորեն հասցնել շարքային քաղաքացու և վիճվորի ոչ այնքան մտքին, որքան սրտին: Ընդհանրապես տրամաբանական փաստարկումը երկրորդ պլան էր մղված:

Քարոզչության, ինչպես նաև գրականության մեջ ավանդական հայրենասիրությանը պուզընթաց ի հայտ էր եկել թշնամու նկատմամբ ատելության թեման՝ քրիստոնյա ժողովրդի էությանը և մանավանդ Տոլստոյ ու Գոստոնսկի ունեցող հասարակությանը անհարիր մի երևույթ: Ժամանակակիցների վկայությամբ այդ ատելությունն ահագնանալով վերածվում էր իսկական կատաղության. «Սպանի՛ր գերմանացուն» կոչը Ռուսաստանում դարձել էր բոլոր տառը պատվիրանների միաձուլլ արտահայտությունը», այդ օրերին գրում էր անգլիական լրագրող ու պատմաբան Ա. Վերտը: Եվ իսկապես, հայրենիքի փրկության համար ամենուրեք կատաղի պայքար էր ընթանում: Ամբողջ Եվրոպան նվաճած Գերմանիան առաջին անգամ էր հանդիպում այսպիսի անձնագոհ դիմադրության:

Թշնամու հավաքական բացասական կերպարի ստեղծման հույժ կարևոր գործին իրենց մասնակցությունն էին բերում հանրահայտ արվեստագետներ՝ Մ. Շոլոխովից սկսած մինչև Ի. Էրենբուրգ: Այսպիսով իրական պատերազմական գործողությունները լիցքավորվում էին պուզահեռ տարվող բարոյահոգեբանական պայքարով: 1942 թ. ամռանը հրապարակվեց Շոլոխովի «Ատելության դասը» պատմվածքը, որը ուղենշեց հետագայում ծավալված ատելության քարոզչությունը: Սակայն այդ թեմայի պարզացման մեջ առաջնության դափնեպսակը պատկանում է Էրենբուրգին, որն «այն օրհասական շաբաթներին, անշուշտ, հանձարի ընդունակություն դրսևորեց՝ գերմանացիների նկատմամբ ողջ Ռուսաստանի տածած ատելությունը կծու և ոգեշունչ արձակի լեզվով արտահայտելու գործում»¹⁰: Նրա հողվածները կարդում էին բոլորը՝ վիճվորից մինչև հրամանատարը: Իսկ թըշնամու թիկունքում գործող պարտիզանները Էրենբուրգի մի քանի հողվածի համար տալիս էին ցանկացած գին, նույնիսկ ատրճանակ կամ գնդացիր: Ընդհանրապես հրապարակախոսի գրիչը այդ օրերին պակաս հատու չէր, քան սվինը, և մարդկանց բարոյահոգեբանական հոգեվիճակը բարձրացնելու մեջ անգնահատելի էր նրա դերը: «Կարելի է ամեն ինչ տանել՝ ժանտախտ, սով, մահ: Չի կարելի տանել գերմանացիներին: Չի կարելի տանել այդ ձկան աչքեր ունեցող ապուշներին, որոնք արհամարհանքով փոթկում են ռուսական ամեն ինչի վրա...Մենք կյանք չենք ունենա, քանի դեռ կենդանի են այդ մոխրականաչ սողունները»¹¹: Այսպիսի կոպիտ արտահայտություններով է բնութագրված մի ամբողջ ժողովուրդ, և այն համահունչ էր խորհրդային հասարակ մարդկանց ըզգայմունքներին:

Այդպիսի ատելության ստեղծման մեջ իր չափաբաժինն ունեք գերմանա-

¹⁰ Ա. Վերտ, Ռուսները 1941—1945 թվականների պատերազմում: Ե., 1969, էջ 377:

¹¹ Նույն տեղում, էջ 379:

կան քաղաքականությունը: Ռայխի քարոզչական մեքենան արմատավորում էր «թերմարդկանց» և հատկապես ռուսներին նկատմամբ ընդգծված արհամարհական ռասայական վերաբերմունք: «Երկրորդ կարգի» ազգերին վերապահվում էր սոսկ ֆիզիկական, ստրկական աշխատանք, ուստի օկուպացված շրջաններից ոչ միայն տղամարդկանց, այլև կանանց պնդվածաբար տեղափոխում էին Գերմանիայի խորքը: Բռնի տեղահանումը և հարկադիր աշխատանքը բնականաբար ծնում էին թշնամու նկատմամբ անսահման ատելություն:

1942 թ. ամռանը Ղրիմի գրավումից հետո Ռոպենբերգը Հիտլերին առաջարկություն էր ներկայացրել Ղրիմը վերանվանելու, «Գոթելանդ»՝ հիմք ընդունելով այն վարկածը, թե իբր դեռևս 16-րդ դարում այն բնակեցված է եղել գոթերով: Նա միաժամանակ փորձում էր հիմնավորել այն միտքը, թե Կիևը ժամանակին եղել է «վարյագների» պետության կենտրոնը: Ըստ Ռոպենբերգի, դրանով էր բացատրվում ուկրաինացիների ընդգծված «նորդական դիմագիծը»: Այս երեքուն հիմքի վրա փորձ էր արվում սեպ խրելու ռուսների և ուկրաինացիների միջև: Գերմանական քարոզչության մեքենան կոչ էր անում հաղթահարելու բուշնիկյան-հրեական հեղափոխության հետևանքները Ռկրաինայում՝ այդ երկրի բնակիչներին խոստանալով ազգային պետություն Լվովից մինչև Սարատով ընկած ընդարձակ տարածքով:

Այս պայմաններում նպաստավոր հող ստեղծվեց, որպեսզի Արևմտյան Ռկրաինայում խորհրդային համակարգից դժգոհ տարրերից ձևավորվի վլասովյան «ապատագրական բանակը»: Խորհրդային բանակի գեներալ Վլասովը գերի էր ընկել գերմանացիներին 1942 թվականին, Վոլյսովից արևմուտք ընկած տարածքում ռուսական մի կորամիավորման շրջափակման ժամանակ: Գերմանիան սկզբնական շրջանում այդ կազմավորված ուժերը օգտագործում էր միայն թիկունքում: Իսկ 1943 թվականից «ապատագրական բանակը» գործի դրվեց

պարտիզանական երկրամասներում՝ յուրայինների դեմ պայքարում: Գերմանական գեներալ, ռազմական պատմաբան Կ. Տիպելսկիիսի վլասովյան, վլասովյան «ապատագրական բանակի» բարոյական ոգին, նրա հուսալիության աստիճանը մեծապես կախված էր ռազմաճակատային իրավիճակից. քանի դեռ Գերմանիան հաղթանակներ էր տանում, ապատագրական պայքարը հուսալի էր: Իսկ երբ սկսվեցին նրա անհաջողությունները, և դա տեղի ունեցավ հատկապես 1943 թ. ամռանը, վլասովյանների օգտագործումն արևելքում անհուսալի գործ համարվեց: Ուստի փորձ արվեց այդ ուժերը տեղափոխելու Արևմտյան ռազմաճակատ: Բայց շատ շուտով պարզվեց, որ նրանք հոգեբանորեն այնտեղ այլևս անելիք չուներ: Գեներալ Տիպելսկիիսը գտնում է, որ միայն այդ ժամանակ, այսինքն՝ շատ ուշացումով, գերմանական քարոզչությունն սկսեց խոսել այն «ռուսական մարդու» մասին, որին հարկ էր գրավել իրենց կողմը: Սակայն այլևս հնարավոր չէր արևելքի մարդուն ոգևորել և նրան օգտագործել ի նպաստ Գերմանիայի:

Որ գերմանական քարոզչությունը փորձում էր խորհրդային բազմազգ պետության ժողովուրդներին տարանջատելու միջոցով նրանց միջև թշնամություն սերմանելու ավելի նուրբ քաղաքականության անցնել, այդ մասին վլասովյան է Ռոպենբերգի մշակած «Բեռլին — Ռեյխի առանցքի» տեսությունը, ըստ որի հարկ էր Կովկասում ստեղծել մուսուլմանական կորամասեր: Դրանք Ռուրքիայի համար որպես խայծ էին ծառայելու՝ նրան պատերազմի մեջ ներքաշելու նպատակով: Այդ ուժերը դիտվում էին Միջին Արևելքը Գերմանիայի տիրապետության ոլորտ դարձնելու հեռանկարում: Հայտնի է, որ Հիտլերը որոշակի թերահավատությամբ է վերաբերվել այդ ծրագրին: Նա 1942 թ. դեկտեմբերին հետևյալ կերպ է արտահայտվել այդ մասին. «Չգիտեմ, թե ինչպես իրենց կպահեն վրայիները: Նրանք թուրքական ժողովուրդների թվին չեն պատկանում: Ես

միայն մուսուլմաններին եմ վստահելի համարում: Բսկ այդ փուտ կովկասյան գումարտակների կազմակերպումը համարում եմ չափապակաս վտանգավոր գործ, միայն մուսուլմանական պորամասեր ստեղծելու մեջ ոչ մի վտանգ չեմ տեսնում... Չնայած Ռուզենբերգի և փևկորականների հավաստիացումներին, հայերին նույնպես չեմ հավատում»¹²:

Գ. Նժդեհի նամակը, որը ժամանակին ուղղված է եղել Կրեմլի իշխանավորներին, նույնպես հաստատում է, որ Հիտլերն իրոք հիմքեր չունի հայերին հավատալու: Նժդեհի համար ինքնին հասկանալի է, որ «գերմանական հրամանատարությունը Թուրքիային հաճոյանալու համար այս անգամ էլ կարող է նրան մղել նոր կոտորածների»: Նրան ծանոթ էր նաև Հերիկցի «Կանաչ գրքի» բովանդակությունը, որտեղ խոսվում էր գերմանացիների հանդեպ հայերի ատելության մասին¹³:

Այս դիտարկումները մեզ՝ հայերիս համար կարևոր են հասկանալու համար այն հանգամանքը, թե ինչու հայերը ավելի մեծ եռանդով էին կռվում պատերազմի դաշտում: Հայրենական մեծ պատերազմում հայերի գործունե մասնակցությունը, հարևան ազգերի համեմատ նրանց ցուցաբերած անօրինակ հերոսությունը պայմանավորված էին վերահաս նոր կոտորածի առաջն առնելու բնագրական մղումով: Ահա թե ինչու հեռավոր ամերիկայում Գերմանիայի դեմ մղվող պատերազմը հայ ժողովուրդը նաև իրեն էր համարում: Բսկ հայ մտավորականության որոշ ներկայացուցիչներ արտասահմանում, հիմք ընդունելով նաև որոշակի տեղեկություններ, բնականաբար պետք է սեփական ժողովրդի փրկության միջոցներ որոնեին:

Նժդեհը նշում է, որ այդ օրերին Գերմանիայում ծայր էր առել հայերի իբր ոչ արհիակաև ծագման մասին քարոզչություն, և սկսվել էին հալածանք-

ներ: Այսպիսով՝ սփյուռքահայ որոշ մտավորականների դիվանագիտական ջանքերով ոչ միայն փրկվեցին շատ ռազմագերիներ, այլև Հայաստանը շրջանցեց այն վտանգը, որ կախված էր նրա գլխին, և չարժանացավ կովկասյան չորս ժողովուրդների ճակատագրին, որոնք 1944 թ. բռնի տեղահանվեցին արևելք:

Չախողվեցին նաև հայ ռազմագերիներին պարտիպանների դեմ ուղղվող գերմանացիների ջանքերը: Ամենափոքր հնարավորության դեպքում հայ ռազմագերիներն անցնում էին պարտիպանների կողմը, ինչպես դա պատահեց Ժիտովի մարզում, երբ 248 հայորդիներ վենքը ձեռքին անցան Մ. Նաումովի հրամանատարությամբ գործող պարտիպանների շարքերը:

Ստալինգրադյան ճակատամարտը ոչ միայն կանխեց հայերի նոր ցեղասպանության վտանգը, այլև վճռական նշանակություն ունեցավ ամբողջ պատերազմի համար. մինչ այդ էլ օտարներին վարմանում էր ռուսների դիմադրողական ոգին:

ԱՄՆ-ի նախագահի անձնական ներկայացուցիչ ՈԴ. ՈՒԿլին 1942 թ. սեպտեմբերին Խորհրդային Միություն այցելելու նախօրյակին Ռուզենբերգի կողմից նախագրուշացվել էր, որ նա «կարող է Ռուսաստան հասնել նրա փրկման պահին»: Սակայն, տեղ հասնելով, նա ակախատես է եղել հակառակ պատկերին՝ ամենուրեք տեսնելով անձնագոհության գնով հայրենիքը պաշտպանելու մարդկանց ոգու դրսևորումը: Անգլիայի վարչապետ Չերչիլը, որն իր արտահայտությունների մեջ շատ չափավոր էր, նույնպես, այդ նույն օրերին Մոսկվայում լինելով, չէր կարողացել թաքցնել իր վարմանքը ու հիացմունքը «ուս սքանչելի փևկորների» սխրանքի առթիվ: Հատկապես իրենց դիմադրողական ոգով աչքի էին ընկնում գվարդիական պորամարտումները: Ստալինգրադի ճակատամարտում գեներալ Ժեբուզևի գվարդիական դիվիզիայի մասին այդ օրերին մամուլը գրում էր. «Դա իսկապես որ գվարդիա էր: Բոլորը երիտասարդներ՝ բարձրահասակ, ամրակազմ, շատերի հագին դեհասնտա-

¹² Ա. Վերսա, նշ. աշխ., էջ 536:

¹³ 1941—1944 թթ. Նժդեհի գործունեության մասին հանգամանորեն տես Վ. Ա. Մուրադյան, Գարեգին Նժդեհը և հայկական հարցը երկրորդ համաշխարհային պատերազմի տարիներին: «ՀԲ», 1998, հմ. 4:

յինս համապատասխան էր... Սվինով հարվածե-
լիս հիտլերականներին շարտում էին
իրենց ուսի վրայով, ասես հարդի պարկ...
Շրջապատման մեջ ընկնելով՝ կռվում էին
մինչև վերջին ուժերը և մեռնում բացա-
կանչելով՝ «Հանուն հայրենիքի, հանուն
Ստալինի»¹⁴: Ի՛նչ էր սա՝ պարզապես
մոլեռանդություն, թե՛ «խմայցյալ մահի»
ընտրություն: Գրող, սպա, հետագայում
հայտնի այլախոհ Վիկտոր Նեկրասովը,
որը, բանակի մաքրագրումների ժամա-
նակ կորցնելով իր բարեկամներից շա-
տերին, չէր սիրում Ստալինին, խոստո-
վանել է, որ ինքը ևս զինվորներին մար-
տի էր տանում այդ կոչով. ժողովուրդը
բնագոյով սգում էր, որ Ստալինը, պող-
պատյա ներվերի տեր մարդ լինելով,
հարկավոր է երկրին այդ ամենածանր
պահին: Ժողովուրդը վստահում էր նը-
րան, որ չէր լքել մայրաքաղաքը և մնացել
էր ժողովրդի հետ:

Վերադասի հանդեպ պատկառանքը
և հատկապես մարտի դաշտում նրան
կյանքի գնով ծառայելու պատրաստա-
կամությունը պատերազմական իրա-
դրության մեջ հոգեբանական փրկարար
գործոն հանդիսացան: Հրամանատարի
կյանքի համար զինվորի անձնագրոհոթ-
յան շատ օրինակներ են արձանագրվել:
Այդպիսի արարք դրսևորեց նաև Արամա-
յիս Սարգսյանը 1944 թ. հունիսին Արև-
մտյան Դվինայի գետանցման ժամա-
նակ գետափին ամրանալով՝ նա կարո-
ղացել էր հետ մղել թշնամու ձեռնարկած
երկու հակագրոհները՝ իր գնդացրային
հաշվարկով: Սակայն վերջին գրոհի
ժամանակ, անհավասար մարտում ճիշտ
կողմնորոշվելով, Արամայիս իր կյանքի
գնով փրկել էր հրամանատարին՝ ապա-
հովելով մարտի հետագա հաջող ընթաց-
քը: Նրա սխրանքը մեկ ամիս էլ չանցած
բարձր գնահատվեց. Արամայիս Սարգս-
յանը 1944 թ. հուլիսի 22-ին արժանացավ
Խորհրդային Միության հերոսի կոչման:

Հայրենական պատերազմի սկզբից
ևեթ սպայական կադրերի պատրաստ-
ման համակարգն սկսեց վերակառույ-
վել՝ պատերազմական ժամանակի պա-

հանջների հաշվառմամբ. 1941 – 1942 թթ.
կրճատվում են կադրերի ուսուցման
ժամկետները, ստեղծվում են արագապ-
ված ուսուցման պլաններ, բացվում են
լրացուցիչ 200 կարճաժամկետ դասըն-
թացներ: 1942 թ. վերջում սպայական
համալրումներով բանակի պահանջ-
մունքները կարելի էր լրիվ բավարար-
ված համարել: 1943 թ. հիմնադրվում են
սովորական և նախնական ուսումնա-
րաններ, որոնք իրենց բնույթով համա-
պատասխանում էին երբեմնի կադետա-
կան կորպուսներին:

Այսպիսով՝ պատերազմական ժամա-
նակաշրջանում խորհրդային բանակը
նոր որակ էր ձեռք բերել: Նորաստեղծ
զինվորական ուսումնական բարձրա-
գույն և միջնակարգ հաստատություն-
ներում բացվել էին նոր մասնագիտա-
կան դասընթացներ, որոնք ապահովում
էին նոր տեխնիկայի բնույթին համա-
հունչ զինվորական մասնագետների
պատրաստումը: Պատերազմի ավար-
տին երկրում առկա էր թարմացված
հրամանատարական անձնակազմ, որը
պատերազմը ավարտին էր հասցրել՝
տեսական ու փորձնական նոր մակար-
դակ դրսևորելով: Եվ չնայած այն բանին,
որ ստալինյան բռնադատումների հե-
տևանքով հրամանատարական կազմը
մեծ կորուստներ էր տվել, այդուհան-
դերձ երկիրը կարճ ժամանակահատվա-
ծում հասցրել էր ուժերը համախմբելով
ստեղծել բարձրորակ սպայական անձ-
նակազմ և մարտունակ բանակ:

Դեռևս 1940 թ. խորհրդային բանա-
կում մտցվել էր գեներալի կոչում, բայց
ուսադիրների հարց դեռևս չկար: Ստա-
լինգրադի հաղթանակից հետո լուծվե-
ցին ոչ միայն համապատասխան ուսա-
դիրների, այլև շքեղ արտահագուստի
հարցերը. դրանք նոր տեսք ու շուք էին
հաղորդում հաղթանակած բանակի հրա-
մանատարական կազմին: Դա ևս մի կա-
րևոր քայլ էր հասարակության մեջ սպա-
յակազմի արժանապատիվ կարգավիճա-
կըն սպահովելու ուղղությամբ: Հաղթա-
նակած բանակը հասարակությանը ներ-
կայանում էր իրեն արժանի տեսքով:

¹⁴ Ա. Վերսա, նշ. աշխ., էջ 416:

ՈՒՍՈՒՄՆԱԿԱՆ ԳՈՐԾԸՆԹԱՑԻ ՊԼԱՆԱՎՈՐՄԱՆ
ՄԻԱՄՆԱԿԱՆ ՀԱՄԱԿԱՐԳԸ ԵՎ ՆՐԱ ԿԻՐԱՌՄԱՆ
ՄԻ ՔԱՆԻ ԱՌԱՆՁՆԱՀԱՏԿՈՒԹՅՈՒՆՆԵՐԸ
ՀՀ ՊՆ ՌԱԶՄԱԿԱՆ ԻՆՍՏԻՏՈՒՏՈՒՄ

Գ. Ն. ԿՈՇԿԱՐՅԱՆ, փոխգնդապետ, տեխնիկական
գիտությունների թեկնածու, դոցենտ

Ժամանակակից պահանջներին համապատասխանող սպառակաճ կադրերի պատրաստման գործում, հատկապես բազմապրոֆիլ բարձրագույն ուսումնական ուսումնական հաստատությունում, առավել քան կարևոր է ուսումնական գործընթացի պլանավորման և կազմակերպման կոնկրետ խնդիրների ճիշտ և արդյունավետ լուծումը: Այս բանը խորապես գիտակցում են ՀՀ ՊՆ ուսումնական ինստիտուտի ղեկավարությունն ու դասախոսական անձնակազմը: Ստեղծման օրվանից ինստիտուտի առջև դրվել են ուսումնադաստիարակչական և գիտամեթոդական նշանակություն ունեցող բազմաթիվ խնդիրներ, որոնց լուծման համար պահանջվում է հաշվի առնել ինչպես հանրապետության առջև կանգնած սոցիալական ու ռազմավարական պրոբլեմները, այնպես էլ կրթական համակարգում ներկայումս գործող միջազգային չափանիշները:

Նորաստեղծ ինստիտուտի կայացման խնդիրների լուծման ժամանակ հավելյալ բարդություն էր այն, որ, լինելով հանրապետության առաջին բարձրագույն ուսումնական ուսումնական հաստատությունը, նա իր տեսակի մեջ միակըն էր նաև հետխորհրդային տարածությունում, քանի որ գործող ուսումնական ուսումնական հաստատություններն ունեին մեկ կամ երկու հարակից ուսումնական ազգիտական ուղղություն:

Եթե նախկին ԽՍՀՄ-ում սակա բարձրագույն կրթության կենտրոնացված համակարգի պայմաններում ուսումնական պլանները, առարկայական ծրագրերը, դասագրքերը և այլն կազմվում և հաստատվում էին կենտրոնում համապատասխան գերատեսչությունների կողմից, ապա կենտրոնը վերանալուց հետո ոչ միայն վերացավ նշված համակարգը,

այլև պլանայինից շուկայական համակարգի անցման շրջանին հատուկ խընդիրների լուծման նպատակով գործի դրվեցին ուսուցման այնպիսի մեթոդներ ու տեխնոլոգիաներ, որոնք, չունենալով որևէ հիմնավորում, արտերկրում կիրառվող և մեր իրականության հետ ոչ մի կապ չունեցող, իսկ հաճախ հավոր պատշաճի լուծումներ էին:

Նման անորոշությունը, հատկապես բարձրագույն կրթության համակարգում, երկարատև պահպանվել չէր կարող:

1999 թ. ապրիլին Ազգային ժողովի կողմից ընդունված «ՀՀ կրթության մասին» օրենքը, փաստորեն ընդգրկելով նախադպրոցականից մինչև հետբուհական կրթական ողջ համակարգը, հստակեցրեց կրթության բնագավառում պետական քաղաքականությունը, նրա ըսկրպրունքները, ներկայացրեց միջազգային կրթական բազմաստիճան համակարգին ինտեգրման պահանջները, ինչպես նաև որոշեց ուսումնական պլանների, ծրագրերի ու կրթության բովանդակության խնդիրները:

Ելնելով հիշյալ օրենքից, հաշվի առնելով հանրապետության ունեցած աշխարհաքաղաքական դիրքից բխող և ՀՀ պաշտպանության նախարարության կողմից ինստիտուտի առջև դրված մարտական առաջադրանքների արդյունավետ կատարման անհրաժեշտությունը, ինչպես նաև ժամանակակից որակյալ սպայական կադրեր պատրաստելու խնդրում կրթության անընդհատության ու ժառանգորդության ապահովումը, ՀՀ ՊՆ ուսումնական ինստիտուտում ներդրվել և կիրառվում է ուսումնական գործընթացի պլանավորման և կազմակերպման միասնական բազմաստիճան այնպիսի մի համակարգ (տես նկ. 1), որը

թույլ է տալիս ապագա երիտասարդ սպաներին հաղորդել գիտելիքների և ունակությունների այն ծավալը, որն անհրաժեշտ է ուսումնառության ընթացքում նրանց առջև դրված վերոհիշյալ խնդիրների կատարման համար:

ԱՊՀ-ում և արտասահմանյան առաջավոր երկրներում (օրինակ՝ ԱՄՆ-ում, ՌԴ-ում և այլն) ներկայումս գոյություն ունեցող կարգի համաձայն ռազմական բարձրագույն ուսումնական հաստատությունները հաջողությամբ ավարտողներին, բացի ռազմական մասնագի-

տովելու, նրա արդյունավետությունը բարձրացնելու նպատակով ՀՀ պաշտպանության նախարարի խորհրդատու գեներալ-լեյտենանտ Մ. Ա. Աբրահամյանի նախաձեռնությամբ ու անմիջական ղեկավարությամբ ռազմական ինստիտուտի ղեկավարության և ուսումնամեթոդական բաժնի կողմից, ելնելով անցած հինգ տարիների փորձից, մշակվել և ներդրվել են բոլոր ռազմական մասնագիտությունների գծով միասնական ուսումնական պլաններ:

Մշակված ուսումնական պլանները

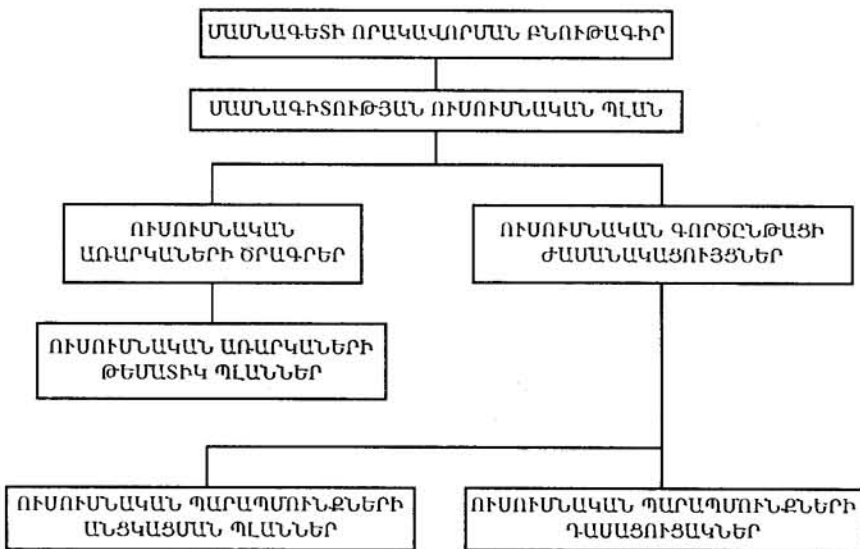

Նկ. 1. ՀՀ ՊՆ ռազմական ինստիտուտում ուսումնական գործընթացի պլանավորման միասնական բազմաստիճան համակարգը

տական կրթությունից, տրվում է նաև քաղաքացիական մասնագիտական որակավորում:

Այդ որակավորումը տրվում է նաև ՀՀ ՊՆ ռազմական ինստիտուտի շրջանավարտներին, որոնք ուսման չորս տարիներից հետո սկսվող սպայական լեյտենանտի կոչման հետ մեկտեղ ստանում են նաև հանրապետությունում ընդունված բարձրագույն մասնագիտական կրթության միջազգային հռաստիճան համակարգի առաջին՝ բակալավրի աստիճան:

Ինստիտուտում ուսումնական գործընթացի ամբողջականությունն ապա-

քննարկվել և համաձայնեցվել են ՀՀ ՊՆ համապատասխան պորտոֆոլիոների վարչությունների հետ, հաստատվել են ՀՀ պաշտպանության և կրթության ու գիտության նախարարների կողմից:

Ուսումնական պլաններով սահմանված դասընթացները, որոնց քանակը, ռազմական մասնագիտությունից կախված, կազմում է 36 – 40 առարկա, բաժանված են չորս հիմնական խմբերի: Այս խմբերից յուրաքանչյուրը, ընդգրկելով ուսման որոշակի ժամաքանակ և առարկաներ, ապահովում է հումանիտար, ընդհանուր գիտական և ընդհանուր ինժեներական, ինչպես նաև ռազմամասնագիտա-

կան ու համապորային պատրաստության բնագավառներում անհրաժեշտ գիտելիքներին կուրսանտի տիրապետումը և նրա աշխարհայացքի ձևավորումը:

Հումանիտար, ընդհանուր գիտական և ինժեներական առարկաների բոլոր ծրագրերը լրացուցիչ ենթարկվել են անհրաժեշտ փորձաքննության հանրապետության առաջատար բուհերի (ԵՊՀ, ՀՊՃՀ, գյուղատնտեսական ակադեմիա) մասնագիտական ամբիոններում, ինչը նպաստել է բակալավրական ուսուցման ծրագրերում միասնական պահանջների ապահովմանը:

Սա հանրապետության մյուս բուհերի շարքում ՀՀ ՊՆ ռազմական ինստիտուտի ինտեգրման կարևոր և հիմնական պայմաններից մեկն է:

Նկ. 2-ում բերված է ՀՀ ՊՆ ռազմա-

կան և ռազմատեխնիկական պատրաստության առարկաներ՝ 58—62%,

4-րդ խումբ. համապորային պատրաստության առարկաներ՝ 6—8%,

5-րդ խումբ. կորային ստաժավորում՝ 3%,

6-րդ խումբ. ինստիտուտի պետի ռեզերվ՝ 2%:

Ռազմական ինստիտուտի ուսումնական գործընթացում առանձնապես կարևորվում է այն հանգամանքը, որ կուրսանտները հումանիտար, ընդհանուր գիտական և ընդհանուր ինժեներական, այսինքն՝ բակալավրական ուսուցման գծով հիմնարար գիտելիքներ ստանան ուսման սկզբում՝ հիմնականում 1—2-րդ կուրսերում: Այսպիսի մտտեցումը ոչ միայն համապատասխանում է ներկայումս հանրապետության ինժեներա-

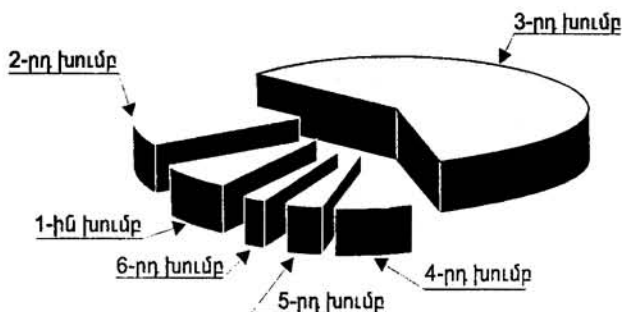

Նկ. 2. ՀՀ ՊՆ ռազմական ինստիտուտում սպայական կադրերի պատրաստման ու քաղաքացիական մասնագիտական որակավորման առարկաների խմբերը և դրանց հատկացվող ժամաքանակները տոկոսներով

կան ինստիտուտում սպայական կադրերի պատրաստման և քաղաքացիական մասնագիտական որակավորման բակալավրական ուսուցման առարկաների խմբերի ուսումնական ժամերի միջին քանակները տոկոսներով ուսումնառության ընդհանուր ժամաքանակից:

Ինչպես երևում է նկ. 2-ից, դրանք կազմում են.

1-ին խումբ. հումանիտար առարկաներ՝ 7—9%,

2-րդ խումբ. ընդհանուր գիտական և ընդհանուր ինժեներական առարկաներ՝ 18—22%,

3-րդ խումբ. ռազմամասնագիտա-

տեխնիկական բուհերում այս դասընթացներին ներկայացվող մեթոդական ընդհանուր պահանջներին, այլև նպաստում է ինստիտուտում տրվող քաղաքացիական համապատասխան մասնագիտական որակավորման ձևավորմանը, ինչպես նաև ավելի բարձր կուրսերում դասավանդվող ռազմամասնագիտական ու ռազմատեխնիկական բարդ առարկաների արդյունավետ յուրացմանը:

Ռազմական ինստիտուտում ուսումնական գործընթացի պլանավորման մյուս կարևոր առանձնահատկությունն այն է, որ ուսման չորս տարիների ընթացքում ռազմատեխնիկական և ռազ-

մամանագիտական առարկաների ուսուցումը իրականացվում է այնպես, որ յուրաքանչյուր ուսումնական կուրսի ավարտին ապագա սպան ունենա ոչ միայն հրամանատարական պատրաստության տվյալ փուլում պահանջվող ունակությունները, այլև ՀՀ ՊՆ կողմից արտակարգ իրավիճակների համար սահմանված անհրաժեշտ մարտական պատրաստվածություն:

Ռազմական ինստիտուտում մշակ-

նորոլթ է այն, որ ինստիտուտի յուրաքանչյուր ռազմական մասնագիտության ուսումնական պլանը կազմելիս որպես գլխավոր չափանիշ հաշվի է առնվել տվյալ մասնագիտության սպայական կադրերի պատրաստման կառուցվածքատրամբանական սխեմայի և փուլային պատրաստման պահանջների հիման վրա որոշված առարկաների ուսուցման օպտիմալ ինտենսիվությունը, որը պատկերված է նկ. 3-ում:

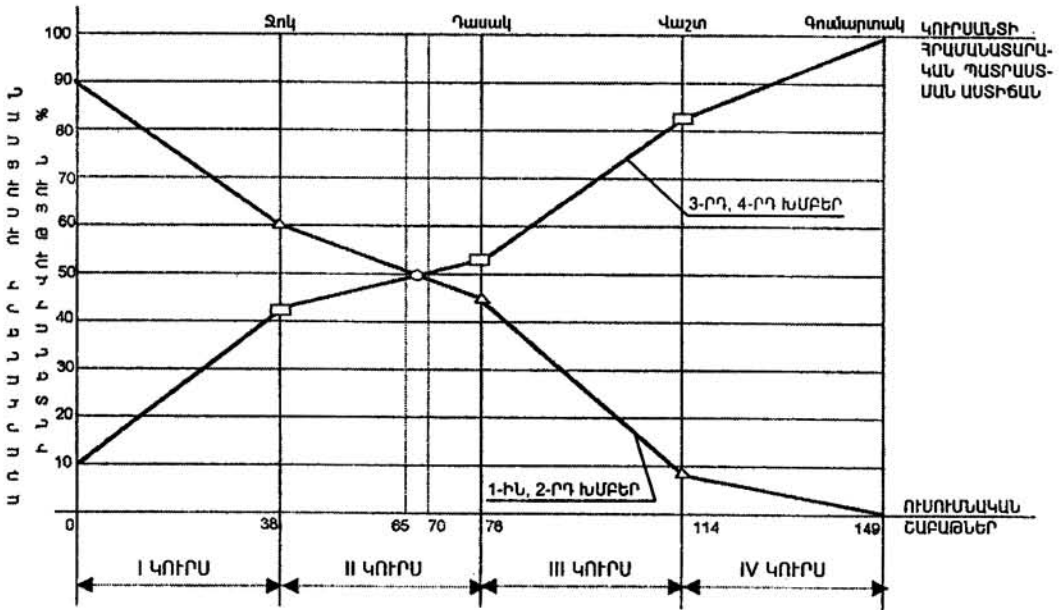

Նկ. 3. Հումանիտար, ընդհանուր գիտական ու ընդհանուր ինժեներական (1-ին, 2-րդ խմբեր) և ռազմամասնագիտական, ռազմատեխնիկական ու համապորային պատրաստության (3-րդ, 4-րդ խմբեր) առարկաների դասավանդման ինտենսիվությունը

ված ուսումնական ծրագրերի առանձնահատկություններից է նաև այն, որ քաղաքացիական մասնագիտական որակավորման բակալավրական ծրագրերի ծավալը չի սահմանափակվում միայն նկ. 2-ում բերված 1-ին և 2-րդ խմբերի առարկաներին հատկացված ընդհանուր ժամաքանակով (25–31 %). այն լրացվում և ամբողջացվում է 3-րդ խմբում ընդգրկված ռազմամասնագիտական և ռազմատեխնիկական առարկաների ուսումնական ծրագրերում նախատեսված միջառարկայական կապերն ապահովող համապատասխան բաժիններով:

Ուսումնական գործընթացի պլանավորման աշխատանքներում կարևոր

Աղյուսակ 1-ում համեմատության համար բերված են Հայաստանի պետական ճարտարագիտական համալսարանում (նախկին ԵրՊԻ), ՀՀ ՊՆ ռազմական ինստիտուտում և Ռուսաստանի Գաշնության ՀՕՊ-ի ակադեմիայում (Մոսկվա) քաղաքացիական որակավորումն ապահովող որոշ առարկաների ժամաքանակները, ինչպես նաև այլ տվյալներ: Աղյուսակից երևում է, որ բակալավրական ուսուցումը նշված բուհերում իրականացվում է հիմնական խընդիրների լուծման միասնական սկզբունքների կիրառմամբ:

Ռազմական ինստիտուտում ուսուցման դրվածքի մյուս կարևոր ա-

ՀՊՃՀ-ում, ՀՀ ՊՆ ՌԻ-ում և ՌԴ ՀՕՊ-ի ակադեմիայում քակվալվրական ուսուցման որոշ առարկաների ժամաքանակները

Առարկա	ՀՊՃՀ	ՀՀ ՊՆ ՌԻ	ՀՕՊ-ի ակադեմիա (Մոսկվա)
Հայ. ժող. պատմություն	80	90	—
Իրավագիտություն	40	90	110
Օտար լեզու	160	90	130
Հայոց լեզու	160	112	—
Ռուսաց լեզու	160	90	—
Փիլիսոփայություն	80	60	100
ԷՀՄ և ծրագրավորում	100	100	70
Ինժեներական գրաֆիկա	100	50	80
Ֆիզիկա և քիմիա	120	100	120
Կիրառական մեխանիկա	140	174	200
Նյութագիտություն	60	50	70
Էլեկտրոնային տարրեր	60	90	130
Շղթաների տեսություն	200	130	180
Ընդհանուր ուսումնական ժամաքանակը	4900	5244	6450
Առարկաների ընդհանուր քանակը	36—40	36—38	40—42
ՌԻ-ում ընդհանուր տևողությունը (տարի)	4	4	5

ռանձնահատկությունն էլ այն է, որ ուսումնական ծրագրերով նախատեսված է յուրաքանչյուր կուրսում ՀՀ ՊՆ հատուկ ուսումնական կենտրոններում գարնանային և աշնանային ճամբարային հավաքների, իսկ ավարտական կուր-

սում՝ բանակային կորպուսներում պորային ստաժավորման անցկացում:

Նկ. 4-ում պատկերված է ինստիտուտի ուսումնական գործընթացի կառուցվածքը, որտեղից երևում է, թե ինչպես է բաշխվում չորս տարվա ուսում-

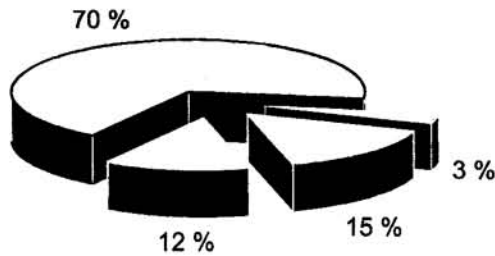

- | | | |
|---|-----------|------|
| 1. Տեսական, գործնական և դաշտային պարապմունքներ՝ | 145 շաբաթ | 70 % |
| 2. Չորային ստաժավորում՝ | 7 — — | 3 % |
| 3. Զմնաշրջաններ՝ | 32 — — | 15 % |
| 4. Արձակուրդներ՝ | 24 — — | 12 % |

Նկ. 4. ՌԻ-ում ուսումնական գործընթացի կառուցվածքը

նական շաբաթների ընդհանուր քանակը (208 շաբաթ) ըստ կուրսերի:

Ինստիտուտում պարբերաբար կազմակերպվում են ճամբարային հավաքներ, որոնք նպաստում են դաշտային պայմաններում կուրսանտների կոմիւնիկացիայի և դիմացկունության բարձրացմանը, թույլ են տալիս հետագա հավանական մարտական գործողություններին առավել մոտ իրավիճակներում, տարվա տարբեր եղանակներին և օրվա տարբեր ժամերին անցկացնել ուսումնական ծրագրով պլանավորված անհրաժեշտ գործնական պարապմունքներ, ավելի հանգամանորեն ուսումնասիրել ռազմական տեխնիկան, զենքը, սպառազինությունը և գործնականում օգտագործել դրանց մարտական հնարավորությունները և շահագործման ձևերը:

Չորային ստաժավորումը ռազմական ինստիտուտում ուսումնական գործընթացի կարևոր մասերից մեկն է, որի

ժամանակ կուրսանտները, հանդես գալով որպես ստորաբաժանումների հրամանատարներ, խորացնում են ինստիտուտում ստացած իրենց տեսական և գործնական գիտելիքները, ամրապնդում են ձեռք բերած հրամանատարական հմտությունները՝ նախապատրաստվելով ապագա սպայական ծառայության:

Ուսումնական գործընթացի պլանավորման նշված մեթոդների կիրառումը բավապրոֆիլ մասնագիտական ուղղվածություն ունեցող ռազմական ինստիտուտում թույլ է տալիս սպայական կադրերի պատրաստումն իրականացնել՝ ելնելով ինչպես քաղաքացիական որակավորման բակալավրական կրթության միասնական պահանջներից, ինչպես նաև հաշվի առնելով տվյալ ռազմական մասնագիտության առանձնահատկությունները և ապահովելով ապագա հրամանատարների մարտական պատրաստականության պատշաճ մակարդակը:

ОФИЦЕРСКИЙ КОРПУС. ПОДГОТОВКА КАДРОВ

ЕДИНАЯ СИСТЕМА ПЛАНИРОВАНИЯ УЧЕБНЫХ ПРОЦЕССОВ И НЕКОТОРЫЕ ОСОБЕННОСТИ ЕЕ ПРИМЕНЕНИЯ В ВОЕННОМ ИНСТИТУТЕ МО РА

Г. К. КОШКАРЯН, подполковник, кандидат технических наук, доцент

РЕЗЮМЕ

На основании 5-летнего опыта деятельности военного института (ВИ) МО РА были разработаны и внедрены единые учебные планы для всех военных специальностей. С учетом опыта функционирования военно-учебных заведений ведущих стран и стран СНГ (следует особо подчеркнуть, что на постсоветском пространстве нет ни одного военного вуза, который бы подобно ВИ МО РА готовил военных специалистов столь широкого спектра профилей), в ВИ МО РА внедрена современная трехуровневая система подготовки военных кадров, при которой успешно окончившим институт лицам, кроме воинских званий, присваивается также квалификация бакалавра по гражданским специальностям. В связи с этим, с учетом специфических особенностей, присущих военно-учебным заведениям, были разработаны и внедрены оптимальный перечень изучаемых общенаучных, общеинженерных и гуманитарных предметов и оптимальная интенсивность их преподавания по годам обучения, соответствующие учебным планам и программам, действующим в ведущих технических вузах республики.

THE OFFICER CORPS. TRAINING OF PERSONNEL

THE COMMON SYSTEM OF-PLANNING OF EDUCATIONAL PROCESS AND SOME PECULIARITIES OF ITS APPLICATION IN THE MILITARY INSTITUTE OF MINISTRY OF DEFENSE OF THE RA

G. N. KOSHKARYAN, Lieutenant-Colonel, Candidate of Technical Sciences, Docent

SUMMARY

On the basis of 5-year's experience of activity of the Military Institute (MI) of Ministry of Defense (MoD) of the RA the common educational plans for all military specialties have been developed and adopted. Having in view of the experience of functioning of military-educational establishments of the leading countries and the countries of CIS (it is necessary especially to emphasize, that in post-Soviet territory there is no military high school like MI of MoD of the RA to train military experts of a so wide spectrum of specialties), the modern three-level system of training military staff in MI of MoD of the RA has been put into practice and in case of successfully graduating from the institute except military ranks, qualification of the bachelor on civil specialties is conferred as well. In this connection, in view of specific features inherent in military-educational establishments the optimum list of studying general scientific, general engineering and humanitarian subjects and optimum intensity of their teaching according years of training was developed and introduced appropriate to the educational plans and programs functioning in leading technical high schools of the republic.

ՌԱԶՄԱԿԱՆ ՃԱՐՏԱՐԱԳԻՏՈՒԹՅՈՒՆ

ԱՂՄՈՒԿԻ ԽԼԱՐԱՐՆԵՐ

Ռ. Հ. ԹՈՒՄԱՆՅԱՆ, փոխգնդապետ,

Վ. Մ. ՇԱՀՆԱԶԱՐՅԱՆ, տեխնիկական գիտությունների թեկնածու, դոցենտ

Վերջին տարիներին շատ երկրներում մեծ թվով աշխատանքներ են կատարվել պատրաստվածքի ձայնային բնութագրիչների ուսումնասիրության ուղղությամբ, ինչն արվել է հրապենի համար աղմուկի խլարարների մշակման նպատակով: Նման միջոցների պահանջմունք կա շատ պետությունների պինված ուժերի հատուկ նախանշանակման բոլոր պորքերում:

Խլարարներում աղմուկի խլացումը կատարվում է գազի հոսքի էներգիայի նվազեցման միջոցով, որը տեղի է ունենում գազերի հոսքի ուղղության բազմակի փոփոխման հաշվին, հոսքը առանձին շիթերի տրոհվելու և խորդուբորդություններ ունեցող մակերևույթների երկայնքով այդ շիթերի ուղղորդման, դրանց սեղմման և ապա ընդարձակման ու սառեցման հաշվին:

Աղմուկի խլարարներն ըստ իրենց գործողության սկզբունքի լինում են ռեակտիվ, ակտիվ և համակցված:

Ռեակտիվ խլարարներում ձայնային էներգիայի նվազումն ստացվում է ի հաշիվ ձայնային ալիքների բազմակի անդրադարձման: Ռեակտիվ խլարարներն ըստ կառուցվածքի լինում են խցիկային և ռեզոնանսային: *Խցիկային խլարարներն* աշխատում են ձայնային վտիչների սկզբունքով: *Ռեզոնանսային խլարարները* Հելմհոլցի ձայնային ռեզոնատորի և նրա տարատեսակների տիպի ռեզոնատորներ են. դրանք արտաքին միջավայրի հետ փոքր անցքերի կամ խողովակների միջոցով առնչվող անոթներ են:

Ռեակտիվ խլարարները հիմնականում կիրառվում են ցածր հաճախակա- նությամբ աղմուկների խլացման հա-

մար, քանի որ այդ տիրույթում նրանց գործողությունն ավելի արդյունավետ է, քան ակտիվ խլարարներինը: Խցիկային խլարարներում մարման հաճախակա- նային բնութագրիչները կախված են խցիկների թվից և դրանց միացման եղա- նակից, ընդամին աղմուկի նվազումն ա- պահովվում է հաճախակախությունների որոշակի ևնդ տիրույթներում և կախված է ռեզոնանսային խցիկի ծավալից, ռեզո- նատորի երկարությունից և բկանցքի հատույթի մակերեսից: Այս տիպի խլա- րարները լայն կիրառություն են ստացել մեքենաների արտանետիչ համակարգե- րում: Դրանք կարող են կիրառվել պայ- թյունային բնույթի աղմուկների խլաց- ման համար:

Ակտիվ խլարարներում կիրառվում է ձայնակլանիչ նյութերի շերտերով ձայ- նային էներգիայի կլանման սկզբունքը: Այս տիպի խլարարները կիրառվում են ավելի բարձր հաճախակախությունների աղմուկ կլանելու համար, քան նախորդ տիպի խլարարները: Աղմուկի խլացումն ակտիվ խլարարներում կախված է ձայ- նակլանիչ նյութերի ձայնային հատկու- թյուններից, և դրանց օպտիմալ ընտրու- թյամբ կարելի է ստանալ աղմուկի նվա- ցում հաճախակախությունների լայն տի- րույթում: Ակտիվ խլարարները կիրառ- վում են օդափոխիչ համակարգերում, գա- րատուրբինային կայանքներում, օդա- փոքերի և այլ համակարգերում:

Միաժամանակ և՛ ցածր, և՛ բարձր հա- ճախակախությունների աղմուկներ խը- լացնելու համար կիրառվում են **հա- մակցված խլարարներ**: Դրանցում վու- գակցված են ակտիվ և ռեակտիվ խլա- րարների կառուցվածքային տարրերը:

Մեր հետազոտություններում ուսումնասիրվել են ԱԿՄ, ԱԿՄ-74, ՌՊԿ և ՊՄ, ինչպես նաև ՌՊԿ-74, ԱԿ-74 տիպերի հրազենի, 9-մմ ատրճանակ-գնդացրի ձայնային բնութագրերը, ընդամին առաջին չորս տեսակի հրազենները փորձարկվել են սենյակում, իսկ մյուս չորսը՝ դաշտային պայմաններում: Յուրաքանչյուր վիճակում համար հանվում էին սպեկտրագրեր՝ հաճախականությունների 40 – 10000 Հց տիրույթում, չափումների համար կիրառվում էր RFT ֆիրմայի ապարատուրան:

քին մակերևութային երկրաչափական ծավալներից ու ուրվապատկերից:

Դաշտային պայմաններում 9-մմ ատրճանակի, 9-մմ ատրճանակ-գնդացրի, ԱԿ-74, ՌՊԿ-74 տեսակի հրազենների համար ստացվեցին սպեկտրագրեր, կառուցվեցին համապատասխան կորեր: Այդ կորերը ցույց են տալիս, որ ձայնային ճնշման մակարդակները տատանվում են միջինում 102 – 115 դԲ արժեքների տիրույթում և համապատասխանում են 250 – 3150 Հց հաճախականությունների: ՈՐստի խլարարների մշակ-

դիֆուզոր

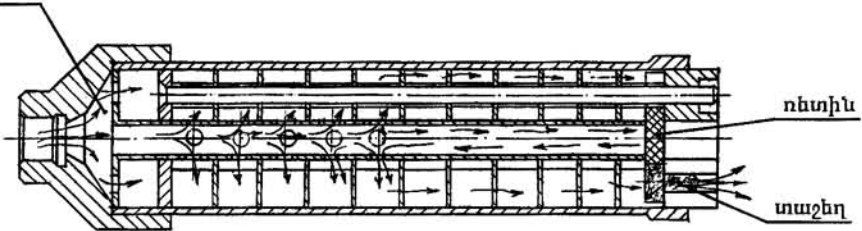

Նկ. 1. Դիֆուզորով խլարարի գծապատկերը

Ձայնային բնութագրերի վերլուծությունը ցույց տվեց, որ սենյակում ԱԿՄ ավտոմատներից կրակահերթով կրակ վարելու դեպքում ձայնային ճնշման մակարդակը 6 դԲ-ով ավելի է, քան միակի կրակոցի ժամանակ: ԱԿՄ-74 ավտոմատից սենյակում միակի կրակոցի դեպքում ձայնային ճնշման առավելագույն մակարդակը համապատասխանում է 600 – 1000 Հց տիրույթին, իսկ ՌՊԿ տիպի հրազենից՝ 1000 – 1600 Հց տիրույթին: ՊՄ ատրճանակի սպեկտրալ բաղադրիչներն էապես մեծ են հրազենի մյուս ուսումնասիրված տեսակների համապատասխան ցուցանիշներից: Ձայնի մակարդակն այս ատրճանակի համար հավասար է 146 դԲ-ի:

Փակ տեղում անդրադարձած ալիքների էներգիան էական ազդեցություն է գործում չափումների արդյունքների վրա: ՈՐստի և այդ պայմաններում չափվում էր ռեվերբերացիայի (հետարձագանքում) ժամանակը, որը բնութագրում է ձայնի հնչողությունը և կախված է ներ-

ման ժամանակ պետք է առանձնակի ուշադրություն դարձնել հաճախականությունների հենց այդ տիրույթին:

Մեր կողմից կատարված հետազոտություններն ու հաշվարկները հնարավորություն տվեցին մշակելու աղմուկի խլարարների վեց նոր տարբերակ, որոնցից երեքը պատրաստվեցին և փորձարկվեցին:

Դրանցից մի տարբերակի գծապատկերը բերված է նկ. 1-ում: Խլարարն իրենից ներկայացնում է ծակոտած ճակատներով մի գլան: Չենքի փողը միացված է խլարարի մարմնին դիֆուզային խոռոչով օժտված բաժակով: Խլարարի գլանային պատյանում տեղաբաշխված են ֆիքսված սկավառակաձև միջնորմներ, որոնք կազմում են խցիկներ: Այդ խցիկները միմյանց հետ հաղորդակցվում են սկավառակների մեջ արված անցքերի միջոցով: Սկավառակները հազգված են հրազենի փողի հետ համառանցք փողի վրա, որի ելքը փակված է ռետին փականակով, որը պատյանին ամրացված է մե-

տաղական խցկանքով ծակուղեն կցաշուրթի միջոցով: Մետաղական խցկանքը չի կորցնում իր ձայնային հատկություններն անգամ բարձր ջերմաստիճանների ու մեծ ճնշումների առկայությամբ և ծառայում է որպես ձայնակլանիչ նյութ:

Ստացված սպեկտրագրերից երևում է, որ առանց խլարարի ատրճանակ-

գնդայրի ձայնի մակարդակը 120 դԲ է, խլարարով օժտված ատրճանակ-գնդայրինը՝ 100-ից ցածր:

Գիտափորձերի վերլուծությունը հնարավորություն է տալիս որոշելու ակտիվ, ռեակտիվ և համակցված տիպերի խլարարների հետագա կատարելագործման ուղիները:

ВОЕННАЯ ИНЖЕНЕРИЯ

ГЛУШИТЕЛИ ШУМА

Р. Г. ТУМАНЯН, подполковник, В. М. ШАХНАЗАРЯН, кандидат технических наук, доцент

РЕЗЮМЕ

На основе проведенных исследований спектра шума для различных типов огнестрельного оружия разработаны конструктивно несложные варианты глушителей шума, позволяющие значительно снизить уровень акустического давления как при выстреле очередью, так и при одиночном выстреле.

Проведенные в полевых условиях и в закрытых помещениях испытания глушителей для огнестрельного оружия дали хорошие результаты.

MILITARY ENGINEERING

SILENSERS OF NOISE

R. H. TUMANYAN, Lieutenant-Colonel, V. M. SHAHNAZARYAN, Candidate of Engineering Sciences, Docent

SUMMARY

On the basis of the carried out researches on spectrum of noise for various types of fire-arms constructively not complex variants of silencers of noise have been developed, allowing considerably to lower the level of acoustic pressure both at single and burst of shots.

Carried out tests of silencers of noise for fire-arms in field and indoor conditions have given good results.

ՌԱԶՄԱԿԱՆ ԲՆԱԳԱՎԱՌԻ ՆՈՐՈՒՅԹՆԵՐ

Ըստ տեղեկատվության ռուսաստանյան և արևմտյան միջոցների հատրդումների Ռուսաստանում, «Ուրալվագոնպավոդ» առաջատար տանկաշինական ձեռնարկությունում ստեղծվել է սկզբունքորեն նոր հիմնական մարտական տանկ՝ S-95-ը (տես նկ. 1):

Այդ տանկի բոլոր տեխնիկական բնութագրիչները, արտաքին տեսքը և հորինվածքի առանձնահատկություններն առայժմ գաղտնի են

լի, այլև էստիմա մեծացնելու անձնակազմի անվերտանգությունը:

Հուսալի գրահապաշտպանվածությունն պահանջող ներքին տարածության նվազեցումը (առաջին հերթին ի հաշիվ անձնակազմի տեղավորման՝ աշտարակից դուրս) հնարավորություն է տալիս առանց կշռային սահմանափակումների խախտման ստանալու պաշտպանվածության միջև այժմ ձեռք չբերված մակարդակ:

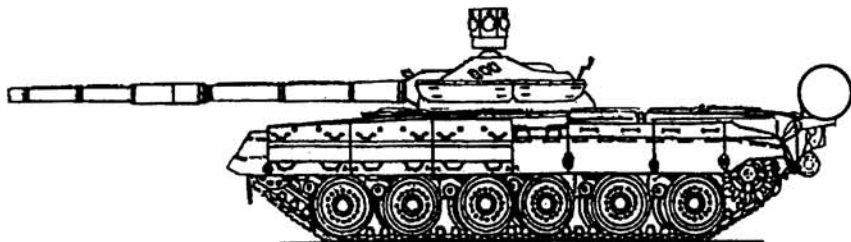

Նկ. 1. S-95 տանկի հավանական արտաքին տեսքը: Պատկերը հիմնականում պայմանական է. ընթացմամբ և իրանը պատկանում են S-80 տանկին: Սակայն գծապատկերն ընդհանուր առմամբ պատկերացում է տալիս նոր մեքենայի կառուցվածքի մասին: Աշտարակի վրա պատկերված է ակտիվ պաշտպանության «Արենա» համալիրի ՌՏ4-ն, աշտարակի կողային մասի երկայնքով պատկերված են այդ համակարգի պաշտպանական տարրերը

պահվում: Սակայն փորձագետները, հիմնականում արտասահմանյան, արդեն ունեն որոշակի պատկերացումներ այդ տանկի մասին: Այսպես՝ տանկի գանգվածը մոտ 50 տոննա է, երկարությունն ու լայնությունը մոտավորապես այնպիսին են, ինչպես S-72, S-80 և S-90 տանկերինը:

Ենթադրվում է, որ S-95 տանկը պետք է օժտված լինի ավելի քան 1250 ձիաուժ հզորությամբ նոր գազատուրբինային շարժիչով, պետք է կիրառված լինի նոր կախոց, որն ապահովի ավելի սահուն ընթացք:

Ավբուրներն նոր է մարտական բաժանմունքի հորինվածքը: Թնդանոթը տեղադրված է չափերով ոչ մեծ աշտարակում, որում չկա ոչ մի աշխատատեղ: Լիցքավորման՝ նոր կառուցվածք ունեցող ավտոմատը տեղադրված է աշտարակի տակ: 3 հոգույ բաղկացած անձնակազմի (մեխանիկ-վարորդ, նշանառու-օպերատոր, հրամանատար) աշխատանքները գտնվում են մեծ գրահապատված պատիճախցիկի մեջ, որը գրահապատ միջնորմով անջատվում է լիցքավորման ավտոմատից և աշտարակից: Նման լուծումը հնարավորություն է տալիս ոչ միայն նվազեցնելու տանկի ուրվագատկերը, այսինքն՝ տանկը դարձնելու սակավ նկատե-

S-95 տանկի հրանոթի հնարավոր տրամաչափը 135 մ է: Աս բացարձակապես նոր հրետանային համակարգ է, որն ըստ երևույթին կմնա ողորկավոր:

Տանկի իրանը և աշտարակը պետք է որ սարքված լինեն կոմպոզիտային գրահից, որը նաև պատված կլինի երրորդ սերնդի ակտիվ գրահով: Բացառված չէ, որ S-95 տանկն օժտված լինի ակտիվ պաշտպանության համակարգով՝ ստեղծված արդեն գոյություն ունեցող «Արենա» համակարգի հիմքի վրա:

Փորձագետների կարծիքով տանկն օժտված է կրակի կառավարման նոր համակարգով: Նշանակետի վերաբերյալ տեղեկությունը կատարվի օպտիկական, ջերմատեսային, ինֆրակարմիր կապուղիներով, տեղեկատվական համակարգը կներառի նաև լազերային հեռաչափ և, հնարավոր է, ռադիոտեղորոշումային կայան: Քանի որ անձնակազմը ավանդական օպտիկական սարքերից օգտվելու հնարավորություն չի ունենա, ապա ենթադրվում է, որ մարտի դաշտում տիրող իրադրության վերաբերյալ տեղեկությունը կարտացոլվի էկրաններում, որոնք անձնակազմի համար կստեղծեն գրահի միջոցով ցանկացած ուղղությամբ տեսնելու էֆեկտ:

Կուտակային զինամթերքը առավել արդյու- նավետ միջոց է գրահատելիսիկայի խոցման հա- մար: Խոցման արդիական կուտակային միջոցները կարող են ծակել ավելի քան 1000-1100 մմ հաստու- թյամբ միաձուլյլ գրահ:

Ըստ վերջին հետազոտությունների տվյալնե- րի կուտակային շիթի ձևավորման և գրահապատ- նեջի հետ նրա փոխազդեցության ֆիզիկական է- ությունը հետևյալն է: Կուտակային լիցքի պայթման ժամանակ կուտակային փորվածքի մետաղական ե- րեսպատվածքը (տես նկ. 2) սեղմվում է վերևից դե- պի հիմքը, և լրիվ սեղմման դեպքում ձևավորվում է բարձր արագություն ունեցող կուտակային շիթ: Այն ներառում է երեսպատվածքի ընդհանուր վանգվա- ծի մոտ 20 %-ը: Կուտակային շիթը կազմավորվում է մետաղական երեսպատվածքի ներքին շերտերից: Երեսպատվածքի արտաքին շերտերն առաջացնում են ցածր արագություն ունեցող կուտակային «սան- դաթակ», որի արագությունը որպես կանոն չի գե- րազանցում 500 մ/վրկ արագությունը: Երեսպատ- վածքի համար առավել հարմար նյութը պղինձն է՝ ենթարկված բարձր աստիճանի պտման:

Ձևավորված կուտակային շիթը զլխամատու մ ունի մինչև 10 մ/վրկ, իսկ պոչամատու՝ մինչև 1,5 մ/վրկ արագություն:

Պատնեջին արկի հարվածելու պահին փոր- վածքի կոնի հիմքից մինչև այդ պատնեջը եղած հե- ռավորությունը կոչվում է կիզակետային հեռավո- րություն: Այն ապահովվում է ձգաբանական շրջ- հոսքի կառուցվածքով, ընդամեն այդ շրջոսիչի գագաթին որպես կանոն տեղադրված է լինում պինդէլնկտրական տարրը, որով գործարկվում է հատակային պայթուցիչը:

Երբեմն ոչ մասնագետները պնդում են, թե իբր կուտակային շիթը հրածակում է գրահը: Դա թյուր կարծիք է, քանի որ կուտակային շիթի ջերմաստիճանը չի գերազանցում 1000 °C-ը, մինչ- դեռ գրահապողպատի հալման ջերմաստիճանը 1500 °C-ից բարձր է: Ջրահի ծակման սկզբնա- պատճառը գերբարձր ճնշումն է (ավելի քան մեկ միլիոն մթնոլորտ): Ինքնին հասկանալի է, որ նը- ման ձևախախտումը պետք է ուղեկցվի մեծ քանա- կությամբ ջերմային էներգիայի անջատմամբ, ուս- տի և անցքի հալված եզրերը միայն բարձր ջերմաս- տիճանի՝ որպես հետևանքի առկայության վկայու- թյունն են:

Հետգրահային տարածություն կուտակային

շիթի հատվածների հետ մեկտեղ թափանցում են նաև մեծ թվով բեկորներ, ինչպես նաև հարվածա- յին ու ձայնային ալիքներ, որոնք անձնակազմի և սարքավորման վրա խոցիչ ազդեցություն են գոր- ծում: Օրինակ՝ եթե հետզոտակային տարածությու- նում ձայնային ճնշումը գերազանցի 170 դԲ արժե- քը, ապա անձնակազմը կարող է ստանալ մահացու կոնտուզիաներ:

Մեծ թվով բեկորները, դրանց բարձր ջերմա- տիճանը հրկիպիչ ազդեցություն են գործում: Այս- պես՝ պղնձի և պողպատի մասնիկների հրկիպիչ հատկությունները դրսևորվում են այն դեպքում, երբ այդ մասնիկների վանգվածը 0,015 կգ-ից մեծ է լինում, ջերմաստիճանը՝ 75 °C-ից ոչ ցածր:

Այսպիսով՝ կուտակային շիթն օժտված է ոչ

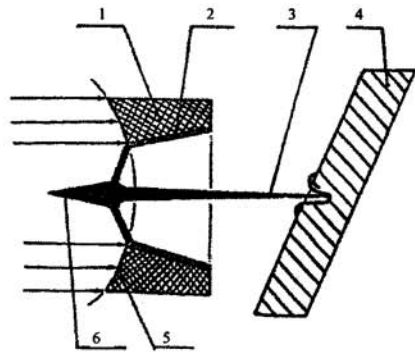

Նկ. 2. Կուտակային շիթի ձևավորման և գրահապատնեջի հետ նրա փոխազդեցության գծապատկեր

1-գագաթնակազմված հեքսոգեն, 2-կուտակային փորվածքի մետաղական երեսպատվածք, 3-կուտակային շիթ, 4-գրահապատնեջ, 5-գնդային հարվածային ալիքի ճակատի սահմանը, 6-կուտակային «սանդաթակ»

միայն զգալի գրահածակիչ, այլև հարուցիչ հատ- կությամբ, որը հանգեցնում է վառելիքի և մար- տապաշարի պայթման:

Կուտակային լիցքերից պաշտպանության գծով աշխատանքները տարվում են հետևյալ հիմ- նական ուղղություններով.

– դրանց ուղղորդման խանգարում կամ դը- րանց ոչնչացում մինչև գրահի հետ փոխազդեցու- թյունը,

– այնպիսի պայմանների ստեղծում, որոնց դեպքում կուտակային շիթ չի առաջանում,

– արդեն առաջացած կուտակային շիթի գրահածակիչ գործողության թուլացում:

Պատրաստեց փոխգնդապետ Ա. Տ. ՀՈՎԱԿԻՄՅԱՆԸ

ՌԱԶՄԱԳԻՏԱԿԱՆ ՏԵՐՄԻՆԱԲԱՆՈՒԹՅՈՒՆ

ՀԱՄԱՐԻ ԲԱՌԱՐԱՆ

Վ. Խ. ԲԱՂԴԱՍԱՐՅԱՆ, փիլիսոփայական գիտությունների թեկնածու, դոցենտ,
«Հայկական բանակ» հանդեսի հայերեն տեքստի խմբագիր

ՀԱՅ - ՌՈՒՍԵՐԵՆ-ԱՆԳԼԵՐԵՆ ԲԱՌԱՐԱՆ

ալիք – волна; wave

– հարվածային ալիք – ударная волна; shock wave

– ձայնային ալիք – акустическая волна, звуковая волна; acoustic wave; sound wave

ավանանետային կրակոյի մշակում – разработка минометного выстрела; elaboration of mortar fire

աշխարհամարտ – տես համաշխարհային պատերազմ

աշտարակային հրետանային կայանք – ба- шенная артиллерийская установка; tower artillery installation

առարկա (ուսումնական) – предмет (учеб- ный), дисциплина; subject (teaching), discipline

– ընդհանուր գիտական առարկա – обще- научная дисциплина; general scientific discipline

– ընդհանուր ինժեներական առարկա – об- щей инженерная дисциплина; general engineering discipline

– համապարային փառաշուտության առար- կա – предмет общевойсковой подго- товки; all-arms training subject

– հումանիտար առարկա – гуманитарная дисциплина; humanitarian discipline

– ասպիտանիստական առարկա – во- еннo-специальная дисциплина; mili- tary-professional discipline

– ասպիտանիստական առարկա – воен- но-техническая дисциплина; military- technical discipline

արկ – снаряд; shell, projectile

– արտատրամաշափային արկ – подкали- берный снаряд; outcalibre projectile

– կուտակային արկ – кумулятивный сна- ряд; cumulative shell

բակլավրիական ուսուցում – бакалаври- ат; baccalaureate

գվարդիա – гвардия; Guards

– ազգային գվարդիա – национальная гвардия; National Guards

– թագավորական գվարդիա – королев- ская гвардия; Royal Guards

– խորհրդային գվարդիա – советская гвардия; Soviet Guards

– կայսերական գվարդիա – импера- торская гвардия; Imperial Guards

– ասպիտանական գվարդիա – военно- морская гвардия; naval Guards

– ասպիտանական գվարդիա – военно-воз- душная гвардия; Air-Force Guards

– ռուսական գվարդիա – русская гвар- дия; Russian Guards

գվարդիական – 1. гвардейский, 2. гвар- деец; 1. Guards, 2. guardsman

– գվարդիական ակնանետ – гвардей- ский миномет; Guards mortar

– գվարդիական դիվիզիա – гвардейская дивизия; Guards division

– գվարդիական փրամա – гвардейская воинская часть; Guards military unit

– գվարդիական նավ – гвардейский ко- рабль; Guards warship

գունդ – полк; regiment

– **Պրեռաբրաժենսկյան գունդ*** – Преобра- женский полк; Preobrazhensky regi- ment

– **Սեմյոնովսկյան գունդ** – Семеновский полк; Semeonovsky regiment

դիմադրության շարժում – движение со- противления; movement of resistance

երթային գումարտակ – маршевый ба-

* Սև տառատեսակով շարված տերմինների վերաբերյալ բառարաններից հետո տրվում են պարզաբանումներ:

- тальон; foot-drill battalion
 երկրորդ ճակատ — второй фронт; second front
 զորակայան — военная база; military base
 — փակված ծովային զորակայան — военноморская база; naval base
 — փակված օդային զորակայան — военновоздушная база; Air-Force base
 զորային ստաժավորում — войсковая стажировка; troop practical study (field-work)
 զրահ — броня; armour
 — զրահի հրաժակում — прожигание брони; fire-piercing of armour
 — կոմպոզիտային զրահ — композитарная броня; compositative armour
 — միաձուլի զրահ — монолитная броня; monolithic armour
 զրահապաշտպանություն — бронезащита; armour protection
 թիվունքային հանրապետություն — тыловая республика; republic in rear
 լիարար — глушитель; silencer
 — ակտիվ լիարար — активный глушитель; active silencer
 — աղմուկի լիարար — глушитель шума; silencer of noise
 — խցիկային լիարար — камерный глушитель; camera silencer
 — համակցված լիարար — комбинированный глушитель; combined silencer
 — ռեակտիվ լիարար — реактивный глушитель; jet silencer
 — ռեզոնանսային լիարար — резонансный глушитель; resonance silencer
 խորհրդա-գերմանական ճակատ — советско-германский фронт; Soviet-German front
 կարե — каре; square
 կիպակնտային հեռավորություն — фокусное расстояние; focusing distance
 կուտակային — кумулятивный; cumulative
 — կուտակային զինամթերք — кумулятивный боеприпас; cumulative ammunition
 — կուտակային ջիթ — кумулятивная струя; cumulative stream
 հակաֆաշիստական դաշնադրություն — антифашистская коалиция; anti-fascist coallision
 համաշխարհային պատերազմ — мировая война; World War
 Հայկական հավաքական բրիգադ — Армянская сводная бригада; Armenian composite brigade
 հատուկ նախանշանակման ձեռնարկություն — предприятие специального назначения; enterprise of special function
 հեծելազուտ — эскадрон; troop (of cavalry)
 ճակատ — տես *նազմաճակատ*
 ճակատային — 1. фронтовой, 2. фронтовик, 3. фронтальный, лобовой; 1. frontal, 2. front-line soldier
 մարտապաշար — боекомплект; complete set of fighting
 մեռյալ օղակ — мертвая петля; deadlock
 նախապատրաստում պայմանական ծախսության — подготовка к офицерской службе; training of officer's service
 Նեստերովի օղակ — տես *մեռյալ օղակ*
 նյուրնբերգյան դատավարություն — Нюрнберский процесс; Nuremberg trial
 շարժական պաշտպանություն — подвижная оборона; mobile defense
 քստն գուռ — королевская рать; royal host
 քստանիկ — ратник; hostman
 պանթյուրկիզմ — пантуркизм; panturkism
 պատերազմի հրահրում — разжигание войны; inflame of war
 պատմության նեկզափոխում — фальсификация истории, фальсифицирование истории; distortion of history
 պետական պատվեր — государственный заказ; state order
 պոտեշնիներ — потешные; poteshny (fun troops)
նազմակայան — ставка; headquarters
 — գերագույն գլխավոր հրամանատարի *նազմակայան* — ставка верховного главнокомандующего; headquarters of Chief-Commander
 — գերագույն գլխավոր հրամանատարության *նազմակայան* — ставка верховного главнокомандования; headquarters of General-Command
նազմական — военный; military
 — *նազմական արդյունաբերության համալիր* — военно-промышленный комплекс; military-industrial complex
 — *նազմական արվեստ* — военное искусство

- ство; art of war
 – անվանական ինստիտուտ – военный институт; military institute
 – անվանական կրթություն – военное образование; military education
 – անվանական հիդրոакустика; military hydroacoustics
 – անվանական մասնագիտություն – военная специальность; military profession
 – անվանական փառք – военная слава; military glory
 անվանակոչ – 1. военный призыв, 2. военный клич; 1. military appeal, 2. military call
 անվանահենաղաշտ – военный плацдарм; bridge-head
 անվանական – фронт; front
 – անվանականի թիկուկ – тыл фронта; rear of front
 անվանաթերթի արտադրություն – производство военной продукции; production of military output
 անկրեբրապիա – реверберация; reverberation
 սպայակազմի սերնդափոխություն – смена поколений в офицерском корпусе; change of generation in officers' staff
 սպայական կադրերի պատրաստում – подготовка военных кадров; training of military staff
 ստալինյան բռնադատում – сталинские репрессии; Stalin repression
 ստրատեգիական հումք – стратегическое сырье; strategic raw material(s)
 վառելիքային ճգնաժամ – топливный кризис; fuel crisis
 վլասովական – власовец; Vlasovman
 վլասովյան «ազատագրական բանակ» – власовская «освободительная армия»; Vlasov's «liberating army»
 տանկ – танк; tank
 – մարտական տանկ – боевой танк; fighting tank
 – տանկի անձնակազմ – экипаж танка; tank-crew
 – տանկի հորինվածք – компоновка танка; arrangement of tank
 – տանկի տեխնիկական բնութագրիչ – техническая характеристика танка; technical characteristics of tank
 տեխնիկական զինվածություն – техническая оснащенность; technical equipment
 տորպեդ – торпеда; torpedo
 ուխտադրուժ հարձակում – вероломное нападение; treacherous attack
 Փառքի շքանշանի լրիվ սպան – полный кавалер ордена Славы; Complete Holder of Order of Glogy
 քաղաքական սիմբոլություն – политический терроризм; political terrorism

РУССКО - АРМЯНСКИЙ СЛОВАРЬ

- антифашистская коалиция – հակաֆաշիստական դաշնակցություն
 Армянская сводная бригада – Հայկական հավաքական բրիգադ
 бакалавриат – բակալավրական ուսուցում
 башенная артиллерийская установка – աշտարակային հրետանային կայանք
 боекомплект – մարտապաշար
 бронезащита – արհեստաշտպանություն
 броня – արհ
 – композитарная броня – կոմպոզիտային արհ
 – монокитная броня – միաձուլ արհ
 – прожигание брони – արհի հրածակում
 вероломное нападение – ուխտադրուժ հարձակում
 власовец – վլասովական
 власовская «освободительная армия» – վլասովյան «ազատագրական բանակ»
 военная база – զորակայան
 – военно-воздушная база – անվառայանային զորակայան
 – военно-морская база – անվածովային զորակայան
 военный – անվանական, զինվորական
 – военная гидроакустика – անվանական հիդրոакустика; military hydroacoustics
 – военная слава – անվանական փառք
 – военная специальность – անվանական մասնագիտություն
 – военное искусство – անվանական արվեստ
 – военное образование – անվանական կրթություն

- военно-промышленный комплекс –
 փափակված արդյունաբերությունից համալիր
- военный институт – փափակված ինս-
 տիտուտ
- военный клич – փափակվոչ
- военный плацдарм – փափակահենադաշտ
- военный призыв – փափակվոչ
- войсковая стажировка – փորային ստա-
 ժավորում
- волна – փիր
- акустическая волна – ձայնային փիր
- звуковая волна – սմ. *акустическая
 волна*
- ударная волна – հարվածային փիր
- гвардеец – գվարդիական
- гвардейский – գվարդիական
- гвардейская воинская часть – գվար-
 դիական զորամաս
- гвардейская дивизия – գվարդիական
 դիվիզիա
- гвардейский корабль – գվարդիական
 նավ
- гвардейский миномет – գվարդիական
 ակախանեն
- гвардия – գվարդիա
- военно-воздушная гвардия – փափակ-
 օդային գվարդիա
- военно-морская гвардия – փափակծո-
 վային գվարդիա
- императорская гвардия – կայսերա-
 կան գվարդիա
- королевская гвардия – թագավորական
 գվարդիա
- национальная гвардия – ազգային գը-
 վարդիա
- русская гвардия – ռուսական գվարդիա
- советская гвардия – խորհրդային գը-
 վարդիա
- глушитель – խլարար
- активный глушитель – ակտիվ խլարար
- глушитель шума – աղմուկի խլարար
- камерный глушитель – խցիկային խլար-
 ար
- комбинированный глушитель – հա-
 մակցված խլարար
- реактивный глушитель – ռեակտիվ
 խլարար
- резонансный глушитель – ռեզոնանս-
 սային խլարար
- государственный заказ – պետական
 պատվեր
- движение сопротивления – դիմադրությ-
 յան շարժում
- дисциплина – ստրկա (ուսումնական)
- военно-специальная дисциплина –
 փափակմասնագիտական ստրկա
- военно-техническая дисциплина –
 փափակտեխնիկական ստրկա
- гуманитарная дисциплина – հումանի-
 տար ստրկա
- общеинженерная дисциплина – ընդ-
 հանուր ինժեներական ստրկա
- общенаучная дисциплина – ընդհա-
 նուր գիտական ստրկա
- каре – կարի
- королевская рать – սուսան գունդ
- кумулятивный – կուտակային
- кумулятивный струя – կուտակային շիթ
- кумулятивный боеприпас – կուտակա-
 յին զինամթերք
- лобовой – սմ. *фронтальный*
- маршевый батальон – երթային գումար-
 տակ
- мертвая петля – մեռյալ օղակ
- мировая война – համաշխարհային պա-
 տերիզմ, աշխարհամարտ
- Нюрнбергский процесс – նյունբերգ-
 յան դատավարություն
- офицерский – սպայական
- подготовка к офицерской службе –
 նախապատրաստում սպայական ծառա-
 յության
- смена поколений в офицерском кор-
 пусе – սպայակազմի սերնդափոխություն
- пантюркизм – պանթյուրքիզմ
- петля Нестерова – սմ. *мертвая петля*
- подвижная оборона – շարժական պաշտ-
 պանություն
- подготовка военных кадров – սպայա-
 կան կարիերի պատրաստում
- политический терроризм – քաղաքական
 ահաբեկչություն
- полк – գունդ
- Преображенский полк – Պրեոբրա-
 ժենսկյան գունդ
- Семеновский полк – Սեմյոնովսկյան
 գունդ
- полный кавалер ордена Славы – փառքի
 ջրանշանի լրիվ սպանո
- потешные – փոտեշնիներ
- предмет (учебный) – սմ. *дисциплина*
- предмет общевоинской подготов-
 ки – համազորային պատրաստության
 ստրկա

предприятие специального назначения — հատուկ նախանշանակման ձեռնարկություն
 производство военной продукции — արտադրության զինամթերքի արտադրություն
 разжигание войны — պատերազմի հրահրում
 разработка минометного выстрела — ականանետային կրակոցի մշակում
 ратник — սուսանիկ
 реверберация — ռեվերբերացիա
 снаряд — արկ
 —кумулятивный снаряд — կուտակային արկ
 — подкалиберный снаряд — արտատրոսիմաշափային արկ
 советско-германский фронт — խորհրդրդի-գերմանական ճակատ
 ставка — ասպնակայան
 — ставка верховного главнокомандования — գերագույն գլխավոր հրամանատարության ասպնակայան
 — ставка верховного главнокомандующего — գերագույն գլխավոր հրամանատարի ասպնակայան
 сталинские репрессии — ստալինյան բռնադատում
 стратегическое сырьё — ստրատեգիական հումք

танк — տանկ
 — боевой танк — մարտական տանկ
 — компоновка танка — տանկի հորինվածք
 — техническая характеристика танка — տանկի տեխնիկական բնութագրիչ
 — экипаж танка — տանկի անձնակազմ
 техническая оснащённость — տեխնիկական զինվածություն
 топливный кризис — վառելիքային ճգնաժամ
 торпеда — տորպեդ
 тыловая республика — թիկունքային հանրապետություն
 фальсификация истории — պատմության նենգափոխում
 фальсифицирование истории — см. *фальсификация истории*
 фокусное расстояние — կիպակնտային հեռավորություն
 фронт — ասպնակատ, ճակատ
 — второй фронт — երկրորդ ճակատ
 — тыл фронта — ասպնակատի թիկունք
 фронтальный — ճակատային
 фронтовик — ճակատային
 фронтовой — ասպնակատային, ճակատային
 эскадрон — հեծելազոր

ENGLISH-ARMENIAN DICTIONARY

anti-fascist coalition — հակաֆաշիստական դաշնադրություն
 Armenian composite brigade — Հայկական հավաքական բրիգադ
 armour — զրահ
 — compositative armour — կոմպոզիտային զրահ
 — fire-piercing of armour — զրահի հրաձակում
 — monolithic armour — միաձույլ զրահ
 armour protection — զրահապաշտպանություն
 art of war — ասպնակարվեստ
 baccalaureate — բակալավրական ուսուցում
 bridge-head — ասպնահենադաշտ
 change of generation in officers' staff — սպայակազմի սերնդափոխություն
 Complete Holder of Order of Glogy — Փառքի շքանշանի լրիվ ասպետ
 complete set of fighting — մարտապաշար

cumulative — կուտակային
 — cumulative ammunition — կուտակային զինամթերք
 — cumulative stream — կուտակային շիթ
 deadloop — մեռյալ օղակ, Նեստերովի օղակ
 discipline — առարկա (ուսումնական)
 — general engineering discipline — ընդհանուր ինժեներական առարկա
 — general scientific discipline — ընդհանուր գիտական առարկա
 — humanitarian discipline — հումանիտար առարկա
 — military-professional discipline — ասպնակատագիտական առարկա
 — military-technical discipline — ասպնակատատեխնիկական առարկա
 distortion of history — պատմության նենգափոխում
 elaboration of mortar fire — ականանետային կրակոցի մշակում

- enterprise of special function — հատուկ նախանշանակման ձեռնարկություն
- focusing distance — կիլակնետային հեռավորություն
- foot-drill battalion — երթային գումարտակ
- front — ռազմաճակատ, ճակատ
- rear of front — ռազմաճակատի թիկունք
- second front — երկրորդ ճակատ
- frontal — ճակատային
- front-line soldier — ճակատային
- fuel crisis — վառելիքային ճգնաժամ
- Guards — 1. գվարդիա, 2. գվարդիական
- Air-Force Guards — ռազմաօդային գրվարդիա
- Emperial Guards — կայսերական գվարդիա
- Guards division — գվարդիական դիվիզիա
- Guards military unit — գվարդիական զորամաս
- Guards mortar — գվարդիական ակնանուհ
- Guards warship — գվարդիական նավ
- National Guards — ազգային գվարդիա
- naval Guards — ռազմածովային գվարդիա
- Royal Guards — թագավորական գվարդիա
- Russian Guards — ռուսական գվարդիա
- Soviet Guards — խորհրդային գվարդիա
- guardsman — գվարդիական
- headquarters — ռազմակայան
- headquarters of Chief-Commander — գեներալու զլխավոր հրամանատարի ռազմակայան
- headquarters of General-Command — գեներալու զլխավոր հրամանատարության ռազմակայան
- hostman — ռստանիկ
- inflammation of war — պատերազմի հրահրում
- military base — զորակայան
- Air-Force base — ռազմաօդային զորակայան
- naval base — ռազմածովային զորակայան
- military — ռազմական
- military appeal — ռազմակոչ
- military call — ռազմակոչ
- military education — ռազմական կրթություն
- military glory — ռազմական փառք
- military hydroacoustics — ռազմական հիդրոձայնագիտություն
- military-industrial complex — ռազմական արդյունաբերության համալիր
- military institute — ռազմական ինստիտուտ
- military profession — ռազմական մասնագիտություն
- mobile defense — շարժական պաշտպանություն
- movement of resistance — դիմադրության շարժում
- Nuremberg trial — Նյուրնբերգյան դատավարություն
- panturkism — պանթուրքիզմ
- political terrorism — քաղաքական սահաբկչություն
- poteshny (fun troops) — պոտեշնիներ
- production of military output — ռազմամթերքի արտադրություն
- projectile — see shell
- outcalibre projectile — արտատրամաչափային արկ
- regiment — գունդ
- Preobrazhensky regiment — Պրեոբրաժենսկյան գունդ
- Semeonovsky regiment — Սեմյոնովսկյան գունդ
- republic in rear — թիկունքային հանրապետություն
- reverberation — ռեվերբերացիա
- royal host — ռստան գունդ
- shell — արկ
- cumulative shell — կուտակային արկ
- silencer — խլարար
- active silencer — ակտիվ խլարար
- camera silencer — խցիկային խլարար
- combined silencer — խցիկային խլարար
- jet silencer — ռեակտիվ խլարար
- resonance silencer — ռեզոնանսային խլարար
- silencer of noise — աղմուկի խլարար
- Soviet-German front — խորհրդա-գերմանական ճակատ
- square — կարծ
- Stalin repression — ստալինյան բռնադատում
- state order — պետական պատվեր
- strategic raw material(s) — ստրատեգիական հումք
- subject (teaching) — see discipline
- all-arms training subject — համազորային պատրաստության առարկա
- tank — տանկ
- arrangement of tank — տանկի հորինվածք
- fighting tank — մարտական տանկ

— tank-crew — տանկի անձնակազմ
 — technical characteristics of tank — տանկի տեխնիկական բնութագրիչ
 technical equipment — տեխնիկական սարքավորումներ
 torpedo — տորպեդո
 tower artillery installation — աշտարակային հրետանային կայանք
 training of military staff — սպայական կադրերի պատրաստում
 training of officer's service — նախապատրաստում սպայական ծառայության
 treacherous attack — ուխտադրուժ հարձակում

կում
 troop (of cavalry) — հեծելավաշտ
 troop practical study (fieldwork) — պրա-
 յին ստաժավորում
 Vlasovman — վլասովական
 Vlasov's «liberating army» — վլասովյան «ապստամբական բանակ»
 wave — ալիք
 — acoustic wave — ձայնային ալիք
 — shock wave — հարվածային ալիք
 — sound wave — շե *acoustic wave*
 World War — համաշխարհային պատերազմ, աշխարհամարտ

ՊԱՐԶԱԲԱՆՈՒՄՆԵՐ

«ՊՐԵՈՒՐԱԺԵՆՍԿԱՆ ԳՈՒՆՊ»,
 «ՍԵՄՏՈՆՈՎՍԿԱՆ ԳՈՒՆՊ»

Ռուսական Преображенский полк և Семеновский полк անվանումները (այն ռուսական պորամիավորումների անվանումները, որոնցով սկզբնավորվեց ռուսական զվարդիան) հաճախ հայերեն թարգմանվում են «Պրեոբրաժենյան գունդ», «Սեմյոնովյան գունդ» կամ «Պրեոբրաժենսկի գունդ», «Սեմյոնովսկի գունդ»: Բայց երկու ձևերն էլ սխալ են: Այդ անվանումները ծագում են, համապատասխանաբար, «Պրեոբրաժենսկ» և «Սեմյոնովսկ» գյուղանուններից, ուրեմն ճիշտ թարգմանությունը կլինի՝ «Պրեոբրաժենսկյան գունդ», «Սեմյոնովսկյան գունդ»:

«ԶՈՐԱՎԱՑԱՆ», «ՌԱԶՄԱՎԱՑԱՆ»

Ռուսերեն военно-морская база, военно-воздушная база և համանման բաղադրյալ տերմինի կազմում база բառը հայերեն սովորաբար թարգմանվում է «ռազմակայան»: Մյուս կողմից՝ ставка

ставка верховного главнокомандующего բաղադրյալ տերմինների կազմում ставка բառը սովորաբար թարգմանվում է «պորակայան»: Բայց գերադասելի է հակառակը՝ առաջինը թարգմանել «պորակայան», երկրորդը՝ «ռազմակայան»:

Ռազմագիտական իմաստով ставка է կոչվում պորբերի գերագույն գլխավոր հրամանատարի կամ հրամանատարության գտնվելու վայրը, ինչպես նաև հրամանատարությունն ինքը, որն իրականացնում է զինված ուժերի ռազմավարական կառավարումը պատերազմի ժամանակ: Վերջին հանգամանքը գերադասելի է դարձնում ставка-ի թարգմանությունը «ռազմակայան» բառով: Մինչդեռ ռազմածովային բազան այդպես անմիջականորեն չի առնչվում պատերազմի հետ, միաժամանակ ավելի է առնչվում զինված ուժերի հետ: Բայցի դրանից «ռազմածովային ռազմակայան» արտահայտությունն անհարտ է «ռազմ» բառարմատի կրկնության պատճառով: Ուրեմն՝ «ռազմածովային պորակայան» և «գերագույն գլխավոր հրամանատարության ռազմակայան»:

РАЗЪЯСНЕНИЯ

«ՊՐԵՈՒՐՐԱԺԵՆՍՎՅԱՆ ԳՈՒՆԴ»,
«ՍԵՄՆՈՆՈՎՍՎՅԱՆ ԳՈՒՆԴ»

Русские названия «Преображенский полк», «Семеновский полк» (это названия тех полков, с которых начинается история русской гвардии) на армянский зачастую переводятся как Պրեոբրաժենկյան գուևդ, Սեմյոնովկյան գուևդ (т. е. как производные от слов «Преображение», «Семенов») или Պրեոբրաժենևսկի գուևդ, Սեմյոնովսկի գուևդ (т. е. «полк Преображенского», «полк Семеновского»). Но обе формы ошибочны. Названия этих полков происходят от названий сел, в которых первоначально были на постое эти полки: Преображенск и Семеновск, соответственно. Следовательно, правильным переводом названий этих полков будут Պրեոբրաժենևսկյան գուևդ, Սեմյոնովսկյան գուևդ.

«ԶՈՐԱՎԱՑԱՆ», «ՌԱԶՄԱՎԱՑԱՆ»

Обычно слово «база» в составе терминов «военно-морская база», «военно-воздушная база» и других им подобных терминов переводится с

русского на армянский словом քաղաքացիական բազա. С другой стороны, слово «ставка» в составе терминов «ставка верховного главнокомандования», «ставка верховного главнокомандующего» чаще всего переводится как զորակետ.

В военно-научном смысле ставкой называется местонахождение верховного главнокомандующего или верховного главнокомандования войсками, а также само главнокомандование, осуществляющее стратегическое управление вооруженными силами в военное время. В силу последнего обстоятельства перевод слова «ставка» словом քաղաքացիական բազա предпочтительнее. В то же время военно-морская база имеет более непосредственное отношение к войскам, чем к войне. Кроме того, выражение քաղաքացիական բազա вследствие повторения корня քաղաք становится некорректным. Таким образом, следует отдать предпочтение следующим формам: քաղաքացիական զորակետ և զինակետի գլխավոր հրամանատարության քաղաքացիական բազա.

Գլխավոր խմբագրի տեղակալ՝ Գ. Ս. Չիլինգարյան
Պատասխանատու քարտուղար՝ Ս. Ս. Բալանյան
Հայերեն տեքստի խմբագիր՝ Վ. Ն. Բաղդասարյան
Ռուսերեն տեքստի խմբագիր՝ Բ. Պ. Բալայան
Ձևավորող նկարիչ՝ Ս. Հ. Նարայան

Տեխնիկական և գեղարվեստական խմբագիր՝ Ռ. Ն. Գևորգյան

Տեքստերի թարգմանությունը՝ Հ. Ս. Ամիրխանյանի, Գ. Ս. Չիլինգարյանի

Համակարգչային ապահովումը՝

Ս. Հ. Թադևոսյանի, Ս. Լ. Զորաբովի, Վ. Ռ. Խալաֆյանի, Լ. Հ. Կիրակոսյանի

Լուսանկարչական ապահովումը՝ «Արմենայրեն» գործակալության
և ՀՀ ՊՆ լրատվության և քարոզչության վարչության

Խմբագրության հասցեն՝ Երևան, Նալբանդյան, 20:
Հեռ.՝ 56-36-88, 56-28-51

Հանձնվել է շարվածքի 19.04.2000: Ստորագրվել է տպագրության 01.05.2000:
Թուղթը՝ օֆսեթային: Ֆորմատը՝ 70×108 ¹/₁₆:

Հրատարակչական 10,12 մամուլ: Տպագրական 7,0 մամուլ + 6 ներդիր:
Պայմանական տպագրական 11,2 մամուլ: Տպաքանակը՝ 500: Տառատեսակը՝ «Թայմս»
և «Բալթիկա»: Տպագրությունը՝ օֆսեթ:

Գինը՝ պայմանագրային: Վկայական՝ 523: Դասիչ՝ 69263:

Տպագրվել է «Ամարաս» տպարանում:

ԵՐԿՐՈՐԴ ԱՇԽԱՐՀԱՄԱՐՏ
ВТОРАЯ МИРОВАЯ ВОЙНА

1939 – 1945



Արևիկյան ճակատ, 1943 թ.
Восточный фронт, 1943 г.



Գերմանական տանկերը Վարշավայի արվարձանում. 1939 թ. սեպտեմբեր
Фашистские танки в пригороде Варшавы. Сентябрь 1939 г.



Հիտլերականները Փարիզում. 1940 թ. հուլիս
Гитлеровцы в Париже. Июль 1940 г.



Լոնդոնը և Բովենտրին գերմանական ավիացիայի ուժեղ ռմբակոծությունից հետո. 1940 թ. նոյեմբեր
Лондон и Ковентри после налета немецкой авиации. Ноябрь 1940 г.



Գերմանաֆաշիստական զորքերը գրոհում են խորհրդային սահմանապահ կետի վրա. 1941 թ. հունիս
Немецко-фашистские войска атакуют один из советских пограничных пунктов. Июнь 1941 г.



Հիտլերյան բանակի նահանջը Մոսկվայի մատույցներին. 1941 թ. դեկտեմբ
Отступление гитлеровской армии под Москвой. Декабрь 1941



Շոտլանդական սորթերի հակազրոհը գերմանաֆաշիստական դիրքերի վրա, Էլ-Ալամեյն. 1942 թ. նոյեմբեր
Контратака шотландских войск. Эль-Аламейн. Ноябрь 1942 г.

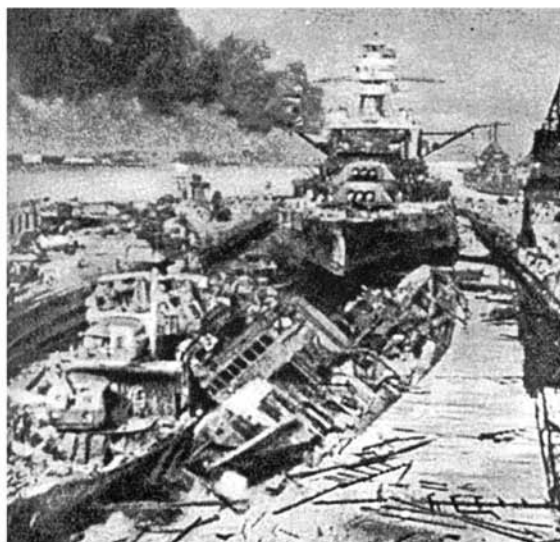

ԱՄՆ-ի ՌԾՈՒ-ի ռազմանավերը ճապոնական ավիացիայի կողմից Փնոլ-Հարբորի ռմբակոծումից հետո. 1941 թ. դեկտեմբեր
Корабли ВМС США после налета Японской авиации на Перл-Харбор. Декабрь 1941 г.



Փողոցային մարտերը Ստալինգրադում. 1942 թ. նոյեմբեր
Уличные бои в Сталинграде. Ноябрь 1942 г.



Վերջնական բնիւմ սպտեհրազմում. Չուրսկի աղիւ, 1943 թ. օգոստոս
Окончательный перелом в войне. Курская дуга, август 1943 г.



Վիննայի ազատագրումը, 1945 թ. ապրիլ
Освобождение Вены. Апрель 1945 г.



Դաշնակիցների զորքերի ափհանումը Բրետանում. 1944 թ. հուլիս
Высадка союзников в Бретани. Июль 1944 г.



Բեռլին. 1945 թ. մայիս
Берлин. Май 1945 г.



Ճապոնիայի կապիտուլյացիայի ակտի ստորագրումը ԱՄՆ-ի ՌԾՈՒ-ի «Միսուրի»
 գծանավի վրա. 1945 թ. սեպտեմբերի 2
 Подписание акта о капитуляции Японии на линкоре ВМС США «Миссури».
 2 сентября 1945 г.



Միջազգային տրիբունալը Տոկիոյում. 1946 թ.
 Международный трибунал в Токио. 1946 г.



Նյուրնբերգի դատավարությունը. 1946 թ.
 Нюрнбергский процесс. 1946 г.

**ՀԱՅԵՐԻ ՄԱՍՆԱԿՅՈՒԹՅՈՒՆԸ
ԵՐԿՐՈՐԴ ԱՇՄԱՐՀԱՄԱՐՏԻՆ**

УЧАСТИЕ АРМЯН ВО ВТОРОЙ МИРОВОЙ ВОЙНЕ

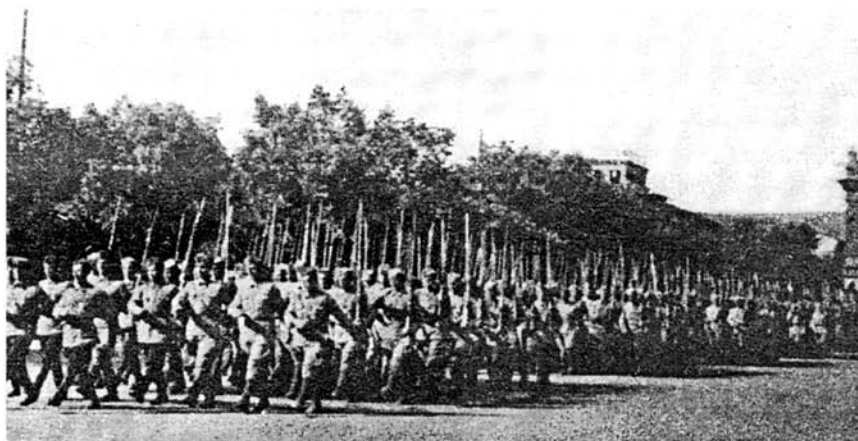

**89-րդ Հայկական դիվիզիայի մեկնումը ռազմաճակատ. Երևան, 1942 թ. օգոստոս
Отбытие 89-й Армянской дивизии на фронт. Ереван, август 1942 г.**



**89-րդ Թամանյան դիվիզիայի 400-րդ գնդի հրամանատարությունը Բեռլինում. 1945 թ. մայիս
Командование 400-го полка 89-й Таманской дивизии в Берлине. май 1945 г.**



1-ին մերձբալթյան ռազմաճակատի հրամանատար բանակի գեներալ (հետագայում՝ ԽՍՀՄ մարշալ) Հ. Բաղրամյան

Командующий 1-м Прибалтийским фронтом генерал армии (в последующем — Маршал СССР) И. Баграмян



ՌԾՈՒ-ի գլխավոր շտաբի պետ, ՌԾՈՒ-ի ժողովումի 1-ին տեղակալ ԽՍՀՄ նավատորմի ծովակալ Հ. Իսակով

Начальник гл. штаба ВМС, 1-й зам. наркома ВМФ Адмирал Флота СССР И. Исаков



ՌԾՈՒ-ի շտաբի պետ, ՌԾՈՒ-ի հրամանատարի տեղակալ ավիացիայի մարշալ Ա. Նանփերյանց

Начальник штаба ВВС, зам. командующего ВВС маршал авиации С. Худяков (А. Ханферянц)



Գեներալ Դ. Էյզենհաուերը շնորհավորում է Ե. Դերվիշյանին, որը պարգևատրվել է ԱՄՆ-ի բարձրագույն պարգևով՝ Կոնգրեսի պատվի մեդալով
Генерал Д. Эйзенхауэр поздравляет Е. Дервишяна, удостоенного высшей награды США — медали почета Конгресса



Հայաստանի աշխատավորների խնայողություններով պատրաստված «Լոռիդրային Հայաստան» վրանագնացը
Бронепоезд «Советская Армения», построенный на сбережения трудящихся Армении



Գվարդիական տանկային կորպուսի հրամանատար գեներալ-մայոր (հետագայում՝ ՄՍՀՄ վրահատանկային զորքերի գլխավոր մարշալ) Հ. Բաբաջանյան

Командир гвардейского танкового корпуса генерал-майор (в дальнейшем — Главный маршал бронетанковых войск СССР) А. Бабаджаниян



Ռազմաճակատի հրետանու հրամանատար գեներալ-լեյտենանտ (հետագայում՝ գեներալ-գնդապետ) Մ. Պարսևով

Командующий артиллерией фронта генерал-лейтенант (в дальнейшем — генерал-полковник) М. Парсегов



ՄՄ-ի բանակի քիմիական բաժանմունքի պետ բրիգադային գեներալ Հ. Շեքերջյան

Начальник химического отделения армии США бригадный генерал Г. Шекерджян

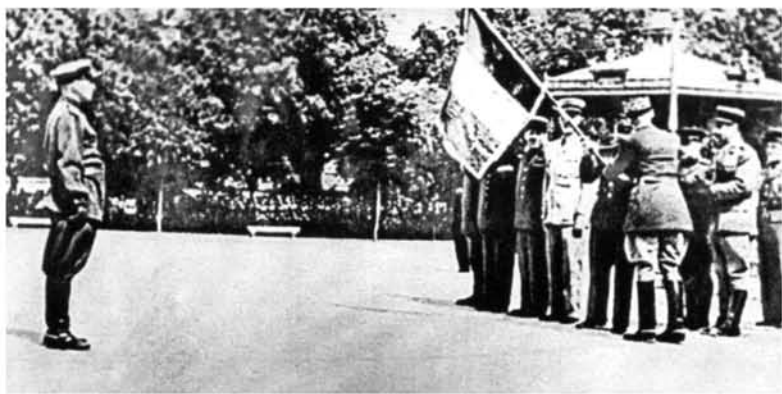

Գրոշի հանձնումը Ֆրանսիայում 1-ին Թորիդային (Հայկական) պարտիզանական գնդին
Вручение знамени 1-му Советскому (Армянскому) партизанскому полку во Франции



Հայու թյան հանգանակություններով պատրաստված «Սասունցի Դավիթ» տանկային շարասյունը
Танковая колонна «Давид Сасунский», построенная на пожертвования армян



Խորհրդային Միության հերոս
(հետմահու)
Հուլան Ավետիսյան
Герой Советского Союза
(посмертно)
Унан Аветисян



Խորհրդային Միության կրկնակի հերոս
Նելսոն Ստեփանյան
Дважды Герой Советского Союза
Нельсон Степанян



Ֆրանսիայում 1-ին Խորհրդային (Հայկական) պարտիզանական գնդի
1-ին զուսմարտակի հրամկապնը
Комсостав 1-го батальона 1-го Советского (Армянского)
партизанского полка во Франции



1915 թ. Օսմանյան Թուրքիայում հայերի ցեղասպանության գոհերի հուշահամալիրի
հավերժական կրակը, Երևան

Вечный огонь на мемориале жертв геноцида армян в Османской Турции в 1915 г. Ереван

The eternal flame in the memorial in memory of the victims of genocide of Armenian people
in Ottoman Turkey in 1915. Yerevan

ՄՊԱՌԱԶԻՆՈՒԹՅԱՆ ԵՎ ՌԱԶՄԱԿԱՆ ՏԵԽՆԻԿԱՅԻ
ԺԱՄԱՆԱԿԱԿԻՑ ՆՄՈՒՇՆԵՐ



«ՉԵԼԵՆՋԵՐ-2» ՏԱՆԿ
(Մեծ Բրիտանիա)

հիմնական տանկ



«ՄԵՐԿԱՎԱ» ՏԱՆԿ
(Իսրայել)

հիմնական տանկ

ԴԻՄՆԱԿԱՆ ՄԱՐՏԱՎԱՐԱՏԵԽՆԻԿԱԿԱՆ ԲՆՈՒԹԱԳՐԵՐԸ

	«ՉԵԼԵՆՋԵՐ-2»	«ՄԵՐԿԱՎԱ»
Մարտական զանգվածը, տ	62,5	60
Անձնակազմը, մարդ	4	4
Եզրայափոք, մ		
բարձրությունը (մինչև աշտարակի վերջին մասը)	2,49	2,75 (2,64)
իրանի երկարությունը (թղանոթը դեպի առաջ ուղղված) չլայնությունը	8,327 (11,55) x 3,52	7,45 (8,63) x 3,7
Զենքի տրամաչափը, մմ		
թնդանոթ	120	105
զնդացիրներ	2x7,62	3x7,62, 60-մմ ականանետ
Մարտապաշարը		
կրակոց	50	62
փամփուշտ	4000	10000
Շարժիչի հզորությունը, ձիաուժ	1200	900
Խճուղով շարժման առավելագույն արագությունը, կմ/ժ	56	46
Ոնթացապաշարը, կմ	450	400